

MINISTERUL EDUCAȚIEI ȘI CERCETĂRII  
INSTITUTUL ROMÂN DE TRACOLOGIE  
BIBLIOTHECA THRACOLOGICA  
XXXIX

RADU VULPE

SILVIA TEODOR

## PIROBORIDAVA

AȘEZAREA GETO-DACICĂ DE LA POIANA



2003





PIROBORIDAVA  
AȘEZAREA GETO-DACICĂ DE LA POIANA

*În memoria prof. Ecaterina Vulpe și a altor dispăruți  
care au participat, de-a lungul anilor, la cercetările  
arheologice de la Poiana.*

**EDITAT: VAVILA EDINF SRL**  
**TIPAR: SEMNE '94**  
**ISBN: 973-8155-18-5**

MINISTERUL EDUCAȚIEI ȘI CERCETĂRII  
INSTITUTUL ROMÂN DE TRACOLOGIE  
BIBLIOTHECA THRACOLOGICA  
XXXIX

RADU VULPE

SILVIA TEODOR

**PIROBORIDAVA**

AȘEZAREA GETO-DACICĂ DE LA POIANA

Au mai colaborat Mircea Nicu și Stela Țau

2003





# CUPRINS

Prefață	7
Abrevieri	11
<b>Partea I-a</b>	13
Scurt istoric	13
Stratigrafia	15
Descrierea săpăturilor	22
Complexe de locuire, vetre, gropi	37
Fortificația așezării	40
Descoperirile arheologice	42
Unelte și obiecte de metal, lut ars, piatră și os	42
Obiecte vestimentare și de podoabă	53
Ceramica geto-dacică	68
Ceramica de import	89
Vase din sticlă	95
Descoperiri monetare	99
Concluzii	103
Note	108
Bibliografie	124
<b>Partea a II-a</b>	143
Catalogul descoperirilor	143
Anexe: 1, locuințe	353
2, vetre	380
3, gropi	402
Zusammenfassung	453
Abbildungserklärung	464
Ilustrația	473

# Inhalt

Vorwort .....	7
Abkürzungen .....	11
I. Teil .....	13
Geschichte der Forschungen .....	13
Die Stratigraphie .....	15
Die Ausgrabungen .....	22
Die Wohnungkomplexe .....	37
Das Verteidigungssystem .....	40
Archäologische Inventar .....	42
Metall, Stein, gebranntem Ton und Knochen Gegenstände .....	42
Tracht - und Schmuckgegenstände .....	53
Die Geto- Dakische Keramik .....	68
Importkeramik .....	89
Glasgefäße .....	95
Münzfunde .....	99
Schluß .....	103
Anmerkungen .....	108
Die Bibliographie .....	124
II. Teil .....	143
Der Fundkatalog .....	143
Beilagen: 1, Wohnkomplexe .....	353
2, Herde .....	380
3, Grube .....	402
Zusammenfassung .....	453
Abbildungserklärung .....	464
Abbildung .....	473



# Prefață

Cercetatea exhaustivă a unor stațiuni arheologice reprezintă baza esențială în cunoașterea unei civilizații apărută și dezvoltată într-o anumită perioadă de timp. Puține astfel de stațiuni, din zona est-carpatică au putut fi cercetate în întregime, perntu a se putea urmări apariția și evoluția unor așezări omenești din diferite perioade istorice. În cea de a doua epocă a fierului, în acest teritoriu au existat mai multe astfel de așezări, care au fost cercetate intens, prin săpături arheologice de lungă durată, putându-se astfel elucida multe din problemele legate de civilizația geto-dacică, în general.

Așezarea de la Poiana, județul Galați, care a apărut și s-a dezvoltat în această lungă perioadă, a fost remarcată, ca unul dintre cele mai reprezentative situri din zona Moldovei. Poziția dominantă a botului de terasă pe care s-a instalat așezarea geto-dacică, precum și apariția unor urne de cultură materială au atras atenția cu mai mult de un secol în urmă, când ministrul Spiru Haret recomanda forurilor academice cercetarea ei. Inițiativa a venit mult mai târziu din partea lui Vasile Pârvan care în anul 1913 a procedat la recunoașterea locului și a făcut primul sondaj, crezând că este vorba de un amplasament roman stabilit pe locul unei așezări autohtone. După primul război mondial, interesul pentru cercetarea unor obiective cu urme de cultură antică a început să crească și la inițiativa sa a intrat în sfera investigațiilor arheologice de mai mare amploare și cetățuia de la Poiana. Trebuie să menționăm că în diferite etape, pe cetățuia de la Poiana s-au mai făcut săpături nesistematice de către diferiți întreprinzători particulari, care au scos materiale arheologice pentru colecții proprii. Printre aceștia D. Solomon din Tecuci a adunat un mare număr de vase și alte obiecte, donate muzeului, și care au fost folosite în analizele elaborate, asupra ceramicii geto-dacice de către I. H. Crișan, E. Moscalu și alții. Mult material arheologic s-a adunat periodic, de-a lungul timpului, din straturile alunecate în lunca Siretului, printre care se aflau arme și monede romane, diferite obiecte vestimentare și vase ceramice, dintre care unele se află la un mic muzeu școlar din satul Poiana.

După primul sondaj efectuat în anul 1926 de Gh. Ștefan, ale cărui rezultate au fost doar parțial amintite în *Getica* lui Vasile Pârvan, săpături sistematice pe suprafețe mai mari a întreprins Radu Vulpe împreună cu Ecaterina Dunăreanu Vulpe de la Muzeul de Antichități din București.

Astfel, începând din anul 1927, aproape anual s-au efectuat sondaje în diferite zone ale promontoriului de terasă, pe care se afla așezarea geto-dacică, în special în acele zone unde se produceau masive alunecări de teren, în urma cărora s-a distrus cea mai mare parte a stațiunii, în special laturile sale de sud-vest și nord. Lucrările s-au desfășurat cu mari întreruperi iar rezultatele lor nu au fost

întotdeauna consemnate decât parțial, majoritatea fiind inedite, multe din descoperiri fiind donate altor muzee, iar altele au dispărut în diferite împrejurări. Astfel, materialele din săpăturile din anii 1939-1940 efectuate de Radu Vulpe și Anton Nițu, cu fondurile Universității din Iași, au fost depuse la Muzeul de Antichități din acest oraș, iar în timpul războiului fiind refugiate în altă localitate s-au pierdut în cea mai mare parte. Numai o mică parte din aceste descoperiri se mai află astăzi la Institutul de Arheologie și la Muzeul de Istorie din Iași.

Săpăturile au fost reluate după 20 de ani fiind conduse de Radu Vulpe și un mare colectiv de cercetători de la București, Iași și Cluj. În perioada 1949- 1951 s-au efectuat secțiuni întinse și s-a recoltat un bogat material arheologic care a fost depozitat în condiții improprii la Muzeul de Antichități din București, rămânând în majoritatea sa, inedite. Abia după ce s-a hotărât transferarea întregului material la Muzeul din Tecuci a început să fie spălat și parțial prelucrat, dar marcarea materialelor nu s-a mai putut face din lipsa unor însemnări, ambalajele din hârtie în care au fost împachetate fiind distruse complet. Unele identificări s-au mai putut face numai pe baza desenelor din carnetele de șantier. Rapoartele publicate în trei numere din revista Studii și Cercetări de Istorie Veche cuprind numai puține din cele mai reprezentative descoperiri și, de asemenea, prima descriere stratigrafică a așezării. În ultimii ani de viață, profesorul Radu Vulpe s-a hotărât să reia cercetarea materialului din vechile săpături, deplasându-se, în reprize scurte, la Muzeul de istorie din Tecuci unde a depus și întreaga documentare.

Câțiva ani la rând, ajutat de muzeografi Mircea Nicu și Stela Țau, a încercat să identifice, pe baza carnetelor de săpături, vasele întregi și mai ales obiectele care s-au descoperit în diferite straturi sau complexe. El a descris în detaliu fiecare secțiune efectuată după 1927 și fiecare nivel în parte, cu ce s-a aflat în el, indiferent dacă era din vreo groapă, complex de locuire sau strat de cultură. În carnetele de șantier ale colaboratorilor săi, care în unele campanii, ca cele din 1950-1951, erau destul de numeroși, însemnările se deosebesc de la unul la altul, mai ales însemnarea complexului, locul descoperirii și mai ales, adâncimea care se socotea, după numărul de cazmale.

A alcătuit astfel sute de pagini cu descrierea secțiunilor, repetând descrierea stratigrafică pentru fiecare, diferitele nivele și complexe fiind notate la început cu litere grecești, apoi latine, litere mici sau majuscule, cifre arabe sau romane. Din aceste descrieri, făcute în două exemplare, care au fost depuse la Institutul de Arheologie din București și la Muzeul din Tecuci și pe baza unor carnete de șantier ale colaboratorilor săi, noi am extras câteva date esențiale pentru fiecare secțiune, deși nu în fiecare din acestea s-au putut remarca toate straturile de cultură.

Prof. Radu Vulpe mi-a făcut onoarea de a mă invita să particip la reluarea săpăturilor din anul 1968, când spera, că i se va oferi posibilitatea să continue

cercetările și să înceapă realizarea monografiei Poiana. Promisiunile nu s-au materializat, iar anii au trecut. A făcut efortul de a se deplasa la Muzeul de Istorie din Tecuci unde i s-a dat posibilitatea să revadă materialul, deși acesta nu era nici măcar spălat, și să-l compare cu însemnările din carnetele de șantier. A reușit să redacteze câteva descieri ale secțiunilor efectuate între anii 1928 și 1949, dar soarta nu l-a cruțat. După mai bine de 20 de ani această monografie va vedea lumina tiparului așa cum și-a dorit profesorul.

După încetarea din viață a profesorului, D-na Ecaterina Vulpe m-a solicitat, ca ajutată de aceiași muzeografi de la Tecuci, să continui lucrările de prelucrare a tuturor descoperirilor și să realizăm mult așteptata monografie. Astfel, începând din anul 1985 am reluat săpăturile pe cetățuia de la Poiana și timp de cinci ani la rând, cu fondurile Filialei din Iași a Academiei Române și a Muzeului din Tecuci, s-a dezvelit, aproape în întregime, așezarea geto-dacică recoltându-se și un bogat material din epocile care o preced. Rezultatele obținute de pe urma acestor cercetări au adus o contribuție esențială la întocmirea prezentei monografii.

Îmi face o deosebită onoare, să fiu autoare, alături de un mare savant, care n-a avut satisfacția de a vedea această realizare.

În același timp, ținem să menționăm că această lucrare este rezultatul colaborării dintre Institutul de Arheologie din Iași, Institutul Român de tracologie și Muzeul de istorie din Tecuci, unde se află depuse și expuse principalele materiale arheologice descoperite. Trebuie, de asemenea, să evidențiem faptul, că la acest muzeu s-a amenajat un mare depozit, special pentru stațiunea de la Poiana, organizat conform celor mai moderne criterii, materialele putând fi consultate de orice specialist, preocupat de diferite aspecte ale civilizației geto-dacice.

S. T.





## Lista abrevierilor

AARMSI	Analele Academiei Române. Memoriile Secțiunii istorice, București.
Acta MM	Acta Moldaviae Meridionalis, Vaslui.
Acta MN	Acta Musei Napocensis, Cluj- Napoca.
AJA	American Journal of Archaeology, Boston.
Apulum	Acta Musei Apulensis, Alba Iulia.
ARBSH	Académie Roumaine. Bulletin de la Section Historique, București.
Arch. Ért.	Archaeologiai Értesítő, Budapest.
ArhMold.	Arheologia Moldovei, Institutul de arheologie, Iași.
ArchRozhl.	Archeologické Rozhledy, Praha.
AV	Arheoloski Vestnik, Ljubljana.
Balcania	Revistă a Societății Macedo-Română și, de la vol. II-III, a Institutului de studii și cercetări balcanice, București.
BerRGK	Bericht der Römisch-Germanischen Kommission, Frankfurt am Main.
Carpica	Muzeul de Istorie și Artă Iulian Antonesu, Bacău.
CercetArh.	Cercetări arheologice. Muzeul Național de Istorie, București.
CI	Cercetări Istorice. Muzeul de Istorie a Moldovei, Iași.
Crisia	Crisia. Muzeul Țării Crișurilor, Oradea.
Dacia	Dacia. Recherches et découvertes archéologiques en Roumanie, I-II, 1924-1947; N.S. Revue d'histoire ancienne, I 1957 sqq.
Danubius	Danubius. Muzeul de Istorie, Galați.
EphemNap.	Ephemeris Napocensis, Institutul de Arheologie și Istoria Artei, Cluj Napoca.
Germania	Germania, Anzeiger der Römisch-Germanischen Kommission des Deutsches Archäologischen Institut, Berlin.
Hierasus	Hierasus, Muzeul de Istorie, Botoșani.
Istros	Istros, Muzeul Județean de Istorie, Brăila.
Izvestija-Varna	Izvestija na Narodnija Muzej Varna, Varna.
JahrbRGZM	Jahrbuch des Römisch-Germanischen Zentralmuseums Mainz.
JGS	Journal of Glass Studies, Corning, New York.
KS (KSIA)	Kratkie soobščeniija Instituta Archeologii Akademii Nauk SSSR.

Materiale	Materiale și Cercetări arheologice, București (Tulcea, Oradea, Ploiești etc.).
MemAntiq.	Memoria Antiquitatis. Acta Musei Petrodavensis, Piatra Neamț.
MIA	Materialy i issledovanija po archeologija SSSR, Moskova, Leningrad.
OMRL	Oudheidkundige mededelingen mit het Rijksmuseum van oudheden to Leiden.
Peuce	Peuce. Muzeul Delta Dunării, Tulcea.
Pontica	Pontica. Muzeul de Istorie Națională și Arheologie, Constanța.
RevIst.	Revista de Istorie, București.
SA	Sovetskaja archeologija, Moskva.
SAA	Studia Antiqua et Archeologica, Universitatea "Al.I. Cuza", Iași.
SAI	Sovetskaja archeologija issledovanij, Moskva.
SCIV(A)	Studii și Cercetări de Istorie Veche (și Arheologie), București.
SCȘIași	Studii și cercetări științifice, seria III, Universitatea " Al. I. Cuza", Iași
SlovArh.	Slovenská Archéologia, Bratislava.
Suceava.	Studii și Materiale, Muzeul Național al Bucovinei, Suceava.
SympThrac.	Symposia Thracologica.
Thraco-Dacica	Thraco-Dacica. Institutul Român de tracologie, București.



# PARTEA I

## Istoricul cercetărilor

Cetățuia de la Poiana<sup>1</sup> se află în marginea de nord-vest a satului Poiana, comuna Nicorești, județul Galați, pe un pinten de terasă din stânga Siretului, mult înălțată față de nivelul apei, desprins de aceasta printr-o viroagă naturală în care s-a amenajat mai târziu un șanț de apărare. Ea ocupă un platou limitat de pante deosebit de abrupte, adânci de peste 200 de metri, înclinația lor apropiindu-se mult de poziția verticală. Poziția așezării oferă o bună vizibilitate spre Valca Siretului între Adjud și Mărășești, Valea Troțușului, Măgura Odobeștilor și Munții Vrancei, reprezentând prin aceasta, și mai târziu, un punct strategic deosebit de important în această zonă, din sudul Moldovei.

Suprafața stațiunii era mult mai întinsă în antichitate decât cea ce a mai rămas spre investigare în timpurile moderne, dar eroziunile provocate de ape în râpile de loess și nisip care o înconjoară, au redus-o considerabil. Aceste eroziuni continuă și în prezent să provoace mari alunecări de teren atât din suprafața "cetățuiei", cât și din zonele înconjurătoare, astfel că suprafața rămasă în forma de azi reprezintă mai puțin de jumătate din întreaga stațiune și anume periferia sa de est. Resturi de așezare se recunosc în râpele din sud și vest ce coboară spre râul Siret și, de asemeni, spre est sau spre nord, până în zona păduroasă.

Pe latura de est a stațiunii s-a amenajat din vechime un șanț, care s-a mai lărgit cu vremea prin acțiunea apelor și mai ales din cauza exploatării intensive a lutului pentru construcții contemporane. Tot pe această latură s-au observat resturile unui val de apărare foarte aplatizat.

Așezarea a început să fie cercetată prin săpături arheologice sistematice în anul 1926<sup>2</sup> și a continuat, cu mari întreruperi, până în anul 1990.

Metoda de săpare folosită în cercetarea ei a fost adaptată la forma de teren existentă la începutul primelor investigații.

Când s-a inițiat cercetarea acestui important obiectiv arheologic, forma de teren era mult diferită de aceea din antichitate, când s-a stabilit aici prima comunitate omenească. Terasa care a fost preferată ca loc de așezare începând cu epoca bronzului, a suferit modificări radicale prin alunecările masive de teren care au afectat, în special laturile de sud, vest și nord. Aceste alunecări au distrus mai mult de jumătate din suprafața așezării astfel încât cele mai multe din elementele de fortificație au dispărut la fel ca și numeroasele instalații de obținerea și prelucrarea metalelor, care au fost amenajate probabil pe pantele înconjurătoare. De asemenea, câteva zone din partea vestică au fost dezafectate de numeroasele tranșee din timpul primului război mondial, terasa înaltă pe care se afla stațiunea reprezentând

un punct strategic important atât în antichitate cât și în timpurile moderne (fig. 1).

Când s-a procedat la cercetarea arheologică sistematică a acestui obiectiv (1927) existau în conturul stațiunii câteva ieșinduri în zonele de sud și nord care au fost investigate cu primele secțiuni A și B din estul și respectiv partea de vest a stațiunii, precum și secțiunile Z, Y, X și W în capătul de nord, supus cel mai mult alunecărilor de teren. De altfel, la ora actuală, aceste părți ale cetății nu mai există fiind de mult prăbușite în râpile din jur. Tot în primele campanii au fost efectuate secțiunile V, U, S și T, la sud de grupul de secțiuni precedente, care au urmărit cercetarea în continuare a așezării dar și pentru investigarea, în mai multe locuri a câtorva resturi din valul de apărare de pe latura de nord-est, și, de asemenea, secțiunea D, prin care s-a cercetat porțiunea de val de pe latura de sud - est.

Prin reluarea săpăturilor în anul 1949 s-a continuat cercetarea zonei sudice a cetății cu casete mari și s-a intenționat epuizarea întregii suprafețe, urmărindu-se toate detaliile referitoare la complexele de locuire, gropi, ateliere, morminte etc. și recoltarea, în mod sistematic, a materialelor arheologice caracteristice fiecărui strat în parte. S-au efectuat astfel secțiunile H, H', H" la est de secțiunea A din anul 1927 și C', C" perpendiculare pe valul de apărare de pe latura de est a stațiunii<sup>3</sup>.

Săpăturile din anii 1950 - 1951 au realizat explorarea completă a părții sudice, de la secțiunea H din anul 1949 și până la ultimele pante din sud ale stațiunii. În anii respectivi s-au efectuat secțiunile I, I' și J precum și K, K', din zone expuse distrugerilor imediate<sup>4</sup>. Tot în acei ani a început cercetarea unor suprafețe întinse în centrul așezării, prin secțiunile L și KF, care au fost continuate în anul 1951<sup>5</sup>.

La inițiativa Muzeului de Istorie a Moldovei din Iași, în anul 1968 s-au reluat săpăturile și s-a efectuat secțiunea M la nord de L, din anul 1951 urmărindu-se în continuare recoltarea de material și obținerea de noi observații stratigrafice<sup>6</sup>.

Începând din anul 1985 aceste săpături s-au reluat din nou, în vederea realizării lucrării monografice pentru completarea datelor privitoare la stratigrafie, lămurirea problemei resturilor de locuințe, verificarea observațiilor făcute în campaniile precedente cu privire la alte probleme în legătură cu viața social - economică și politică a așezării, raportul dintre aceasta și alte așezări contemporane<sup>7</sup>.

Prin cercetările din 1968 și cele din anii 1985 - 1991, s-a secționat stațiunea pe întreaga sa lățime est - vest, așa încât s-a cercetat o mare parte din așezare cât și resturile valului de apărare. În momentul de față, din cetățuia geto - dacică de la Poiana a mai rămas, necercetată sistematic, o suprafață de dimensiuni reduse din zona est - centrală, în care s-au mai practicat mici sondaje în anul 1926 și în alte perioade de către diferiți diletanți, în scopul procurării de obiecte arheologice. Rezultatele tuturor acestor săpături n-au fost consemnate până acum decât în rapoarte preliminare, relativ sumare deoarece materialul arheologic prezintă o mare abundență și varietate, care a necesitat un studiu mai îndelungat.

## Stratigrafia

În urma tuturor săpăturilor s-a stabilit succesiunea depunerilor de cultură din cadrul stațiunii și s-a încercat o cronologie relativă a lor. Observațiile făcute încă din primele campanii s-au verificat întocmai în cursul cercetărilor ulterioare. Suprafața redusă a așezării a dus la o locuire foarte intensă, depunerile de cultură ajungând să măsoare până la 3,50-4 metri adâncime. Schema stratigrafică a așezărilor de pe această cetățuie, care pe baza descoperirilor cu totul deosebite făcute aici a fost identificată, în anul 1931 cu Piroboridava<sup>8</sup>, formațiune preurbană menționată de geograful grec Ptolemaeus, a fost schițată pentru prima dată în urma săpăturilor arheologice efectuate de Radu și Ecaterina Vulpe în anul 1927<sup>9</sup>. Pe parcursul cercetărilor ulterioare a primit unele completări prin obținerea de noi rezultate. Prima dată au fost menționate patru straturi notate cu litere grecești, incluzând așezări succesive începând din epoca bronzului și până în sec II d. H.

În urma reluării săpăturilor în anii 1949 - 1951, s-au adus precizări importante, rezultate în urma dezvelirii unor suprafețe întinse cu profile stratigrafice complete, atât din incinta cetățuiei inclusiv valul de apărare, cât și în șanțul adiacent. De data aceasta au fost stabilite tot patru niveluri dar cu nouă faze de locuire, din care șapte aparțin civilizației geto - dace dintre secolele V î. H. și sfârșitul sec II d. H.<sup>10</sup>

Prin cercetările reluate în anul 1985<sup>11</sup> nu s-au adus modificări esențiale acestei scheme dar prin observațiile făcute cu această ocazie s-a încercat o simplificare, o grupare a numeroaselor faze și subfaze, atât pe observațiile stratigrafice, cât, mai ales, prin analiza materialelor descoperite, a complexelor de locuire și a analogiilor cu alte așezări similare care au fost amenajate aproximativ în aceeași perioadă, pe terasa înaltă de pe stânga Siretului, în special acelea de la Răcățau și Brad<sup>12</sup>.

1. Nivelul I, considerat cea mai veche fază de locuire a așezării, se situează la baza întregii depuneri de cultură, imediat deasupra humusului antic. El este caracterizat printr-un strat de culoare brună, dens, cu grosimea medie de 0,60 m, aflat la 3,60-4 m adâncime și conține resturi aparținând culturii Monteoru, începând aproximativ din secolul al XIII-lea î. H., din care nu s-au păstrat decât câteva gropi, material ceramic și foarte puține obiecte. Se remarcă ceramica din pastă fină, de culoare neagră sau cenușie lustruită, care apare sporadic și în nivelurile superioare, fiind scoase din stratul respectiv prin săparea gropilor pornite din amenajările ulterioare. Formele predominante de vase sunt cele cu buza oblică și corpul bombat, cu una sau două torți, vasele pâlnie decorate cu mai multe caneluri fine și incizii geometrice și vasele cu fundul rotund, decorate pe părțile laterale cu cercuri concentrice incizate și presărate cu puncte, motiv specific culturii Monteoru. Sunt, de asemeni, frecvente, ceștile cu una sau două torți

supraînălțate, vasele de tip Askos și vasele etajate, cele mai multe cu decor incizat reprezentând motive geometrice, florale și, într-un singur caz, umane, redat schematic<sup>13</sup>.

Obiectele ce aparțin acestei perioade sunt realizate din piatră lustruită, din care se păstrează mai multe ciocane și securi, vârfuri de săgeți și seceri din silex și diferite obiecte de podoabă din os și bronz. Aceste obiecte se aflau în stratul de cultură sau în mici gropi care se adânceau cu câte 0,50 până la 1 m față de solul de călcare respectiv<sup>14</sup>. În anul 1985 s-a delimitat, la 3,50 m adâncime, un mic ansamblu format dintr-o "masă de cult" construită din lut ars, alături de care se aflau două gropi cu mai multe vase întregi<sup>15</sup>. Acestei perioade îi mai aparține și un grup de morminte cu schelete *Hocker* aflate la aproximativ 3,50 m adâncime<sup>16</sup>, unele cu inventar format din vase și obiecte de podoabă. Puținele complexe din această vreme în alte zone ale stațiunii, poate indica faptul că așezarea monteoreană se afla în partea de vest și centrală a terasei, care s-a prăbușit încă din vechime și numai mormintele au fost grupate mai mult spre periferia așezării, respectiv pe laturile de est și nord. De altfel, la circa 1 km nord - est de cetățuie s-a cercetat o necropolă contemporană cu vestigiile de pe cetate, publicată de Ecaterina Vulpe Dunăreanu în anul 1933<sup>17</sup>. De asemenea, și în necropola tumulară geto - dacică, din care în anul 1989 s-au mai săpat trei movile, au mai apărut patru morminte din epoca bronzului care făceau parte din aceeași necropolă. Analogiile cele mai apropiate pentru așezarea și necropola din epoca bronzului se află în grupul de descoperiri aparținând culturii Monteoru din sudul Moldovei, din care amintim așezarea de la Perchiu<sup>18</sup>, necropola și așezarea de la Căndești - Vrancea<sup>19</sup> și, bineînțeles, așezarea eponimă<sup>20</sup>.

În afară de numeroasele elemente deja amintite, din epoca bronzului mijlociu, prin săpăturile din 1950 s-a descoperit o ceașcă cu două torți supraînălțate și cu buton, care indică existența unei slabe locuiri în perioada finală a epocii bronzului, aparținând culturii Noua, care ar indica și o a doua fază a nivelului 1, din păcate neevidențiată în profilele stratigrafice<sup>21</sup>. Alte vestigii din această perioadă apărute sporadic peste tot și la adâncimi diferite sunt mai mult fragmente de torți prevăzute cu buton sau pereți de oale decorate cu brâu și perforații în partea superioară, imediat sub marginea vasului etc. Aceste materiale au analogii în zona de sud a Moldovei, în așezări și necropole, dintre care cele mai apropiate se află la Gârbovăț<sup>22</sup> și Cavadinești<sup>23</sup>.

2. Al doilea nivel de locuire pe cetățuia de la Poiana este format dintr-un strat subțire de pământ argilos de culoare brun - cenușie, greu de surprins peste tot, care conține resturi sporadice din prima epocă a fierului și care a fost mai bine observat începând cu campania de săpături din anul 1950, când au fost descoperite *in situ*, suprafețe mai mari cu urme de locuire, precum și două vetre aflate la 2,70 m adâncime. Ele aveau formă circulară cu diametrul de circa 1 m și cu marginile

ridicate și ușor rotunjite<sup>24</sup>, una fiind prevăzută cu găuri de eliminare a lichidelor. Ceramica din acest nivel, în general de bună calitate, este de culoare brună cenușie sau neagră, decorată cu proeminențe, caneluri sau coaste în relief scurte și oblice, pe buză sau pe gâtul vaselor și mai frecvent cu decor incizat impregnat cu colorant alb. Motivele ornamentale constau din șiruri de S-uri oblice, benzi de dungi produse prin impresiuni de sfoară sau combinații de triunghiuri hașurate. Dintre forme, mai frecvente sunt vasele cu corpul sferoidal și gât strâmt, tipsii de dimensiuni mari, străchini cu margini evazate, căni sferoidale cu două torți supraînălțate și cu proeminențe. Acest strat este bine încadrat cronologic și cu ajutorul unor piese metalice dintre care amintim un cuțit din fier și o fibulă de bronz, cu arc semicircular și cu decor în relief, cu resortul simplu construit dintr-o singură spirală, cu placă înaltă și apendice în formă de cioc<sup>25</sup>. Această fibulă se datează în sec al VII - î. H., pe baza analogiilor cu piese asemănătoare din aria culturii Basarabi din sudul Dunării și cu unele variante de fibule, de origine Glazinaț descoperite în mai multe obiective din Moldova<sup>26</sup>. Descoperirile de la Trestiana<sup>27</sup>, Orlovka<sup>28</sup>, Șoldănești<sup>29</sup> ș. a., marchează aria răsăriteană de răspândire a acestei culturi precum și evoluția sa din etapele anterioare. Ca loc de amplasare pe terasa înaltă a Siretului și prin caracteristicile materialelor descoperite, așezarea din această fază, de la Poiana are analogii și în așezările de la Popești pe Argeș<sup>30</sup>, Remetea în jud Caraș Severin<sup>31</sup>, Zidovar în Banat<sup>32</sup> și multe altele, în care s-au documentat locuiri intense, unele începute în epoci anterioare și care au continuat cu mici întreruperi și în vremea culturii Basarabi din perioada mijlocie a primei epoci a fierului.

3. Intervalul dintre secolul al VII-lea î. H., cum indică fibula deja amintită, și începutul secolului al IV-lea î. H. este ilustrat printr-un strat de pământ de nuanță neagră - violacee care se observă rareori pe profil și mai puțin în plan, deși în unele locuri are grosimea de 15 - 20 cm. Acesta este al treilea nivel de locuire de la Poiana care, în prima schemă stratigrafică a fost considerat o subfază a nivelului I<sup>33</sup>. Vestigiile *in situ* la acest nivel sunt foarte rare, iar ceramica specifică este amestecată cu aceea a stratului următor. Caracteristice pentru această etapă sunt cămile cu corpul larg și diametrul în unghi pronunțat și torți cilindrice, vase mici cu proeminențe găurite, urna mare cu suprafața neagră și lustruită și cu decor în relief în formă de proeminențe alungite și marginea tăiată drept, castroane cu pereții drepți, cu câte patru torți plate orizontale și cu "subțiori", vase cu picior înalt și ajurat. Aceste forme ilustrează perioada de sfârșit a primei epoci a fierului, după secolul al VI-lea, când apar sporadic și în alte obiective, vasele grecești cu firnis negru la exterior de factură veche, precum și fragmente de amfore marcând primele contacte cu civilizațiile sudice.

Acest prim nivel traco-getic de la Poiana este contemporan cu descoperirile de la Frumușița<sup>34</sup> din apropiere, cu așezările din grupul Bârcești - Ferigele din

zona subcarpatică<sup>35</sup> precum și cu așezările fortificate din centrul și nordul spațiului est-carpatic de tipul acelor de la Stâncești<sup>36</sup>, Butuceni<sup>37</sup>, Cotnari<sup>38</sup> și altele. Deși la Poiana nu s-au descoperit și alte materiale care să contribuie la o datare mai precisă a acestui nivel, poziția sa stratigrafică și analogiile menționate cu obiectivele bine încadrate cronologic cu ajutorul importurilor grecești, plasează acest nivel în perioada de trecere de la prima la cea de a doua epocă a fierului.

4. Al patrulea nivel, care a fost notat inițial Poiana II, gros de peste 1 m, apare în stratigrafia stațiunii cu două nuanțe, având în stuctura sa o mare proporție de cenușă și dărâmături. Culoarea părții sale inferioare este de un cenușiu mai deschis decât a aceleia care îl suprapune, în ambele faze locuirea fiind intensă. Urmele de locuire sunt foarte dese iar conținutul în ceramică și obiecte este deosebit de bogat pe toată suprafața cercetată a așezării. Divizarea acestui nivel a fost determinată în special de aspectul inventarului arheologic, care reflectă o evoluție evidentă pe parcursul a trei secole, ilustrată atât prin ceramica autohtonă diferită de la o fază la alta, atât în ceea ce privește tehnica cât și formele, precum și prin ceramica de import grecească. Olăria locală prezintă categoria de vase lucrate îngrijit în tehnica la mână, având pereții groși, de culoare neagră sau cenușie, cu lustru exterior sau din pastă poroasă cu forme simple și decor plastic în relief. În faza de început a acestui nivel apar pentru prima dată și vase lucrate la roată, cenușii închis sau negre. În faza secundă predomină categoria de vase lucrate cu mâna sau la roată, cu corpul bitronconic, gâtul înalt și marginea evazată denumită și de tip "Ciolănești", prin analogie cu decoperirile din așezarea eponimă din-sudul Daciei datată în secolele III - II î. H.<sup>39</sup> Vasele importate constau, în majoritate, din amfore grecești, cele din prima fază provenite din insula Thasos, după cum o indică inscripțiile de pe torți, precum și fragmente de la diferite vase de lux acoperite cu firnis negru, unele cu figuri, datate în secolul al IV-lea î. H. În faza următoare, abundă amforele din Cos și mai multe tipuri de cupe deliene din secolul al II-lea î. H.<sup>40</sup> În afară de ceramică, nivelului patru îi aparțin diferite obiecte din metal, sticlă, piatră, os etc. din care amintim numeroasele vârfuri de săgeți de tip foliform cu tub și nervură sau piramidale cu trei tășuri, fibule de bronz sau argint de tip tracic sau Latène II celtice și dacice. Monedele de argint și bronz acopăr și ele o lungă perioadă, începând cu cele din Histria din secolele IV-III î. H.<sup>41</sup>, apoi callatienele din bronz din secolele III - II î. H.<sup>42</sup>, monedele geto-dacice din argint imitate după cele macedonene, de tip Huși - Vovriești (sec. III - II î. H.), Adâncata - Mănăstioara și Inotești - Răcoasa (sec. II î. H.), Vârteju - București (a doua jumătate a sec II î. H.), precum și monede din Apollonia și Dirrhachium din secolul al II-lea î. H.<sup>43</sup> Răspândirea lor pe straturi ne ajută să datăm complexe de locuire și multiplele refaceri petrecute pe parcursul celor 300 de ani cât durează acest nivel. Pe profiul stratigrafic se observă dungii groase de cenușă, nivelări cu ajutorul unor lutuiri cu pământ galben peste dărâmături de locuințe, straturi de

pietriș, vetre refăcute de două și trei ori și numeroase gropi care pornesc de aici și pătrund în nivelurile inferioare.

Acest nivel a fost divizat în două faze atât pe baza materialelor arheologice cât și a analogiilor cu unele așezări de același tip, cum sunt davele de la Răcătău și Brad, așezările de la Căndești<sup>44</sup>, Bărboasa<sup>45</sup>, Găiceana<sup>46</sup> și altele din sudul Moldovei și unele din spațiul dacic dintre Carpați și Dunăre<sup>47</sup>. Pentru prima fază, elocvente sunt și fibulele tracice de tipuri vechi care în alte stațiuni, ca de exemplu Zimnicea, se grupează în variantele I<sub>b</sub> și V<sub>a</sub> datate la jumătatea secolului al IV lea î. H.<sup>48</sup> Alte variante ale fibulei tracice, ca de exemplu II<sub>a</sub> din care mai multe exemplare se aflau în depozitele descoperite în anii 1951<sup>49</sup> și 1986<sup>50</sup>, sunt datate în necropole și așezări de la nord de Dunăre la mijlocul secolului al III lea, iar tipul V<sub>b</sub> al fibulelor tracice sunt folosite pe tot parcursul secolului al III lea î. H., fiind larg răspândite în întreg spațiul locuit de geto-daci<sup>51</sup>.

În partea inferioară a acestui nivel, la adâncime de 2,10-2,50 m, la baza stratului cenușiu, sub podine de lut ars, reprezentând, uneori, baza locuințelor, s-au descoperit schelete de adulți și copii, întregi sau numai oase izolate precum și mai multe cranii *passim*. Unele schelete sunt așezate cu deosebită grijă pe când altele par a fi fost pur și simplu aruncate în gropi mai mici decât era necesar. Cele din prima categorie erau în poziție ghemuită așezate pe stânga sau pe dreapta, altele întinse pe spate cu genunchii ridicați. Mai frecvente sunt mormintele cu schelete întinse pe spate, capul înclinat spre stânga, cu un braț de-a lungul corpului și celălalt pe piept, ori ridicat spre umeri sau cap. S-au descoperit și morminte duble sau triple cu gropi cilindrice sau ovale puțin adânci. Împreună cu aceste schelete se aflau vase întregi sau fragmentare, lucrute din pastă poroasă, în special oale de dimensiuni mijlocii, într-un caz se afla și un sfeșnic din lut, apoi farfurii, unele cu picior înalt și ajurat, diverse obiecte de podoabă sau casnice<sup>52</sup>. Spre deosebire de necropolele din aceeași vreme, unde incinerarea este aproape exclusivă, ca la Bârsești<sup>53</sup>, Slobozia - Onești<sup>54</sup>, Vaslui<sup>55</sup>, Srahotin<sup>56</sup> și altele din restul Moldovei, sau din Dobrogea și nord - estul Bulgariei<sup>57</sup>, mormintele de la Poiana sunt de tipul acelor descoperite la Grădiștea din jud. Brăila și unele de la Brad și Răcătău practicate nu în câmpuri de urne sau în necropole ci în zonele de locuire<sup>58</sup>.

În faza a doua a nivelului IV apar primele monede romane republicane, datând din anii 172- 151 (Natta) și 150 - 125 î. H. (Porcius Cato).

Nivelul al patrulea de la Poiana, în special prima sa fază, la fel ca așezările deschise de la Corni-Huși<sup>59</sup>, Curteni-Vaslui<sup>60</sup>, Bunești<sup>61</sup> și încă circa 80 de așezări fortificate dintre Carpați și Nistru<sup>62</sup>, care conțin materiale asemănătoare, ilustrează una din cele mai înfloritoare perioade din istoria geto-dacilor, dinainte de unificarea formațiunilor prestatale de la începutul sec I î. H., perioadă care la Poiana este ilustrată prin nivelul al cincilea.

5. Nivelul 5 este alcătuit din două nuanțe de pământ galben, primul compact, datorat unei mari cantități de lut bătut din componența sa, iar al doilea de culoare galben cenușie corespunzând unui amestec de dărâmături, chirpici și cenușă, rezultat în urma unui mare incendiu. Totuși în acest nivel gros de circa 1 m, materialul arheologic este destul de omogen putându-se cu greu separa ceea ce este propriu fiecărei etape. El ocupă intervalul de la începutul secolului I î. H. și până la jumătatea secolului al II-lea d. H. Viața în această perioadă continuă să fie intensă, după cum se poate remarca din numărul mare al locuințelor, al vetrelor și al cuptoarelor, a atelierelor etc. precum și abundența uneltelor, a ceramicii și a altor obiecte și în mod special, a importurile.

În ceea ce privește ceramica, în partea inferioară a acestui nivel mai persistă categoria vaselor din pastă poroasă lucrate cu mâna, cu suprafața aspră și decorată cu proeminente și brâie. Pe lângă formele cunoscute din perioada precedentă apare acum și persistă câteva secole în continuare, căluia sau ceașca dacică, având formă tronconică și una, două sau trei torți groase prinse, deopotrivă de buză și de fund. Continuă, de asemeni, luând o dezvoltare foarte mare, ceramica cenușie lucrată la roată, fiind imitate și numeroase tipuri de vase greco-romane. Ceramica neagră, cu suprafața lustruită lucrată la mână, apare mai rar fiind antrenată numai din stratul anterior, prin săparea a numeroase gropi.

În ceea ce privește ceramica de import, în afară de amforele provenite din diferite centre elenistice, se remarcă vasele mici, fine, cu decor în relief sau pictate, realizate în ateliere elenistice și italice. Dintre acestea mai frecvente sunt diferitele tipuri de cești, căni, boluri, patere, opaițe-lucerne, *terra sigillata*, vase tip boscoreale etc. Apar și piese mai deosebite cum ar fi un opaiț elenistic cu inscripție, un fragment din soclul unei statuete de teracotă de artă elenistică, pe care se află, în relief, figura unei cântărețe din *tibia*<sup>63</sup> ș. a.

Pentru nivelul al cincilea sunt caracteristice decoperirile monetare, în special dinarii republicani și imperiali romani care apar *passim* pe întreaga suprafață a așezării precum și în tezaure. Mai frecvent sunt monedele de la Titus Vespasian (circa 90 d. H.) aflate atât în complexe de locuire, cât și în tezaure<sup>64</sup>, mai recentă fiind o monedă de la Marc Aureliu (161 - 162 d. H.).

O altă caracteristică a acestui nivel este numărul mare al fibulelor de argint, bronz și fier, de cele mai diferite tipuri. Frecvente sunt fibulele clasice, Latène III, cu piciorul gol sau construit dintr-o placă, uneori ajurată și fibulele de tip Nauhaim sau "linguriță", simple sau cu diferite ornamente pe arc, caracteristice pentru ultimul sfert al secolului I î. H.<sup>65</sup> În primul secol după Hristos și în jumătatea celui următor, sunt încadrate fibulele de tip Aucissa și provincial romane de diferite tipuri, în special cele cu nod pe arc, broșe emailate sau cu pietre prețioase etc.<sup>66</sup> Mai menționăm ca aparținând nivelului cinci, numeroase mărgelile de sticlă colorată sau din cristal de stâncă, de cornalină sau de sardonix, pandantive, brățări,



inele cu pietre sau cu geme, verigi, lăntișoare, aplice, cercei de bronz sau argint, oglinzi de bronz alb lustruit, și de asemenea, numeroase fragmente de vase din sticlă fină, incolore sau policrome.

Un loc însemnat în cadrul inventarului îl au armele de fier, printre care se află și o spadă, vârful de săgeți și de lance sau sulite, umbouri de scut, precum și mai multe garnituri de mână din bronz și os, provenite de la pumnale, săbii, cuțite de luptă-sica etc. La fel de numeroase sunt uneltele din fier caracteristice mai multor meșteșuguri, unele ilustrând existența unor ateliere meșteșugărești, unele fiind descoperite în preajma resturilor unor cuptoare de topit fierul<sup>67</sup>, împreună cu fragmente de zgură sau mici lingouri.

La începutul nivelului cinci stațiunea de pe Cetățuie a fost prevăzută cu un sistem de apărare constând din șanț și val de pământ pe latura de est, care s-au putut observa mai bine în secțiunile practicate cu precădere în această zonă, singura rămasă relativ intactă, precum și în capătul de sud-est, care între timp a alunecat în râpa Siretului. Prin observații repetate, s-a putut stabilit că valul nu este mai vechi de începutul sec I î. H. și nici mai târziu, cum s-a crezut în prima perioadă a cercetărilor. Structura valului este destul de simplă el fiind construit dintr-un nucleu de lut galben compact adus din râpile din jur, peste care s-a amenajat o palisadă a cărei urne s-au observat în câteva locuri. Tot în același timp a fost amenajat, prin adâncirea și lărgirea unei râpi din partea de nord-est și sud a așezării, un șanț adânc de circa 6 m și lat de 10 m. Aceste elemente defensive sunt asemănătoare cu acelea din așezările contemporane amenajate pe terasele râurilor, în special de pe stânga Siretului, de la Brad și Răcătău sau de la Căndești și Fitionești din jud. Vrancea care constituie și cele mai apropiate analogii pentru întreaga structură a sistemului de apărare de la Poiana<sup>68</sup>.

Sucesiunea celor cinci niveluri de locuire, unele cu subfazele respective de la Poiana, nu arată totuși și prezența absolută a unei continuități de viață în această stațiune, așa cum s-a crezut. S-a putut observa că de câte ori a fost populată tot de atâtea ori, din diferite motive a fost și părăsită. Cât a durat această părăsire? Între nivelurile I și II, o perioadă, de circa 2 - 3 secole, pe cetățuie nu s-a locuit, și de asemeni, între nivelul Basarabi și mijlocul secolului V î. H. din nou acest loc a fost părăsit. De altfel, este perioada când în întreaga zonă vestigiile din această vreme sunt extrem de rare. În schimb, începând cu secolul al IV lea î. H. promontoriul este din nou intens locuit. Deși profilul stratigrafic ne arată numeroase distrugereri și incendii, au urmat imediat noi nivelări și amenajări, refacerii de vetre și locuințe, dovadă că populația a preferat în continuare să se așeze pe acest loc, care oferea multiple avantaje atât economice, cât și strategice. Dar pe la sfârșitul secolului II d. H. așezarea a fost părăsită pentru totdeauna, dovadă că evenimentele care au urmat nu mai reclamau aceleași obiective ca până acum, fiind mult mai propice pentru așezare alte locuri din apropiere, numeroase vestigii din secolele II - III d. H.

aflându-se în jur și în special pe teritoriul satului Poiana. Mai mult ca sigur cetățuia a fost părăsită și din cauză că din perioade mai vechi, promontoriul de terasă pe care s-a aflat stațiunea a început să se dărâme în urma masivelor alunecări de teren, foarte active și în zilele noastre.

## Descrierea săpăturilor

**Secțiunea A** s-a efectuat în porțiunea cea mai avansată spre vest a stațiunii, având o suprafață de 250 m<sup>2</sup> în partea superioară și 450 m<sup>2</sup> la adâncimea de 3 m. Din punct de vedere strategic au fost delimitate cinci niveluri<sup>69</sup>.

**Secțiunea B** s-a făcut pe unul din ieșindurile din sudul stațiunii, având o suprafață de 75 m<sup>2</sup>, care se dublează la adâncime, straturile cu grosimi variabile fiind asemănătoare cu acelea din secțiunea A, în ceea ce privește conținutul de materiale arheologice<sup>70</sup>.

**Secțiunea C** este un șanț cu lungimea de 12 m și lățimea de 2 m, săpat pe marginea de est a stațiunii, prin care s-a secționat valul de apărare. Adâncimea sa variază între 3 și 4 m și descrește în partea de est, la exteriorul așezării. Stratigrafia este în linii mari aceeași ca și în celelalte secțiuni<sup>71</sup> (fig. 3).

**Secțiunile Z, Y, X, W** sunt un grup de șanțuri efectuate în capătul de nord al stațiunii. Din punct de vedere stratigrafic s-au delimitat și în acest sector mai multe niveluri<sup>72</sup>.

**Secțiunea V** este un șanț ce traversează promontoriul de nord al stațiunii, la 8,50m sud de secțiunea e efectuată în anul 1926<sup>73</sup>. Dimensiunile sale sunt de 22 m lungime, 2,50 m lățime și adâncimea de 3,75 până la 5 m. Din punct de vedere stratigrafic straturile au aceleași caracteristici, ca în săpăturile precedente<sup>74</sup>.

**Secțiunea B'** a fost efectuată în anul 1928. Ea are formă rectangulară orientată est-vest și reprezintă prelungirea spre nord a secțiunii B din anul 1927<sup>75</sup>. Solul viu are o ușoară înclinare de la est la vest la fel și toate straturile de cultură. Primele două niveluri, cu grosimea de circa 0,50 m, conțin resturi din epoca bronzului și din hallstattul mijlociu. Dintre descoperiri amintim un vas din cultura Monteoru IC<sub>3</sub> cu o toartă ruptă și un fragment dintr-un vas lucrat din pastă neagră cu decor imprimat de tip Basarabi, o brațară de bronz cu ambele capete libere, un fragment de toporaș din piatră și un mormânt de înhumatie din epoca bronzului cu schelet chirchit, care conținea două vase fragmentare și un obiect de podoabă din bronz. În nivelul al IV-lea, cu grosimea de 0,90 m se afla multă cenușă și ceramică lucrată cu mâna din pastă bună lustruită sau poroasă, din care s-au modelat oale cu buza simplă curbată în interior. Dintre obiectele din acest nivel menționăm fibule de bronz și fier de tip Latène II, obiecte de podoabă, un inel, o cataramă din bronz, cuie, cuțite, sule, vârfuri de săgeți și un vârf de spadă din fier, greutăți piramidale

și fusaiole din lut ars, râșnițe primitive etc. Nivelul al IV-lea este străpuns de 12 gropi de formă și mărimi variate (Anexa 3). În acest strat se conturează două vetre, una de formă ovală cu diametrul de 1,40 m și alta de formă dreptunghiulară cu orientare est-vest și cu o crustă arsă amestecată cu pietriș. În marginea de est a secțiunii sub panta râpii, la adâncimea de 2,10 m, se afla o grămadă de zgură metalică de culoare verzuie, reprezentând resturile unui atelier metalurgic. În afară de ceramica dacică lucrată cu mâna și la roată, apar și vase elenistice de lux și amfore de Cos. Nivelul al V-lea este format din două straturi, primul de culoare galben-cenușie, cu foarte mult lut, cenușă și resturi de locuințe, având grosimea de 0,30-0,70m fiind separat de nivelul precedent printr-o linie ondulată de arsură și cărbuni, îngroșată spre est, unde se aflau trei vetre cu forme neregulate formate din arsură compactă (Anexa 2). Printre piesele caracteristice acestui nivel, alături de mult material feros provenit de la dărâmarea locuințelor, se aflau numeroase unelte și obiecte, ceramică autohtonă și de import etc. Stratul care îl suprapune, cu grosimea de 0,40 m, avea culoare neagră și era foarte bogat în resturi arheologice. S-a păstrat relativ bine o vatră sub care se aflau fragmente de vase lucrate la roată, fragmente de sticlă, o fusaiolă, cuie, piroane, cuțite din fier, râșnițe, oglinzi și o fibulă Latène III cu arc longitudinal.

**Secțiunea B''** este o suprafață de formă rectangulară orientată est-vest, cu lățimea de 3 m și lungimea de circa 20 m<sup>76</sup>, paralelă cu B'. La -3,60 m deasupra loessului se afla un schelet de cal contorsionat, care a fost aruncat într-o groapă prea mică, orientat est-vest, iar lângă el grupate mai multe vase sparte din epoca bronzului. Al patrulea nivel conține un material asemănător cu acela din secțiunea B, în special în ceea ce privește ceramica lucrată cu mâna, cu suprafața lustruită. Din acest nivel s-au conturat 19 gropi care se adâncesc până la circa 4 m. În strat se mai afla o fibulă Latène II, râșnițe, creuzete, ceramică de import - amfore. În nivelul V s-au completat unele vetre apărute în secțiunea precedentă. Pe un spațiu relativ mic s-au conturat șapte complexe de locuire, vetre și ceramică. O amforă de tip elenistic care conținea 14 figurine rudimentare, reprezentând femei cu mâinile legate la spate era îngropată în poziție verticală, fiind acoperită cu un vas lucrat cu mâna decorat cu brâu alveolat. Peste acesta se aflau fragmentele unui alt vas de culoare neagră și câteva pietre de râu<sup>77</sup>.

**Secțiunea D** a fost efectuată în anul 1928 în marginea de sud-est a stațiunii, peste valul de apărare, la 10 m spre sud de secțiunea C<sup>78</sup>, cu lungimea de 8 m și lățimea de 2 m. Nivelul IV conține mult material din care se remarcă o gemă de cornalină reprezentând un personaj imperial roman<sup>79</sup>. În nivelul V se afla multă ceramică din import. La -0,60 m, în apropierea unei vetre, s-a descoperit un cap de câine iar în alt loc, la -0,80 m, un rest de pavaj realizat din gături de amfore strivite. În acest nivel se aflau trei vetre din care una era construită din lut ars compact și pietricelele de râu așezate în cercuri concentrice. În secțiunea D se

poate observa că valului de apărare îi aparține doar îngroșarea nivelului V printr-o dungă groasă de lut galben care în acest loc se adâncea puțin în stratul inferior, pentru stabilizare, asemeni unei temelii de zid.

**Secțiunea U** este orientată est-vest având lățimea de 4m și lungimea de 19 m aflată la 4 m distanță de secțiunea X, din 1927. Observațiile au avut în vedere extinderea suprafeței cercetată în anul precedent în capătul nordic al stațiunii<sup>80</sup>. În nivelurile I și II se aflau puține materiale din epoca bronzului dar mai multe din hallstattul mijlociu de tip "Basarabi". Nivelul IV conținea material amestecat constând în ceramică lucrată la roată de unde au pornit și 13 gropi. Și în secțiunea U în stratul al V-lea se observă dunga groasă de culoare galbenă a marginii interioare a valului. S-a delimitat o vatră în care se aflau bolovani mari de piatră așezați vertical, folosiți probabil ca sprijin pentru vase iar în diferite alte locuri, grupuri de bolovani mărgineau resturile de locuințe.

**Secțiunea T** de 2 m lățime și 8,50 m lungime, orientată est-vest în marginea estică a așezării, paralelă cu secțiunea U, s-a efectuat în scopul cercetării în continuarea a valului de apărare din sectorul nord - estic<sup>81</sup>. Primele două niveluri sunt asemănătoare cu cele din secțiunile anterioare conținând materiale atipice. S-a delimitat o locuință ușor adâncită, mai multe platforme de chirpici și cenușă de la locuințele de suprafață și 11 gropi. Printre obiectele recoltate se afla o fibulă de tip tracic și un tezaur de denari romani<sup>82</sup>. În ceea ce privește valul din acest sector, s-a remarcat existența la baza lui, a mai multor depuneri provenite, în special, de la distrugerea așezării anterioare printre care și tezaurul amintit, care conținea și câteva piese de la Augustus. Pe baza acestor descoperiri s-a ajuns la concluzia că valul s-a constituit la începutul secolului I î. H. nivelul următor datat în secolele I î. H - I d. H., acoperindu-l pe toată întinderea sa.

**Secțiunea S** s-a efectuat între secțiunile V și T deschise în vederea cercetării valului de apărare de pe latura estică<sup>83</sup> având lățimea de 5 m și lungimea de 8,50 m. Și prin această secțiune s-a observat că valul s-a construit între nivelurile IV și V, în structura sa aflându-se, în afară de lut adus din altă parte și materiale din stratul anterior care a fost parțial distrus. Deasupra valului se afla cenușă și arsură, cărbuni și pământ ars proveniți de la locuințele construite pe el, și care au fost distruse în ultima perioadă de locuire de pe cetățuie.

**Secțiunea E** este o suprafață cercetată în anul 1930, pe marginea de vest a stațiunii, pe muchia râpei, cu lungimea de 30 m și orientare sud-vest, nord-est<sup>84</sup>. Primul strat, aparținând culturii Monteoru, se află la 2,60 m adâncime. În el s-a găsit un topor de piatră cu gaură transversală, altul din diorit verde și mai multe fragmente de vase. Din stratul următor, gros de circa 30-40 cm, s-au adunat fragmente de vase negre cu suprafață lustruită, străchini cu buza fațetată și oale cu decor din brâu alveolat. La -2,50 m pe o grosime de circa 60 cm, se afla o masă de cenușă, arsură, cărbuni, oase și ceramică precum și diferite resturi de locuire. În

unele locuri cenușa alternează cu dungi de cărbuni și lut galben deschis. În masele de cenușă se aflau fragmente de cranii umane și alte oase. Sub acest strat s-au conturat 23 gropi din care una din nivelul III, una din nivelul V și 21 din nivelul IV. Ele au forme rotunde, adâncimi între 3 și 4,20 m și conțin multă cenușă, ceramică, oase și diferite obiecte mai mult sau mai puțin caracteristice epocilor respective (Anexa 3). Nivelul următor este despărțit de precedentul printr-un strat subțire, ca o linie de pământ galben deschis, foarte dur, întrerupt din loc în loc de cărbune și cenușă, peste care se aflau resturi de locuințe. În stratul de arsură și cenușă se afla ceramică, diferite obiecte de metal, sticlă și os, oase de animale și o vatră de 0,40 x 0,40m cu grosimea de 20 cm din lut ars și pietriș. Din acest strat s-au adunat cuie și piroane din fier, cuțite, vârfuri de lance și de săgeată, un cercel din fier, verigi din bronz, ceramică lucrată cu mâna și la roată din care mai multe fructiere, oale cu proeminențe cilindrice, importuri, un suport de vas cu decor incizat, o piramidă și rondele din lut. La -1,10 m se afla o dungă de lut bătut, dur, amesecat cu dărâmături și cenușă iar deasupra sa erau șase vetre, cu grosimea între 0,30 și 0,55 m, de formă rectangulară formate dintr-un strat de arsură compactă și mult pietriș peste care se afla o crustă netedă de culoare albicioasă. Stratul următor, cu grosimea de 0,40 m, avea culoare neagră din cauza solului vegetal de deasupra sa cu care este mereu amestecat, cu multe pete de cenușă, lut galben, pete de arsură, cărbuni, vetre distruse și pietriș. S-au păstrat în condiții bune două vetre, de formă rotundă cu diametrul de 1 m și mici grămezi de cenușă.

**Secțiunile F, F' și G** s-au cercetat în anii 1939 - 1940<sup>85</sup>. Secțiunea F este o suprafață de peste 200 m<sup>2</sup> orientată sud-est, nord-vest, la sud și vest de secțiunea G (fig. 9). La adâncimea de 3,50 - 3,65 m se afla partea inferioară a trei gropi aparținând în general, nivelurilor I, II și III, în care se afla material arheologic din mai multe perioade, oase, pietre și straturi de cenușă, arsură și cărbuni. În stratul de cultură care suprapune solul viu, cu o grosime medie de 30 cm, s-au adunat obiecte din piatră, os și bronz și multă ceramică din epoca bronzului. Sporadic s-au descoperit și obiecte din epoca fierului aparținând unor gropi. Între -2,90 și -3,20 m se aflau două morminte de înhumăție în poziție chircită, ambele înconjurate de pietre, formând un contur elipsoidal. Ele au orientare inversă, un craniu dolicocefal și celălalt mesocefal și conțin ca inventar oase de animale, în special cranii, pietre și arsură și câteva fragmente ceramice din nivelul II<sup>86</sup>. La adâncimea de 2,70 m s-a conturat o suprafață de 2 x 2,50 m cu caracteristicile unei vetre fiind formată din arsură compactă. Pe ea se afla un pinten din fier iar în apropiere o săgeată de bronz, două vârfuri de lance și un brăzdar din fier. În stratul corespunzător acestui complex, cu grosimea de 0,25 m de culoare brună se aflau resturi diferite, fiind brăzdat de toate gropile, astfel că s-au amestecat și fibule din fier, monede de argint dacice și chiar câteva fragmente de vase romane. În cinci locuri de pe suprafața acestei secțiuni, la -2,50 m se aflau oase umane, majoritatea de copii,

fără să se contureze vreo groapă, vârfuri de săgeți, un inel de aur, o fibulă tracică, mărgelile din sticlă și ceramică. Și în stratul cenușos amestecat cu arsură, aflat între -2,20 și -1,20 m, se mai aflau șase vetre constând din arsură și pietre, platforme de locuință și multă ceramică dacică lucrată la roată. Dintre obiecte fac parte fibule din fier și bronz, inele, oglinzi, cuțite, cuie, dălți, scoabe și alte obiecte din fier, râșnițe, miniaturi din lut, un scarabeu, idoli, un fragment de vas pe care era zgâriat un cap de cal, două monede romane republicane etc.<sup>87</sup> Ultimul nivel de locuire păstrează, în condiții relativ bune, două platforme de locuințe dezafectate, la adâncimea de 0,70 m, precum și două vetre pe suport de prundiș. În rest se aflau suprafețe de pământ negru, unele vase întregi și fragmentare, dacice și romane și mai multe obiecte din aceeași perioadă.

Secțiunile efectuate pentru cercetarea completă a marginii de vest a stațiunii, s-au prăbușit în cea mai mare parte, din cauza eroziunii de la mare adâncime. Această zonă a mai fost cercetată nesistematic, straturile superioare fiind parțial deranjate. La degajarea lor, până la adâncimea de circa 1,30 m, s-au recuperat un gladius din fier, vase de dimensiuni mici lucrate la roată, mărgelile, fibule, o perlă din foiță de aur cu striuri. La 1,30 m se afla o vatră și mai multe boabe de grâu, diferite obiecte din metal, fier și bronz și ceramică din toate epocile. De la adâncimea de 2 m și până la 3,30 m, s-au conturat mai multe gropi din care se remarcă groapa 97 care conținea o mare cantitate de cereale.

Secțiunea G este o suprafață de 28 x 7 m orientată nord-vest sud-est cercetată în partea de sud-vest a stațiunii. Succesiunea straturilor este identică cu a celorlalte secțiuni, observându-se aceeași înclinare a lor, ușor spre vest. Baza celui mai vechi nivel se află între 3 și 3,20 m adâncime unde sunt conturate, adâncindu-se în solul viu, 18 gropi care au fost efectuate în epoci diferite, cele mai multe aparținând straturilor IV și V. Se remarcă groapa 12 cu diametrul de 2 x 1,25 m, aparținând nivelului V, care conține o mare cantitate de ceramică și obiecte din fier, fusaiole etc. La aceeași adâncime în stratul de cultură, de culoarea brun închisă, se aflau fragmente de vase din epoca bronzului, un cercel de bronz cu capetele libere cu coarne semilunare și obiecte din os. La adâncimea de 2,50-2,80 m stratul conținea materiale amestecate aparținând nivelelor superioare. Dintre acestea amintim o fibulă tracică din bronz cu resort unilateral și arcul decorat cu puncte incizate și port-agrafă laterală.

Între 2,30 și 2,50 m s-au conturat patru vetre, cu forme aproximativ rotunde, construite din lut, cu grosimea între 10 și 20 cm, suprapuse pe un strat de pietre. La 2-2,30 m adâncime, se aflau urmele celei mai vechi locuințe din acest sector constând dintr-o suprafață patrulateră neregulată de lut roșu bătut, pe o grosime de 15 cm, din care se desprind câțiva bulgări de chirpiș din lut bătut cu paie și cu urme de pari și nuiele, pe unele porțiuni aflându-se urme de cărbuni. Între -1,80 și 2 m s-au conturat două vetre cu o construcție asemănătoare celor din stratul

anterior și o mare cantitate de ceramică, obiecte autohtone și de import. La 1,60 m se afla o altă vatră și mai multe urme de locuințe constând din arsură, cărbuni, cenușă etc. multe fragmente de cuie din fier, scoabe și alte piese care provin și ele de la unele construcții aparținând acestui nivel de locuire. S-au mai descoperit obiecte de podoabă din bronz, mărgelile din sticlă, fragmente de zgură metalică etc. Între 0 și 1,20 m, se afla un strat gros format din lut ars, cenușă și multe dărâmături, cu un bogat inventar arheologic, ilustrând o intensă locuire. S-au delimitat patru vetre și mai multe urme de locuințe distruse. Atât secțiunea F cât și G au fost lărgite în direcția vest și sud-vest unindu-se cu secțiuni mai vechi, fiind însemnate cu F' și G'. Și în acestea s-au delimitat vetre, gropi și aglomerări de chirpici (Anexa I, 2 și 3)

Prin reluarea săpăturilor, în anul 1949, și până în 1951 s-au efectuat secțiunile H, H', H'', C', C'', h, I, I', J, K, L<sup>88</sup>.

**Secțiunea H** (fig. 2, 10) are formă patrulateră cu dimensiunile de 26 x 5 m orientată est-vest practică în dreptul secțiunii A din 1927<sup>89</sup>. Primele niveluri conțin ceramică din epoca bronzului și din hallstattul mijlociu, straturi care nu se disting cu precizie în profile și două morminte de înhumare în poziție grupată, cu material ceramic din a doua epocă a fierului. Nivelul al IV-lea are o grosime de circa 0,60 m și conține ceramică, oase și pietre. Ceramica lucrată cu mâna se caracterizează prin culoarea neagră a suprafețelor și a lustrului, însoțit uneori de un decor în relief. Ceramica lucrată la roată are culoare cenușie închisă, cu lustru și rareori decorată. În cadrul ceramici de import sunt amforele și vasele fine acoperite cu firnis din care amintim un fragment de kilyx și altul de kantharos. La baza stratului IV s-au conturat 45 gropi, 13 aparținând acestui nivel și 26 nivelului al V-lea. Mai multe resturi de locuire se aflau în partea superioară a acestui nivel unde s-au delimitat platforme, vetre, grupuri de vase și resturile unui cuptor de ars ceramică. Acesta a fost construit din piatră fiind orientat est-vest, cu gura spre vest, având în plan contur piriform, cu lungimea de 1,10 m și lățimea de 1 m. Vatra cuptorului era acoperită cu o crustă puternică, ușor înclinată iar gardina, din care s-a păstrat 10-30 cm, era ușor curbată spre interior. În centrul vetei se afla un suport de piatră peste care era așezată o plită cu găuri, cu același diametru ca al vetei, între ele fiind o distanță de 0,35 m, spațiu în care se făcea focul. Întrucât în cuptor se mai aflau fragmente de vase cenușii lucrate la roată, cuptorul a fost atribuit nivelului V, care începe de la această adâncime. Acesta, cu grosimea de 0,30 m, are culoare galben-portocalie fiind format din arsură și pământ amestecat cu moloz. La baza sa se afla o depunere masivă de pământ galben deschis, compact și dur care provine de la resturile de locuințe. Deasupra lor sunt suprafețe de forme neregulate cu arsură și cenușă, grupate în jurul unor vetre de forme patrulate sau rotunde construite din lut și pietriș S-au delimitat patru vetre la adâncimea de 0,85 m, cu suprafața netedă puternic arsă. În același context se mai aflau fragmente de

vase lucrate cu mâna și la roată și diferite obiecte din fier, bronz, os, sticlă, lut ars și piatră. Partea superioară a nivelului V are aspect negru roșcat conținând resturi de cenușă, arsură și șase vetre distruse.

**Secțiunea H'** este paralelă cu precedenta, la 1 m spre sud, având lățimea de 5 m și lungimea de 27 m. Nivelului I îi aparțin câteva vase decorate, din cultura Monteoru, iar nivelului II, fragmente din cultura Basarabi. Nivelul IV1 are grosimea de circa 0,60 m și din cauza numeroaselor gropi care-l străpung, materialul este foarte amestecat. Ceramica cuprinde categoriile cunoscute, lucrate cu mâna și la roată, detașându-se un număr de străchini mari cu margini verticale și torți pe buză, oale bitronconice cu proeminențe și lustru sau cu marginea strămtă, decorate cu brăuri și proeminențe.

Peste o dungă de pământ galben, la adâncimea de 1,70 m, se afla stratul IV2 de culoare cenușie. Nivelul de călcare al acestuia prezintă resturi consistente de locuire constând din suprafețe de pământ galben bătut, vetre, pete de pământ ars, aglomerări de chirpici, ceramică și diverse obiecte. În **groapa 174**, din această secțiune se afla un **tezaur format din 36 denari republicani**. Puține piese se aflau *in situ*. În ceea ce privește ceramica, în acest nivel **predomină specia lucrată cu mâna**, cu lustru **negru** la suprafață și aceea lucrată la roată de culoare cenușie, mai multe fragmente de amfore și un fragment de vas celtic. S-au mai descoperit numeroase obiecte din fier, bronz, argint, sticlă și corn. Straturile următoare conțineau lentile de pământ galben, cenușiu și negru, podini și resturi de vetre și mult inventar arheologic amestecat din secolele II î. H. - II d. H., în special ceramică lucrată la roată.

**Intervalul H''** este peretele despărțitor dintre H și H' cu lățimea de 1 m. Din nivelul I s-au adunat câteva fragmente din epoca bronzului și tot din această perioadă este un mormânt cu schelet chirchit aflat într-o groapă rotundă. Din nivelul IV2 s-a adunat ceramică poroasă, din care predomină oalele și cățuiele. Ceramica de import este reprezentată de amfore și o buză de vas mic cu firmis negru de bună calitate. În celelalte niveluri se afla ceramica obișnuită, obiecte puține și un fragment de *terra sigillata*.

**Firida h din H'** este o suprafață de 6 x 1 m lângă taluzul sudic al secțiunii H'. Într-o groapă s-a găsit un **tezaur format din 36 denari romani din argint** din vremea lui Augustus, iar izolat un **denar republican de argint** din anul 38 î. H. și altul nelizibil, din sec I î. H. Tot în această secțiune s-a descoperit la 0,90 m adâncime, un inel de aur cu **camee de sardonix** care reprezintă o bigă trasă de doi armăsari spre stânga, mânați de zeița Atena cu un coif și scut<sup>90</sup>. Inelul era gros, tăiat în interior și avea 14 g. În secțiunile H s-au delimitat aproximativ 31 vetre, la diferite adâncimi, 85 de gropi sau alveolări și 12 platforme de chirpici provenite de la locuințe (Anexa 1, 2, și 3).



**Secțiunea C'** s-a efectuat în zona valului de apărare cu scopul de a se completa informațiile privind structura șanțului din partea de est a stațiunii explorată anterior, prin secțiunile C și V din anul 1927, D, S, P din 1928 și c și d din 1926. La suprafață secțiunea are lungimea de 8 m și 15 m la -3,80m. Din nivelul I s-au recuperat un topor din piatră și câteva fragmente de vase monteorene. Din nivelul IV s-au adunat, de pe o vatră, fragmentele unui vas lucrat cu mâna cu suprafața lustruită și un fragment de fructieră din aceeași pastă. În nivelul V, alături de diferite obiecte din fier, se aflau și fragmente de vase romane, o fibulă tip "linguriță", un fragment de pahar din sticlă cu "solzi", ceramică lucrată la roată, între care și un vas cu două torți de culoare roșie. Miezul valului, format din argilă galbenă, nu conține ceramică și suprapune stratul galben cenușiu al nivelului IV<sub>2</sub> de care se desparte printr-un strat continuu de cărbuni. Depunerile nivelului V sunt parțial deasupra valului de apărare, unde s-au conturat resturile a două vetre din sec I î. H. - I d.H.

**Secțiunea C''** a rezultat din lățirea spre sud a secțiunii C' cu încă 3,50 m tot pentru cercetarea valului. Din nivelul I provin două fragmente de vase aparținând culturii Monteoru, cu decor, iar din straturile următoare un vas lucrat cu mâna cu lustru la suprafață și o toartă supraînălțată, o greutate piramidală din lut, un cosor, două vârfuri de săgeți de tip scitic, un os cu urme de prelucrare precum și fragmente ceramice din perioade mai târzii.

**Secțiunea I** s-a efectuat în anul 1950 și se află la 2 m sud de secțiunea H, orientată est-vest, cu lungimea de 27 m și lățimea de 5 m (fig. 10). S-a observat că toate straturile sunt înclinate est-vest<sup>91</sup>. S-a remarcat nivelul al doilea, de culoare cenușie-brună, cu grosimea de 10-20 m, în care se aflau vase ceramice aparținând culturii Basarabi. Nivelul al treilea, de culoare brun cenușie cu nuanțe violacee are grosimea medie de 0,20 m și conține elemente din diferite epoci, parte provenite din gropile care-l străpung. Nivelul IV<sub>1</sub> are culoarea brun - cenușie și conține resturi de chirpici, vetre, cărbuni și ceramică. În capătul estic al secțiunii, la adâncimea de 2,25 m, se aflau câteva vetre fragmentare *in situ*. Iar la -2,50 m se afla un schelet uman orientat est-vest pe a cărui craniu s-a observat urma unei trepanații cicatrizate. Lângă schelet era ceramică din sec IV-III î. H. La baza acestui nivel s-au conturat 49 de gropi. Diferența de culoare dintre acest strat și următorul nu este prea mare, ele deosebindu-se în special, prin caracteristicile pieselor din inventar. Nivelul VI are aspect galben cenușiu conținând cenușă și întinse podele de lut galben masiv și vetre pe o grosime de 0,60 m, precum și cenușă, pietre de râu, arsură și un bogat inventar. S-a observat că ceramica lucrată cu mâna cu lustru negru a încetat să mai apară, iar în cadrul aceleia de tehnică superioară predomină ceramica din pastă cenușie deschisă. Este frecventă fructiera cu marginea răsfântă și lată. În cadrul ceramicii de import, în afară de amfore romane, există și ceșcuțe fine de culoare roșie. Dintre obiecte, care sunt foarte

variate și din toate materialele obișnuite, se remarcă fibulele și monedele, o secure din fier de tip halebardă și o zăbală alcătuită din două părți mobile.

**Secțiunea I'** s-a efectuat în anul 1950 la sud de secțiunea I, în continuare, fiind separată de aceasta printr-un șanț II'. Și în această secțiune s-au observat cele patru niveluri fiind ilustrate prin următoarele caracteristici. Astfel de la 3,20 m se păstrează urme ale culturii Monteoru constând dintr-o ceașcă cu torți supraînălțate, două garnituri din bronz Hängespirale, fragment dintr-un topor de piatră șlefuit, cosoare de gresie. Stratul este străpuns de 15 gropi aparținând altor așezări. La 2,75 m se afla un schelet de copil în poziție *Hoker*. Nivelul următor, de culoare cenușie, conținea ceramică hallstatiană, o vatră și un fragment de platformă. Primul strat al culturii getice din cea de-a doua epocă a fierului, format din pământ de culoare cenușie violetă, avea 0,50 m grosime în care se afla material de tranziție spre Latène II. În nivelul VI cu grosimea de 0,30 m se afla o platformă mare de lut galben ce ocupa o suprafață de 3,70 x 9,50 m, reprezentând o mare locuință, pe ea aflându-se resturi de vatră și numeroase fragmente ceramice provenite de la strecurători lucrate cu mâna din pastă neagră lustruită, rondele, fusaiole, vârfuri de lance și săgeți din bronz, obiecte de podoabă, o gemă de piatră portocalie de la un inel, reprezentând o siluetă feminină și o inscripție elenistică<sup>92</sup>. Menționăm și un denar roman cu legenda AED (ilie) CVR (ulis). Spațiul intermediar II' are lățimea de 2 m și lungimea de 12 m. Dintre piesele mai importante de aici amintim un fragment de fibulă de tip hallstattian, o fibulă Latène III, o amuletă dintr-o cochilie și mărgele.

Pentru cercetarea completă a capătului sudic al stațiunii, s-au efectuat secțiunile K, K-F, K-K'-K" totalizând o suprafață de 364 m<sup>2</sup>, de formă pentagonală determinată de configurația terenului, pe laturile de vest, est, și sud-est fiind mărginită de râpi adânci<sup>93</sup> (fig. 11) Stratigrafia din aceste secțiuni cuprinde aceleași niveluri de locuire ca și în restul stațiunii și conține un material asemănător. Astfel cea mai veche fază de locuire, aparținând perioadei mijlocii a epocii bronzului, este ilustrată prin unelte din piatră, obiecte de podoabă din bronz, os și ceramică, iar din faza mijlocie a primei epoci a fierului, într-o groapă s-au descoperit o fibulă de tip hallstattian cu lungimea de 5,5 cm și lățimea de 3 cm și un cuțit din bronz<sup>94</sup>. Printre fragmentele ceramice se remarcă mai multe forme de vase ornamentate cu incizii adânci, umplute cu alb, cu numeroase motive decorative sau cu caneluri oblice mai late sau mai înguste. Resturile de locuințe sunt foarte rare<sup>95</sup>. La circa 2,85 m adâncime, într-un strat negru-cenușiu cu nuanțe violacee, cu grosimea de 20-35 m, predomină o categorie ceramică deosebită de precedentă prin compoziția pastei și formă. Este o ceramică lucrată cu mâna, cu suprafețe lustruite, în general de culoare neagră, din care mai frecvente sunt fructierele de dimensiuni mari cu buza lată evazată, piciorul înalt gros prevăzut cu ferestre triunghiulare și căni bitronconice cu buza dreaptă și evazată.

În zona centrală a secțiunii K, urmele unor gropi de pari, dispuse în linii paralele la distanțe egale, indică existența unei locuințe de formă dreptunghiulară, de 6 x 4 m construită din lemn pe stâlpi adânciți în pământ. Alte resturi de podini din lut ars și pietre, urme de vatră și un bogat inventar arheologic indică, de asemeni, locuințe construite la suprafața solului, din lemn și lut amestecat cu paie. S-a remarcat faptul că la construirea caselor și a vetrelor s-au folosit pietre de râu și lipitură din lut galben. Caracteristic acestui strat sunt vasele lucrate cu mâna din pastă poroasă cât și ceramica fină neagră cu suprafața lustruită. De asemenea, sunt frecvente străchinile de dimensiuni mari, puțin înalte, cu marginea îngroșată ușor răsfrântă, cu 2 până la 4 torți orizontale de forme diferite, oale mari cu suprafața lustruită prevăzute cu apucători mari de formă conică alungită și brâie simple sau alveolate dispuse orizontal sau vertical precum și căni cu corpul sferoidal și torți ușor supraînălțate.

În secțiunea KF, la circa 3 m adâncime s-au descoperit și cele mai vechi vase lucrate la roată, din pastă neagră cu luciu metalic la exterior. Aparțin acestei categorii un fragment de strachină cu marginea îngroșată și două fragmente dintr-o cană cu pereții subțiri având corpul rontujit și marginea ușor răsfrântă

În ceea ce privește obiectele, frecvente la această adâncime sunt vârfurile de săgeți cu trei muchii de tip scitic din bronz, mărgelile din sticlă cu ochi, fibule tracice din bronz, cuțitașe din fier, fusaiole din lut ars, împungătoare din os, brățări spiralice și alte obiecte atipice, multe pătrunse din straturile superioare prin gropi. .

O categorie mare de descoperiri, atât în ceea ce privește ceramica, cât și unele obiecte din fier și bronz, indică o subfază mai recentă a acestui nivel, printre acestea fiind monedele grecești din Histria și Callatis, precum și fragmente de amfore thasiene cu ștampile pe torți<sup>96</sup>. Tot din această fază sunt și monede getodacice de tip Huși-Vovriești precum și câteva obiecte de podoabă, în special fibule celtice. Stratul în care se aflau aceste piese are o grosime de 0,25 - 0,50 m, în el semnalându-se prezența unor resturi de vatră, unele așezate pe podini din lut ars și chirpic cu urme de nuiel, conturându-se și un număr mare de gropi. Mai apare o cantitate mare de ceramică neagră acoperită cu slip negru lustruit și câteva fragmente de vase elenistice de lux, cum sunt un fragment de kylix și un opaiț, ambele cu firnis negru, ce se datează în sec IV î. H. În secțiunea KF, la adâncimea de 2 m, s-a descoperit un depozit format din obiecte de podoabă din argint și bronz, un lanț din fier și melci<sup>97</sup>. Stratul care urmează este format dintr-un amestec de arsură, cenușă, cărbune, pietriș și lentile de lut galben bătut, cu grosimea cuprinsă între 0,35 și 0,60 m. În el s-au delimitat 29 resturi de podini de locuințe și un inventar arheologic foarte bogat. În afară de unele elemente comune și straturilor precedente, apar acum noi categorii ceramice - în special ceramică cenușie lucrată la roată - ceramică de import romană și numeroase obiecte. Sunt numeroase fibulele Latène timpurii din bronz și fier, obiectele din lut ars, sticlă și piatră.

La fel de gros, datorită resturilor de locuințe cu mult prundiș, și bogat în diferite obiecte în special de import, este și următorul nivel datat cu fibule romane târzii, monede imperiale, ceramică de tip *Boscareales* și *terra sigillata*, vase de sticlă și altele, fibule cu butoni și nod pe arc și portagrafă înaltă din argint și bronz. În cadrul ceramicii, predomină vasele cenușii și roșii lucrate la roată, multe vase pictate și amfore.

**Secțiunea J** a fost efectuată în anul 1950, la est de secțiunea I' și la nord de vechile secțiuni G și B<sup>98</sup> (fig. 13). Nivelul I, cu baza la -3 m, are grosimea medie de 0,30 m și conținea fragmente de vase din epoca bronzului și din perioadele mai recente pătrunse până acolo prin mai multe gropi. Din materialele acestui nivel sunt câteva cești cu una sau două torți și un askos, decorate cu linii incizate, creștături pe buză și șiruri de puncte precum și un inel de buclă, un împungător și un fragment de brătară din bronz. În nivelul II, de culoare brun cenușie, se afla material amestecat, fiind mai frecventă ceramica neagră sau brun-cenușie fină cu lustru exterior. Nivelul al III-lea, aflat între 2,30 - 2,50 m, de culoare cenușie închisă, conținea vase mari cu marginea envazată, decorate cu butoni și proeminente, străchini de tip vechi cu torți orizontale sub buză sau trase din ea, căni cu corp globular. Nivelul IV1, cu grosimea de 0,70 m, are culoare brun cenușie și conținea cenușă, resturi de arsură, chirpici și fragmente de vatră. Locuirea sa intensă este probată de 11 podini de case dărâmate, șase vetre relativ întregi, resturi de cuptoare și vase fragmentare. În partea superioară a acestui strat de culoare cenușie deschisă, se mai aflau resturi de locuințe și doi denari care aparțin unui tezaur ce s-a descoperit în secțiunea vecină și o mare cantitate de ceramică geto-dacică și de import, în special amfore de Cos. Nivelul V este constituit din pământ galben cu multă cenușă cu resturi de pereți sau podine din lut galben bătut și vetre în interiorul sau în afara locuințelor. Într-o locuință se aflau 18 piramide din lut ars în jurul unei vetre, o ceașcă cu un ornament în formă de cârlig, și fragmente din două vase mari lucrate la roată. În alte locuințe se aflau cuie și alte piese din fier, obiecte de port și podoabe din bronz și argint. Din toate nivelurile s-au recuperat resturile a 23 de vetre, 54 locuințe și 41 de gropi (anexa 1, 2, 3).

**Secțiunea L** este o suprafață de formă relativ dreptunghiulară de 49 x 27 m efectuată în partea centrală a stațiunii, la est de secțiunile H și I și la nord de secțiunea J<sup>99</sup> (fig. 12). Dezvelirea unei suprafețe mari a dat posibilitatea degajării unor complexe de locuire relativ întregi, reprezentative pentru fiecare din cele cinci niveluri de locuire. Primul nivel, aflat deasupra pământului viu, la -3,75 m, conține ceramică din epoca bronzului. El este străbătut de numeroase gropi aparținând acestei epoci dar și din starturile superioare în special din nivelurile doi și trei precum și gropile cu scheletele din nivelul IV. Ceramica este caracteristică culturii Monteoru IC<sub>3</sub>. Nivelul IV de culoare cenușie, cu mai multe straturi de lut galben sau resturi de locuințe, conține material arheologic foarte bogat, specific

pentru două faze de locuire care se disting mai greu stratigrafic dar care se pot demarca tipologic. S-au putut delimita 10 podini aflate între 2,12 și 2,40 m adâncime cu suprafețe mai mici sau mai mari, formate din resturi de chirpici cu urme de nuiele, cenușă, arsură, cărbuni, vetre întregi sau fragmentare și un bogat inventar ceramic, unelte și alte obiecte. În faza a doua apar și vase lucrate la roată, unele cenușii autohtone, altele din import. Apar împreună aceleași forme de vase lucrate atât cu mâna, cât și la roată. Este cazul vaselor bitronconice și a cănilor considerate de "tip Ciolănești" și a fructierelor cu marginea evazată și picior înalt de culoare neagră. La roată sunt lucrate și unele imitații după vasele grecești. Vasele importate sunt în marea majoritate amfore, unele cu inscripție thasiene pe torți, vase mici cu firnis negru precum și fragmente de cupe deliene. Nivelul IV reflectă o perioadă de mari frământări, probabil lupte intertribale sau cu dușmani mai îndepărtați, care au cauzat multe distrugerii urmate de refaceri, ilustrate prin straturi groase de dărâmături și cenușă, multe suprapuneri de platforme și vetre și în special resturi de armament folosit, piese de harnașament și schelete umane aflate în condiții și poziții anormale. Mai există și unele gropi cu unul sau mai multe schelete de adulți sau cu copii, tot în poziții anormale și incomplete. Vasele și alte obiecte aflate în apropierea lor, la aceeași adâncime, sunt caracteristice secolelor IV-III î. H. Între 0,60 și 1,20 m se află un strat de culoare galben cenușie în care resturile de locuințe sunt formate din platforme groase de circa 15 cm, din lut ars amestecat cu pietriș, cenușă și cărbuni, iar uneori sub dărâmături sunt vetrele, în general stricate, dintre care unele cu crusta de la suprafață în stare bună<sup>100</sup>. S-au delimitat în total, 58 resturi de vetre și 98 de platforme mai mari, din toate nivelurile, unele grupate, apropiate unele de altele, altele suprapuse câte trei pe același loc și 51 de gropi (anexele 1, 2, 3).

În capătul estic al secțiunii se observă clar valul de apărare, construit din lut galben adus din râpile ce înconjoară cetățuia, peste care sunt resturile nivelului V, care conține mai multe lucernae, vase mici cu ornamente în relief, terra sigilata, torți de tip Boscoreale roșii și cenușii, fragmente de vase din sticlă, amfore etc. Sunt la fel de numeroase obiectele de podoabă ca mărgelile, fibulele provincial romane, pandantive, monede imperiale (Augustus, Vespasian, Nero) precum și diferite unelte și obiecte casnice din fier.

**Secțiunea M.** Această săpătură s-a efectuat în anul 1968 fiind paralelă cu secțiunea L din anul 1951, cu lungimea de 70 m și lățimea de 4 m la suprafață și circa 6 m la adâncimea de 4 m<sup>101</sup>. Ca și în celelalte secțiuni cel mai vechi nivel din epoca bronzului conținea morminte aparținând așezării monteorene (morminte chircite) și gropi cu cenușă și schelete, din așezarea Latène timpurie, similare aceloră din alte secțiuni. Vase aparținând culturii Basarabi, având pasta, forma și decorul caracteristice, s-au descoperit în stare fragmentară.

În secțiunea M nu s-au găsit materiale din stratu! de culoare cenușie - violacee care, cu ajutorul unor piese caracteristice putea fi încadrat în secolele VI - V î. H. Obiecte mai vechi decât acelea din nivelul IV ar putea fi o fibulă de bronz, cu arcul foarte ridicat, din care s-a descoperit doar un fragment la -2,10 m adâncime. Alte fibule tracice, deși au apărut la mare adâncime, aparțin unor tipuri mai târzii și provin din nivelul IV care este foarte gros și bogat în ceramică, unelte și diferite obiecte, precum și fragmente de amfore thasiene, o fibulă celtică cu o proeminență pe picior, o fibulă tracică cu arc înalt și fațetat, ambele din bronz, fibule Latène cu coardă exterioară, vârfuri de săgeți din fier cu două aripioare, cuțite și alte obiecte din fier, mărgelile din sticlă, fusaiole, lustruitoare ș. a. Acest strat conține și o mare cantitate de oase de animale.

Stratul de deasupra conține mai multă cenușă în compoziția pământului, având din această cauză o culoare galben - cenușie, iar în intervalul dintre locuințe s-au observat mari suprafețe de pietriș și fragmente ceramice. Printre piesele din bronz și fier, sunt obiecte de podoabă (fibule, inele, brățări), vârfuri de săgeată, unelte (cuțite, seceri), precum și obiecte din sticlă, piatră, lut ars, (creuzete, miniaturi), o figurină din lut etc. Resturile de zgură, creuzetele și fragmentele de lingouri sunt probe de existență a diferite ateliere meșteșugărești în special de metalurgie. În capătul estic al secțiunii M, s-a surprins parțial valul cu aceeași structură ca în celelalte sectoare. În secțiunea M s-au conturat 3 platforme mari, 9 vetre și 11 gropi.

Secțiunile N, O și P s-au efectuat prin reluarea săpăturilor, în anii 1985-1990, fiind orientate est-vest, la nord de secțiunea M<sup>102</sup>. Prin aceste săpături s-a secționat cetățuia pe toată lățimea sa, cercetându-se o suprafață de circa 1800 m<sup>2</sup> (fig. 14-15).

Situația stratigrafică se repetă întocmai ca în celelalte secțiuni, putându-se bine delimita cele patru niveluri de cultură traco-geto-dacică și subfazele lor, pe profile cât și prin suprapunerile de locuințe sau vetre (fig. 4-8). Din primul nivel, cu resturi de locuire din epoca bronzului, s-au descoperit, pe toată suprafața cercetată, numeroase vase ceramice lucrate cu mâna din pastă relativ fină de culoare neagră-cenușie și decor caracteristic, câteva gropi cu material asemănător, obiecte din bronz (brățară, cercei) și unelte din piatră. În această fază poate fi încadrat un complex *in situ* din secțiunea N, aflat la 3,20 m adâncime, constând dintr-o "masă" din lut cruțat cu înălțimea de 50 cm și diametrul 35 cm, de formă cilindrică, puternic arsă atât deasupra, cât și în jur, având în apropiere mici alveolări cu câte două și trei vase întregi. Fără să se remarce prea mult în profil, stratul care urmează conține, pe lângă foarte multe resturi provenite din gropile altor perioade, și unele fragmente care, prin pastă și decor pot fi bine încadrate în perioada mijlocie a primei epoci a fierului, cultura Basarabi. În toată suprafața cercetată, prin aceste secțiuni nu s-a delimitat nici un complex aparținând acestei culturi, în

afară de ceramica, în general fragmentară, care provine de la castroane tronconice cu marginea dreaptă și canelată, sau cu un decor incizat și căni cu una sau două torți înălțate deasupra marginii<sup>103</sup>. Între 2,80 și 2,20 m adâncime pe întreaga suprafață se află un pământ dens de culoare neagră cu nuanțe cenușii-violet, relativ sărac în material arheologic propriu, în care se conturează 130 gropi care aparțin straturilor Latène superioare (fig. 16). Nivelul al IV-lea, cu grosimea medie de 1 m, are culoare cenușie și cenușie-gălbuie cauzată de resturile masive de cenușă și dărâmături de la locuințe și vetre provenite de la două faze ale aceleiași așezări, care uneori se suprapun, dar în cele mai multe cazuri pot fi delimitate numai pe baza materialelor descoperite în complexe. În funcție de adâncimea la care se află aceste platforme, în general de 1,80 sau 2,50 m se poate aprecia că locuințele din nivelul IV au fost construite la suprafața solului de călcare sau cu 20 - 30 cm cel mult adâncite pentru o mai bună fixare a stâlpilor de susținere. Cantitatea mare de cenușă a rezultat desigur de la arderea lemnăriei și a acoperișului, iar distribuția ei uniformă în tot stratul s-a făcut prin nivelarea terenului pentru construirea altor locuințe. Acesta este și motivul pentru care nu s-au delimitat în acest nivel decât puține fragmente de platforme solide.

În secțiunea N, la adâncimea de 1,60 m corespunzând fazei a doua din nivelul IV, s-a descoperit un tezaur de monede callatiene din bronz<sup>104</sup> iar la -1,90 m un depozit de unelte și arme din fier și obiecte de podoabă din bronz (trei fibule tracice, trei brățări spiralice și două inele), un pandantiv din colț de mistreț și câteva obiecte din lut ars. În strat s-au descoperit și alte fibule tracice din argint și bronz, mărgelile din sticlă cu ochi, vârfuri de săgeți de "tip scitic", cuțite din fier etc. Caracteristică este ceramica din care dominantă este aceea lucrată cu mâna cu suprafața lustruită, folosită la fructiere de dimensiuni mari cu marginea evazată și fațetată, cu picior înalt și uneori perforat și castroane largi cu marginea dreaptă prevăzute cu torți orizontale. Aceste materiale nu mai apar decât foarte sporadic în faza următoare. Obiectele de import nu sunt prea numeroase și constau din fragmente de amfore thasiene, dintre care două cu ștampile pe torți, și fragmente celtice din pastă de grafit. Aparțin nivelului IV<sub>1</sub> 10 morminte de înhumăție aflate în gropi sau numai în strat, unele întregi altele deranjate și incomplete, însoțite de inventar ceramic și unele obiecte din fier și bronz.

Nivelul V, care se află aproximativ între 0,20 și 1,60 m, se remarcă printr-o culoare galben cărămizie, cauzată de marea cantitate de dărâmături, platforme de locuințe și vetre, toate amestecate cu prundiș și unele suprafețe de ceramică și foarte multe pietre. În acest nivel, în care s-au putut delimita tot două faze pe baza unor suprapuneri de complexe și vetre cu același inventar, s-au păstrat platformele mai multor locuințe construite în același mod, cu pereți din bârne și vâlătuci din lut și acoperiș din lemne. Pietrele din aceste complexe nu provin de la construcția casei propriu-zise ci se aflau la baza ei, pe podea sau la baza vetrelor. Unele

suprafețe mai mari de prundiș se aflau în intervalul dintre locuințe, marcând probabil eventualele drumuri sau piețe. Acestui nivel îi aparțin circa 20 de locuințe, bine delimitate și datate, construite toate în același mod. Atât în complexele de locuire, cât și în strat, se afla un bogat și variat material arheologic asemănător cu cel din secțiunile efectuate anterior. În cadrul ceramicii predomină aceea cenușie lucrată la roată, cu o gamă bogată de forme, dar apare în continuare și multă ceramică poroasă lucrată cu mâna, din care, în număr apreciabil sunt cătuiele și oalele de mărime mijlocie cu pereții drepți și marginea evazată, decorate cu brâie și proeminente. Nu mai apar așa frecvent cămile și farfuriile lucrate cu mâna sau fructierele și oalele mari cu suprafața lustruită. În ceramica de import, în afară de amforele de Cos și fragmentele de vase mici de lux, încep să apară și vase romane cu decor în relief și amfore cu gâtul lung și subțire de proveniență italică. În ceea ce privește uneltele și obiectele de uz casnic, se observă o mare varietate, în special la cele lucrate din fier în atelierelor locale, a căror urme se găsesc peste tot. Multe obiecte din fier, cum sunt cuiele, scoabele, cheile, piroanele mari, unele bare etc. provin de la locuințele dărâmate, altele cum sunt cuțitele, furculițele, harpoane, cârlige de undiță, vârfuri de lance și săgeți, topoare, dălți, dornuri etc. ilustrează diferitele ocupații precum dulgheria, pescuitul, vânatoarea etc. Destul de frecvente sunt obiectele de port și podoabă din bronz și argint, printre care mai numeroase sunt fibulele, de tipuri diferite (Latène III, Nauheim și altele), inele, brățări, cercei, oglinzi și mărgel, precum și diferite obiecte din lut ars ca, figurine, fusaiole, greutăți piramidale, copii în miniatură după vase de import, căței de vatră etc. Tot în nivelul V sunt multe monede dacice și romane republicane și imperiale, grupate în mici tezaure, cum este acela descoperit într-o locuință din secțiunea O, format din 7 monede din argint iar altele răspândite în toate zonele cercetate. Ele se datează începând cu sfârșitul sec. II î. H. (MSergi Silus Q 116-115 î. H.) și până la Vespasian, inclusiv, care sunt cele mai numeroase<sup>105</sup>. Caracteristice pentru nivelul V sunt și gropile de forme și dimensiuni diferite, cele mai multe adâncindu-se până la solul viu. În secțiunile N, O și P s-au delimitat 139 gropi, care porneau din nivelurile IV și V, cele mai multe conținând ceramică, resturi de vetre, oase de animale, pietre și mai puține obiecte de uz casnic sau de podoabă. Ultima fază a nivelului este un strat de culoare cenușie-neagră cu resturi de locuire aflat între -0,60 și suprafața actuală de călcare (fig. 16).

Podinile aflate până la această adâncime, unele începând de la -0,40 m, sunt mai puțin afectate de nivelări sau alte lucrări ulterioare, în contextul lor fiind în stare bună majoritatea materialelor arheologice. Astfel, în complexele din secțiunea N, se aflau în afara ceramicii dacice și obiecte de proveniență locală, numeroase vase romane, amfore și vase de lux dintre care *terra sigillata*, vase mici de tip *Boscoreale*, vase din sticlă de forme și culori diferite, fibule romane din prima jumătate a sec II d. H. și alte obiecte de port și podoabă, lucernae etc.<sup>106</sup>



Împreună cu acestea au apărut și vasele autohtone, de asemenea, în stare bună, dintre care unele forme pot fi datate până la sfârșitul sec II d. H. Și în nivelul V<sub>2</sub> se aflau suprafețe destul de întinse acoperite cu pietriș sau cu vase sfărâmate cum sunt cele două complexe din secțiunea N, din care s-au putut întregi șase și respectiv 17 vase, dintre acestea 15 lucrute cu mâna și numai două la roată. Fragmentele de vase și diferite obiecte, aparținând nivelului V se mai aflau și în stratul vegetal pe o grosime de 10-15 cm, acestea fiind ultimele vestigii ale așezării geto-dacice de pe Cetățuie. În această perioadă suprafața sa trebuie să fi fost deja redusă prin alunecările de teren, motiv, alături de altele, pentru ca populația să se stabilească în alte așezări care au fost identificate în diferite locuri în împrejurimile cetății.

**Secțiunea R** a fost efectuată în anul 1928 în zona de nord a cetățuiei, spre râpa de vest, orientată NV - SE prezintă aceeași stratigrafie ca și celelalte secțiuni din acel sector<sup>107</sup>.

## Complexe de locuire

Pe întreaga suprafață cercetată din așezarea geto-dacică de la Poiana s-au înregistrat 310 urme ale unor locuințe aparținând tuturor fazelor de locuire, cele mai multe din nivelurile patru și cinci, în funcție de adâncimea la care au fost descoperite și materialele arheologice ce se aflau în imediata apropiere (anexa 1).

În general, locuințele sunt de categoria acelor construite la suprafață, la nivelul de calcare al straturilor respective și numai în puține cazuri s-au folosit și unele de tip bordei dar nu întotdeauna suficient de adânci.

Resturile locuințelor de suprafață constau dintr-un strat gros de pământ ars și pietriș, uneori foarte compact, cărbuni, cenușă și fragmente de vatră, în unele cazuri bucăți de pereți cu urme de pari și de nuiele. După cum au fost amplasați parii de susținere a pereților și al acoperișului, suprafața cu aceste caracteristici avea formă rectangulară variind între 10 și 30 m<sup>2</sup>. Sunt frecvente suprapunerile de podini, parțial sau complet, între ele fiind un strat subțire de pietriș sau o fâșie de lut bătut. În același context se aflau și mici gropi goale sau cu resturi de cărbuni, cenușă și fragmente ceramice.

În ceea ce privește inventarul acestor complexe, el diferă de la o locuință la alta, dar în general constă din ceramică de diferite categorii, obiecte din fier sau din lut ars, în unele cazuri râșnițe, greutăți piramidale sau unelte care pot indica existența unor mici ateliere. Astfel, în locuința nr. 22, din secțiunea B aflată sub poala interioară a valului, la -2 m se aflau resturile unui atelier de metalurgie, în el aflându-se o vatră, zgură, fragmente de fier brut, cuie și unelte din fier. În alte

locuințe erau multe greutatea piramidale de lut sau rondecile, ca în locuința 98 din secțiunea J, cu 12 greutatea și respectiv în locuința 143 din secțiunea K, în care, pe podina de lut, se aflau 73 roncdele tăiate din fragmente ceramice sau modelate din lut. În unele locuințe se afla numai ceramică lucrată cu mâna, în altele numai la roată sau amfore și alte vase de import și, în cele mai multe, diferite unelte și alte obiecte de uz casnic. În locuința 38 din secțiunea H, cu o suprafață relativ mare, cu podeaua formată din lut bătut și mult pietriș, se aflau circa 10 vase de provizii și o râșniță, iar în apropierea locuinței 273 din secțiunea N, la -0,70 m pe o suprafață ovală acoperită cu mult pietriș, se aflau 16 vase lucrate atât cu mâna, cât și la roată. De asemenea, în locuința 290 din secțiunea O era un mic tezaur format din monede de argint republicane și imperiale.

În general locuințele erau destul de simple, rareori cu două încăperi, existența celor două și trei vetre din locuințele 35 și 37 din secțiunea H și 102 din secțiunea J putând indica acest lucru.

În afară de locuințele construite la suprafața solului, s-au mai descoperit și unele locuințe adâncite în pământ, de tipul bordeielor. Gropi de bordeie s-au semnalat în secțiunile A (loc.9), I (loc.58), J (loc. 87, 100, 101, 103-104), K (loc.130-132), L (loc.211, 221, 235, 239) în care adâncimile depășeau 2m, deși cu greu li se putea urmări conturul. Și în bordeie exista podeaua de lut bătut, vatra și cenușa provenită de la acoperiș precum și ceramică, oase și diferite obiecte (anexa I).

În unele cazuri s-a putut remarca amplasarea locuințelor într-o anumită ordine, pe aceeași linie sau într-un careu, între ele aflându-se straturi compacte de pietriș. Această observație s-a putut remarca în cazul locuințelor din nivelul V.

## Vetre

Ca și în cazul locuințelor, vetrele, aflate în diferite niveluri de locuire, s-au păstrat parțial, ele fiind construite din lut pe un suport de piatră, cu suprafața netezită și puternic arsă din cauza folosirii intense sau a unor incendii.

Cele distruse ocupă o suprafață de formă neregulată, acoperită cu resturi de pământ calcinat amestecat cu cenușă, cărbuni și pietriș precum și cu vase sau alte obiecte casnice. În unele cazuri crusta este intactă, foarte puternic arsă și întărită, având formă rotundă sau ovală.

În total s-au identificat 356 resturi de vetre (anexa 2), cele mai multe din nivelul al V-lea de locuire. Au existat însă și multe suprapuneri sau refaceri prin lutuiei multiple care, în unele cazuri se disting cu claritate.

În afară de vetrele din locuințele obișnuite, construite toate în același mod, au existat și vetre pe care se afla un decor sau numai diferite semne, incizate. La vetrele numărul 253 și 265 din secțiunea L, liniile incizate sugerau un ornament

din pătrate concentrice care formau un chenar, iar din vatra 290 se mai păstrau doar câteva linii ale unui chenar asemanator (fig. 17)<sup>108</sup>.

Vetrele cu decor, s-au mai descoperit și în alte așezări geto-dacice, printre care menționăm pe cele de la Popești<sup>109</sup> și Vlădiceasca<sup>110</sup> unde se aflau în interiorul unor locuințe speciale care îndeplineau și anumite funcții sacre. La Poiana astfel de locuințe nu s-au putut delimita datorită repetatelor distrugerii și refaceri care au bulversat straturile de cultură. Numeroase resturi de vetre s-au descoperit în gropi speciale în care se mai aflau și "căței de vatră" din lut ars, și ei cu decor antropo și zoomorf, sau piramide mari perforate la partea superioară folosite, de asemenea, ca suporturi pe vetrele cu destinații speciale<sup>111</sup>. Ca și în alte așezări contemporane, la Poiana, cultul vetrei este documentat prin numărul mare de gropi care conțineau fragmente de vetre, cărbuni și multă cenușă.

Mult mai frecvente sunt vetrele (ex. vatra 285) cu crusta bine păstrată având marginea ușor ridicată și rotunjită prevăzută în partea inferioară cu un canal, cu adâncimea de 3 cm și lung de 10 cm. O astfel de vatră (vatra 338), de formă aproximativ ovală, cu dimensiuni de 1,40 x 1m și grosimea de 20 cm, a fost construită pe un strat de bârne subțiri, a căror amprente se păstrau pe partea inferioară a fragmentelor păstrate. De jur împrejur vatra era mărginită de o gardină înaltă, de circa 12 cm (fig. 18). Spre deosebire de alte vetre cu gardină descoperite în așezări geto-dacice, ca cele de la Boțoșana, Cucorăni, Roșiești și altele<sup>112</sup>, vatra de la Poiana este prevăzută la nivelul platformei de ardere cu circa 10 orificii, în genul unor canale, care străbăteau în întregime, în diagonală, partea inferioară a gardinei, canale prin care se puteau scurge eventualele lichide ce s-ar fi aflat pe vatră. Și această vatră trebuie să fi avut caracter ritual, dar lipsesc urmele altor amenajări speciale în apropiere sa. Ea se afla sub valul de apărare, în nivelul datat, pe baza altor descoperiri din acest strat, în secolul al III-lea î. H.

O altă instalație de ardere, care aparține ultimului nivel de locuire constă dintr-o cavitate de formă dreptunghiulară, cu laturile de 1,50 x 0,70m și adâncimea de 0,6 m, căptușită cu dalii de piatră mari de 0,35 x 0,50 m și groase de circa 10 cm (fig. 19). Pe laturile lungi se aflau câte trei dalii de piatră așezate oblic, iar pe laturile înguste, una în capătul de nord și respectiv, câteva mai mici, în capătul opus. Blocul de piatră de pe latura de nord vest era prevăzută cu un orificiu, care în momentul descoperirii era plin cu pământ amestecat cu cenușă. Partea superioară, aflată la circa 1 metru adâncime, era constituită din pietre relativ mari, care acopereau complet întreaga cavitate. În interior se afla pământ amestecat cu o mare cantitate de cenușă și câteva așchii de oase arse, care puteau proveni de la o incinerare. Intrucât în interiorul acestei cavități nu se aflau și urme de ardere, presupunem că cenușa și oasele arse au fost aduse din alt loc și depuse acolo în apropierea locuințelor. De altfel în stratul corespunzător s-au mai descoperit diferite resturi cinerare provenite din urne distruse cu ocazia construcțiilor mai

târzii, care au fost probabil îngropate sau ținute în preajma locuințelor. După cum se poate remarca, în descrierea resturilor de locuințe, în diferite secțiuni se mai aflau diferite oase umane, în special fragmente de craniu, încât s-a avansat presupunerea că dacii obișnuiau să incinereze corpurile și să păstreze în locuințe numai capetele strămoșilor decedați<sup>113</sup>.

## Gropi

Pe întreaga suprafață cercetată a stațiunii s-au conturat 649 gropi, de forme și mărimi diferite (anexa 3). Cele mai multe sunt cilindrice cu diametre variind între 0,50 și 2m și adâncimile în funcție de nivelul de călcare al stratului respectiv din care au fost săpate. Deși majoritatea au pornit din nivelurile IV și V, după cum rezultă și din conținutul lor, conturul a fost surprins abia sub aceste niveluri, unele aflându-se sub locuințe sau vetre și străbat straturile inferioare pătrunzând mult în solul viu. În afară de gropile cilindrice, s-au semnalat și un mare număr de gropi cu partea inferioară mai largă, în profil având formă tronconică.

Conținutul gropilor este foarte variat și constă din ceramică, fragmente de vetre, obiecte vestimentare și podoabe, monede (gr.171), unelte, figurine (gr. 197), multă cenușă și cărbuni, oase de animale și uneori fragmente de schelete umane. În unele gropi din nivelul al IV-lea s-au mai păstrat mici cantități de cereale carbonizate, în special grâu, secară și micii (gr. 97, 126, 346), dar în majoritatea gropilor se afla numai cenușă și cărbuni<sup>114</sup>.

## Sistemul de apărare

Cetățuia de la Poiana a fost fortificată natural datorită pantelor abrupte care mărginesc circa 2/3 din suprafața sa, unde s-au produs și cele mai mari rupturi din promontoriu cauzate de alunecările de teren către lunca Siretului. Pe laturile de est și nord-est, s-a amenajat și un sistem artificial de apărare constând dintr-un val de pământ, care s-a prăbușit și el în cea mai mare parte, precum și un șanț adiacent destul de lat și adânc, în care s-a amenajat, mai târziu, un drum de țară<sup>115</sup>.

Încă de la începutul săpăturilor, o atenție specială s-a acordat cercetării valului. În acest scop s-au trasat secțiunile C, D, U, T și S pe latura de est a stațiunii, unde fragmente din el se mai păstrau încă, mai ales în panta dinspre incintă. S-a remarcat astfel că deasupra solului de călcare al nivelului al IV-lea s-a depus un strat gros de lut galben, bine bătut adus probabil din șanțul adiacent sau din râpi. În unele locuri s-au observat și urme ale unor stâlpi de lemn care proveneau de la o palisadă ce a întărit sistemul defensiv. În stratul de lut galben se aflau sporadic și diferite vestigii arheologice provenite de la dezafectarea parțială a

așezării anterioare, printre care erau mai ales fragmente ceramice, diferite obiecte, monede etc. Astfel, la baza valului, surprins în secțiunea T, s-a descoperit un tezaur monetar roman, în care ultimele monede erau emise de Augustus<sup>116</sup>. În secțiunea S, mai multe vestigii aparținând nivelului al IV-lea se aflau spre poala valului ca și cum ar fi fost adunate și depozitate acolo. Deasupra valului mai multe straturi subțiri de pământ negru era amestecat cu resturi de locuire din nivelul al V-lea printre care și vetre sau locuințe. Aceeași situație s-a observat și în secțiunile M, N și P efectuate în zona din sud-estul așezării, unde se mai observau mici porțiuni din panta interioară a valului, deasupra sa aflându-se materiale și construcții din ultimul nivel de locuire. O porțiune mai mare de val s-a cercetat prin secțiunea C, unde miezul valului format din lut galben bătut s-a putut mai bine observa, el aflându-se pe stratul galben-cenușiu al nivelului al IV-lea marcat și prin mai multe pete de cărbuni (fig. 3).

Șanțul care delimita latura de est al cetățuiei de restul promontoriului era adânc iar lățimea sa a fost sporită prin folosirea drumului care s-a amenajat prin el, precum și datorită extragerii lutului, de bună calitate, care se află la adâncimea de circa 3 m sub cetățuie.

Referitor la datarea valului s-au făcut referiri în funcție de resturile arheologice care s-au descoperit la baza sa, anume diferite materiale aparținând nivelului IV/2 și prima fază a nivelului V. Tezaurul descoperit în anul 1928 în secțiunea T, îl datează cu precizie la mijlocul secolului I î. H. pe baza celor mai noi monede augustane, ultima fiind din anul 12 î. H.<sup>117</sup> În alte secțiuni, deasupra valului s-au descoperit mai multe materiale printre care și fibule romane, ceramică de import etc. din secolul I și începutul secolului II d. H.<sup>118</sup>

În alte așezări geto-dacice contemporane, amenajate tot pe terasa stângă a Siretului, sistemul defensiv era oarecum diferit, dar având aceeași datare. Deși la Răcătău a existat un val de pământ construit de primii locuitori de pe cetate, în epoca bronzului, geto-dacii nu l-au folosit decât în secolul I î. H. când pe locul lui, deja dezafectat, au amenajat o puternică palisadă dublat de un șanț de apărare de mari dimensiuni<sup>119</sup>. În așezarea similară de la Brad s-a amenajat, în aceeași perioadă, un șanț lat și adânc, fiind întărit cu escarpă și contraescarpă din lemn, având și un sistem ingenios de intrare în cetate. Se crede că locuitorii cetății au renunțat la val, iar pământul scos prin adâncirea șanțului l-au aruncat în albia Siretului, în felul acesta lărgindu-se suprafața locuibilă a așezării în perioada sa de maximă dezvoltare<sup>120</sup>. Șanțuri de dimensiuni mari și palisade puternice s-au construit și în alte așezări din zona est-carpatică, la mijlocul sau în a doua jumătate a secolului I î. H. cum sunt cele de la Barboși<sup>121</sup>, Căndești-Vrancea<sup>122</sup>, Tisești-Târgu Ocna<sup>123</sup> și altele, unele cu o durată până în secolul al II-lea d. H., ca cele de la Poiana, Brad și Răcătău, altele încetându-și existența în timpul confruntărilor armate din a doua jumătate a secolului I d. H.<sup>124</sup>

## Descoperirile arheologice

### Unelte și alte obiecte din metal, lut ars, piatră și os

Prin săpăturile efectuate ani la rând în așezarea geto - dacică, cu mai multe niveluri de locuire, din stațiunea de la Poiana s-au decoperit numeroase unelte, obiecte de uz casnic, arme, piese de harnașament și altele confecționate din fier, bronz, piatră și lut ars. În analiza acestor obiecte se va ține seama, în primul rând, de meșteșugurile în cadrul cărora au fost folosite în general, ocupațiile de bază ale locuitorilor și în al doilea rând de materialul care s-a folosit în realizarea lor.

Ca și în alte așezări geto - dacice, o importanță aparte în acest cadru o au atelierele meșteșugărești, cu piese specifice specializate în confecționarea uneltelor de fier destinate altor ocupații. Astfel de ateliere, în special cele de fierărie, se aflau grupate în preajma cuptoarelor de redus minereul care trebuia procurat din alte zone. Vestigiile care atestă aceste instalații sunt numeroase, cuptoarele respective fiind amenajate de preferință pe pante, în locuri unde se poate folosi tirajul natural de introducere forțată a aerului, pentru obținerea temperaturilor necesare<sup>125</sup>. Ori, după cum se știe deja, tocmai aceste porțiuni, în pantă, din zona vestică a stațiunii s-au prăbușit în urma alunecărilor de teren, astfel că instalațiile propriu-zise de reducere a minereului nu s-au mai putut păstra. În schimb, în numeroase locuri de pe suprafața stațiunii se aflau mari cantități de zgură cu o anumită proporție de fier, creuzete, lupe, piese semifabricate precum și utilaj specific. De asemeni, în cadrul inventarelor unor gropi, unele conținând zgură și cenușă sau în stratul de cultură, într-un nivel sau altul, s-au descoperit bucăți de fier brut, obiecte nefinisate, deșeuri etc. și într-un singur caz (secț. N/1986), se aflau discuri de fier de dimensiuni mari, de 3 - 4 kg, probabil lingouri care urmau să fie prelucrate în atelierele locale.

Numeroase unelte de fierărie, aflate uneori grupate, arată existența atelierelor de confecționare a diferitelor obiecte din lupe s-au lingouri. După cum s-a arătat, din inventarul acestor ateliere trebuia să fi făcut parte uneltele de susținere (nicovale, menghine), de deformat (baroase și ciocane), de apucat (clești), de tăiat, găurit sau finisat (dălți, dornuri, pile, foarfeci, compase etc.). În cadrul mării cantități de astfel de piese de fier, cele mai multe fragmentare, răspândite pe întreaga suprafață a incintei și mai puține în depozite, există numeroase piese ce nu pot fi identificate din cauza stării de uzură înaintată.

Printre uneltele specifice unor ateliere de fierărie sunt ciocanele din fier, unele de dimensiuni mai mici, pentru confecționarea unor obiecte fine, dălți, clești pentru apucat metalul fierbinte, numeroase străpungătoare pentru găurit metal sau alte materiale, foarfeci, pile etc. Fiecare din aceste unelte, cu o tipologie și o destinație bine stabilită, are analogii în așezările contemporane din Moldova și din

celelalte regiuni, precum și în afara spațiului locuit de daci, în lumea celtică și germană din Europa Centrală sau cea tracică și romană de la sud de Dunăre.

Cele mai multe dintre uneltele din fier sunt slab conservate, oxidarea modificând forma inițială a pieselor, astfel că, destinația lor se poate atribui cu oarecare aproximație. Produsele acestor ateliere de fierărie sunt uneltele necesare practicării diferitelor îndeletniciri, dintre care uneltele agricole au ocupat un loc destul de important.

Stațiunea de la Poiana aflându-se într-o zonă prielnică cultivării pământului, populația geto-dacică, în diferite etape ale dezvoltării sale, s-a ocupat cu agricultura, activitate documentată prin existența în cadrul descoperirilor a diferite unelte specifice. Dintre acestea mai importante sunt brăzdarul și cuțitul de plug din fier, care alături de alte unelte lucrate din lemn<sup>126</sup> erau piesele de bază pentru desțelenirea și afânarea pământului și obținerea unui randament convenabil.

**Brăzdarul**<sup>127</sup> constă dintr-o bară masivă lățită și ușor îndoită la unul dintre capete și terminată printr-un cârlig sau doar prin îngustarea și găurirea părții opuse. Originea și răspândirea acestui tip de brăzdar au fost analizate în mai multe studii remarcându-se faptul că el începe să fie folosit de geto-daci încă din secolul al IV-lea î. H.<sup>128</sup> și durează mai multe secole până la apariția brăzdarului de tip roman<sup>129</sup>.

**Cuțitul de plug**<sup>130</sup>, piesă care se monta înaintea brăzdarului, pentru a despica pământul, este prelucrat dintr-o bară mai lungă decât acesta, având formă lățită și ascuțită la un capăt. Unelte asemănătoare cu aceste două piese folosite în agricultură s-au descoperit în numeroase așezări geto - dacice printre care și cele de la Brad, Răcătău, Muntele Strâmbu și altele, unde au fost datate în secolele I î. H - I d. H., considerându-se că, atât brăzdarul, cât și cuțitul de plug au fost preluate din zona sud dunăreană<sup>131</sup>.

**Oțic** (fig. 23/19). Pentru curățirea brăzdarului de pământ, se foloseau astfel de piese formate dintr-o bară cu un capăt lățit, de formă aproximativ trapezoidală și celălalt capăt îngustat pentru a fi fixat pe un mâner. Piesa respectivă putea să aibă și alte diferite întrebuințări datorită și puținei diversificări a uneltelor de fier din așezările dacice.

**Seceri** (fig. 24/1,3-4,6,11; 25/7-9,14,20,22; 26/1-2,9,15,23; 27/20,23,26,28). Astfel de piese produse din fier sunt la Poiana mai frecvente decât celelalte unelte cu specific agricol. Ele sunt formate dintr-o lamă curbată, ascuțită la vârf și pe latura interioară, prevăzută la celălalt capăt cu un cârlig sau doar cu o prelungire, mult subțiată pentru a fi introdusă într-un mâner. Există unele piese lungi (tip *à languette*), mult încovoiate, cu lama îngustă, dar mai frecvente sunt acelea cu lama mai lată și mai puțin curbată. Numeroase mânere din os sau corn descoperite în ultimele niveluri au fost folosite și pentru seceri, unele mai având urme din fier în orificiul special făcut, pentru a fi înmănușat pe pedunculul secerii.

În așezările geto-dacice de pe teritoriul Moldovei s-au descoperit numeroase exemplare de seceri, întregi sau fragmentare, în locuințe sau în stratul de cultură ca la Cotnari, Botoșana, Brad, Răcătău și altele. Într-un depozit cu numeroase unelte și arme din fier descoperit într-o turbărie din satul Lozna, jud. Botoșani, se aflau și multe seceri atât de tip *à languette*, cât și de tip *à douille*<sup>132</sup>.

**Cosoare** (fig. 24/2,5,7,9-10; 25/1-6,10-13,15-18,21-27; 26/4,6-8,10-13,16,19,21-22; 27/10,14,19,29-31,36,38). Sunt acele piese cu lama groasă, cu secțiune triunghiulară, curbate spre vârf și cu pedunculul de fixare în mâner. Tipul clasic de cosor s-a descoperit în Moldova la Corni - Huși și în depozitul de la Lozna, cu forme la care pot fi raportate și fragmentele de la Poiana. Au mai fost descoperite în majoritatea așezărilor de la sud de Carpați și în Transilvania<sup>133</sup>.

**Coase.** Unelte cu destinație asemănătoare cu a secerilor dar de dimensiuni mari, fără zimți, au fost folosite, în special, la recoltarea fânețelor. S-au descoperit numeroase piese, toate în stare fragmentară.

O altă serie de unelte din fier, sunt cele destinate prelucrării lemnului, îndeletnicire care trebuie să fi fost destul de răspândită la Poiana, dovadă fiind marea cantitate de cenușă din straturile de cultură din zona locuințelor, provenită de la lemnăria din structura caselor și a mobilierului. În amestec cu această cenușă se aflau cuie, scoabe, belciuge, încuietori și alte piese din fier care se foloseau pentru fixarea ușilor, a ferestrelor sau a diferitelor piese de mobilier. Pentru confecționarea acestora, începând cu procurarea lemnului din pădure și până la obținerea obiectelor finisate, se foloseau diferite unelte dintre care mai frecvente au fost mai multe tipuri de topoare, fierăstraie, cuțitoaie, dălți, tesle, sfredele și altele, din fiecare descoperindu-se câte două sau trei exemplare întregi sau fragmentare.

**Toporul** (fig. 21/1; 23/20, 22). Piesă din fier de dimensiuni diferite, în funcție de scopul în care trebuia folosit, are tăișul drept sau curbat și cu orificiul de înmănușare pentru coadă, în poziție orizontală. Într-un depozit descoperit în anul 1986 în secțiunea N se afla un topor de acest tip, cu corpul zvelt ușor curbat în direcția cozii și cu ceafa îngustă, fără urme de folosire. Una din piesele descoperite la Poiana a fost publicată<sup>134</sup> fiind grupată de autor, în tipul VI în cadrul analizei sale, bazat pe un grup mare de piese asemănătoare descoperite în așezarea dacică de la Grădiștea Muncelului. În așezarea din sec IV - III î.H. de la Bunești - Averești, în mici depozite de unelte se aflau și mai multe tipuri de topoare cu perforații orizontale, ilustrând acolo existența unor ateliere specializate<sup>135</sup>.

**Dalta** (fig. 23/16; 34/3-4,6-9,11,15-16,19,21,27,34-35,40; 35/3-4,13-14,24,43; 36/3; 38/9; 39/3; 43/13; 45/4,17) este o altă unealtă care s-a folosit frecvent în atelierul lemnarului, dimensiunile variate ilustrând anumite lucrări mai fine sau de mai mare amploare. În funcție de forma tăișului și modul de a concepe capătul de lovire s-au deosebit mai multe tipuri, cel mai frecvent fiind tipul cu ceafa plăată



și tăișul ușor lățit, formă răspândită în majoritatea așezărilor geto-dacice<sup>136</sup>. Dalta care are ceafa prevăzută cu peduncul sau cu tub, iar tăișul de formă rectilinie sau semicilindrică este mai puțin frecventă.

**Tesla** (fig. 21/3). Unealtă folosită mai mult în tâmplărie este, în general, mai rar întâlnită. Piesa descoperită la Poiana face parte din tipul cu orificiul pentru mâner dispus longitudinal fiind obținut prin îmbinarea incompletă a două laturi ale tăișului, mult lățite și subțiate. Piese asemănătoare se cunosc pe o arie largă în epoca Latène atât în așezările mari de tip oppidan de pe terasa stângă a Siretului și din Muntenia, cât și în zone cu mare concentrare de locuire dacică, din apropierea Sarmisegetusei sau din sudul Transilvaniei. Analogii multiple sunt menționate frecvent în așezări Latène din Europa Centrală, în lumea celtică<sup>137</sup>. Dacă în această categorie de unelte includem și acele piese a căror lamă nu este înclinată spre interior, apropiindu-se ca formă de otic sau de toporul cu tub vertical, vom constata o răspândire mai mare a lor pe teritoriul est - carpatic, într-o perioadă anterioară așezărilor deja menționate. Piesa de la Poiana s-a descoperit în nivelul al V-lea, originea s-a locală fiind neîndoielnică.

Alte unelte necesare în exercitarea meseriei de lemnar sau dulgher în general, pentru tăierea și modelarea obiectelor din lemn sunt fierăstraiele, cuțitoaiele și sfredelurile care, în cele mai multe așezări dacice au putut fi identificate în forma lor completă, cu toate detaliile, cum ar fi zimții la fierăstraie, forma specifică, curbată la cuțitoaie sau capătul răsucit într-un mod tipic la sfredel (fig. 23/5). Printre descoperirile de la Poiana nu s-au identificat piese întregi s-au măcar cu unele caracteristici definitorii, dar fragmente din uneltele menționate pot fi unele lame masive, cu o latură subțiată, mai mari sau mai mici ca și unele bare de secțiune rectangulară, de asemenea, masive dar cu capetele lipsă.

Tot în stare incompletă se aflau mai multe *pile* (fig. 23/1,8,10; 26/20; 27/2-3; 29/8; 40/16; 45/6) care nu ar fi putut lipsi din atelierile lemnarilor unde trebuiau să se realizeze unelte și alte obiecte de lemn necesare în gospodărie, cum ar fi unele căni și alte vase pentru păstrat apă sau alte alimente, linguri etc. care cu greu s-ar fi putut păstra până în zilele noastre.

**Clestele** (fig. 21/4; 32/7,9; 33/5), unealtă de apucat este și el puțin reprezentat în cadrul pieselor de fier din așezare. Fragmentele ilustrate provin, unele din zona arcuită pentru efectuarea prizei, iar altele, din bara de prindere prevăzută cu gaură pentru nit în vederea cuplării cu cealaltă parte<sup>138</sup>. Analogii pentru această unealtă se află în alte așezări geto-dacice cu resturi de ateliere, meșteșugărești precum și în afara spațiului dacic<sup>139</sup>.

**Dornul** (fig. 34/5,10,17,23,25-26,30,32,36,39,41-43; 35/2,5,15-16,22,25) este o piesă destul de frecventă la Poiana. Aceste unelte constau dintr-o bară de secțiune rotundă sau rectangulară lățit la capătul de lovire iar celălalt rotunjit și ascuțit. Piese mai numeroase s-au descoperit în atelierile Sarmizegetusei<sup>140</sup>.

**Ciocanul** este, de asemeni, slab reprezentat. El este din fier și într-un singur caz din bronz, având formă tipică, cu două capete plate și înmănușare orizontală.

**Scoabe** (fig. 22/2-3,6-8,11-12,16,19-21,23; 23/3,6,12,14; 32/6; 33/12,14-15,18-19,25,26; 35/19,26,36; 36/15; 37/10,16; 38/1-2,22,25; 39/7,13-14,17; 40/14; 41/5-6; 42/24; 43/4; 44/5; 48/18-19,21-43; 49/1-16). Piese din fier ce se foloseau pentru îmbinarea și fixarea bânelor la construcțiile de lemn, la locuință, mobile etc. Ele constau dintr-o bară mai groasă sau mai subțire, de secțiune rectangulară, având ambele capete ascuțite și îndoite în unghi drept în aceeași direcție. Au dimensiuni diferite în funcție de scopul în care au fost folosite. Piese asemănătoare s-au descoperit în majoritatea așezărilor dacice<sup>141</sup>.

**Cuie și piroane** (fig. 33/4; 34/13-14; 35/30; 36/11; 44/1-4,8,11; 45/1,5,7-13,15; 46/1-9; 47/1-25; 48/1-11,15-16,20,26) s-au descoperit în cantitate relativ mare, mai ales în ultimile niveluri de locuire, când astfel de piese s-au folosit la construirea unor edificii importante. Cuiele de mărime obișnuită au corpul obținut prin martelare, cu secțiune neregulată, circulară sau patrulateră, cu floarea, în general, rotundă. Se remarcă piroanele de dimensiuni mari în forma unor bare de secțiune rectangulară, cu floarea aplatizată prin lovire având forme neregulate, în general în forma literei T. Fiind masive, piroanele sau păstrat în stare foarte bună fiind doar ușor îndoite spre partea subțire dinspre vârf. Astfel de piese s-au documentat în număr mare în cetățile dacice din munții Orăștiei, la Grădiștea Muncelului, Costești, Fețele Albe etc.<sup>142</sup>

**Țâtâni** (fig. 44/6, 9,13), piese folosite la uși, porți, lăzi etc., sunt formate dintr-o bară cu un capăt ascuțit și celălalt rotunjit formând un inel de fixare<sup>143</sup>.

**Belciuge**, încuietori necesare închiderii ușilor, formate dintr-o verigă și un cui de fixare. Ele s-au descoperit cu precădere, în nivelurile târzii, împreună cu diferite *verigi*, *scoabe*, *cârlige*, fragmente de *balamale* și *ferecături*, precum și cu chei de diferite forme și mărimi (fig. 21/2, 5-7; 22/1, 9-10,13-15,17-18, 22; 23/9; 32/3-4,18-19; 33/2,7, 24; 36/14,17; 41/13; 42/5,18, 26; 43/1-2, 14; 44/7).

**Cuțite** (fig. 24/8; 25/28; 26/3, 5, 14,17-18, 24; 27/1-9, 11-13, 15-18, 21-22, 24-25, 27, 32-35, 37,39-40; 28/1-38; 29/1-44; 30/1-43; 31/1-14). Printre ustensilele casnice cele mai frecvente sunt cuțitele de forme și mărimi diferite. Forma obișnuită este cea alungită, cu lama dreaptă, de secțiune triunghiulară, cu limbă de fixat în mâner cu ajutorul unor nituri sau cu o verigă de fier. Sunt frecvente și cuțitele cu tăișul drept și muchia curbată. Într-un singur exemplar s-a descoperit și un briceag cu plăselele de os. Unele piese mici dar foarte ascuțite erau probabil folosite pentru bărbărit. Frecvente sunt și alte ustensile casnice cu precădere *ace*, *împungătoare* (fig. 35/45), *sule* (fig. 23/2,7), *pensete* (fig. 32/12), *răzuitoare*, *amnare* (fig. 32/13; 33/3,16), cele mai multe aflate în stare fragmentară. Fragmente de *harpoane* (fig. 33/23), *ostii* (fig. 33/20-21), *furculițe* mari (fig. 32/1; 33/10,13) și diferite mărimi de *undite* (fig. 33/17; 43/1-2, 6, 8, 21) sunt mărturii că

în așezările din apropierea Siretului se practica pe scară largă pescuitul, la vremea respectivă râul fiind mult mai larg și mai adânc decât în zilele noastre<sup>144</sup>. În diferite straturi, se mai aflau fragmente de tablă (fig. 38/18, 20-21; 39/1, 6; 41), *sârme* (fig. 36/20; 39/15), *mânere* (fig. 32/11; 40/17; 43/20) și numeroase *bare*, *spatule* etc.

**Armament.** Arme de dimensiuni mari nu s-au descoperit decât în stare fragmentară și foarte oxidate. Din primul nivel de locuire de la Poiana aparținând epocii bronzului mijlociu, s-a descoperit o sabie din bronz, plată, cu limbă de mâner mică între două aripioare în relief, de execuție primitivă. Și din straturile geto-dacice s-au păstrat câteva fragmente de săbii din fier, unul provenind de la partea superioară a unei săbii cu două tășuri, lată de 5 cm, cu un rest de gardă. Cele mai multe fragmente provin din zona vârfului<sup>145</sup> (fig. 57/9).

**Vârfuri de lance** (fig. 53/1-3; 54/1-3; 55/2-13; 56/1-7,9-10; 57/3,10-11). În stratul de cultură s-au în depozite s-au descoperit multe vârfuri din lance de fier, unele fragmentare provenind atât de la vârful piesei, cât și de la teacă. Ele au mărimi și forme diferite. Mai frecvente sunt vârfurile alungite, cu nervură mediană, plată sau unghiulară, cu lungimi variind între 10 și 35 cm, tocul reprezentând cam o treime din lungimea totală a piesei. Deși vârfuri de lance de acest tip s-au descoperit în mai multe așezări datate în secolele I î. H. - I d. H., două din exemplarele descoperite la Poiana, prin poziția lor stratigrafică, aflate într-un complex închis se datează în secolul al III-lea î. H. În același context se aflau și două piese cu vârful ascuțit, de formă triunghiulară, de secțiune rombică cu tija de formă tronconică, reprezentând circa 2/3 din lungimea piesei. Ambele tipuri de vârfuri se aflau într-un depozit, descoperit în anul 1986 împreună cu un topor din fier și alte piese din ceramică și piatră precum și cu un grup de obiecte de podoabă din bronz, între care și trei fibule tracice de tip Ib și IIIa<sup>146</sup>. Spre deosebire de vârfurile menționate care se caracterizează prin dimensiunile lor mari, mult mai numeroase sunt vârfurile relativ mici, de circa 8 cm, cu vârful triunghiular alungit, având secțiune rombică și toc obișnuit, sau cu manșoane de fixare. Piese asemănătoare s-au descoperit în cele mai multe din așezările geto-dacice mai numeroase în cetățile din zona Grădiștei Muncelului<sup>147</sup>.

**Sulițe** (fig. 54/4-5; 55/1). Printre numeroasele vârfuri de fier, unele destul de masive, sunt câteva cu formă conică și cu toc de fixare în continuarea vârfului sau cu o prelungire ascuțită ce se introducea în mâner. Ele s-au descoperit mai ales în straturile târzii.

**Pumnalul** sau cuțitul de lovit, cu lama curbă sau dreaptă, cu limbă de mâner și orificiu pentru nit, este întâlnit printre numeroasele forme de cuțite aflate în stare fragmentară în straturile din secolele III î. H. - II d. H. Această piesă putea fi folosită atât ca unealtă cât și ca armă de război sau la vânatoare (fig. 57/2, 7, 8).

**Sica**, piese asemănătoare cu cosoarele de fier, care au o curbură pronunțată în zona vârfului. Sunt armele mult menționate în cadrul armamentului dacic descoperit în mai multe așezări fortificate, mai numeroase din zona estică a Daciei, fiind datate în secolele I - II d. H.<sup>148</sup>

**Săgeți** (fig. 56/8; 57/1, 4, 6; 59; 60; 61). În diferite niveluri de locuire s-au descoperit numeroase vârfuri de săgeți atât de bronz de secțiune rombică cu trei aripioare și tub de fixare, cât și de fier cu două, trei aripioare, cu nervură mediană, cu partea terminală tubulară sau în formă de cui pentru a fi fixate în tija de lemn. Vârfurile de bronz au mărimi diferite și în cadrul lor se pot deosebi variante, în funcție de forma aripioarelor, lungimea tubului, existența sau lipsa unui spin de fixare pe tija de lemn. Fiecare din tipurile de săgeți din bronz au analogii în așezările geto-dacice care se datează, începând cu secolul al V-lea î. H. Numite și "vârfuri scitice", ele sunt destul de frecvente și în secolele III - I î. H., unele fiind antrenate de diferite intervenții ulterioare. Vârfurile din fier sunt mai frecvente în straturile târzii, având analogii în cele mai multe din așezările dacice<sup>149</sup>.

**Gladius**, armă de tip roman s-a descoperit prin săpăturile din anul 1928<sup>150</sup>. Sunt două exemplare fragmentare din bronz, unul cu vârful rupt și celălalt provenind de la un mâner, acesta din urmă găsindu-se împreună cu o fibulă de tip Nauheim și un brăzdar de tip dacic<sup>151</sup>.

**Piese de harnașament**. În cadrul acestei categorii de obiecte sunt un număr mare de cataramă și verigi folosite la fixarea curelelor, la zăbale, psalii și pintenii.

**Pintenii** sunt, în general, din fier având forme diferite, mai ales semicirculari, mai lați în zona centrală, cu spin de formă conică, mai mult sau mai puțin ascuțit și cu capetele terminate cu butoni de diferite forme (fig. 51/1-18). Piese asemănătoare s-au semnalat în multe așezări geto-dacice atât din zona est carpatică, cât și din alte regiuni și au fost datate în perioada secolelor II î. H - I d. H.<sup>152</sup>

**Zăbala** (fig. 50/1, 5-16) este piesa ce se monta la gura calului, fiind formată din mai multe părți, din care s-au păstrat fragmente de muștiuc, verigi laterale de fixarea psaliilor, belciuge. Tipul cel mai frecvent de zăbală este acela în care piesa care se introduce în gura calului este formată din două bare profilate terminate cu verigi, de care se fixau psaliile și curelele. Psaliile sunt bare simple prevăzute cu orificii laterale unde se introduceau verigile (fig. 50/2-7, 10-13, 17)<sup>153</sup>. Piese complete sau numai fragmente s-au descoperit și în alte așezări dacice, dar mai mult în zona de contact cu lumea celtică și sunt datate, în general, în perioada secolelor II î. H. - I d. H.<sup>154</sup>

**Cataramă, verigi și limbi de curea**, erau, de asemenea, piese folosite într-o garnitură de harnașament (fig. 52/1-36), numărul lor fiind relativ mare.

## Obiecte de lut ars

Numeroase obiecte de uz casnic au fost confecționate din lut care, pentru a avea duritate și rezistență mai mare erau arse în cuptoare speciale asemeni vaselor de ceramică.

Cele mai numeroase obiecte din această categorie sunt *fusaiiolele* (fig. 62-67). În stațiunea Poiana s-au descoperit circa 2500 de piese de diferite forme și mărimi<sup>155</sup>. Ele s-au folosit în general ca greutăți la fusul pentru răsucitul firelor. Marea varietate de mărimi și forme cu precădere sferice, cilindrice, tronconice, bitronconice sau eliptice, unele cu diferite ornamente incizate sunt o dovadă că fiecare locuitor își confecționa singur piesele de care avea nevoie, dându-le și forma preferată. Într-un scop asemănător trebuie să fi fost folosite și unele *discuri*, tot din lut ars sau tăiate din fragmente de vase lucrate cu mâna sau la roată, unele având urmele de cioplire. Multe astfel de discuri s-au tăiat din fragmente de amfore, unele fără perforații la mijloc, a căror utilitate nu și-a găsit încă răspunsul<sup>156</sup>.

*Greutăți* (fig. 66/7-8). În toate nivelurile de locuire geto-dacice, în unele cazuri în apropierea vetrelor, se aflau greutăți din lut, de formă piramidală sau sferică, găurite pentru a fi suspendate sau înșiruite pe o sfoară. Cele de formă sferică puteau fi folosite atât la plasele de pescuit, cât și la războiul de țesut. După cum s-a apreciat și cu altă ocazie, geto-dacii de la Poiana pescuiau în râul Siret nu numai cu undițe sau cu harponul din fier, ci și cu plasa confecționată din fir textil, fixată cu ajutorul greutăților de lut ars. Piesele de formă piramidală sunt de dimensiuni relativ mari și, cum apreciază și unii etnografi care au încercat să găsească cea mai potrivită întrebuințare pentru astfel de obiecte, descoperite atât de frecvent la daci, ele se puteau utiliza atât pentru întinderea firelor la războiul de țesut vertical, cât și pe vatra de foc din locuințe pentru păstrarea căldurii mai mult timp. Descoperirea în secțiunea J a 18 astfel de greutăți piramidale dispuse în semicerc în jurul unei vetre, aveau desigur acest scop. Greutăți piramidale mari s-au mai descoperit în unele gropi, împreună cu fragmente de vetre și cenușă<sup>157</sup>.

*Căței de vatră* (fig. 74-77) sau pirostriei, piese cărora li s-a atribuit și o semnificație cultică, s-au descoperit numai în stare fragmentară, uneori în apropierea vetrelor.

Toate s-au modelat din lut care a fost întărit prin arderi repetate. Forma lor este în general paralelipipedică, având capetele decorate cu elemente plastice stilizate, în unele cazuri cu protome zoomorfe. Se remarcă protoma de berbec, cu coarnele răsucite spre spate care se continuă pe corp cu mai multe șiruri de brâie și alveole. În alte cazuri este doar sugerată forma unui bucraniu. Una din piese avea capetele dreptunghiulare, iar decorul sugera o față umană, ochii, nasul și gura fiind redată prin mici pastile de lut lipite. Căței de vatră cu diferite reprezentări zoomorfe s-au descoperit în destul de multe așezări dacice, unele fiind mult mai

elaborate și reprezentând protome de animale diferite (berbec, lup). Dintre acestea amintim unele descoperiri de la Brad, Răcătău, Popești, Ocnița, Cârломănești și altele, așezări contemporane cu aceea de la Poiana și, de asemenea, piesele din așezarea considerată sarmatică de la Zolotaia Balca din Ucraina<sup>158</sup>.

**Lustruitor** sau polisor (fig. 73) este acea piesă formată dintr-o "talpă" cu suprafața ovală sau dreptunghiulară și o prelungire-mâner, în partea opusă. El se folosea la modelarea și netezirea părții exterioare a vaselor sau la realizarea unui ornament prin lustruire. Unele lustruitoare s-au prelucrat din piatră (fig. 73/5-6). Aceste piese se aflau în nivelul al V-lea de locuire și sunt asemănătoare cu piesele descoperite în mai multe așezări dacice, din perioada clasică. Unora li s-au atribuit și alte întrebuițări<sup>159</sup>.

**Reprezentări plastice** (fig. 68-72). Pe parcursul cercetărilor, atât în complexe de locuire sau în gropi și în stratul de cultură, unele grupate în vase de lut, în special în nivelul al IV-lea de locuire, s-au descoperit mai multe tipuri de statuete antropomorfe, lucrate din lut ars, a căror semnificație cultică a fost semnalată în diferite studii<sup>160</sup>. Forma lor este foarte diferită atât a acelor feminine, cât și a celor masculine, fiind redată schematic fiecare parte a corpului. Detaliile anatomice sunt abea sugerate sau lipsc, forma capului, la cele mai multe este conică, fizionomia fiind redată prin alveole sau proeminențe, cu brațele și picioarele depărtate de corp sau unite (la statuetele feminine). Câteva figurine cu corpul masiv, de formă circulară sau ovală, sunt prevăzute cu un canal longitudinal. Un alt tip de figurine au corpul de formă triunghiulară, alungită în partea inferioară, fără a avea indicate alte detalii anatomice. La partea superioară se afla un orificiu în care se introducea capul, care era mobil. Se remarcă o piesă *hierosgama* modelată din pastă grosieră bine arsă. Ea reprezintă siluetele, feminină și masculină, spate în spate, cu toate detaliile anatomice bine conturate. Silueta feminină are capul de formă conică iar cea masculină, cilindrică. Brațele sunt lipite iar picioarele desfăcute sunt sugerate prin patru prelungiri de dimensiuni diferite, cu terminații rotunjite. Un alt grup de reprezentări antropomorfe, constă din mai multe fragmente de picioare, lucrate din pastă grosieră, de culoare brun roșcată, fiind redată numai glezna. Face excepție un fragment de picior lucrat din pastă fină de culoare cenușie, la care laba prezintă o despicătură în locul degetelor, precum și o proeminență care sugerează genunghiul.

Plastica zoomorfă constă din câteva protome ce reprezintă, în general, berbecul, remarcat, mai ales, la căței de vatră - mult stilizat- ilustrând atributele sale ca simbol al forței și fecundității. Unele piese reprezintă protome de taur, cu coarnele lungi, ridicate vertical, simbolizând tot forța și fertilitatea, care în unele credințe orientale era asimilat cultului soarelui, sau avea atribute chtonice fiind animal simbol în mithraism și alte religii<sup>161</sup>.

**Creuzete** (fig. 78-79). Sunt mici recipiente din lut de formă conică, în care se topea metalul, în special bronzul, pentru realizarea, în mici ateliere, a unor piese de port sau de podoabă. Cele mai multe din piesele descoperite sunt deformate și ușor friabile. În unele piese se mai afla puțin bronz și resturi de oxizi de culoare verde rămase după turnare în tipare speciale descoperite, de asemenea, frecvent<sup>162</sup>.

**Dopuri** sunt micile piese de formă conică sau tronconică lucrate din lut ars, unele fiind modelate din torți sau funduri de amforă.

### Obiecte din piatră

**Râșnițe.** Cele mai frecvente obiecte din piatră sunt râșnițele, atât cele primitive formate dintr-o singură piesă, cât și cele de tip roman. Primele folosesc lespezi de piatră alungite și adâncite în partea superioară unde se zdrobeau semințele cu ajutorul unui frecător. Râșnițele de tip apusean, din tuf vulcanic, formate din două părți - metta și catillus - s-au descoperit frecvent în ultimul nivel de locuire. Într-un catillus descoperit în anul 1927 se afla, în orificiul central, o mică bară de fier care servea la fixarea fusului, în jurul căruia se făcea rotația în timpul sfărâmării semințelor<sup>163</sup>. Numărul mare al acestor râșnițe ilustrează o producție însemnată de cereale ce se cultivau în zonele limitrofe așezării.

**Cute** (fig. 80-81) sunt pietre de diferite forme folosite pentru ascuțit sau lustruit. Mai frecvente sunt cutele paralelipipedice sau simplele baghete, de secțiune ovală sau dreptunghiulară, prevăzute la unul din capete cu un orificiu pentru agățat.

Printre obiectele din piatră se mai afla o piesă realizată dintr-o rocă relativ moale, de formă ovală, în care s-au făcut două găuri (fig. 81/7) astfel plasate încât puteau servi atât la agățat cât și la glisat un fir gros, piesă ce putea fi folosită la un scriptet de la războiul de țesut (?)<sup>164</sup>. De asemenea, în depozitul format din unelte, arme și obiecte de podoabă din metal descoperit în anul 1986 se afla o amuletă circulară din piatră străpunsă la mijloc și un toporaș din marnă cu gaură de agățat (fig. 81/6), formă frecvent întâlnită în așezări preistorice. Deși acest toporaș putea să fi provenit din așezarea din epoca bronzului din nivelul 1 de pe cetățuie, el a fost folosit și de daci care au locuit pe același loc cinci secole mai târziu. Au mai fost descoperite în diferite niveluri și alte pietre, de diferite forme, pe care se văd clar urme de cioplire, fețuire și uneori semne incizate, cele mai multe aflându-se lângă vetre sau în interiorul locuințelor<sup>165</sup>.

### Obiecte de os și corn

Din oase de animale, coaste și mai ales din coarne, s-au tăiat plăcuțe, cuburi, fluieri și diferite obiecte ca pandantive, nasturi, piepteni, garnituri pentru cutii, tocuri de păstrat ace, împungători, spatule și mai ales mânere pentru cuțite sau alte

unelte. Multe din aceste piese au fost decorate prin incizie cu diverse ornamente geometrice, florale și cu diferite semne (tamgale).

**Pieptenii** sunt confecționați din placă subțire de secțiune triunghiulară, în formă de trapez, cu dinții pe latura lungă (fig. 82/8). Perforațiile, de lungimi inegale, s-au făcut în zona centrală părțile laterale rămânând întregi. Alte trei piese lucrate tot dintr-o singură placă, dar de forme diferite, sunt decorate cu cercuri concentrice și orificii de agățat. Ele au fost publicate anterior<sup>166</sup>.

**Discuri**, perforate sau nu (fig. 82/1-3, 5, 7), au fost confecționate din plăcuțe subțiri obținute din oase mai groase tăiate pe lung. Puteau fi folosite în șirag împreună cu măregele sau ca pandantive.

**Pandantive - amulete** (fig. 83/6; 85/2, 4; 90). Acestea sunt obținute din plăcuțe tăiate în diferite forme. Se remarcă un bucraniu realizat incomplet, o piesă de formă trapezoidală cu un orificiu inelar de agățat și partea inferioară despicată pentru a se îmbina cu alt obiect etc. Erau folosiți ca amulete și colți de urs și mistreți care se perforau în capătul subțire. Au fost descoperiți mai mulți astfel de colți care urmau a fi perforați, credința în puterea lor magică fiind documentată la geto-daci și prin alte piese descoperite la Poiana.

**Plăsele** pentru mânere de cuțite și bricege (fig. 83/4; 83/3-4; 85/5) au fost realizate din oase plate, fiind decorate cu perforații și diferite ornamente geometrice, cercuri concentrice, zig-zaguri, caneluri etc.

**Tuburi** de diferite mărimi, scurte sau lungi, ornamentate în multiple moduri, uneori cu semne tamgale, s-au confecționat din oase, în general goale, subțiate, sau din coarne ce s-au scobit în acest scop ( fig. 84/1, 5-9; 85/1, 3, 6; 86/ 5-7, 10; 87/7, 9). Prin blocarea unuia din capete acestea erau folosite pentru păstrarea altor obiecte din metal sau os sau pentru diferite substanțe<sup>167</sup>.

**Ace de păr** (fig. 89/2-5). La confecționarea acestora, s-au folosit oase subțiri, pline, care au fost ascuțite sau lățite la un capăt, celălalt fiind ornamentat cu caneluri circulare uneori cu un orificiu inelar. Piesa de la fig. 89/2 este lucrată din fildeș și provine desigur din import<sup>168</sup>.

**Spatule** (fig. 86/1; 88/20; 89/1, 6-7, 9). Și aceste piese s-au confecționat din oase, mai late la un capăt și subțiate la partea opusă, fiind uneori găurite pentru a putea fi suspendate. Ele se foloseau la modelarea diferitelor obiecte din lut, la amestecat diferite substanțe etc.

**Fluiere** (fig. 84/2; 86/2, 11; 87/1-6, 8, 10, 12; 90/3). Sunt tuburi mici, subțiri, găurite lateral în apropierea unui capăt, perpendicular pe tub sau în diagonală. Multe piese sunt neterminat.

**Impungători** de diferite forme și mărimi. Pentru confecționarea lor s-au folosit oase de pește, pasăre, oaie, capră și porc precum și vârfurile coarnelor. Unele, prin forma lor inițială, sunt ascuțite la un capăt, altele au fost cioplite și apoi lustruite ( fig. 88/1-19;89 / 8, 10-12, 15-22).



**Mânere** de cuțițe, seceri sau alte unelte. Au fost lucrate, în cele mai multe cazuri din coarne care având miezul moale au fost ușor de găurit. Multe din aceste piese au fost ornamentate cu tăieturi circulare având și găuri de fixare cu nit din fier. Unele piese erau în curs de prelucrare (fig. 86/3-4, 8-9, 13-13; 87/11; 90/1-2, 4-21).

**Piesă ornamentală** ( fig. 83/9). Acest obiect, confecționat dintr-un os mare, a putut fi partea superioară a unui pieptene sau a unui mâner.

## Accesorii vestimentare și podoabe

### Fibule

În ultimele secole dinaintea cuceririi de către romani a Daciei, așezarea geto-dacică de la Poiana a cunoscut o viață economică înfloritoare, fenomen ilustrat prin bogăția materialelor arheologice descoperite prin cercetări intense efectuate ani la rând. Dintre acestea se remarcă o cantitate însemnată de obiecte din bronz, fier și argint, în cadrul cărora remarcăm fibulele, de mai multe tipuri, cătărămi, nasturi, oglinzi, cercei, inele, brățări, pandantive, mărgelile etc. Obiectele vestimentare din diferitele faze ale așezării geto-dacice (nivelurile IV și V) au fost parțial amintite în rapoarte de săpături sau, selectiv, în mai multe studii fără a se face o prezentare în totalitate a întregului lot. Fibulele, ca accesoriu pentru îmbrăcăminte, dar și ca obiecte de podoabă, s-au descoperit în număr relativ mare, cele mai multe fiind lucrate din bronz și fier și mai puțin din argint, fiind de o mare varietate, atât cele autohtone, cât și cele de import.

Lotul analizat cuprinde fibulele existente în colecția muzeului de istorie din Tecuci și numai câteva din Muzeul de istorie a Moldovei, iar altele, deși sunt menționate în carnetele de șantier, nu s-au păstrat<sup>169</sup>. Cele mai multe din piesele prezentate provin din stratul de cultură, numai puține descoperindu-se în complexe închise, motiv pentru care încadrarea cronologică a multora se bazează pe analogii cu piese descoperite în obiective contemporane, printre care un loc aparte îl ocupă davae-le situate pe aceeași terasă din stânga Siretului, de la Răcătău și Brad, jud Bacău, în care s-au descoperit materiale arheologice asemănătoare, precum și din alte așezări și necropole din Dacia<sup>170</sup>. Astfel, nu toate fibulele cuprinse în Catalog au menționat locul de descoperire (secțiune, locuințe, adâncime etc), dar prin caracteristicile lor pot fi repartizate cronologic diferitelor faze ale așezării respective. Sperăm ca demersul nostru să întregască imaginea de ansamblu asupra acestei grupe de descoperiri, caracteristice pentru civilizația geto-dacică de la est de Carpați, într-o perioadă de timp relativ lungă, de la începutul secolului IV î. H. și până la începutul secolului II d. H.

1. **Fibule de tip tracic** (fig. 91-92). În nivelul al IV-lea din așezarea geto-dacică de la Poiana s-au descoperit izolat sau în complexe închise, mai multe

fibule denumite de tip tracic, lucrate atât din bronz, cât și din argint. Ele sunt realizate dintr-un singur fir având corpul puternic arcuit, semicircular, mai mult sau mai puțin îngroșat și uneori fațetat sau decorat, resortul dintr-o singură spirală, portagrafă mică și picior vertical, uneori arcuit în formă de S și capătul conic. Cele mai multe exemplare s-au descoperit în stratul cultural și în unele morminte getice din secolele IV-III î. H., precum și în mici tezaure. Astfel, un lot de cinci fibule descoperite prin săpăturile din anul 1951 se aflau depozitate, împreună cu alte obiecte din bronz și fier, într-un vas ceramic. Alte trei fibule s-au descoperit în anul 1986 în cadrul unui depozit, care mai conținea și alte obiecte de podoabă, unelte și arme, deșus într-o mică alveolare, pe un strat de pietriș la 1,90 m adâncime.

În funcție de grosimea și forma arcului și a piciorului, aceste fibule pot fi departajate tipologic și cronologic pe parcursul perioadei cuprinsă între a doua jumătate a secolului IV și sfârșitul secolului III î. H., stabilindu-se cinci variante și subvariante (D. Berciu, 1943). Cele mai vechi exemplare sunt variantele I b, cu arcul simplu și picior vertical, precum și Ia, cu corpul gros pe toată lungimea sa și piciorul răsucit în formă de S, aflate în primul depozit și în stratul de cultură, având analogii în mai multe obiective din sudul Dunării, în necropola getică de la Zimnicea și în mai multe alte așezări și necropole din secolele IV-III î. H. din Dacia. Din ultima variantă s-au descoperit și fibule lucrate din argint (fig. 92/11, 14), cu arcul în secțiune rotundă sau poligonală, mai mult sau mai puțin marcat, piciorul terminat cu un buton conic sau plat, adesea decorat. Un exemplar descoperit în anul 1986 (fig. 91/5) aparține variantei II b, cu piciorul vertical și relativ scurt, îngroșat spre extremitatea sa, unde este înfășurat cu un fir metalic. În necropola de la Zimnicea fibule asemănătoare se aflau în aceleași complexe cu varianta V b și cu vase ceramice caracteristice pentru secolele IV-III î. H. Mai multe exemplare de acest tip s-au descoperit în așezarea getică fortificată de la Bunești-Averești, aflate în tezaure care cuprindeau și alte obiecte de podoabă din argint și bronz, precum și, sporadic, în așezările fortificate de la Brad și Răcătău (jud. Bacău) și la răsărit de Prut, la Butuceni și Mășcăuți (r. Orhei), în complexe din secolele IV-III î. H.

Două piese descoperite în stratul de cultură (fig. 92/4, 8), cu piciorul răsucit și butonul terminal fațetat, au corpul în formă de bandă relativ lată și decorat cu linii sau puncte dispuse longitudinal, un exemplar (fig. 92/4) având resortul bilateral. Astfel de piese sunt mai rar atestate pe teritoriul Daciei considerate ca fiind de influență celtică.

Fibulele de tip tracic fiind foarte frecvente în zona nord-dunăreană, l-au determinat pe prof. Radu Vulpe să le denumească *fibule getice*, mai ales că în anul 1928 a fost descoperit la Poiana un exemplar în curs de prelucrare, probabil dintr-un

atelier din această așezare. Mai târziu, în așezarea de la Zimnicea s-a descoperit un fragment de vas getic pe care se afla amprenta unei fibule de acest tip<sup>171</sup>.

2. **Fibule Latène II și III** (fig. 93; 95/13). Din nivelul al IV-lea, faza a doua, provin mai multe fibule, întregi și fragmentare importate sau imitate, care au caracteristici pe baza cărora pot fi încadrate în secolele III-II î. H. Ele sunt lucrate din bronz având corpul bombat și piciorul liber sau lipit pe arc, cu resortul format din patru spire și coardă interioară sau exterioară. Unele piese prezintă decor sau nodozități pe arc și pe picior (fig. 93/1-6). Un singur exemplar are arcul plat, de formă rombică și piciorul decorat cu incizii, mult alungit deasupra sa, resortul fiind mai lung decât la alte piese (fig. 93/9). O fibulă asemănătoare s-a descoperit în Oltenia și a fost considerată ca produs local realizat sub influență apuseană (Zirra, 1976, p 182).

O altă categorie de fibule din aceeași perioadă au, de asemeni, corpul mai mult sau mai puțin aplatizat, de formă ovală sau rombică, dar cu portagrafa relativ dreptunghiulară, resort scurt și coardă interioară. Ele au fost lucrate, în general, din bronz, un singur exemplar fiind din argint (fig. 95/13). În funcție de aceste caracteristici, s-a constatat că unele piese au o durată mai lungă putând fi datate prin analogie cu alte descoperiri din așezări contemporane, în ultimele decenii ale secolului I î.H. și primele decenii d.H.<sup>172</sup>

3. **Fibule Latène III și IV** (fig. 94/2, 6; fig. 95-99; 104/3; 105/2). În ultimele două niveluri din așezarea geto-dacică de la Poiana se aflau numeroase fibule din fier și bronz ce pot fi grupate în două categorii: a. Fibule realizate dintr-o singură sârmă din fier având portagrafa în formă de cadru, rectangulară, cu arcul curb, resort scurt din patru spire și coardă exterioară; b. Fibule din bronz lucrate aproximativ la fel, dar care pot avea portagrafa lamelară și arcul cu curbura spre extremitate, resort scurt și coardă interioară (arbaletă). Un singur exemplar din bronz, cu corpul puternic arcuit poate fi plasat la tipul *Armbrustfibeln*, datat de asemeni, în Latène târziu (Motyková-Schneidrová, 1965, p. 109). Ambele tipuri pot avea variante mai timpurii - cele cu arcul mai puțin curbat - și mai târzii - cele cu arcul puternic arcuit, uneori fiind prevăzute cu o sferă sau un disc și coardă interioară. Aceste fibule au fost descoperite în așezări Latène târzii din Dacia, dar și în medii scitice târzii, celtice sau germane. Fibulele dintr-un fir cu portagrafa lamelară și coardă interioară apar frecvent în mediul roman în Occident la sfârșitul secolului I î. H., fiind denumite și "fibule militare", dar și în Europa de est în mediul Zarubineț, datate mai timpurii (sfârșitul secolului I î. H. - secolul I d. H.)<sup>173</sup>.

4. **Fibule cu decor zoomorf** (fig. 94/1, 3, 5). În afară de ornamentul ornitologic de pe fibulele de tip "linguriță", o grupă de fibule din bronz, cu corpul puternic profilat, sunt ornamentate pe arc cu elemente zoomorfe constând dintr-un cap de animal, șarpe sau lup, cu gura deschisă din care pornește piciorul fibulei, terminat de regulă cu un buton. Restul fibulei este de schemă obișnuită, ca la

fibulele-mască cunoscute în Dacia, la Craiova, Ocnița, Cândești și în lumea romană, în perioada Tiberius-Claudius. În necropola din epoca bronzului cercetată în apropierea Cetățuiei, s-a descoperit, în anul 1928, o fibulă cu decor zoomorf, în unul din mormintele dacice aflate în această zonă.

Datorită stilizării, este dificil de recunoscut natura acestui decor, dar sub forma aceasta el este frecvent și pe alte obiecte de podoabă ale geto-dacilor, în special la brățări și cercei, multe lucrate din argint, figura (masca) respectivă având aceleași caracteristici ca și animalul reprezentat pe stindardul dacic.

Analogiile din lumea romană ne indică o cronologie relativă, în general, în secolul I d. H., perioadă în care au existat multiple legături, de natură diferită cu lumea exterioară a imperiului. În castele romane din Elveția și sudul Germaniei, ca și la Kempen, fibulele cu mască sau cu două capete (*Doppelknopffibeln*), și fibulele cu reprezentări figurative sunt date la mijlocul secolului I d. H.<sup>174</sup>

5. *Fibule tip Nauheim* (fig. 100/1-10; 101/9, 13; 104-105). Acest tip de fibulă, caracteristic pentru perioada târzie a Latène-ului, este turnată dintr-o singură bucată constând dintr-un arc plat sau ușor arcuit, în formă de frunză alungită și ascuțită, cu portagrafa trapezoidală ajurată sau nu, și resort cu patru spire, cu coarda pe dedesubt. Arcul poate fi neted sau decorat cu incizii sau nervuri. Unii cercetători, pe baza descoperirilor din necropole, consideră că fibulele Nauheim aparțin portului feminin, ele fiind găsite în morminte împreună cu brățări, piepteni, fusaiole și mărgelile din sticlă. Aria de răspândire a acestui tip de fibulă este destul de mare, cuprinzând Normandia, Franța, Ungaria, Germania, Cehia, aceasta pătrunzând frecvent și în Dacia, unde este cunoscută în așezări și necropole. J. Werner consideră că fibula Nauheim este un produs al *oppidum*-ului celtic din Galia, asemănător cu cel din Italia. Ea precede fibula de tip "Aucissa" și *Geschweifffibeln* și durează până la cucerirea Germaniei de către August. În *oppidum*-ul Stradonitz și în altele s-au produs în serii și apar în asociere cu fibule simple de tradiție Latène. Datarea stabilită pe baza descoperirilor din necropola eponimă, adică în a doua jumătate a secolului I î. H. și până în ultimii ani de domnie a lui Augustus, se confirmă prin piesele găsite în așezările geto-dacice, unde au apărut în nivelurile de locuire în care se aflau și alte tipuri de fibule Latène târziu, printre care și cele dacice în formă de "linguriță"<sup>175</sup>.

6. *Fibule "linguriță"* (fig. 102-103). Una din cele mai răspândite fibule în așezările dacice și care apare frecvent în ultimele straturi de la Poiana este fibula de tip "linguriță", lucrată din două părți separate, putând fi atât din argint și bronz, cât și din fier. Ea are corpul format dintr-un arc plat, de formă aproximativ triunghiulară, îngustat deasupra portagrafei, cu capul bombat, în formă de linguriță, care acoperă resortul. La majoritatea pieselor întreaga suprafață este decorată cu incizii liniare de-a lungul marginilor până la cap unde se întorc în formă de V. Portagrafa este simplă sau ajurată, ușor alungită. În afară de

ornamentul obișnuit remarcat pe multe exemplare descoperite pe teritoriul Daciei, ca cele de la Remetea, Șeica Mică, Senereuș, Vedea, Popești, Sprâncenata, Buridava, Căpâlna și multe altele, la Poiana s-au descoperit câteva piese care au pe arc un decor plastic zoomorf, constând din reprezentarea a una sau două păsări față în față, care au între ele un simulacru de vas făcut dintr-o spirală de sârmă, în care se afla o bobită de sticlă (fig. 102/3-4, 14).

Fibule de tip "linguriță" din bronz cu decor zoomorf (cap de animal cu urechile ascuțite) s-au mai descoperit la Buridava, în nivelul al III-lea din cetatea I și în sectorul "palisadă", iar în alt loc, o fibulă cu decor încizat și o piatră prețioasă. Fibula "linguriță" a fost deseori considerată a fi de origine străină din tipul Nauheim, frecvent descoperit în mai multe zone din centrul Europei, în faza sa finală denumită *Schüsselfibeln* sau *Löffelfibeln* în Germania sau *à coquille* în Franța meridională, unde sunt lucrate mai mult din bronz și din fier. Din punct de vedere cronologic cele mai multe din fibulele de acest tip, din argint, descoperite în tezaure, ca și cele din straturile dacice din mai multe așezări, sunt datate, pe baza primelor monede Augustane și a altor obiecte, printre care și fibule "Aucissa", în a doua jumătate a secolului I î. H., mai precis în ultimele trei decenii. Piesele de la Remetea, Șeica Mică, Răcătău și Mănăstioara-Fitiotești au datarea stabilită prin monedele din tezaurele respective, ultimele fiind din anul 16 și, respectiv, 28 î. H.<sup>176</sup>

7. *Fibula de tip "Langton-Down"* (fig. 104/6; 110/6). Piesă din bronz cu arcul plat, striat longitudinal, cu resortul protejat într-o teacă cilindrică. Portagrafa, ușor alungită, este perforată cu două orificii rectangulare. Acest tip de fibulă, denumită și *fibule à arc non-interrompu et ressort protégé* sau *Spiralhülsenfibel mit länsgerippten Bügel*, este răspândită în provinciile răsăritene ale Imperiului Roman și în Gallia în vremea împăraților Augustus și Tiberiu și se datează în ultimele două decenii înainte de Hristos și în prima jumătate a secolului I d. H. Pe teritoriul Daciei se mai cunoaște un exemplar în așezarea dacică de la Ocnița. Piesa ilustrată a fost descoperită în timpul săpăturilor din 1927. Un alt exemplar incomplet a fost descoperit în 1950, în secțiunea H<sup>177</sup>.

8. *Fibule "Aucissa"* (fig. 104/4). Acest tip de fibulă face parte din grupa acelor formate din două părți prinse cu balama sau șarnieră (Almgren tipul 242), fiind lucrate în special din bronz. Corpul este foarte boltit și constă dintr-o bandă sau bară lată ce se îngustează spre picior, care este relativ scurt, cu portagrafa triunghiulară terminată cu un buton. Corpul ușor lățit conține o plăcuță transversală pe care scrie, câteodată, numele producătorului ("Aucissa"), care a determinat și denumirea acestei fibule. Zona de lansare a ei se consideră a fi Italia de nord, de unde s-a răspândit în provincii și pe un teritoriu foarte întins, în Europa centrală și de nord, în special în Pannonia, Slovacia, Boemia, Galiția etc, și în mai multe zone răsăritene. Ele sunt menționate și în așezările dacice din Muntenia și

Transilvania, precum și în cetățile din stânga Siretului. Exemplarul de la Poiana are arcul puternic boltit, cu secțiunea relativ triunghiulară, lățit la bază și terminat cu o placă rectangulară. Atât arcul, cât și această placă sunt decorate cu caneluri longitudinale și incizii oblice dispuse în șir, de-a lungul întregii piese. Acul și butonul terminal lipsesc.

Din punct de vedere cronologic, fibulele "Aucissa" încep să fie folosite încă de la sfârșitul secolului I î. H. în provincii ca Pannonia și Galiția, iar în unele zone, după unii autori, perioada de maximă răspândire ar dura, pe baza descoperirilor de la Devin și Puchov din Slovacia, până la începutul secolului II d. H. (Lamiová-Schmiedlová), iar pe baza descoperirilor din "limes Kastellen", E. vPatek trage concluzia, că fibulele "Aucissa" s-au păstrat și pe parcursul secolului II d. H. În așezările geto-dacice s-au decoperit variantele timpurii, datate împreună cu alte descoperiri la sfârșitul secolului I î.H. și prima jumătate a secolului I d. H. În unele complexe de la Răcătău, Sprâncenata, Târgșor și altele, fibulele "Aucissa" au apărut în contexte din prima jumătate a secolului I d. H., iar la grupul dacilor liberi de la Chilia-Militari și în primele decenii ale secolului II d.H. Exemplarul descoperit în așezarea geto-dacică de la Poiana se află în nivelul al V-lea, unde s-au mai găsit fibule cu "ochi", puternic profilate, monede imperiale timpurii, vase de sticlă *milefiori*, ceramică *terra sigillata* și alte importuri, care pot fi datate în prima jumătate a secolului I d. H.<sup>178</sup>

9. **Fibule "militare"** (fig. 100/11,16-20; 101/1-8,10-12,14-16; 105/1,3-7,11-12). Sub această denumire se grupează fibulele din fir rotund cu portagrafă și coardă interioară; poate fi atât din bronz, cât și din fier. Corpul este mai mult sau mai puțin curbat, cum sunt cele mai multe din fibulele descoperite în așezări și necropole din nordul Mării Negre, scitice târzii, Przeworsk și în necropolele culturii Zarubineț, împreună cu fibule ale acestei culturi, și se datează la sfârșitul secolului I î. H. și în secolul I d. H. Cele din centrul Europei au fost analizate de O. Almgren și alții. Fibulele "militare" sunt atestate în mai multe așezări din Dacia, ca cele de la Cârломănești (60-50 î. H.), Răcătău ș.a. Tot în această categorie sunt grupate frecvent și fibulele din fir rotund, care au portagrafa rectangulară în formă de ramă cu arcul curbat, resortul scurt și coarda exterioară, care în așezările dacice sunt datate la mijlocul secolului I î. H.<sup>179</sup>

10. **Fibula cu "ochi"** (fig. 104/5). Formă cu decor tipic, această fibulă cunoaște de la apariția sa mai multe trepte tipologice în funcție de redarea "ochilor" și unele transformări ale profilului, caracteristici după care O. Almgren le încadrează în grupa III-a ce conține nouă tipuri. În funcție de forma capului și al piciorului și nu după modul de execuție a "ochilor", R. Jamko, studiind comparativ fibulele "cu ochi" din Boemia și Germania le clasifică în două serii principale, A și B cu numeroase variante, datate pe parcursul primei jumătăți a secolului I d.H. Alți cercetători, pe baza analizei materialelor descoperite în diferite zone ale Europei,

au găsit numai patru tipuri principale ale acestei fibule, care au permis și o cronologie absolută, împărțită pe decenii, pe parcursul primei jumătăți a secolului I d. H. Fibula "cu ochi" de la Poiana aparține variantei mai recente, în care desenul se rezumă la ornamentul liniar de pe arc fără cercurile concentrice sau perforațiile care redau "ochii". Ea s-a descoperit în același nivel cu fibulele "militare" și cele puternic profilate precum și cu alte materiale caracteristice primei jumătăți a secolului I d. H. O altă fibulă publicată anterior are desenate pe capătul piciorului și două cercuri reprezentând "ochii" (Vulpe, 1957, p 150, fig. 5/4).

Referitor la originea fibulei "cu ochi" părerile specialiștilor diferă. Se consideră că forma boltită a corpului își are originea în fibulele Latene târzii sau în fibule "Aucissa", care au suferit transformări în modul de realizare a terminației corpului. În ceea ce privește semnificația "ochilor" și a desenului de pe arc în general, unii cercetători le consideră ca având nu numai rol decorativ, ci și o semnificație magică (G. Ulbert, p 65), corespunzătoare concepțiilor religioase ale antichității. Pe teritoriul Daciei, fibule "cu ochi" s-au descoperit la Răcătău, Ocnița și în alte așezări în care se aflau mai multe tipuri de fibule provincial romane, care pe baza monedelor, a vaselor de import și a altor materiale se încadrează în prima jumătate a secolului I d. H.<sup>180</sup>

11. *Fibule cu "șarnieră"* (fig. 104/1-20). În afară de fibulele "Aucissa", la Poiana s-au descoperit încă două fibule cu șarnieră, lucrate din bronz. Două piese asemănătoare, una descoperită în 1972 și alta în secțiunea L, 1950, au corpul plat, în formă de lunulă, cu acul drept (rupt din vechime) și portagrafa rectangulară, redusă. Ambele capete sunt mărginite de câte două semiove, iar în partea opusă, de o mică proeminență, de asemeni, semicirculară. Pe mijlocul corpului se află un nit în mijlocul a două cercuri concentrice, unul format din perle și altul simplu (formă *pelta ajourée*). Pe teritoriul Daciei acest tip de podoabă este mai puțin cunoscut până în prezent, cu excepția a două exemplare "pelta", cu o prelungire mediană și capetele curbate spre interior, care s-au descoperit în complexul arheologic dacoroman de la Porolissum, acolo fiind datate relativ târziu în raport cu descoperirile de la Poiana. Un alt exemplar descoperit în secț K, 1950, are corpul de formă relativ discoidală plată, decupat în centru, prevăzut pe o latură, ieșită ușor în afară, cu un caboșon în care a fost montată o piatră prețioasă (?) înconjurată de un inel în relief. Capul și piciorul fibulei sunt delimitate de restul corpului prin câte două linii în relief, portagrafa fiind scurtă, în formă dreptunghiulară. Acul este rupt din apropierea șarnierei. Câteva urne indică faptul că această fibulă a fost argintată. Fibule denumite și "broșe", cu forme asemănătoare, lucrate în aceeași tehnică, s-au descoperit în așzări din nordul Mării Negre, unde au fost datate la începutul secolului I d. H., precum și în Franța, Elveția, Italia, Austria, unde, de asemenea, se aflau în contexte din prima jumătate și mijlocul secolului I d. H.<sup>181</sup>

12. **Fibule puternic profilate** (fig. 105/8-10,13-14; 106/23). Dintre fibulele imperiale timpurii care s-au decoperit în nivelul al V-lea al aşezării geto-dacice de la Poiana, grupa cea mai numeroasă o formează cele care au intrat în literatura de specialitate cu numele de "profilate" şi "puternic profilate". Ele se caracterizează printr-un corp îndoit cu unul sau două noduri pe arc şi unul la picior, portagrafa ajurată sau plină. Unele piese au sub cap o placă de susţinere, care acoperă spirala ca şi coarda superioară, care este sprijinită cu un cârlig. O. Almgren a constituit cu aceste fibule grupa a IV-a şi a constatat, că la începutul dezvoltării sale portagrafa este perforată mai mult sub forma unui grilaj sau trepte, iar treptat perforaţiile se reduc la două sau o singură gaură rotundă pentru ca apoi să dispară complet la fibulele mai târzii. Pe aceste considerente, le-a împărţit numai în două tipuri, anume cu portagrafă perforată şi, respectiv, plină. Pe baza a numeroase descoperiri s-a constatat că tipurile cele mai vechi cu astfel de caracteristici au fost produse în special în Italia de nord, după care s-au răspândit în provinciile dunărene Noricum şi Pannonia de unde s-au extins în spaţiul barbar, în Germania fiind denumite de către H. Preidel "fibule est-germane cu placă de susţinere". Sunt, de asemeni concentrate în Boemia, unde s-au descoperit în morminte împreună cu alte obiecte din perioada imperială timpurie, în funcţie de care K Motyková-Šneidrová le încadrează în faza I-III a stratului B1, cu o datare în prima treime a secolului I d. H. Forme analoage s-au găsit într-un spaţiu european întins în direcţie sudică şi sud-estică, pătrunzând în Ungaria, Jugoslavia, Ucraina, în zona culturii Przeworsk din Silezia şi restul Poloniei precum şi în oraşele din Crimeia. Pe teritoriul României fibulele profilate şi puternic profilate s-au descoperit în aşezări dacice sud-carpătice, ca Tinosu, Ocniţa, Sprâncenata, Cârломăneşti ş. a., la Moigrad în Transilvania şi în davele de pe Siret la Brad, Răcătău, Căndeşti şi Barboşi. În general, ele au apărut împreună cu obiecte de import, precum ceramica de lux sau vasele din sticlă de provenienţă italică şi, în special, cu monede imperiale din prima jumătate a secolului I d. H. Forme mai târzii, cu portagrafa plină, s-au descoperit în aşezări ale dacilor liberi ca Mătăsaru, stratul III/2 ş.a.<sup>182</sup>

13. **Fibule în formă de "trompetă"** (fig. 105/8, 10, 13; 107/10; 111/17; 113/1-21). În grupul de fibule puternic profilate se încadrează şi acele piese cu terminaţia corpului sub formă de "trompetă". Ele sunt de mărimi diferite, lucrate din bronz, şi au restul elementelor componente asemănătoare cu celelalte fibule din acest mare grup, dar cu resortul format din mai multe spire şi coarda exterioară agăţată de un cârlig. Fibule de acest tip s-au descoperit în mai multe aşezări dacice, în niveluri de locuire datate în prima jumătate a secolului I d. H., dar şi la începutul secolului II d. H, ca de exemplu la Barboşi şi Răcătău, precum şi în unele centre din nordul Mării Negre. Tot în grupa fibulelor puternic profilate se reamarcă un număr destul de mare de piese, care au corpul terminat într-un buton bitronconic sau cu capul de formă trapezoidală, cu baza mică lângă butonul de pe curbura arcului. Fibula de



la fig. 112/10 prezintă doi butoni pe arc și este de altfel singurul exemplar de acest tip, având analogii în așezări contemporane din Dacia, precum și în Pannonia, Noricum, Raetia etc., cu o datare timpurie, la începutul secolului I d. H.<sup>183</sup>

14. *Fibule neterminate* (fig. 94/4,7-9; 114/1-4, 6, 8-9,13;117/2). Obținerea în atelierele dacice a unor tipuri de fibule, unele inspirate din cele de import, este documentată prin descoperirea unor piese neterminate, realizate prin turnare în tipare speciale. Forma brută, care urma să fie definitivată manual, este din bronz și aparține unor tipuri diferite. Câteva au corpul lățit spre cap cu un nodul pe arc în zona centrală și piciorul terminat cu un buton conic. O altă categorie, destul de numeroasă, o formează acele de fibule, separate sau împreună cu resortul și coarda, care urmau să fie prinse de cârligul respectiv sau, în cazul fibulelor formate din două bucăți ("linguriță"), partea care trebuia să fie prinsă de placa superioară cu forma caracteristică. După cum s-a remarcat, fibulele în formă de linguriță ilustrate au, la cele mai multe exemplare, numai partea plată, adesea decorată, a corpului și portagrafa, care se turnau separat, acul și resortul fiind desprinse, lipitura nefiind, probabil, destul de bine realizată. Din acest motiv și unele ornamente, de la acest tip de fibule, sunt incomplete, ca în cazul păsărilor afrontate (fig. 12/4,14; 13/2) sau a unor mici pietricele semiprețioase, montate în locașuri speciale (fig. 12/11). Componente a unor fibule neterminate, ilustrând existența unor ateliere de astfel de obiecte, s-au mai descoperit și în alte așezări dacice contemporane. Descoperirea la Poiana, în anul 1927, a unei fibule tracice neterminată, probează existența acestor ateliere încă din faza de început a civilizației dacice în această așezare<sup>184</sup>.

15. *Fibule fragmentare din bronz și fier, diferite* (fig. 114/5, 7, 10-12; 115-117). Din numeroasele secțiuni efectuate în decursul anilor pe cetățuie, ca și în zona de vest a ei, unde s-a prăbușit cea mai mare parte a așezării, s-a adunat un număr important de fragmente din bronz sau din fier, în special provenite din partea superioară a corpului, dar și fragmente de resort sau agrafe. Din punct de vedere cronologic ele au aparținut ultimului nivel, începând de la jumătatea secolului I î. H. și începutul secolului II d. H. Se poate observa, că cele mai multe din fragmentele din fier provin de la fibule cu corpul în secțiune rotundă și portagrafa rectangulară sau lamelară, unele fiind deformatate prin ardere sau oxidare. Fragmentele de la piesele din bronz sunt în special porțiuni de resort sau ace, care pot proveni de la fibule de tip Nauheim sau "linguriță" și mai frecvent de la fibule militare de diferite tipuri și mărimi.

### Brățări

Dacă fibulele fac parte atât din categoria obiectelor de port, cât și ca podoabe, alte piese au fost folosite numai ca podoabe, ilustrând gustul artistic al celor care le folceau. Printre cele mai răspândite din categoria obiectelor de podoabă, care au

fost lucrate din argint, bronz, fier și foarte rar din aur, în așezarea de la Poiana sunt brățările, inelele și cerceii la care se adaugă diferite cataramе, mărgеle din piatră sau sticlă, diferite accesorii ca oglinzi, ace etc. ce s-au descoperit în decursul celor circa 15 campanii de săpături arheologice. Cele mai multe din piese se aflau în stratul de cultură, corespunzător diferitelor niveluri și faze de locuire și mai rar în complexe închise. Dintre acestea din urmă se remarcă două tezaure cu obiecte de podoabă din bronz și alte obiecte din fier, piatră și os care se aflau în contexte bine plasate cronologic în nivelul datat în secolele III-II î. H.<sup>185</sup>

Brățara este piesa de podoabă frecventă în depozitele respective, dar și în stratul de cultură, mai rar în locuințe sau în gropi. După modul cum au fost concepute deosebim mai multe tipuri:

1. **Brățara cu capetele libere**, depărtate sau apropiate, din bară de bronz sau argint, de secțiune rotundă sau rectangulară, fațetată la capete, unde se află și decorul. În cadrul acestei categorii deosebim mai multe grupe: *a.* Brățări cu capete de secțiune octogonală, pe fiecare fațetă aflându-se șiruri de cerculețe incizate. Un exemplar este din argint (fig. 120/3) și altul din bronz (fig. 118/2); *b.* Brățară cu capetele apropiate, de secțiune rotundă, cu decor din grupe de câte 3-4 linii paralele dispuse în zigzag (fig. 118/4; 119/2). Un exemplar cu capetele mai groase are câteva incizii și pe restul corpului (fig. 120/2); *c.* Brățări din bară de secțiune octogonală, pe fațetele exterioare având șiruri de puncte mai dese sau mai rare (fig. 118/6; 119/4); *d.* Brățări cu capete ușor îngroșate în formă de trompetă prevăzute cu 1-3 inele în relief (fig. 120/1,7); *e.* Brățări cu capete terminate în protomă de șarpe, unele puternic stilizate (fig. 125/6-11); *f.* Brățări cu capete libere, apropiate sau ușor depărtate, fără decor (fig. 120/6; 123/2,8).

2. **Brățări filiforme din bronz**, formate din 2-4 spirale, cu capetele decorate cu linii incizate, paralele dispuse în zigzag sau în formă de romb (fig. 118/1,3,5; 119/1,3,5-6; 121/6).

3. **Brățări din fir torsionat** sau din 2-3 fire răsucite, unele cu capete terminate cu simulacre zoomorfe (fig. 124/1-4, 6-7).

4. **Brățări filiforme** cu extremitățile prinse unul de altul prin spirale sau cârlige (fig. 121/1-10; 122/1-11 124; 8-13).

5. **Brățări cu grupe de nodozități** pe partea exterioară și uneori interioară a verigii, formate din câte două până la patru proeminențe rotunde sau alungite (fig. 123/1, 3, 5-6).

6. **Brățări din bandă lată**, decorate uneori cu linii longitudinale incizate (fig. 120/5) sau cu suprafața boltită, puternic lustruită (120/4).

7. **Brățări din alte materiale:** un exemplar singular, fragmentar este realizat din lemn de culoare închisă, foarte dur, cu suprafața puternic arcuită și lustruită (fig. 120/8).

În diferite niveluri au mai fost recuperate mici fragmente metalice care provin de la unele tipuri de brăţări cărora le lipsesc însă detaliile caracteristice.

Toate tipurile de brăţări descrise au analogii în cele mai multe din aşezările geto-dacice precum şi la unele populaţii vecine, fiind obiecte destul de frecvente în inventarele necropolelor şi aşezărilor. Ele se datează începând cu prima jumătate a secolului al III-lea î. H. şi până în secolul I d. H. Cele două depozite descoperite în 1951 şi 1986 aparţin aşezării din secolele III-II î. H. care se caracterizează printr-o mare densitate de locuire şi un bogat şi variat material arheologic<sup>186</sup>.

### Cercei

Obiecte de podoabă de formă aproximativ circulară lucrate din bronz sau argint, sunt formate dintr-un fir cu un capăt subţiat iar celălalt modelat în moduri diferite. Din acest punct de vedere pot fi grupaţi în mai multe tipuri:

1. **Cercel din fir torsionat** cu un capăt ascuţit şi celălalt lăţit (fig. 126/1-4, 6-8, 10, 13-20, 22).

2. **Cercel din fir simplu** sau torsionat din argint sau bronz cu un capăt subţire terminat cu o mică proeminenţă conică, iar celălalt cu o protomă puternic stilizată reprezentând un şarpe sau un lup (fig. 125/1-5).

3. **Cercel din fir simplu cu un capăt ascuţit** şi celălalt transformat în verigă (fig. 126/ 21, 23).

4. **Cercel format din două fire răsucite** cu un capăt inelar şi celălalt ascuţit (fig. 126/12).

5. **Cercel din fir de bronz**, de secţiune rotundă, **cu ambele capete rotunjite** (fig. 126/5, 9, 11).

6. Pot fi socotiţi cercei unele obiecte ce se agăţau de coafură, formaţi dintr-o verigă, cu capetele petrecute şi răsucite, de care erau agăţate pandantive de diferite forme (fig. 127/1-4). Ca şi brăţările, cerceii de forme diverse din argint sau bronz au fost descoperiţi în mai multe aşezări dacice, printre care unele se remarcă prin bogăţia obiectelor de podoabă, ca cele de la Brad, Ocniţa, Calu, Răcătău şi altele, datate în perioada secolelor II î. H.- I d. H., având analogii şi în aşezări din zonele învecinate<sup>187</sup>.

### Inele şi verigi

Din bronz sau fier, în atelierele de la Poiana s-au lucrat şi alte obiecte de podoabă, printre care şi unele inele simple sau cu pietre preţioase, precum şi un mare număr de verigi simple sau combinate cu diferite accesorii, verigute sau pandantivi. Unele din aceste verigi au putut fi folosite la alte obiecte de port, precum catarama etc. În cadrul acestei categorii de obiecte deosebit mai multe tipuri:

1. **Inel** lucrat dintr-o bandă lată din bronz în care s-au decupat cercuri și triunghiuri (piesa este fragmentară). Acest inel s-a descoperit într-un tezaur împreună cu brățări spiralice, fibule de tip tracic și alte obiecte din fier, alături de care se datează în secolul III î. H. (fig. 128/8).

2. **Inel** cu partea superioară ovală și cu decor figurativ imprimat, reprezentând o pasăre (fig. 128/4). O piesă asemănătoare s-a descoperit într-un mormânt datat în secolul III î. H. din necropola getică de la Zimnicea. În alte locuri pe astfel de inele sunt reprezentate elemente de natură zoomorfă sau vegetale.

3. **Inel spiralat** de două sau de mai multe ori, lucrat din bronz sau din argint (fig. 128/1-2). Astfel de piese s-au descoperit și în alte așezări dacice din secolele II-I î. H.

4. **Inel spiralat** din fir subțire cu capetele lățite și decorate cu *palmete* (fig. 128/3). O piesă asemănătoare s-a descoperit în așezarea geto-dacică de la Popești. Decorul de palmete incizate a mai apărut pe brățări spiralate de argint în tezaurile de la Senerăuș, Coada Malului și Poiana (Gorj).

5. **Inel** de argint sau bronz **cu capetele petrecute și răsucite** (fig. 128/5-7, 9-17). Este cea mai frecventă piesă care s-a putut folosi atât ca inel cât și ca piesă componentă pentru pandantive (127/5-10, 17-21, 26-31).

6. **Verigi** de bronz din bară de secțiune rotundă, ovală sau rombică, cu diametre diferite (fig. 131/11, 15; 132/1-40). Acestea s-au descoperit în toate nivelele ele putând fi folosite în multiple scopuri, ca piese componente în lanțuri, pandantive sau la curelele de harnașament. Unele au avut pe suprafața exterioară și una sau mai multe proeminențe mici.<sup>188</sup>

**Pandantive.** Cele mai multe exemplare sunt compuse dintr-o verigă cu capetele petrecute și răsucite în jurul verigii, de care atârna o piesă care este perforată la partea superioară pentru a fi suspendată. Aceasta din urmă are mai multe forme:

1. Forma cea mai răspândită constră dintr-o **bară profilată** cu 2-3 manșoane spre vârf, care este rotunjit sau ascuțit (fig. 127/3-4, 11, 13-15, 22, 24-25, 33-35, 37-39). Este forma de pandantiv cea mai frecventă în așezările dacice și se datează în secolele I î. H. - I d. H.

2. **Pandantive în formă de secure sau toporaș**, unele mai simple tăiate în tablă de argint sau bronz cu 1-2 profilaturi în apropierea orificiului de agățat (fig. 127/1, 12, 16, 32), altele cu profil triunghiular (fig. 127/2, 27, 36). Numeroase piese cu forme variate ca ancoră, cuțit curb- sica, placă ovală sau rotundă etc. s-au descoperit încă din primele săpături de pe Cetățuie (Vulpe, Vulpe 1933, fig. 109/1-3 și carnete de șantier din 1939-1940), dar nu s-au aflat la dispoziția noastră. În funcție de contextul descoperirii, pandantivele cu verigile respective și alte podoabe de argint sau bronz se datează în secolele I î. H. - II d. H. Tot astfel au fost

încadrate descoperirile asemănătoare din așezările de la Răcățau, Brad, Poiana (Gorj), Șaeș, Grădiștea și altele<sup>189</sup>.

### Mărgele

În timpul săpăturilor de la Poiana, atât în diferitele niveluri de locuire geto-dacice, cât și în mormintele de sub așezarea din secolele IV-III î. H., s-a adunat un număr mare de mărgele de forme și culori diferite aflate în colecțiile Muzeului de Istorie Națională din București și a Muzeului de Istorie din Tecuci. Din punct de vedere cronologic, cele mai timpurii sunt un grup de șapte mărgele dintr-un mormânt de înhumăție cercetat în anul 1990 și altele de același tip aflate în nivelul patru de cultură, dateate în secolele IV-III î. H., iar cele mai recente sunt mai multe mărgele din nivelul V din secolele II î. H. - II d. H. Cele mai multe piese au fost produse din pastă sticloasă, dar sunt și unele din piatră semiprețioasă sau cristal. După caracteristicile de formă și decor, deosebim mai multe tipuri:

1. **Mărgele** din pastă sticloasă de culori diferite **cu unul sau două șiruri de ochi** formați din cercuri concentrice și puncte colorate diferite. Predomină cercul de culoare galbenă cu punctul central albastru, maro sau negru (fig. 129/ 7, 10, 21-22, 25-26, 31-32; 130/ 4-9, 11-12). La unele exemplare "ochii" respectivi sunt scoși în relief (fig. 129/4, 11-12). Alte exemplare cu "ochii" realizați din două culori, au forme combinate rectangulare și rotunde având intercalate linii oblice (fig. 129/16, 23-24, 27).

2. **Mărgele de formă cilindrică** având o bandă colorată ce înconjoară zona centrală (fig. 129/8; 130/10).

3. **Mărgele din sticlă** de culoare brună, verde sau albastru deschis, cu coaste verticale. Ele sunt de dimensiuni mijlocii, de formă cilindrică sau globulară cu orificiul larg (fig. 129/ 1/3, 5, 14-15, 30). Un exemplar de culoare maro are în adânciturile dintre "coaste", o pastă de culoare albă întărită de linii negre (fig. 129/15).

4. **Mărgele de sticlă în formă de vas** cu corpul bombat și gâtul strâmt, prevăzut cu orificiu de agățat. Sunt de culoare închisă pe care se află dungi circulare, drepte sau în zigzag, de culoare albă (fig. 129/13).

5. **Mărgele de formă tronconică**, de culoare cenușie decorate cu cercuri concentrice incizate sau striuri în spirală (fig. 129/6).

6. **Mărgele în formă de butoiuș**, unele desfăcute mai mult la unul din capete, lucrate din sticlă de 2-3 culori, unele mai întunecate, intercalate sau amestecate cu altele albe, roz sau bleu (fig. 129/29).

7. **Mărgele cilindrice**, mai mult sau mai puțin alungite, din sticlă de culoare întunecată cu dungi albe sau albastre dispuse circular simplu sau în ghirlande (fig. 129/33-35).

8. *Mărgele ovale* sau rotunde din cristal translucid de culoare lăptoasă (fig. 129/ 28, 36).

9. *Mărgele mozaic*, din pastă sticloasă de culoare întunecată în care sunt încastrate fragmente mici de sticlă de culori și forme diferite (fig. 130/3). În alte descoperiri, astfel de mozaicuri sunt combinate cu ochi sau alte pete de culoare.

10. *Mărgele din sticlă în formă de butoiăș*, decorate pe mijloc sau oblic cu benzi de culori diferite- verzi, maro, gri, galben și frunze stilizate (fig. 129/17-19). Acestea sunt considerate de unii specialiști, de tip milefiore sau mozaic fiind frecvent descoperite în așezări și necropole din perioada romană timpurie și în cultura Przeworsk.

11. *Mărgele de formă discoidală*, relativ mari, din pastă de sticlă de culoare alburie (fig. 130/14-15).

12. *Scarabeu* din pastă de sticlă de culoare verzuie. Piesa provine probabil de la un inel de unde s-a desprins din vechime (fig. 130/1). El aparține nivelului datat în secolele I î. H. - I d. H. și provine din import, din zona egeo-mediterraneană.

13. *Zornăitoare* din lut ars de formă bitronconică găurită pe suprafețele din cele două capete (fig. 130/13). În interior se află o bobită datorită căreia se produce zgomotul respectiv. Analogii multiple pentru toate tipurile de mărgele se află în așezările și necropolele geto-dacice precum și în zone învecinate, din perioada scitică târzie în Crimeea și în zone de locuire celtică etc. Unele sunt considerate importuri romane, celtice sau est mediteraniene<sup>190</sup>.

### Catarama

Catarama este formată din două piese, veriga și acul. După forma acestora se pot stabili câteva tipuri:

1. *Veriga rotundă*, cu acul agățat prin îndoirea unui capăt, celălalt fiind ascuțit (fig. 131/ 2, 9, 13, 18).

2. *Veriga rotundă cu acul perforat* la un capăt și introdus pe aceasta înainte de a fi sudată (fig. 131/1).

3. *Verigă în formă de D*, ușor turtită în zona de prindere a acului (fig. 131/3-4, 7-8, 12).

4. *Catarama cu corpul în formă de liră*, format dintr-o verigă și un adaos rectangular cu o mică proeminență pe latura mare și două aripioare exterioare, laterale (fig. 131/20).

5. *Piese* formate dintr-o verigă care se atașează la o curea cu ajutorul unei tăblițe îndoită și nituită (fig. 131/5-6). Mai multe verigi lucrate din fier sau din bronz s-au folosit pentru centuri și curele de harnașament etc. (fig. 132). Ele s-au descoperit în nivelurile IV și V și se datează, alături de alte materiale, în perioada secolelor III î. H. - II d. H. Exemplare asemănătoare s-au descoperit și în alte

așezări geto-dacice ca cele de la Brad, Răcătău, Ocnița, Căpâlna, Pecica și altele în complexe de locuire sau morminte, precum și în zone învecinate. Exemplare asemănătoare tipului 4 s-au mai descoperit la Tilișca, Craiva, Bâzdâna și Liptovska Mara în Slovacia<sup>191</sup>.

### Oglinzi

Printre accesoriile de toaletă care s-au descoperit în număr relativ mare în ultimul nivel geto-dacic, sunt oglinzile care se pot grupa în două tipuri:

1. *Oglinzi mici* și subțiri lucrate din bronz acoperit cu o peliculă de metal alb, materialul respectiv fiind foarte casabil fragmentele sunt de dimensiuni mici (fig. 133/1-18; 134/1-5, 7-9). Exemplarul de la fig. 18/2 are pe spate un mic mâner.

2. *Oglinzi de dimensiuni mai mari* și mai groase unele având un apendice de fixare într-un mâner (fig. 134 /6; 135). Exemplarul de la fig. 135 a avut pe spate un decor în relief, reprezentând două personaje într-un cadru circular. Ca și alte obiecte din bronz, oglinzile au fost documentate în așezări și necropole geto-dacice și într-o zonă din vecinătatea Daciei, mai ales în regiunile nord-pontice, multe având diferite semne pe fața posterioară, fiind datate, în general, în secolele II-I î. H. Ele constituie obiecte de import din zona mediteraniană, cele mai multe fiind de proveniență elenistică<sup>192</sup>.

### Ace de păr

Piese din bronz formate dintr-o tijă de secțiune rotundă sau fațetată, cu un capăt ascuțit și celălalt gros terminat cu două sau trei proeminente inelare și un disc (fig. 131/10, 14, 19) sau cu un capăt lățit și zimțat pe margini, unde s-au decupat și câteva cercuri (fig. 131/23). Multe ace de păr, unele cu forme mai complicate și cu un anumit decor, s-au confecționat din oase de animale.

### Ace de cusut

Piese din bronz sau fier cu formă caracteristică, unele cu urechea ruptă, de dimensiuni diferite, asemenea pieselor descoperite și în alte așezări geto-dacice, precum și în vecinătatea lor (fig. 137/1-2, 4-8, 10-14, 17; 22/1). Ace din bronz sau fier formate din bare subțiri cu un capăt ascuțit și celălalt plat sau modelat, unele din fir răsucit (fig. 136/8, 14), altele constituind părți componente la centuri sau piese de harnașament (fig. 131/17; 136/5/7, 15; 137/3, 9, 15/16, 18/20; 138/2/20; 140/2/6, 10/12, 14/19)

Aplice, nasturi, garnituri diverse din bronz (fig. 139/1-10) și argint (fig. 139/7) s-au descoperit în ultimul nivel geto-dacic, întregi sau fragmentare. Aplicele sunt decorate prin martelare sau sunt incizate (fig. 139/1, 7), nasturii au formă conică sau hemisferică, având în interior, sudată, o bară pentru fixare (fig. 139/2, 6, 9).

### **Torți de caserolă**

S-au descoperit două exemplare din bronz, unul cu capătul rotunjit și găurit, decorat cu cercuri concentrice și brâu crestă de-a lungul barei, iar celălalt este alcătuit dintr-un tub gol în interior, decorat și terminat cu protomă de berbec (fig. 139/11; 142/1). Piese sunt din import din lumea romană, răspândite în general în zona de nord a Europei în vremea lui August. O pateră cu mâner terminat cu protomă de berbec s-a mai descoperit într-un mormânt roman din secolele I-II d. H. la Tomis<sup>193</sup>.

**Dăți** din bronz (fig. 140/7, 13) și un fragment de bronz cu urme de prelucrare (fig. 140/9) provin probabil dintr-un atelier unde se confecționau obiecte de port și podoabe. Numeroase fragmente de tablă din bronz, unele cu găuri și nituri (fig. 140/1, 8, 21-25; 25/1-20), fragmente de mânere, cingători etc. provin din atelierelor respective, unde se efectuau și diferite reparații în metal.

### **Umbo de scut**

Prin cercetările efectuate în zonele din apropierea Cetățuiei spre râpile Siretului, unde s-au dărmăat în decursul vremurilor părți importante de pe latura de vest, în punctul "La Păr", au fost descoperite numeroase obiecte din nivelul V de locuire, unde se aflau și numeroase piese de import. Printre acestea sunt și două fragmente de umbo, din bronz, unul decorat cu figuri în relief (fig. 142/2), iar celălalt cu linii curbe incizate (fig. 142/3). Umbouri de scut s-au mai descoperit în așezările dacice și celtice, dar, în general, armamentul defensiv este mai puțin cunoscut în dăviele dacice din zona extra-Carpatică. Fragmentele descoperite în fortificațiile dacice din Munții Orăștiei sunt predominant din fier<sup>194</sup>.

### **Ceramica geto-dacică**

Un aport cu totul special în cunoașterea civilizației geto-dacice din cea de a doua epocă a fierului, îl are studiul ceramicii, una din componentele de bază a inventarelor arheologice din așezări și necropole. Ea exprimă atât cunoștințele tehnice în domeniul olăritului, anume pregătirea materiei prime, dar mai ales în realizarea numeroaselor forme, cât și gustul artistic al producătorilor, exprimat prin ornamentica aplicată pe unele tipuri de vase, atât pe cele lucrate manual, cât și pe cele realizate cu roata olarului.

În decursul timpului, începând cu Vasile Pârvan și Ion Andrieșescu, care au analizat pentru prima dată ceramica de la Piscul Crăsani<sup>195</sup> și continuând cu prezentarea ei în toate rapoartele de săpături din mai multe așezări și necropole, s-a remarcat specificul cu totul aparte a ceramicii geto-dacice, care o individualizează în cadrul civilizațiilor vecine. Pe măsură ce numărul obiectivelor cercetate a crescut, s-a acumulat o cantitate însemnată de ceramică, pe baza căreia s-a putut



realiza, alături și de alte descoperiri, o cronologie, în cadrul unei largi etape de formare și apoi de consolidare a civilizației geto-dacice. S-au putut realiza astfel lucrări monografice privind ceramica, în care s-au analizat descoperirile în ansamblul lor, de pe întreg teritoriul țării, pentru o perioadă lungă de timp, începând cu perioada de sfârșit a primei epoci a fierului<sup>196</sup>, unele ocupându-se cu analiza produselor ceramice din întreg spațiul tracic<sup>197</sup>.

În studiul ceramicii s-au adoptat metode diferite, unii specialiști preferând analiza ei pe etape ale dezvoltării civilizației geto-dacice în general<sup>198</sup>, alții analizând fiecare tip de vas, de la origini și până la dispariția sa<sup>199</sup>. În ambele cazuri s-a avut în vedere și ceramica descoperită în așezarea geto-dacică de la Poiana, prin care s-a ilustrat atât evoluția formelor, cât și specificul diferitelor etape în dezvoltarea civilizației în acest obiectiv. Prin coroborarea ceramicii de la Poiana cu alte descoperiri din spațiul carpato-danubian s-a evidențiat, cu claritate, unitatea culturii materiale traco-geto-dacice începând cu secolul al VI-lea î. H.

După cum am mai amintit, așezarea geto-dacică de la Poiana a fost cercetată intens prin mai multe campanii de săpături, începând din anul 1926<sup>200</sup> continuate cu unele întreruperi până în 1990<sup>201</sup>, în timpul cărora s-a acumulat o mare cantitate de ceramică<sup>202</sup>, din toate etapele de dezvoltare ale așezării, ilustrând evoluția ei pe parcursul a șase secole, atât în ceea ce privește tehnica de lucru, cât și în realizarea formelor. Prezentarea în ansamblu, atât a ceramicii lucrată cu mâna, cât și a aceleia lucrată la roată, a imitațiilor și a importurilor s-a făcut pe baza tipologiei formelor, atât pentru etapele mai vechi, cât și pentru cele recente, analiza ei pe faze de evoluție, pe baza stratigrafiei, fiind îngreunată de multiplele deranjamente ale straturilor, refaceri succesive și foarte multe gropi. Încadrarea cronologică a diferitelor categorii s-a realizat și prin analogie cu descoperiri similare, din alte așezări și necropole geto-dacice, din spațiul extracarpatic sau din alte zone de locuire geto-dacică.

Cea mai veche ceramică getică, ce se poate data în secolele V-IV î. H., aparține nivelului III<sup>203</sup> având analogii în unele așezări fortificate din zona est-carpatică, printre care și cele de la Stâncești, Cotnari, Bunești și altele, precum și la Zimnicea, Satu Nou, Cernavodă, Histria și altele din zona Dunării de Jos sau Slimnic, Cepari, Cluj-Mănăștur și altele din Transilvania<sup>204</sup>. Stratul respectiv de la Poiana este relativ subțire, locuirea fiind de scurtă durată. O cantitate mare de material ceramic provine din stratul următor, cu o grosime de circa 1 m, datat de la jumătatea secolului al IV-lea și tot secolul al III-lea î. H. Sunt bine reprezentate toate formele caracteristice ceramicii getice, lucrate cu mâna sau la roată, importuri și imitații. Aceeași abundență de material ceramic caracterizează și nivelul următor, până la sfârșitul locuirii pe cetățuie, proporția dintre diferitele categorii, din punct de vedere tehnic fiind alta. Tot acum, într-o proporție mai

mică, apare ceramica grecească și romană, ca import din centre mediteraneene, în special *terra sigillata* și amfore.

În analiza ceramicii de la Poiana, vom ține seama de cele două mari categorii distincte, anume ceramica lucrată cu mâna și aceea lucrată la roată.

### Ceramica lucrată cu mâna.

După modul de pregătire a materiei prime, lutul, ceramica getică lucrată cu mâna de la Poiana prezintă două aspecte; una rudimentară, care în funcție de calitatea arderii în cuptor, poate fi mai mult sau mai puțin dură, având culori diferite, în special brun cenușii și uneori roșcate, cu pastă impură, chiar grosieră; cea de a doua categorie conține ceramică fină cu degresanți mici, cu ardere bună, vasele având suprafața acoperită cu un slip lustruit de culoare cenușie sau neagră. Aceste două aspecte ale ceramicii lucrate la mână vor apărea în toate nivelurile de locuire de la Poiana, chiar dacă unele forme vor evolua sau vor dispărea și vor apărea altele noi.

În ceea ce privește forma vaselor lucrate cu mâna, vom observa că ea depinde în primul rând de calitatea pastei. Astfel din pastă rudimentară, amestecată cu particule mai mici sau mai mari de șamotă sau pietricele s-au realizat vase cu forme simple, cu pereții groși și ușor friabili, cu suprafața exterioară aspră, cu multe deformări și asperități. Există și unele vase lucrate din astfel de pastă, având suprafața netezită, fiind uneori acoperită cu o lutuială albicioasă.

1. Din pastă poroasă au fost realizate **vasele bitronconice** cu gura strâmtă sau largă și marginea tăiată, unele cu un gât scurt, ușor oblic. Proeminențele de diferite forme sunt plasate pe jumătatea inferioară a corpului, unele vase având și un inel în relief la baza gâtului (fig. 143/1-2). Astfel de vase, în general fragmentare, s-au descoperit în nivelul al III-lea, uneori și în cel următor, având analogii în mai multe obiective unde au fost datate pe baza importurilor, în special cu amfore grecești<sup>205</sup>.

2. Mult mai frecvent este vasul în formă de **clopot**, cu fundul strâmt, pereții oblici și gura largă, uneori ușor strâmtată și tăiată. Pe lângă proeminențele conice alungite, plasate pe partea inferioară sau superioară a corpului, unele sunt decorate cu brâie alveolate dispuse circular sau vertical, în special pe jumătatea superioară a vasului (fig. 143/3-6; 148/1-7; 155/1). Vasele clopot au în general, dimensiuni mari și s-au folosit pentru păstrarea proviziilor, putând fi îngropate în locuințe sau în preajma lor. Această formă de vas s-a descoperit în majoritatea așezărilor datate în secolele V-IV î. H. și uneori în necropole<sup>206</sup>.

3. Apropiate ca formă de vasele clopot sunt un grup de oale cu înălțimea aproximativ egală cu lărgimea lor, cu pereții oblici, ușor curbați și marginea tăiată drept. Unele prezintă în partea superioară două până la patru proeminențe conice

sau alungite, dar cele mai multe sunt fără un astfel de decor (fig. 145/4-5; 146, 147/5-6, 152; 158/7, 9). Fiind lucrate din pastă poroasă, acestea nu puteau fi folosite decât la păstrarea hranei și nu pentru lichide sau pentru fiert alimente. Cu aceeași formă sunt și numeroase vase în miniatură la care s-a folosit atât pastă rudimentară, cât și o pastă relativ mai fină (fig. 147/7, 12).

4. O altă formă care a fost lucrată din pastă poroasă, frecventă în cadrul olăriei getice în general, începând din secolul al IV-lea și care s-a perpetuat cu mici modificări și în secolele următoare este vasul cu *profilul aproape drept*. El poate fi cu marginea tăiată sau ușor evazată și fundul cu aproximativ același diametru ca partea superioară a vasului. Aceste vase au mai fost denumite și "în formă de sac" tocmai datorită acestor caracteristici (fig. 145/3; 149; 150/5; 152/18-20, 22; 154/1; 158/1-6, 8; 159/2; 162/2-4;) <sup>207</sup>. Cele mai multe vase de această formă sunt decorate în același mod cu cele precedente, având aplicate în partea superioară a corpului, brăie crestate sau alveolate și cu proeminente de diferite forme. Este o formă de vas întâlnită în repertoriul ceramic al tuturor așezărilor geto-dacice cercetate, atât în zona est carpatică, în obiective similare cu acela de la Poiana, dar și în restul țării <sup>208</sup>.

5. *Oale cu aspect globular* sunt vasele cu pereții curbați și relativ scurți, cu fundul strâmt, la fel cu marginea, care poate fi tăiată sau evazată și rotunjită. Forma provine, probabil, din vasul bitronconic, dar are dimensiuni mult mai mici (fig. 147/1, 3-4, 8-9; 150/1, 8). Cu unele excepții, decorul lipsește, iar pasta rudimentară din care cele mai multe au fost modelate, le dă un aspect poros și grosier. Această categorie s-a descoperit frecvent în nivelul datat în secolele IV-III î. H. și mai rar în secolele următoare. Tot astfel au fost datate și în alte așezări sau necropole.

6. *Oale cu două torți*. Sunt vasele cu pereții arcuiți, gât ușor înălțat, cu marginea îngroșată sau evazată, prevăzute cu două torți verticale sau orizontale plasate în partea superioară, imediat sub buză (fig. 144/1-2, 4; 145/1-2; 163/7) sau pe partea bombată a corpului (fig. 144/3, 5-6; 163/8-9). Ele au fost lucrate din pastă relativ fină, având suprafața netezită, iar uneori acoperită cu un slip subțire. Unele vase au partea inferioară bitronconică și gât înalt, unde sunt plasate două torți verticale. Acestea pot fi grupate și în categoria cănilor mari cu două torți, destul de rar întâlnite în cadrul olăriei geto-dacice <sup>209</sup>. Se remarcă asemănarea cu unele vase cu corpul bitronconic, gât înalt și marginea evazată, la unele vase fiind aplicate pe umăr două apucători aproximativ conice, asemănătoare unor urechiușe lipite, forme din care provin cămile cu aceeași siluetă, cu câte o toartă între buză și diametrul maxim (fig. 166/5-6). Analogiile pentru aceste forme de vase se găsesc în nivelurile datate în secolele III-II î. H. din așezările de la Brad, Răcătău și altele din zona extracarpatică, fiind numite "tip Ciolănești", după așezarea unde au fost descoperite pentru prima dată <sup>210</sup>.

7. Cea mai frecventă formă de vas modelat din pastă poroasă este *borcanul* cu corpul oval, la care în funcție de unele caracteristici, se pot deosebi mai multe variante: *a.* borcane cu corpul oval și marginea dreaptă (fig. 151/6; 152/1, 14-17, 21; 156/9-10); *b.* borcane cu corpul oval și marginea ușor curbată în interior (fig. 152/6, 10-13; 159/5); *c.* borcane cu corpul oval, gât strâmt și marginea evazată (fig. 150/3-4; 151/1-2, 4-5, 7-10; 152/2-5, 7-9; 153/3-5; 154/2-3, 5; 155/2-4; 156/1-8; 157; 159/1, 3, 6; 161/1-2, 4); *d.* borcane fără gât și marginea evazată (fig. 151/3; 153/2, 6-9; 154/4, 10-13). La unele vase de dimensiuni mai mari au fost aplicate în interior mici proeminențe conice, probabil pentru a susține alte vase mai mici (?). La toate aceste variante fundul poate fi mai strâmt sau mai larg. În ceea ce privește decorul, la borcanele cu corpul oval, el este destul de variat, anume brăurile simple, alveolate sau crestate, plasate pe partea superioară a vasului, sau pe gât, sub formă de cruce, proeminențe conice sau cilindrice între brăie sau separate, decor incizat pe partea superioară sau pe tot corpul vasului, pastile de lut lipite în grupe, pe verticală sau pe tot corpul (fig. 152/4-5, 8, 13; 156/1-4; 161/1-2, 4; 162/2-4). Din punct de vedere cronologic, s-a observat că diferitele categorii de borcane cu caracteristicile menționate s-au descoperit în toate așezările geto-dacice, începând din secolul al IV-lea și până la sfârșitul epocii Latene, fiind o formă de bază în olăria geto-dacică<sup>211</sup>. Și printre vasele miniaturale descoperite în număr mare la Poiana, multe imită diferite tipuri de borcane (fig. 159/7-8)<sup>212</sup>.

8. Din pastă relativ rudimentară, dar și din pastă mai fină, amestecată cu cioburi pisate, s-au modelat și un mare număr de *străchini*, bine arse, cu suprafața netedă, uneori acoperită cu angobă lustruită. În ceea ce privește forma lor, deosebim patru tipuri în funcție de părțile principale ale vasului deși varietatea lor este mai mare, fiecare element fiind diferit de la un vas la altul.

*Tipul I.* Am grupat străchinile cu corpul tronconic, fund strâmt și marginea ușor curbată în interior (fig. 168/2; 170/5).

*Tipul II* de străchini are corpul tronconic, marginea dreaptă, tăiată sau rotunjită, umărul ușor reliefat și fundul îngust (fig. 168/1, 3, 5; 169/1-6, 8; 170/2-3).

*Tipul III* cuprinde străchini cu corpul de aceeași formă dar cu gura largă, lătită spre exterior (fig. 168/4; 170/1). Toate cele trei tipuri de străchini au două sau mai multe mânere sau torți, de o mare varietate de forme, plasate pe marginea buzei sau pe umăr. Astfel, străchinile din primul tip sunt prevăzute cu proeminențe înălțate deasupra buzei, unele fiind perforate (fig. 168/2). Mănerile plasate pe marginea buzei pot fi simple sau înălțate, cu câte trei până la șase proeminențe, unele răsucite, altele fiind canelate sau reliefate, cu prelungiri pe partea superioară a corpului (fig. 168/1, 4; 170/1-3). O altă categorie de torți au formă dreptunghiulară și sunt prevăzute cu două perforații, fiind plasate pe zona verticală a vasului. Tot pe corpul vasului, mai jos de margine, sunt plasate cele mai multe torți, cu secțiune rotundă (fig. 168/3; 169/3-4, 6, 8; 170/4; 90/1), unele fiind ușor

canelate și decorate cu incizii (fig. 168/5), altele fiind mărginite de mici proeminente. Din punct de vedere cronologic străchinile de tipul I-III fac parte din repertoriul vaselor ce se încadrează în secolele IV-III î. H. fiind descoperite în stratul cu importuri grecești, în special cu amfore thasiene, fibule tracice și monede histriene. Ele au analogii în toate așezările și necropolele din această perioadă pe întreg teritoriul geto-dacic<sup>213</sup>.

*Tipul IV* cuprinde străchinile cu corp tronconic, gât scurt și marginea evazată. Acestea sunt, în majoritatea lor lucrate din pastă fină amestecată cu degresanți mărunți, arderea fiind de calitate, încât pereții sunt duri și relativ subțiri, iar culoarea, în general, cenușie cu nuanțe mai deschise sau mai întunecoase. Între marginea buzei și umăr sunt plasate torți verticale scurte, de secțiune dreptunghiulară, unele decorate cu caneluri longitudinale. Din punct de vedere cronologic acest tip de străchini are o durată mai lungă, putând fi datate pe bază de analogii până în secolul II î. H.<sup>214</sup>

9. **Fructierele** sunt vase de dimensiuni relativ mari cu suportul mai mult sau mai puțin înalt, gol în interior. Partea superioară are formă tronconică, uneori cu pereții ușor curbați, cu umăr pronunțat sau oblic. Buza evazată poate fi mai îngustă sau mai lată, uneori fațetată. În ceea ce privește piciorul, se pot deosebi mai multe tipuri: 1. Picior scurt de formă tronconică, prins de partea superioară direct sau cu unul sau mai multe cercuri. 2. Picior cilindric și îngustat sus, cu talpă evazată și marginea profilată, mai înalt decât la tipul precedent, unele cu cercuri la locul de unire (fig. 171/2-4, 6-9). 3. Picior înalt cu baza ușor evazată și profilată, prevăzută cu circa patru ferestre triunghiulare. 4. Picior înalt cu talpa lătită, prevăzut cu două șiruri de ferestre triunghiulare, iar într-un caz piciorul destul de înalt, este format din mai multe coloane, de secțiune cilindrică, ce uneau talpa formată dintr-un cerc, cu partea superioară a fructierei. Fructierele s-au modelat în general din pastă de calitate bună, fiind și bine arsă. Cele mai multe au corpul acoperit cu slip negru lustruit, în special acelea de dimensiuni mari și cele cu piciorul perforat. Astfel de vase au fost frecvent analizate în lucrările de specialitate, ele fiind descoperite în toate așezările geto-dacice și încadrate cronologic, în funcție de celelalte piese, ca importurile și obiectele de podoabă, în secolele IV-II î. H.<sup>215</sup> Menționăm descoperirile asemănătoare de la Brad, Cucorâni și altele din Moldova precum și cele de la Grădiștea, Piscul Crăsani, Sprâncenata, Canlia și altele, la sud de Carpați<sup>216</sup>.

10. **Cupa cu picior.** Sunt vase relativ mici lucrate din pastă poroasă sau fină cu partea superioară de formă tronconică, cu pereții ușor arcuiți și marginea tăiată, ușor rotunjită. Partea inferioară este formată dintr-un picior cilindric, masiv, nu prea înalt, cu baza lătită, unele prevăzute cu inel la locul de prindere sau mai jos. Unul din exemplare este prevăzut cu două torți verticale, de secțiune rotundă, și cu

două proeminențe conice pe fața exterioară iar un alt exemplar are o singură toartă masivă prinsă imediat sub buză<sup>217</sup>.

11. **Cana cu o toartă.** După forma corpului și modul cum este fixată toarta, cănille lucrute cu mâna pot fi clasificate în mai multe tipuri, cum au procedat și cei mai mulți dintre specialiștii preocupați de studiul ceramicii<sup>218</sup>.

*Tipul I* cuprinde cănille cu gâtul scurt, corpul sferic, muchia buzei tăiată și gura largă, toarta fiind ușor înălțată deasupra buzei, prevăzută la întâlnirea cu corpul sau pe creastă cu proeminențe conice (fig. 163/1-6; 165/1, 3-11, 13-16, 22).

În *Tipul II* includem cănille cu corpul bitronconic, cu partea superioară mai alungită, cu toarta prinsă din buză și diametrul maxim, fiind în general de secțiune rotundă. Muchia buzei este ușor răsfrântă în exterior și rotunjită. În unele cazuri suprafața exterioară este acoperită cu slip lustruit de culoare albicioasă sau neagră (fig. 166/7-10; 167/4, 7).

*Tipul III* cuprinde cănille cu corpul bitronconic cu partea superioară alungită, formând un gât mai scurt sau mai înalt. Buza este răsfrântă, iar toarta, rotundă sau din bandă lată, fiind prinsă din buză și de diametrul corpului. Uneori toarta este modelată dând impresia de răsucire sau este despicate la locul de prindere cu corpul sau prezintă caneluri și creștături orizontale. Cănille de acest tip sunt lucrute din pastă fină fiind acoperite cu slip lustruit (fig. 166/1-10). Se remarcă o serie de căni denumite în literatura de specialitate "de tip Ciolănești", cu corpul bitronconic, gât înalt, marginea evazată și toartă prinsă sub buză, ușor înălțată și lipită pe corp. Unele au fundul adâncit, iar altele au toarta decorată (fig. 166/1-4) cu proeminențe sau caneluri. Căni asemănătoare s-au descoperit în așezări din secolul II î. H. atât din zona est carpatică precum și în acelea contemporane de la nordul Dunării, unde mai multe exemplare sunt lucrute la roată<sup>219</sup>. La Poiana s-au descoperit în nivelul al IV-lea, fiind datate cu obiecte de podoabă, ceramică de import și monede<sup>220</sup>.

12. **Ceștile** sunt vase relativ numeroase, în toate nivelurile geto-dacice. Ele au fost lucrute atât din pastă rudimentară cu degresanți mari, cât și din pastă fină, bine arsă, cu suprafața netedă și uneori lustruită. După formă se pot deosebi mai multe tipuri:

*Tipul I* cuprinde ceștile cu corpul aproximativ tronconic, cu pereții arcuiți și marginea înclinată spre interior. Toarta destul de masivă este prinsă de buză și de corp fiind înălțată deasupra marginii (fig. 165/2, 12; 167/1, 3, 5).

La *Tipul II* ceașca are aceeași formă ca la tipul precedent, cu deosebirea că toarta este prinsă puțin sub margine și de partea inferioară a corpului fiind, de asemenea, masivă, de secțiune rotundă.

*Tipul III* îl formează unele cești cu corpul globular și buza evazată, cu toarta prinsă de buză și de diametrul maxim.

*Tipul IV.* Încadrăm aici ceștile cu corpul aproximativ cilindric, mai mult sau mai puțin larg, cu toarta verticală masivă, prinsă pe mijlocul vasului (fig. 167/2, 6)

13. *Ceașca dacică* sau *cățuia*. Este vasul geto-dacic cel mai bine reprezentat în toate așezările cercetate. La Poiana s-au descoperit circa 400 exemplare întregi, multe fragmentare și 65 ceșcuțe miniaturale, cu o singură excepție, toate fiind lucrate de mână din pastă poroasă în amestec cu cioburi pisate. Forma caracteristică este cea bine cunoscută, în general tronconică, cu una sau două torți prinse de marginea buzei și de fund (fig. 175-202). În funcție de unele detalii, deosebim câteva variante:

*Varianta I.* Cești cu gura largă, marginea rotunjită și toarta prinsă sub buză și pe mijlocul corpului. Acestea se deosebesc de altele, de aceeași formă, prin forma suportului care este înalt și fundul adâncit, la unele mai mult (fig. 202/1-5), la altele mai puțin (fig. 175/4; 177/1; 178/19; 180/17, 19; 183/2, 5; 185/1-2; 184/14; 188/7; 190/7-8). Unele exemplare cu fundul scobit nu au toartă, asemănându-se cu o mică cupă (fig. 190/3-4).

*Varianta II.* Forma vasului este tronconică, dar cu fundul îngust și cu toarta fixată pe mijlocul peretelui (fig. 179/3, 12-13, 18; 180/23; 181/7-8; 182/6-7; 183/1; 185/2; 187/2, 8; 190/5, 8).

*Varianta III.* Cești cu toarta plină, corpul tronconic, în general de dimensiuni mici (fig. 176/2; 178/16; 182/10; 185/6; 186/9, 11; 187/4).

*Varianta IV.* Cești cu două torți, care unesc marginea buzei cu baza (fig. 177/104; 184/1-10) având secțiuni rotundă sau plată, uneori prevăzute cu caneluri verticale.

Cea mai mare parte a ceștilor sunt decorate cu brâie simple dispuse vertical sau oblic de-a lungul corpului (fig. 184/2; 190/7), cu brâie alveolate plasate sub buză sau pe marginea fundului și uneori pe torți (fig. 182/1-8, 11; 183/3, 7; 185/8,10; 186/1, 8, 10; 188/4, 7; 189/1-8; 190/5-6, 8.). Numeroase sunt și ceștile decorate cu brâie pe tot corpul, dispuse sub formă de bastonașe, amintind corpul de șarpe, sau doar vertical sau oblic, în acoladă sau încrucișate (fig. 175/2; 176/1-6; 177/4; 182/9; 184/1, 3, 5, 8, 10; 185/1, 3-7, 11-12; 186/2-3, 6; 188/1-3, 5-6, 8; 189/3). Decorul incizat sub formă de linii ondulate, brăduț, cerculețe, cruci, linii simple sau creștături pe buze și în jurul fundului se află, de asemenea, folosit pe unele piese (fig. 175/9; 176/4; 177/6, 8-9; 178/18; 182/6, 11; 183/7, 9; 185/2, 9; 184/8; 83/2). Toate variantele ceștilor, formele și motivele decorative aplicate, au analogii în așezările dacice începând cu secolul al II-lea î. H. și până în secolul II d. H. când predomină exemplarele amplu decorate<sup>221</sup>. S-a observat o frecvență mai mare a ceștilor dacice în zona est carpatică unde se poate remarca, cu claritate evoluția lor din ceștile tronconice cu o toartă supraînălțată, din secolele anterioare.

14. *Corpuri de iluminat*. Dacă asupra căușiei, sau ceștii dacice, s-au făcut referiri detaliate în toate lucrările care au analizat ceramica geto-dacică în general<sup>222</sup>, mai puțin studiate au fost acele piese ceramice imitate sau inspirate după opaițele elenistice. Ele au fost lucrate cu mâna, din pastă grosieră, impură dar bine arsă, încât cele mai multe piese au putut fi recuperate aproximativ întregi.

Din această categorie se remarcă mai multe *opaițe* din care, deosebit de bine realizată este piesa de la fig. 192/4, la care fiecare detaliu, precum orificiul de umplere și cel de ardere, bazinul și tortița sunt replica, lucrată cu mâna, a unui opaiț elenistic. În partea sa superioară este prevăzut cu un prag în relief în jurul bazinului, întocmai ca la piesele pe care le-a copiat. Exemplarul de la fig. 192/1, lucrat din aceeași pastă impură este copiat mai puțin fidel, dar este și el prevăzut cu un canal de legătură între cele două orificii, ca la piesa anterioară. În alte așezări contemporane astfel de piese sunt mai puțin cunoscute până în prezent. Au fost însă frecvent incluse, în cadrul ceramicii lucrată cu mâna, în mai multe stațiuni din a doua epocă a fierului cercetate în zona nord-pontică, în special în Crimeia. Printre acestea amintim bogatele așezări de la Berezani, Olbia și altele unde au fost descoperite cele mai numeroase și mai diferite forme<sup>223</sup>. Din punct de vedere cronologic, acestea au fost datate împreună cu celelalte materiale aflate în diferite complexe, în funcție de importurile elenistice, amfore sau alte pese ceramice sau de podoabă, într-o perioadă destul de largă cuprinsă între secolele IV și I î. H. Tot în această zonă au analogii și alte tipuri de opaițe, cu formă simplă, cum sunt o altă categorie de piese de la Poiana. Printre acestea se află și opaițul de la fig. 192/2 realizat dintr-o ceramică grosieră, impură, de culoare închisă. Acesta are formă ovală, cu pereții groși, cu bazinul mai adânc în zona unde ar fi trebuit să fie canalul spre orificiul de ardere și mai puțin adânc, în partea opusă. Orificiul de ardere este doar sugerat printr-o prelungire ascuțită, asemănătoare unui cioc. Pe părțile laterale, piesa a fost decorată cu linii incizate, care sugerează aripile unei păsări. Alte exemplare din categoria aceasta, sunt cele cu cavitatea largă, de formă ovală, vasul având pereții scurți și drepți și cu mânerul masiv, vertical sau orizontal, sub formă inelară sau de cârlig (fig. 192/5-6)<sup>224</sup>. Piese asemănătoare au fost, de asemenea, puțin menționate printre vasele geto-dacice lucrate cu mâna, atât din zona extracarpatică, dar și din alte regiuni. În nordul Mării Negre și în unele așezări din zona Niprului Mijlociu s-au descoperit câteva forme asemănătoare în așezări din perioada post-scitică și au fost încadrate, alături de diferite importuri elenistice și romane, în perioada secolelor I î. H. - I d. H.<sup>225</sup> Cu o formă aproximativ asemănătoare, dar mult alungită este o altă piesă, fragmentară lucrată, de asemenea, din pastă poroasă și friabilă, cu pereții scurți, verticali (fig. 192/3)<sup>226</sup>. Spre deosebire de celelalte deja menționate, acesta este prevăzut în interior, pe mijloc, de-a lungul bazinului, cu o ridicătură în care s-au înșiruit, una lângă alta, mai multe adâncituri în care se puteau fixa un tip de feștile, probabil din



lemn, care arzând puteau produce lumină în încăpere. În acest caz, în spațiile laterale, destul de adânci, trebuie să se fi aflat o substanță grasă, care întreținea arderea respectivă.

Un alt grup de obiecte care se foloseau la iluminatul încăperilor erau *sfeșnicele* din lut ars, lucrate, de asemenea, din pastă grosieră și poroasă relativ friabilă. Acestea sunt prevăzute la partea superioară cu o cupă sau o simplă alveolare, mai mult sau mai puțin adâncă și un picior înalt, plin în interior, de secțiune rotundă sau pătrată, lărgit la bază, la fel ca în partea superioară, fundul fiind drept sau prevăzut cu o alveolare puțin adâncă (fig. 193-194). După modul cum s-a realizat alveolarea superioară, forma piciorului precum și varietatea decorului se pot deosebi mai multe tipuri. Mai numeroase sunt sfeșnicele cu înălțimi între 20 - 25 cm, cu piciorul cilindric și cupa de formă conică (fig. 193/2-3; 194/1, 5, 8, 10; 196/ 3, 8; 197/ 3). Unele sunt prevăzute, pe marginea buzei, cu trei sau patru proeminențe conice sau cilindrice, care se prelungesc și de-a lungul piciorului, sub forma unor brâie simple, crestate sau alveolate (fig. 193/1, 6; 194/2-5; 195/2-6; 196/2, 4-7; 197/1-2, 4-5). Astfel de piese s-au descoperit în straturile târzii din așezările geto-dacice de la Răcătău<sup>227</sup> Brad<sup>228</sup> precum și la sud de Carpați în așezările din aceeași perioadă de la Popești<sup>229</sup>, Vlădiceasca<sup>230</sup>, Radovanu<sup>231</sup> și altele. De asemenea, ele au fost menționate de fiecare dată, când s-au analizat diferite categorii ale ceramicii lucrată cu mâna, din complexe din secolele III-II î. H. de la Olbia și alte stațiuni din nordul Mării Negre descoperite în același context cu opaițele imitate după lucernele elenistice<sup>232</sup>. O altă categorie de astfel de sfeșnice, are cupa ovală având la unul din capete un cioc de turnare, fiind prevăzute cu picior simplu, cilindric și relativ subțire. Deși la piesa păstrată piciorul este rupt din vechime, putem presupune că el se termina cu o bază mult mai scobită (fig. 193/3). Printre sfeșnicele cu piciorul înalt decorate cu brâie de-a lungul lui, se află un singur exemplar la care interiorul cupei este împărțit în patru realizându-se tot atâtea cavități în care se introducea uleiul sau grăsimea și feștila care ardea (fig. 196/9). Unele piese sunt prevăzute în partea superioară cu un orificiu, destul de adânc înconjurat cu unul sau două canale circulare concentrice (fig. 195/5). O altă piesă era prevăzută cu o adâncitură, în cupa din partea superioară (fig. 194/2). În aceste adâncituri se fixau, probabil un fel de lumânări dintr-un material care putea fi folosit pentru luminat. Câteva sfeșnice au piciorul de secțiune pătrată, cupa puțin adâncă și decor de brâie crestate sau doar cu simple alveole pe muchii (fig. 195/1-2; 196/1). În scop decorativ, la unele piese, spațiile dintre brâiele verticale de pe picior au fost umplute cu linii incizate adânc (fig. 194/3) sau cu bastonașe, semilune sau proeminențe de diferite forme (fig. 194/6, 9).

După cum s-a observat, sfeșnicele de lut ars au fost realizate cu destulă preocupare pentru aspectul lor general. Ele se foloseau prin punerea în cavitatea superioară a unei grăsimi, în care pe un suport oacare, plutea un fitil aprins, ca la

opaițele obișnuite. În cele de formă tronconică sau cu bazinul plat și în cele care copiau opaițele elenistice, s-au mai păstrat urme de arsură sau de fum, de la o folosire îndelungată. În ceea ce privește sfeșnicele, doar în puține cazuri sunt probe de o folosire mai intensă. La cele mai multe piese nu se observă semne de la o ardere secundară sau flambări, culoarea în interiorul cupei fiind galben-roșcată, ca restul piesei. De aceea considerăm, ca și alți cercetători, că o anumită categorie de astfel de sfeșnice erau folosite numai în practici de cult, la libații, împreună cu alte obiecte cu aceeași destinație<sup>233</sup>. Cinci astfel de piese s-au descoperit la Vlădiceasca, unele avînd la exterior un strat de vopsea albă iar ca decor, între brâiele de pe picior, câte un corn lunar, cu cavitatea în sus<sup>234</sup>. Tot în această așezare, ca și în cele de la Poiana și Radovanu, s-au descoperit și anumite vetre divers decorate, care au fost considerate a fi fost folosite în oficierea cultului religios, unele aflându-se în interiorul unor locuințe, care prin aspectul lor deosebit, pot fi considerate sacre<sup>235</sup>. La Radovanu s-au cercetat două astfel de locuințe-sanctuar, aspectul lor fiind cu totul diferit, în raport cu restul complexelor de locuit din așezare. În ele, alături de vetrele respective se aflau și câteva sfeșnice simple, care erau folosite desigur, în ritualul religios. Aceeași interpretare pot avea și piesele asemănătoare din celelalte așezări, în special de la Brad și Răcătău, așezări care s-au caracterizat printr-un nivel deosebit de dezvoltare în cadrul zonei est-carpatică, alături de aceea de la Poiana, unde astfel de piese sunt mai numeroase, începând cu secolul al II-lea și în întreg secolul I î. H.

15. *Tipsii*. Plăci din ceramică grosieră, de formă circulară, cu marginea rotunjită, bine netezite pe ambele părți, s-au descoperit la Poiana în nivelul al IV-lea, cele mai multe în stare fragmentară. Ele se utilizau, probabil, ca suport pe vatră, pentru coptul turtelor sau drept capace pe vasele de dimensiuni mari. În zona est-carpatică astfel de obiecte s-au descoperit în așezări din secolele IV-II î. H.

16. *Strecurători*. Vase folosite în general pentru prelucrarea laptelui, fiind lucrate din pastă relativ fină atât cu mâna, cât și la roată. Exemplarele lucrate cu mâna au forme diferite. 1. Unele au fundul larg, perforat neglijent, cu marginea verticală, scurtă și rotunjită, cu toartă ușor înălțată (fig. 225/4; 226/4), iar altele nu au perete vertical, fiind simple plăci perforate (fig. 225/1); 2. O altă grupă au formă de pâlnie, cu fundul semisferic, perete înalt, uneori cu gât mai strâmt și marginea ușor evazată, prevăzută cu o toartă de secțiune ovală (fig. 225/2-3, 5-6; 226/1-3, 11-13); 3. Strecurători cu corpul tronconic, fund profilat, prevăzută cu găuri atât pe fund, cât și pe pereți (fig. 226/5-6, 8-10); 4. Vas cu corpul înalt de formă ovală, având numai pereții perforați (fig. 226/7). În raport cu vasele similare lucrate la roată, strecurătorile lucrate la mână au forme mai variate dar sunt, în general, mai puține.

17. *Capacele* de vase lucrate de mână sunt relativ puține în comparație cu cele lucrate cu roata, fiind în general de dimensiuni mici. Ele au formă de pâlnie, cu butonul alungit asemeni unui cioc de pasăre sau de buton. Multe piese cu

această formă sunt miniaturale, unele fiind prevăzute și cu câte două perforații, pentru a fi agățate<sup>237</sup>.

### Ceramica lucrată la roată.

Începând de la mijlocul secolului al IV-lea î. H., în nivelul corespunzător, la Poiana s-au descoperit și vase lucrate la roată, pentru care s-a folosit pastă fină, amestecată cu degresanți mărunți, bine arsă, vasele având culoare cenușie și mai rar cărămizie, cu suprafața lustruită și decor de motive geometrice. În tehnica la roată au fost transpuse numai anumite tipuri de vase, altele fiind lucrate de mână până foarte târziu, cum este cazul căștilor și sfeșnicilor sau a mai multe tipuri de oale mai frecvente în sec. I î. H.

1. *Vasele mari cu corpul bombat*, gâtul relativ scurt și marginea evazată, lucrate la roată se aflau în stare fragmentară, ca majoritatea vaselor din ultimele niveluri, mai ales acelea cu pereții subțiri (fig. 203/2, 4-5; 205/5, 7; 215/1-2, 4, 6). Unele provin de la vase de provizii, cu buza evazată orizontal și decorată cu linii incizate, altele de la oale cu corpul bombat, gâtul strâmt și marginea scurtă și ușor evazată, decorată pe tot corpul cu incizii orizontale adânci<sup>238</sup>.

2. *Fructiere* cu picior înalt, cu corpul larg sau mai strâmt, cu umăr unghiular sau rotunjit și marginea evazată s-au descoperit în cantitate relativ mare, mai ales în ultimul nivel de locuire. Deși cele mai multe fructiere sunt fragmentare se pot deosebi mai multe tipuri, în funcție de caracteristicile părților componente:

1. Fructiere cu corpul larg, umăr rotunjit și marginea evazată orizontal, uneori fațetată, decorată cu linii lustruite. Decorul foarte variat, constă din linii paralele de-a lungul buzei, zigzaguri, linii șerpuite mărginite de altele drepte, grupe de liniuțe dispuse transversal etc. Piciorul la acest tip este relativ scurt, lărgit mult la bază, formând un pedestal solid (fig. 204; 207/3-7; 208; 209/1; 210/5);
2. Fructiere cu corpul conic, fără umăr, cu marginea evazată, picior zvelt, mai înalt decât la tipul precedent, cu profilaturi în zona de unire cu talpa (fig. 210/1, 3);
3. Grupăm separat fructierele mari, cu corpul oval, marginea evazată și rotunjită, cu piciorul înalt, de circa 2/3 din întregul vasului, terminat cu o talpă solidă mai puțin evazată prevăzută la pornire cu un inel sau o profilatură (fig. 210/2, 4, 6). În tipologiile realizate atât la Poiana, de autorul primelor săpături<sup>239</sup>, cât și acelea care au avut în vedere descoperirile din toate așezările geto-dacice<sup>240</sup>, s-a remarcat evoluția acestui vas caracteristic ceramicii geto-dacice, de la apariția sa, când a fost lucrat manual și până la transpunerea lui, în general, cu aceleași caracteristici, la roată, realizându-se forme elegante. S-au remarcat transformări în realizarea piciorului, a felului cum el este prins de partea superioară, lărgimea corpului și mai ales felul buzei care, la cele lucrate la roată este mai îngustă. Dacă la fructierele lucrate cu mâna lustruirea s-a făcut uniform pe tot corpul vasului, la cele lucrate la roată, tot prin lustruire s-au realizat ornamente bogate plasate atât pe buză, cât și pe

picior sau în interiorul și exteriorul vasului. Fructiere lucrate la roată s-au descoperit în toate așezările, în special în exteriorul arcului carpatic, constituind o caracteristică a fazei clasice a civilizației geto-dacice<sup>241</sup>.

3. *Cupa cu picior* este un vas de dimensiuni mai mici, cu corpul larg, marginea rotunjită sau ușor evazată și picior relativ scurt (fig. 211/6; 212/2, 7). Sunt vase mai rar întâlnite la Poiana<sup>242</sup>.

4. *Strecurători*. Vas destul de frecvent în nivelul al V-lea de la Poiana a fost lucrat din pastă fină de culoare cenușie. Forma este aceeași ca la categoria lucrată cu mâna, dar pereții sunt mult mai subțiri, iar torțile ușor înălțate peste buză sunt din bandă lată, uneori decorate. În funcție de forma părții superioare pot fi deosebite câteva variante, la toate acestea partea inferioară fiind conică și perforată. 1. Cele mai frecvente sunt strecurătorile cu partea superioară înaltă și buza evazată, în zona de unire a celor două părți, existând două sau trei caneluri paralele (fig. 218/1, 3-6; 219/1-9; 220/1, 4, 7; 223/1, 3-5; 224/1, 3-7). 2. Strecurători cu partea superioară prevăzută cu un umăr reliefat, cu pereții oblici și marginea rotunjită (fig. 218/2; 220/2, 5-6; 221/1-6; 222/2-3, 5, 8; 223/2, 6-7). 3. Strecurători cu gâtul strâmt, scurt și marginea rotunjită (fig. 220/3; 222/4, 7; 224/2). 4. Strecurători de forma unui castron, cu zona găurită ovală, partea superioară cu pereții arcuiți și buza îngroșată, ușor evazată (fig. 222/1, 6). Acestea sunt prevăzute și cu mânere horizontale, uneori decorate, plasate mai jos de margine. Cele mai multe strecurători sunt decorate pe partea superioară cu linii lustruite, în fascicole late (fig. 222/1-8) sau mai înguste vertical, oblic sau încrucișate (fig. 218/1-5; 219/1-4, 7-9), precum și cu o bandă în relief decorată cu incizii în diagonală și zigzag, pe umăr (fig. 218/1, 6; 219/5). Aceste ornamente mai sunt combinate cu linii incizate care înconjoară vasul în mai multe locuri, pe gât sau pe diametrul maxim. Strecurători de același tip s-au descoperit în toate așezările dacice, ceea ce indică existența unor preocupări comune în prelucrarea laptelui, populația din așezarea de la Poiana, ca și celelalte așezări de pe terasa înaltă a Siretului având ca ocupație principală creșterea vitelor și a oilor, beneficiind de numeroase zone pentru pășunat din luncile râului<sup>243</sup>.

5. *Castronul* este vasul care de timpuriu a fost lucrat în tehnica la roată. În cadrul acestei forme s-au remarcat mai multe variante referitoare la dimensiuni, forma marginii și a torților. La Poiana, în nivelul cinci al așezării, au fost descoperite castroane cu pereții dreپți și înalți, cu marginea rotunjită sau prevăzută cu un manșon exterior. Ele sunt lucrate din pastă fină de culoare cenușie închisă, mai rar cărămizie, cu suprafața lustruită. Fundul este bine conturat și în unele cazuri ușor înălțat, ca un mic pedestal (fig. 211/6-7, 9; 212/3-4). Unele castroane descoperite în stare fragmentară au umăr bombat și buza curbată mult în interior, suprafața fiind decorată prin lustruire (fig. 54/1, 3). Mai puține sunt exemplarele

prevăzute cu două mânere verticale, de secțiune dreptunghiulară, decorate cu caneluri verticale (fig. 211/7; 212/3).

6. **Străchini și farfurii**, cu pereții drepți sau oblici, cu marginea evazată și fund plat sau înălțat sunt forme obișnuite pentru nivelul al V-lea. Ele sunt lucrate tot din pastă fină de culoare cenușie, cu puține variante în ceea ce privește forma părților componente. Mai frecvente sunt cele cu fundul îngust, profilat, corpul tronconic, cu umăr proeminent și marginea dreaptă sau ușor îngroșată (fig. 209/2; 211/1-5, 8-10). Unele exemplare au corpul tronconic, fund profilat și buza evazată (fig. 212/1, 3-4), forme pentru care olarii locali s-au inspirat din vasele de import, care s-au descoperit frecvent în acest nivel de locuire<sup>244</sup>. Spre deosebire de importuri, unde s-a folosit pastă mai aspră, dar cu duritate mare, de culoare albicioasă sau roz-cărămizie și uneori neagră, cu mai multe profilaturi orizontale pe partea superioară a corpului, vasele autohtone de aceeași formă sunt de culoare cenușie cu suprafața netedă. Străchinile și castroanele lucrate la roată sunt datate, începând de la sfârșitul secolului al II-lea î. H. și până la sfârșitul locuirii pe cetățuie. Sporadic au apărut străchini lucrate la roată și în nivelul anterior, cum este și exemplarul de la fig. 206/7 lucrat din pastă fină de culoare neagră. Forma este aceeași cu a străchinilor lucrate cu mâna, având corpul oval, partea superioară dreaptă și marginea îngroșată și rotunjită spre exterior. Străchini de aceeași formă, lucrate din pastă cenușie, s-au descoperit frecvent și în alte așezări din zona est-carpatică, în special cele de la Corni-Huși, Curteni<sup>245</sup> și alte obiective datate în secolele IV-III î.H., precum și în așezările similare cu aceea de la Poiana, de la Brad și Răcătău<sup>246</sup>.

7. **Capacele** lucrate la roată, ca și fructierele cu marginea mult evazată și cănila la care erau folosite, s-au descoperit în același nivel cu acestea. Ele au formă conică, marginea șanțuită și mânere drepte sau profilate prevăzute cu câte un inel la unirea cu corpul (fig. 206/1-3, 5). Piese asemănătoare se aflau și în alte așezări dacice din secolele I î. H.- I d. H.<sup>247</sup>

8. **Căni cu o toartă**. Majoritatea cănilor lucrate la roată din pastă fină au corpul emisferic sau ușor oval, terminat cu un gât mai mult sau mai puțin înalt, de formă tronconică sau cilindrică, iar buza rotunjită evazată în exterior. Torțile sunt prinse sub buză, unele înălțate ușor, multe din ele fiind artistic realizate din mai multe părți canelate sau răsucite (fig. 172/2, 4-5; 173/2-8; 205/4). În funcție de unele detalii putem deosebi două variante care se referă la forma părților principale. Prima variantă le cuprinde pe cele cu gâtul îngust, înalt, cu marginea mult evazată și toartă lungă, decorată, prinsă sub buză și de umărul vasului (fig. 172/1-4; 173/2-6, 8; 198/4). Cea de a doua variantă, bogat reprezentată, cuprinde toate celelalte căni din pastă fină, cu suprafața lustruită, de culoare cenușie închisă sau mai deschisă, cu torți de secțiune rotundă sau ovală, prinse de buză și de partea superioară a corpului, care poate fi mai mult sau mai puțin proeminent, cu fundul

bine conturat, uneori înălțat (fig. 172/5-6; 173/1, 5-8; 174/1-6; 198/1-3, 6). Transpunerea la roată a cănilor geto-dacice poate fi documentată la Poiana începând din secolul al III-lea î. H., când, alături de marea varietate a cănilor lucrate cu mâna, apar și căni lucrate la roată din pastă fină, cenușie, la unele observându-se și anumite influențe străine (fig. 167/7; 172/7-8). În zona est-carpatică s-au descoperit căni lucrate la roată în așezări și necropole, începând din secolele IV-III î. H., cum sunt, printre altele, acelea de la Corni-Huși, Slobozia, Cucuteni, Cotnari și altele, în secolele următoare fiind o formă caracteristică a ceramicii dacice<sup>248</sup>.

9. *Vase cu două torți*. Aceste vase sunt lucrate din pastă fină de culoare cenușie, având corpul aproximativ bitronconic, cu umărul aplatizat, gâtul scurt, marginea ușor răsfrântă și fundul reliefat printr-un inel circular (fig. 198/5, 7; 200/1, 5, 8). Unele sunt decorate cu benzi lustruite dispuse în diferite moduri pe partea superioară a vasului<sup>249</sup>. S-a considerat, ținând cont de unele analogii, că aceste vase sunt influențate de acelea celtice descoperite pe teritoriul Transilvaniei, unde au existat astfel de contacte la sfârșitul mileniul I î. H.<sup>250</sup>

10. *Ulcioarele cu o toartă* lucrate din pastă fină de culoare cenușie sau roz-gălbuiie au corpul larg, gât subțire și înalt, iar toarta, de secțiune ovală, este prinsă de gât și de partea superioară a corpului. Buza, ușor evazată, este conturată cu una sau mai multe caneluri sau cu un manșon exterior (fig. 213/1-2). Unele analogii se găsesc în așezările - davae - de pe terasa stângă a Siretului, mai multe exemplare fiind descoperite la Brad. Aceste ulcioare, datate în secolul I î. H., sunt copiate după vasele similare romane<sup>251</sup>.

11. *Amforete*. Sunt vase de dimensiuni mici, cu corpul ovoidal, gura strâmtă și buza îngroșată, prevăzute cu două torți în bandă dispuse între umăr și buză (fig. 213/3-4, 6). Ele sunt lucrate din pastă fină de culoare roz-gălbuiie. Astfel de vase au început să fie descoperite în așezări dacice începând din secolul I î. H., când influențele străine asupra ceramicii dacice sunt tot mai frecvente<sup>252</sup>.

12. *Vasul cu tub*. Este acel vas cu corp bombat, aproape sferic, cu buza curbată în interior, prevăzut cu tub în partea superioară și o toartă care, uneori, este plasată deasupra buzei, prinsă diametral (fig. 214/1), cu decor din caneluri verticale la locul de prindere sau cu o reprezentare zoomorfă dealungul ei (fig. 214/1). Alte vase cu tub au mânerul în forma unui cap de berbec, cu coarnele răsucite, la care sunt marcate, cu incizii, ochii, nările și gura (fig. 214/3). Un alt exemplar este prevăzut la locul de prindere a torții, pe mijlocul vasului, cu un decor incizat, circular reprezentând un spic (fig. 214/2). Remarcăm la această formă de vas, un exemplar de formă ovală, cu picior înalt, evazat, cu un inel la locul de prindere. Toarta de secțiune rotundă, este prinsă de partea superioară, mai sus de tub. Vasul este închis la gură, unde este prevăzut cu găuri de strecurătoare. Exemplar unic, până în prezent, în olăria geto-dacică, poate fi considerat ca vas de

cult folosit în practicarea unor ritualuri religioase, ca și alte vase cu forme speciale<sup>253</sup>. Vase cu tub s-au descoperit în multe așezări dacice, în unele destul de frecvent, cum sunt, de exemplu, așezările de la Brad, Bâtca Doamnei, Ocnița și altele<sup>254</sup>.

13. *Vasul askos* este acel vas aflat în stare fragmentară, lucrat din pastă cenușie închisă, cu corpul globular, gât cilindric înalt lărgit spre buză (fig. 213/5). Toarta lipsește, vasul fiind spart din zona unde aceasta ar fi trebuit să fie prinsă. În analiza ceramicii getice lucrată la roată, Emil Moscalu ilustrează două vase askos descoperite la sud de Dunăre, imitații după vasele elenistice<sup>255</sup>. În așezările est-carpaticе astfel de vase nu au fost încă menționate.

14. *Bolurile cu decor în relief*, de dimensiuni mici, imitații locale după cupele deliene sau megariene descoperite la Poiana, sunt lucrate din pastă fină, de culoare cenușie, cu lustru slab în zona superioară. Ele au formă aproximativ conică sau semisferică și buza evazată. De la umăr în jos sunt decorate în relief, pe toată suprafața, cu motive vegetale, palmete, cercuri concentrice, cruci, unghiuri etc dispuse în șiruri (fig. 217/1-2). Imitații după cupe grecești au existat în mai multe așezări geto-dacice de pe teritoriul țării, în unele locuri s-au descoperit și tipare pentru confecționarea acestora<sup>256</sup>. Ele au fost datate, în general, după mijlocul secolului II și în secolul I î. H., datare care se sprijină pe existența în așezările de la Popești și Crăsani a unor cupe pe care sunt imprimate monede dacice, precum și unele elemente decorative speciale care apar și pe fragmente descoperite la Poiana<sup>257</sup>. S-a remarcat că aceste vase sunt mai puține în zona est-carpatică, deși alte vase de lux s-au descoperit frecvent<sup>258</sup>.

15. Ceașca cu două torți de tip *kantharos*. Aceasta imită forme grecești și romane fiind lucrată din pastă fină cenușie, mai rar roz-cărămizie. Corpul este cilindric, buza ușor rotunjită, foarte rar evazată sau cu o îngroșare a părții exterioare. Fundul este în general inelar sau terminat printr-un picior puțin înalt, cu talpa lătită sau plată. Torțile verticale sunt prinse pe corp, mai jos de buză, având secțiune rotundă sau ovală, unele fiind ridicate în sus formând un unghi ascuțit (fig. 199/1-8; 200/2-4, 6-7, 9-13; 201/1-9; 202/1-6). În unele așezări contemporane, ca cele de la Brad și Răcătău, unde s-au descoperit numeroase astfel de cești, s-au stabilit mai multe tipuri, în funcție de forma torților și a piciorului. Astfel la Brad s-au remarcat șase variante, iar la Răcătău 22, în funcție atât de formă, cât și de motivele decorative<sup>259</sup>. Cele mai multe vase sunt decorate prin lustruire cu motive geometrice pe partea superioară sau pe tot corpul, formând benzi de hașuri, diagonale în două direcții, paralele verticale, mai late sau mai subțiri, precum și profilaturi și incizii circulare în jurul marginii sau în dreptul torților. În afară de ceștile de tip kantharos din pastă cenușie, în cantitate mai mică sunt ceștile imitate după kantharos-ul roman lucrat din pastă fină de culoare

albicioasă sau roșie, fiind decorate cu motive geometrice sau florale pictate cu culoare brun închisă sau neagră.

16. *Vas kernos*. Ilustrăm partea superioară a unui vas-ploscă, care are corpul tubular, gât înalt, cilindric, cu buza dreaptă și îngroșată și toartă bifilară prinsă de gât și de partea superioară a corpului. Probabil că a avut și un suport, mult lățit pentru stabilitate. Este lucrat din pastă fină de culoare cenușie (fig. 207/2). În campania din anul 1927 s-au descoperit mai multe fragmente de vase coroană cu tub, a căror formă nu s-a putut stabili cu precizie<sup>260</sup>. Un vas asemănător s-a descoperit la Brad într-o groapă din apropierea sanctualelor și este bine datat în secolul I î. H., fiind considerat ca vas de cult folosit în practicarea unor ritualuri<sup>261</sup>.

### Ceramica geto-dacică pictată

În cadrul olăriei geto-dacice, ceramica pictată reprezintă categoria de lux la fel ca ceramica de import provenită, în special din provinciile orientale și danubiene, de la care a primit și anumite influențe. Pictura a fost aplicată direct pe fondul de culoare roz-gălbuie și uneori pe un strat de angobă de aceeași culoare, care s-a cojit pe unele porțiuni în același timp cu stratul de culoare.

Forma ceramică cea mai frecvent este *cana*, atât forma înaltă, cu gât alungit (svelt), cu marginea evazată și fund inelar având întotdeauna o singură toartă, cât și cești mici cu două torți, de tip *kantharos*, cu pereți drepți și fund mic, inelar. Exemplarul de la fig. 227/1 provine de la un vas de mari dimensiuni cu gât cilindric și corp bombat, cu o toartă, având marginea ușor evazată. Decorul, format din hașuri roșii-cărămizii și grupe de linii organizate pe două registre, este realizat neglijent, cu dungi mai late sau mai drepte, cu număr inegal de linii în grupele de hașuri. Un alt exemplar de cană, cu gâtul ușor tronconic și marginea îngroșată la exterior, are două linii pictate sub margine, una ondulată și cealaltă dreaptă, iar în registrul inferior un șir de triunghiuri hașurate (fig. 227/4). Culoarea roșie cu care a fost realizat acest decor este mai întunecată, aproape maro, contrastând puternic cu fondul, de culoare roz-gălbui, a vasului. Singura cană cu o toartă care a fost reconstituită (fig. 228/1), realizată în pastă fină de culoare roz-gălbuie, a fost decorată cu linii circulare subțiri și puncte roșii pe gât, prezentând, de asemenea, caneluri fine înre gât și corp, care marchează silueta elegantă, în general a vasului. În zona est carpatică s-au descoperit căni cu aceleași caracteristici, în cantitate mai mare, în așezarea de la Brad unde s-a remarcat o mare varietate de motive geometrice în decorul pictat pe căni și pe alte vase<sup>262</sup> la Calu<sup>263</sup> și Bâta Doamnei<sup>264</sup> unde s-au descoperit și s-au publicat, mai multe căni pictate cu roșu, în stil geometric. Micile cești de tip kantharos sunt mai numeroase, atât la Poiana cât și în alte obiective contemporane, dar din păcate, cea mai mare parte în stare fragmentară. Ele sunt lucrate din pastă fină roz-gălbuie, fiind pictate cu linii roșii



cu diverse nuanțe dispuse oblic, vertical sau orizontal, paralele sau întretăiate uneori, cu linii de puncte (fig. 228/7). Cele mai multe sunt forme imitate după kantharoi elenistici, având torți supraînălțate, uneori pliate la partea superioară, cu fund mic inelar (fig. 228/2-3; 229/3). Pictura a fost aplicată atât pe margine, cât și pe corpul vasului în întregime sau doar parțial prin mici pete (fig. 227/2-3, 5, 7-9, 11-12; 228/4-13; 229/1-3, 5-7). Puține din ceștile de la Poiana se aseamănă cu cele din așezările de la Brad sau Răcătau, unde atât cantitatea, cât și bogăția motivelor decorative sunt impresionante, aceste vase fiind realizarea unor meșteri artizani locali înzestrați cu multă fandezie în mânăitul pensulei și a culorilor<sup>265</sup>.

**Fructierele** pictate sunt considerate vase de lux, fiind lucrate din pastă fină, având forme și dimensiuni asemănătoare fructierelor cenușii cu decor lustruit. Ele au corpul ușor oblic, marginea larg evazată orizontal, piciorul înalt, cilindric, gol în interior marcat cu unul sau două cercuri în relief și cu buza evazată. Decorul pictat a fost aplicat pe margine, pe interiorul și exteriorul pereților precum și pe picior (fig. 230/1-14; 231/3, 5-8). Predomină benzile mai late sau mai subțiri, două până la patru pe margine și mai multe pe corpul vasului, roșii sau roșii-portocalii și uneori albe. Un exemplar prezintă aceste linii portocalii încadrate de linii ondulate aplicate pe un fond alb, decor asemănător până la identitate cu acela realizat prin lustruire pe vasele cenușii. Pe corpul vasului, la fel și pe picior, s-au pictat numai benzi circulare mai subțiri sau mai late în funcție de dimensiunea vasului. Fondul este întotdeauna roz-gălbui, în timp ce benzile au diferite nuanțe, mai întunecate pe margine dar mai deschise pe corpul vasului. Decorul geometric astfel aplicat pe fructiere este frecvent întâlnit în așezările dacice atât, în zonele extra-carpaticе, cât și în cele din Transilvania<sup>266</sup>. De asemenea, este cunoscut în afara spațiului dacic, în lumea celtică până în etapa târzie a epocii Latène, așa cum o demonstrează descoperirile din așezările de tip oppidan<sup>267</sup>.

O altă formă de vas, frumos decorată în stil geometric, este **castronul** cu marginea întoarsă în interior, de mari dimensiuni, realizat în pastă de bună calitate, de culoare cărămizie sau roz-gălbuie. Din cele trei exemplare, tot în stare fragmentară, pe care le prezentăm, unul provine dintr-un castron de dimensiuni mari prevăzut cu patru torți orizontale bifilare. Suprafața sa exterioară a fost în întregime pictată în roșu, din care s-au cruțat, sub margine și sub umăr, două benzi late, prima formată dintr-un rând de triunghiuri hașurate în timp ce cealaltă a fost realizată cu linii oblice, relativ groase (fig. 231/1). Un alt fragment provine dintr-un castron de aceeași formă, la care exteriorul marginii este pictat cu o bandă lată cu roșu deschis de la care pornesc spre umărul vasului un șir de cârlige (fig. 231/2). Al treilea fragment provine dintr-un castron cu umărul foarte curbat spre interior pictat cu roșu pe fond roz-cărămiziu. Decorul este format din două frize de linii dispuse vertical și în diagonală, încadrate de benzi circulare late (fig. 231/4). Castronul de mari dimensiuni este mai rar atestat în alte așezări dacice,

exemplarele de acest tip descoperite la Brad având marginea profilată și un decor mai sobru, caracteristică, în genere, a ceramicii pictate din această așezare<sup>268</sup>.

Printre vasele pictate de la Poiana mai menționăm fragmente de *capace* de formă conică și margine caracteristică, acoperite pe toată suprafața cu vopsea de culoare roșie (fig. 231/9). Diferitele vase, printre capacele acoperite în întregime cu pictură roșie sau cărămizie au fost însă descoperite, în multe alte așezări dacice<sup>269</sup>.

În raport cu alte așezări geto-dacice, Poiana se remarcă prin bogăția materialului descoperit în general, dar în cazul ceramicii pictate se poate vedea procentajul său redus în raport cu ceramica fină, cenușie decorată prin lustruire. Fragmentele descoperite se aflau la circa 1- 1,50 m adâncime, alături de alte piese, printre care și fibule, monede și ceramică de import, care sunt datate în perioada cuprinsă între începutul secolului I î. H. - sec. I d. Hr, perioadă de maximă dezvoltare a așezării. În această perioadă olarii de la Poiana produceau cantități suficiente de vase, de toate tipurile, îmbogățindu-și repertoriul mai vechi prin realizarea de forme mai pretențioase, unele inspirate din vasele importate, elenistice sau romane. Ceramica pictată se află printre acestea din urmă, fără tradiție în ceramica autohtonă. După cum s-a observat, la această categorie de vase s-a folosit o gamă redusă de culori, coloranții fiind greu de procurat și numai prin intermediul negustorilor străini care aduceau astfel de produse necesare olarilor locali. Pictura a fost realizată numai în roșu, cu diferite nuanțe, de predilecție în stil geometric, spre deosebire de decorul vegetal sau zoomorf preferat de meșterii artizani din alte așezări dacice, în special acelea de la vest de Carpați<sup>270</sup>.

\*

Din analiza ceramicii descoperită în așezarea geto-dacică de la Poiana, se poate remarca, pe lângă marea varietate de forme lucrate într-o tehnică sau alta și o evoluție din acest punct de vedere, pe parcursul a circa șapte secole, cât a durat acest important centru din sudul Moldovei. Se poate observa că, la începutul evoluției sale, ceramica geto-dacică mai păstrează unele caracteristici hallstattiene care, la unele forme, se perpetuează până târziu, fenomen observat la unele tipuri de castroane sau căni și, în general, la tehnica pregătirii lutului, care conține anumiți degresanți cu granule mari. Tradiția autohtonă în confecționarea ceramicii va fi îmbogățită prin pătrunderea influențelor străine, cele celtice în zonele vestice și, mult mai active, cele grecești sau sud-tracice în celelalte regiuni. Acestea s-au observat prin apariția timpurie a unor imitații, destul de bine executate în tehnică primitivă, după vase grecești de lux, în special după kantharos, kylix sau amfore, cum sunt cele descoperite la Cotnari<sup>271</sup>, Stâncești<sup>272</sup> sau Ruginești<sup>273</sup>.

Pentru teritoriul est-carpatic, de un deosebit interes este adoptarea noului procedeu tehnic în olărit, de care se leagă și procesul de evoluție a civilizației geto-dacice în general.

Geneza ceramicii geto-dacice lucrată la roată, de tip Latène, reprezintă una din problemele importante, legate printre altele și de cunoașterea începutului celei de a doua epoci a fierului pe teritoriul românesc. Această problemă a fost dezbătută în mod special pentru fiecare zonă în parte, în special teritoriul intra-carpatic și cel din sud-estul României, atribuindu-se adesea influențelor externe în acest domeniu, un rol determinat.

În ceea ce privește raporturile dintre autohtoni și celți, cât și cu populațiile sud-dunărene s-au emis ipoteze, nu întotdeauna întemeiate pe un material destul de convingător. Așa de exemplu s-a considerat că la mijlocul secolului V î. H., în zona dintre Carpați și Dunăre au existat condiții deosebite față de acelea din restul Daciei și astfel populațiile din așezările din această zonă ar fi trecut, mai de timpuriu, la producerea ceramicii la roată<sup>274</sup>. Un rol important în acest proces l-ar fi avut legăturile timpurii și continui a acestor regiuni cu populațiile din sud-estul Europei, fenomen relevant în diferite rânduri de diferiți specialiști. Vasile Pârvan a analizat, pentru prima dată, dinamica pătrunderii influențelor elene și elenestice la geto-daci<sup>275</sup>, iar alți arheologi cum au fost Radu Vulpe, E. Condurache, Ion Nestor, D. Berciu și alții<sup>276</sup>, pe baza unor numeroase cercetări arheologice, au adus noi dovezi în sprijinul afirmațiilor făcute la începutul secolului de către Vasile Pârvan. Prezența coloniștilor pe litoralul nord-vestic al Mării Negre, a căror influență asupra populației locale s-a manifestat încă de la începutul secolului V î. H., a avut ca efect pătrunderea în mediul getic, a numeroase elemente sudice și a ceramicii grecești din metropolă sau din colonii, achiziționată inițial de o parte a aristocrației locale și răspândită apoi în regiuni mai îndepărtate din Moldova sau din Transilvania<sup>277</sup>.

În zona est-carpatică sunt cunoscute descoperiri de vase de lux la Barboși<sup>278</sup>, Frumușița<sup>279</sup>, Bărboasa<sup>280</sup>, Curteni<sup>281</sup>, precum și amfore din Chios, Thasos, Herakleia, în mai multe așezări printre care cele fortificate de la Stănțești, Cotnari, Bunești, Poiana și altele<sup>282</sup> care-și încep existența din ceastă perioadă.

Se remarcă acum și unele influențe în alte domenii, cum ar fi în tehnica construcțiilor, în special al sistemului de fortificație a unor așezări întărite, ca acelea de la Cotnari și Arsura, în care valurile de apărare sunt întărite cu miez de piatră<sup>283</sup>, în olărie și în prelucrarea uneltelor. În ceea ce privește folosirea roții în producerea ceramicii, s-a observat că în cele mai multe regiuni s-a întâmplat mult mai târziu. Chiar atunci când această tehnică a început să fie folosită, meșterii locali continuau să producă ceramică la mână, în special anumite vase, la care introduc noi elemente, în formă sau în decor.

Cele mai timpurii așezări de la est de Carpați, în care s-a descoperit ceramica locală lucrată la roată sunt fortificațiile de la Stănțești<sup>284</sup>, Cotnari<sup>285</sup>, Arsura<sup>286</sup>, Fedești<sup>287</sup>, Bunești-Averești<sup>288</sup> și altele și din unele așezări deschise grupate în jurul celor fortificate, cum sunt cele de la Cucorâni, Băiceni, Corni-

Huși, Curteni și altele<sup>289</sup>, obiective încadrate cronologic pe baza importurilor grecești, a obiectelor de podoabă și al monedelor, în secolele IV și III î. H., având analogii în așezări similare din Dobrogea sau dintre Carpați și Dunăre.

Ceramica lucrată la roată din aceste așezări și, de asemenea, aceea descoperită în necropolele de la Bârsești și Slobozia<sup>290</sup>, se caracterizează printr-o tehnică specific geto-dacică, fiind lucrată din pastă relativ fină, de culoare cenușie deschisă, în general omogenă, cu rare particule de degresanți, cu întreaga suprafață acoperită cu o peliculă fină din lut de culoare mai întunecată, uneori măslinie, lustruită sau mată.

În ceea ce privește forma vaselor care au fost cu precădere lucrate la roată s-a observat că prin prelucrarea procedului tehnic, geto-dacii n-au copiat vasele străine pe care le-au avut ca model, ci au transpus în noua tehnică formele locale. Acest lucru s-a observat în mod special și în ceramica lucrată la roată de la Poiana. Analiza ceramicii lucrată la roată din această așezare a relevat observația că, cele mai frecvente forme sunt castroanele, cănile și câteva forme hibride de cupe sau boluri. După cum s-a observat, castronul și cana au fost vasele care pe parcursul secolului al IV-lea î. H. au fost lucrate în tehnica la roată.

În secolul al III-lea î. H. cănile lucrate la roată de la Poiana cunosc o mare varietate, în ceea ce privește forma corpului bitronconic, a dimensiunilor părții superioare și forma torților. Există și replici perfecte ale formelor lucrate la mână, mai ales a acelor de "tip Ciolănești" la care sunt imitate și proeminențele de pe diametrul maxim al corpului, torsionarea unor torți și omphalosul suportului. Trilobarea buzei și toarta ușor supraînălțată amintește de oenochoea grecească. Cupa sau bolul este o altă formă în cadrul olăriei geto-dacice lucrată de timpuriu la roata olarului. Spre deosebire de alte vase, ea are pereții ceva mai groși și pare a fi lucrată la o roată înceată. În așezarea de la Poiana, ca și în cele de la Brad și Răcătău, în straturile corespunzătoare secolelor II-I î. H. s-au descoperit și cupe imitate după cele deliene, cu decor în relief, precum și tipare folosite la obținerea acestui decor. În nivelurile târzii s-au mai descoperit strecurători și mai multe cești lucrate la roată. Ca și în așezările de la Răcătău și Brad, la Poiana trebuie să fi existat meșteri specializați în făurirea acestor categorii ceramice. Desigur că folosirea pe scară largă a procedului de producere a ceramicii cu ajutorul roții s-a generalizat abia în perioada de mare înflorire a civilizației în această așezare, odată cu avântul cunoscut în toate domeniile.

Așezarea de la Poiana a avut o evoluție paralelă cu a multor centre din zona carpato-danubiană, în tot timpul celei de a doua epoci a fierului, iar ceramica geto-dacică, atât cea lucrată cu mâna, cât și cea lucrată la roată, cenușie sau pictată, a avut o evoluție asemănătoare.

## Ceramica de import

O mare pondere în cadrul ceramicii din nivelurile geto-dacice de la Poiana o reprezintă ceramica de import, de factură greacă și romană, pătrunsă în această zonă prin schimburile comerciale sau alte contacte documentate prin intense cercetări arheologice. Acest fenomen a fost remarcat de la primele săpături efectuate de Radu și Ecaterina Vulpe, care au observat că Poiana, prin poziția sa, între drumurile comerciale terestre și pe apă, a avut posibilitatea să beneficieze de schimburile comerciale cu cetățile pontice ca și cu alte teritorii din est, în special cu cele din nordul Mării Negre. Cercetările au demonstrat că relațiile cu sudul au început de timpuriu, civilizația elenică, cu care a venit în contact prin intermediul coloniilor sau mijlocite de anumite centre din sudul Dunării, manifestându-se sub diferite aspecte.

Printre elementele cele mai reprezentative care ilustrează aceste contacte sunt produsele ceramice, ca amforele, vasele fine de mici dimensiuni precum și diferite piese vestimentare sau de podoabă.

În ceea ce privește *materialul amforic*, cele mai vechi piese sunt amforele provenite din *Thasos*, aflate în stratul datat în secolele IV-III î. H. Dar ca și cea mai mare parte a olăriei în general, este fragmentară<sup>291</sup>. Stampilele de pe torți, de forme pătrate sau dreptunghiulare, au înscrise numele orașului cu sigma cu bare având ca simboluri pe *Herakles* trăgând cu arcul, bucraniu, liră, amforă, păsări sau kantharos și eponimii *Migacleides*, *Aristeides*, *Apolodoros* și mai multe englifice, neclare, cu o cronologie apropiată, între anii 315 și 254 î. H.<sup>292</sup> (fig. 234). Tot acestei perioade îi aparțin fragmentele de amfore care după consistența pastei, forma corpului și alte caracteristici pot fi atribuite centrelor din *Soloha* I și II și *Lesbos*, dar fără stampile clare, ci doar semne pe gât sau corp, probabil monograme și semne graffiti<sup>293</sup>. Din stratul corespunzător secolelor II-I î. H. provin numeroase amfore cosiene lucrate din pastă brun roșcată sau alb-gălbuie, cu torți bifide sau pseudobifide, ușor supraînălțate, cu mai multe variante în ceea ce privește forma corpului și a piciorului, cilindric sau tronconic<sup>294</sup>. Aceste caracteristici au fost remarcate la amforele descoperite în așezările est-carpătice, mai frecvente fiind la Răcătău<sup>295</sup>, Brad<sup>296</sup>, Barboși<sup>297</sup> și Brăila<sup>298</sup>, precum și în Dobrogea<sup>299</sup>, nordul Mării Negre sau zona mediteraniană<sup>300</sup>.

Numeroase fragmente de amfore sinopiene atestă continuitatea comerțului cu centre sudice în secolele I î. H. - I d. H. Ele sunt lucrate din pastă cărămizie, cu particole de mica în compoziție și miez cenușiu, cu suprafața relativ aspră. Mrginea buzei este mult profilată în exterior, în formă de sul, iar gâtul larg este ușor curbat în exterior. Mai multe fragmente provin din corpul vaselor, fără indicii referitoare la forma părții superioare, dar prin aspectul pastei, pot fi considerate

sinopiene, categorie de amfore menționată și în alte așezări care au avut relații cu lumea grecească în ultimul secol î. H.<sup>301</sup> (fig. 244).

Mai puțin frecvente în cadrul ceramicii de import din lumea elenistică sunt alte vase considerate de lux, anume *kylixul*, *kantharosul*, diferite *cupe* etc., care se află doar în stare fragmentară<sup>302</sup>. Dintre acestea amintim partea inferioară a unui crater cu coaste, lucrat din pastă fină acoperit cu firnis negru, parțial cojit și fundul altuia cu aceleași caracteristici (fig. 232/1, 4). În primele campanii de săpături s-a descoperit un vas-*kantharos* din pastă roz-gălbuie, cu marginea reliefată în exterior și corpul bombat, acoperit pe întreaga suprafață cu lac negru (fig. 232/2). S-au mai descoperit, sporadic, mici fragmente de *kylix*, cupe sau cănițe, lucrate din pastă fină, de culoare roz-gălbuie, acoperite cu lac negru, uneori cu irizări metalice, cu coaste verticale sau caneluri (fig. 232/5). În condiții incerte a fost descoperit un *vas-ulcior*, de forma unui cap uman, lucrat la roată din pastă roșie-cărămizie acoperit pe toată suprafața cu angobă roșcată (fig. 233). Vasul are formă aproximativ cilindrică, turtit, mai strâmt în zona centrală, gâtul înalt și strâmt și fund dreptunghiular<sup>303</sup>. Trăsăturile feței și detaliile reprezintă capul unui bătrân, probabil Dionysos, putând fi datat, prin analogie cu piese asemănătoare descoperite în nordul Mării Negre, în secolele II-I î. H.<sup>304</sup>

Tot elenistică târzie este o *lucernă* lucrată din pastă fină, de culoare cenușie, acoperită cu firnis negru, cu decor de semiove dispuse inegal în jurul orificiului de umplere (fig. 232/3). Forma este aproximativ rectangulară, cu ciocul lung ca un cap de nicovală, cu orificiul de ardere oval. Acest tip de lucernă a fost încadrat de specialiști în secolele II-I î. H.<sup>305</sup> Este singurul exemplar întreg, altele în stare fragmentară având o tipologie incertă.

O pondere mai mare în raport cu ceramica elenistică o are ceramica de factură romană, în cadrul căreia remarcăm mai multe vase de uz curent și de lux, lucerne, unguentarii, afumători, amfore etc. Acestea s-au descoperit în nivelul al V-lea sau în gropi care pornesc din acest nivel și mai rar în complexe de locuire<sup>306</sup>. Deși acest grup de descoperiri este format, mai ales din fragmente, unele destul de mici, am considerat util să le prezentăm pentru a întregi imaginea de ansamblu asupra locului important pe care l-a reprezentat așezarea de la Poiana în general, în cadrul relațiilor cu lumea romană<sup>307</sup>.

Un loc important în cadrul acestei categorii o constituie vasele uzuale, anume farfurii, castroane, boluri și cești lucrate din pastă fină de culoare roz-cărămizie, cu puțină mica în compoziție și cu pereții subțiri acoperiți la exterior și mai ales în interior cu angobă roșie.

*Farfuria* este vasul cel mai bine reprezentat, în general în stare fragmentară, fiind lucrată din pastă fină cu suprafața lustruită. În funcție de unele detalii, putem deosebi patru grupe: În prima grupă includem farfurii cu pereții drepecți, cu marginea ușor trasă în afară și rotunjită, marcați la partea inferioară printr-o

mulură, fundul fiind întotdeauna inelar și profilat (fig. 235/2, 6-9; 236/1-2, 4, 6, 8-10); 2. Farfurii cu marginea dreaptă sau ușor curbată în interior și fundul, de asemenea, inelar și profilat (fig. 235/3,5; 236/3, 5, 7, 11); 3. Farfurii cu marginea evazată și umăr bombat și cu una sau două adâncituri circulare în partea superioară a buzei (fig. 237/1-2, 4); 4. În ultima grupă includem două farfurii cu gura largă, umăr bombat și marginea evazată, fund îngust, inelar și profilat (fig. 235/1, 11). La unele exemplare din prima și a doua grupă, pe partea interioară a fundului se află un decor constând din unul sau două cercuri concentrice imprimate sau realizate cu roțița dințată (fig. 236/1, 5). Într-un singur caz aceste cercuri sunt formate din puncte incizate dând impresia unor brâuri (fig. 235/9), iar în alt caz, în interiorul cercurilor se află un decor asemănător cu stampila *in solea* (fig. 235/8). Aceste caracteristici sunt mai frecvente la farfuriile de dimensiuni relativ mici, decorul astfel realizat fiind foarte răspândit pe vase similare în toate provinciile imperiului, inclusiv în cele sud-dunrene, frecvente în secolele I-II d. Hr, în orașele de pe litoralul Mării Negre și în așezările geto-dacice, unde s-au descoperit atât vase lucrate în ateliere apusene, cât și imitații după acestea, realizate în diferite ateliere provinciale<sup>308</sup>. O singură piesă are partea exterioară a buzei precum și mulura de pe corp prevăzute cu incizii oblice sau romboidale, precum și un decor incizat, în forma literei S, cu capetele spiralate plasat, o singură dată, mai jos de margine (fig. 236/2). Un decor asemănător apare frecvent pe vasele *terra sigillata*, de mici dimensiuni de la Haltern fiind considerat de origine italică, prin analogie cu descoperirile mai vechi de la Balsena<sup>309</sup>. Vasele *terra sigillata* cu decor asemănător descoperite la Porolissum au fost lucrate în ateliere proprii<sup>310</sup>. În unele așezări și necropole din nordul Mării Negre, printre care și cele de la Olbia, Panticapaion, Chersones, Tanais, Mirmekion, Tiritaki, Ilurat și altele au fost descoperite astfel de vase care au fost datate în prima jumătate a secolului I d. H.<sup>311</sup> Mai puțin frecvente decât farfuriile, dar lucrate în aceeași tehnică, din pastă fină de culoare roșie, cu lustru la exterior, sunt micile *castronașe* cu corpul tronconic și fund inelar, în general fără decor (fig. 237/3, 5, 7-8, 10-12). Numai în stare fragmentară s-au mai descoperit cupe, cu pereții curbați (fig. 235/10), cești cu o toartă, cu buza dreaptă sau ușor rotunjită în exterior și fund inelar (fig. 238/1-19), lucrate din pastă fină, roșie, acoperite cu angobă lustruită. Una din piese este decorată cu linii incizate în partea superioară a corpului (fig. 238/3), iar alte două fragmente provin de la căni decorate cu striuri verticale, între umăr și fund (fig. 238/10, 15). În așezările contemporane est-carpătice, aceste vase sunt mai rare, dar s-au descoperit frecvent în Transilvania și în zona vest-pontică, în complexe funerare, la Tomis, Isaccea, Histria și altele, unde sunt datate, împreună cu alte piese, în secolele I-II d. H.<sup>312</sup>

O categorie destul de numeroasă în cadrul importurilor o formează vasele cu decor în tehnica *barbotinei*, constând din aplicarea unor motive de natură vegetală, în special frunze lanceolate, coarde de viță, vrejuri în spirală, cercuri,

puncte și mici proeminente în formă de inimă și de lacrimă, pe partea superioară a vasului (fig. 238/1-2, 5-6; 239/2-3, 6-8; 240/5-7, 11, 14). Acest decor se află pe o categorie de cești de dimensiuni mici, cu una sau două torți verticale, unele torți fiind prevăzute cu o plăcuță în partea superioară, uneori decorată (fig. 239/1, 6, 8; 240/4, 9-10, 12-13, 15). Două astfel de torți precum și un fragment din partea superioară a unui vas de dimensiuni mici, având un decor floral în relief este acoperit în întregime cu glazură galben-verzuie (fig. 240/3, 8). Considerată ca având originea în Pergam și în alte centre din Asia Mică, tehnica decorului cu barbotină s-a răspândit pe o arie relativ întinsă în provinciile orientale. Vase de diferite forme, cu predilecție platouri, dar și cupe sau cești, decorate în această tehnică s-audescoperit în Crimeea și în alte orașe din nord-vestul Mării Negre, alături de produse realizate de meșterii locali, în ateliere proprii<sup>313</sup>. Pe teritoriul Daciei, vase decorate cu barbotină sunt atestate la Barboși și Brad din secolele I-II d. H.<sup>314</sup> și mai mult în Oltenia la Romula, Drobeta și alte centre romane, unde s-au datat împreună cu vase *terra sigillata* în secolul II d. H.<sup>315</sup> În Transilvania, la Porolissum, aceste vase au fost și imitate în atelierele locale, în pastă cenușie, iar la Buciumi s-au descoperit unele acoperite cu glazură<sup>316</sup>. Mai amintim și un fragment de cupă descoperit în nivelul V, lucrat din pastă cenușie, care este decorat tot în tehnica barbotinei, constând prin acoperirea întregii suprafețe exterioare cu solzi (fig. 239/4), fiind probabil o imitație locală după un vas de import roman<sup>317</sup>.

Tot în nivelul V se aflau micile cănițe- kantharos, cu două torți, cu corpul drept sau ușor curbat spre interior, cu piciorul inelar, mai mult sau mai puțin înalt și profilat, având buza răsfrântă și îngroșată sau dreaptă. Torțile sunt mici și unghiulare. Aceste vase sunt lucrate din pastă fină cu puțină mica în compoziție, având culoare galben-cărămizie. Suprafața exterioară este acoperită cu angobă roșcată, foarte adesea exfoliată sau roasă. Câteva exemplare întregi și mai multe fragmente sunt pictate cu motive vegetale, picături, petale sau frunzulițe, de culoare albă sau, mai rar, cu benzi roșii-gălbui dispuse vertical sau circular pe partea superioară (fig. 238/7; 241/1-15). Vase similare s-au descoperit la Brad, Răcătău, Barboși, Bâta Doamnei și în alte așezări dacice, precum și în castre romane din Moesia și Pannonia<sup>318</sup>. În necropola tumulară de la Histria, kantharoi cu pictură se aflau în unele morminte care s-au datat în a doua jumătate a secolului I d. H., dar nu este exclus ca unele vase să fie mai timpurii ca și cele descoperite în alte necropole<sup>319</sup>. La Poiana, aceste vase s-au găsit în același strat cu monede și fibule imperiale timpurii. În același context se afla și un vas cu decor imprimat cu o friză de rozete, cu opt brațe plasată mai jos de buza, ceașca având toartă pliată (fig. 238/11). În lucrarea sa referitoare la ceramica romană din Oltenia, Gh Popilian citează puține descoperiri de vase cu decor stampilat, cele mai timpurii fiind cele descoperite la Drajna de Jos, datând din primii ani de ocupație romană<sup>320</sup>.



O altă categorie de importuri care a cunoscut o oarecare răspândire în Dacia, încă înainte de cucerirea romană, au fost lucernele, ele fiind și una din mărfurile cu care se desfășura negoțul cu centrele egeene sau italice<sup>321</sup>. Sunt lucrate din pastă fină de culoare roz-gălbuie, acoperite în întregime sau parțial cu firnis roșu, având discul simplu, orificiul de umplere mic mărginit de două sau trei cercuri concenrice. Unul din exemplare, de dimensiuni relativ mari, are ciocul unghiular flancat de două volute și o rozetă cu șase brațe, în locul de pornire. Bordura este ornamentată cu ove iar toarta inelară, supraînălțată prezintă două șanțuiri longitudinale (fig. 242/1). În analiza făcută de C. Iconomu, *lucernele* romane, piese cu aceste caracteristici sunt încadrate în tipul IX, considerate a fi de tradiție elenistică și se datează în secolul I d. H.<sup>322</sup> Alte exemplare au corpul rotund și discul mare, concav, mărginit de o bandă de cercuri concenrice incizate sau cu un cerc de perle, bordura fiind decorată cu semiove (fig. 242/3-5). Aceste lucerne constituie, la același autor, tipul XI și se datează la mijlocul secolului I d. H. și începutul secolului II d. H.<sup>323</sup> Un exemplar cu corpul rotund și discul mărginit de o bandă de cercuri concenrice este decorat cu o scoică în relief, pe fund având incizată litera delta (fig. 242/2), caracteristici pe baza cărora se datează pe parcursul secolului II d. H.<sup>324</sup> Tot în această vreme poate fi încadrat și un fragment din discul unei lucerne pe care este reprezentat, în relief, un porumbel stând pe o creangă, probabil de măsline (fig. 242/6). C. Iconomu grupează opaițele cu astfel de reprezentări în tipul XX, cu o datare largă, pe parcursul secolelor II-III d. H.<sup>325</sup> Ultimul exemplar, păstrat tot în stare fragmentară, reprezintă o variantă locală, fără decor, a tipului XI datat, de asemeni, în secolele I-II d. H. (fig. 242/8), asemeni unei piese care avea pe fund o inscripție în limba greacă, adâncită în pastă crudă<sup>326</sup>.

O altă formă de vas reprezentată la Poiana, numai prin partea inferioară a corpului, în special piciorul, este *afumătoarea*. Aceste vase sunt lucrate, de obicei, din pastă cenușie deschisă având suprafața mai mult sau mai puțin aspră (fig. 244/1-8). Forma piciorului indică tipul I din clasificarea lui Gh. Popilian, având formă înaltă, gol în interior și cu mai multe profilaturi în zona de prindere cu corpul<sup>327</sup>. Vase de import roman dateate cel mai devreme în secolul I d. H. au mai fost descoperite pe teritoriul extra-carpatic, în așezări și necropole dacice, cum sunt cele de la Brad și Barboși<sup>328</sup> precum și la Popești și în alte complexe romane din sud și vest<sup>329</sup>. În multe locuri s-au datat în secolul al II-lea, dar mai frecvent în secolele II-III d. H., în timpul prezenței efective a armatei romane pe teritoriul Daciei<sup>330</sup>. Existența lor în zone mai îndepărtate se poate explica prin unele incursiuni ce au avut loc în această perioadă spre nord, astfel putând fi explicată prezența lor la Poiana, Răcătău, Brad și în alte așezări de la est de Carpați.

În cadrul ceramicii de import, se mai aflau *unguentarii* în formă de bulb, cu fundul plat și gâtul înalt, cilindric, sau în formă de amforă, cu fundul ascuțit,

realizate din pastă roz-gălbuie, densă (fig. 243/1-5), care se datează în secolele I-II d. H.<sup>331</sup> Tot în această perioadă pot fi încadrate numeroase fragmente de oale sau ulcioare cu dimensiuni diferite, de platouri- tăvi, cu pereții înalți de circa 1 cm, cu fundul inelar, precum și fragmente de alte diferite vase a căror formă este mai greu de precizat<sup>332</sup>.

**Amforele** sunt categoria de vase care constituie cea mai elocventă dovadă a activității comerciale înfloritoare, care a existat de timpuriu în zona est-carpatică, încă din secolul I î. H. S-au importat vinuri și uleiuri din insulele Mării Egee și din diferite colonii, mai ales din cele pontice, sau prin intermediul lor, care au continuat cu aceeași intensitate și în primele secole ale erei creștine. Marea lor cantitate și diversitate, în ceea ce privește calitatea pastei, culoarea, formele și mărimea, indică trei tipuri principale care s-au descoperit în nivelul al V-lea de la Poiana. Cantitativ se remarcă exemplarele de culoare alb-gălbui modelate din pastă fină cu degresanți mărunți, cu particole de nisip, cărbuni și alți ingrediente. Forma corpului este mult alungită, gâtul fiind înalt și subțire, marginea rotunjită sau îngroșată în exterior, fundul ascuțit, cu un prag înainte de vârf și uneori scobit. Cele două torți, cu secțiune ovală și cu o șanțuire mediană, adâncă la exterior, pornesc din apropierea buzei, fac un unghi ascuțit înainte de a porni spre umărul vasului (fig. 246/1-5, 9, 12-14; 247/6-12, 16-20). Cu un aspect relativ asemănător sunt amforele cu corpul svelt și înalt, cu gâtul lung dar mult mai larg decât la tipul anterior și umflat pe mijlocul lui și cu marginea rotunjită la exterior (fig. 246/6-8, 11; 247/ 3-5, 13-14). O altă categorie o formează amforele din pastă roșie-grena, de dimensiuni mari, cu gâtul relativ scurt și marginea îngroșată în exterior, asemeni unui inel. Corpul masiv se termină cu fund scurt și ascuțit iar torțile, de secțiune rotundă, se prind imediat sub buză (fig. 246/10, 15, 17-18).

Amforele, în special acelea stampilate sau cu diferite semne, au fost analizate în lucrări speciale, care au inclus și multe din piesele descoperite la Poiana, folosindu-se criterii diferite pentru stabilirea tipologiei și mai ales, cronologia lor. Analogiile multiple, cât și contextul descoperirilor, permit încadrarea amforelor respective într-o perioadă cuprinsă între a doua jumătate a secolului I î. H. și secolul II d. H.<sup>333</sup>

Prezența mai multor categorii de importuri în cadrul ceramicii a influențat realizarea unor vase locale, prin imitarea, până la cele mai mici detalii a formelor și decorului. De aceea unele piese prezentate, atât de noi, cât și de alți specialiști, care s-au referit în concluziile lor, și la descoperiri mai vechi de la Poiana, au fost considerate originale iar altele, destul de numeroase, imitații după vase elenistice sau romane<sup>334</sup>.

Importurile de la Poiana, ca și acelea din așezările contemporane, cu deosebire de la Barboși, Răcătău, Brad, Bâta Doamnei-Piatra Neamț și altele din zona est-carpatică, fac dovada legăturilor pe care le-au avut geto-dacii din această

zonă cu lumea elenistică și romană. Ele se făceau prin intermediul negustorilor, ale căror mărfuri, cu ambalajele respective au ajuns în davele de pe valea Siretului. Putem considera că la Poiana se afla un important centru comercial, piesele descoperite indicând direcțiile spre care se orientau relațiile respective la sfârșitul mileniului I î. H. și începutul mileniului I d. H., anume Marea Egee, nord-vestul Mării Negre, litoralul răsăritean al Mării Adriatice sau nordul Italiei.

## Vase de sticlă

Categoria de descoperiri pe care o vom prezenta în continuare - vasele de sticlă - provine din toate secțiunile practicate pe "Cetățuie" începând cu primele investigații întreprinse de Gh Ștefan 1926<sup>335</sup> și până la cele din 1990. Pentru multe din fragmentele studiate nu sunt informații complete privind condițiile descoperirii. Multe piese din prima campanie de săpături sistematice au fost publicate global, acum șapte decenii<sup>336</sup>, iar altele au fost avute în vedere de Ioan Glodariu în 1974<sup>337</sup>. Acestea din urmă se aflau în colecția fostului Muzeu de antichități, unele aflându-se în prezent la Muzeul Național de Istorie din București.

Deși reluăm în discuție unele fragmente publicate în anul 1933, nu avem în vedere și fragmentele aparținând lotului studiat de I. Glodariu, dar nu excludem posibilitatea ca unele exemplare din catalog să fi făcut parte din acestea. Ne vom referi, exclusiv, asupra materialului existent în colecțiile Muzeului de Istorie din Tecuci<sup>338</sup>.

În cercetarea arheologică românească s-a remarcat interesul redus care s-a acordat materialului vitric rezultat din săpăturile efectuate în multe stațiuni geto-dacice, dar și grecești ori romane răspândite pe teritoriul țării. Avem în vedere, cu predilecție, produsele sticlăriei antice din intervalul cronologic cuprins între secolul II î. H. și secolul II d. H.<sup>339</sup> În lucrarea asupra relațiilor comerciale ale Daciei cu lumea elenistică și romană, I. Glodariu remarca prezența vaselor de sticlă în toate regiunile locuite de geto-daci, făcând observația că produsele de sticlărie se semnalează cu predilecție în marile așezări și fortificații<sup>340</sup>. Din acest punct de vedere, zona sudică a Moldovei se remarcă în mod deosebit. Astfel, din cele aproximativ 200 de vase și obiecte din sticlă cunoscute pe teritoriul României și datate în secolele I î. H. - I d. H., circa 18% au fost descoperite la Poiana și Barboși<sup>341</sup> și un număr neprecizat de piese la Răcățău. Intre timp s-au mai înregistrat obiecte din sticlă la Brad și în alte zone ale țării<sup>342</sup>, concentrarea firească fiind semnalată doar în Transilvania în zona Grădiștea Muncelului<sup>343</sup>. Această situație i-a determinat, atât pe I. Glodariu, cât și pe R. Vulpe altă dată, să afirme că " așezarea de la Poiana, dincolo de cererea de astfel de produse pentru necesitățile locale îndeplinea și în cazul sticlăriei, funcția de centru de schimb, de emporiu comercial pentru o largă zonă din jur"<sup>344</sup>.

Observațiile și aprecierile pe care le vom prezenta în continuare se referă la fragmentele din vase de sticlă aflate în colecția Muzeului de Istorie din Tecuci care nu au fost menționate în publicațiile mai vechi. Un lot de fragmente provine din săpături efectuate la Poiana în 1926 de către Gh Ștefan, lot care nu a fost în vreun fel valorificat și care conține piese semnificative și interesante. Alte exemplare provin din săpăturile conduse de Radu și Ecaterina Vulpe după 1927 (unele menționate în carnete de șantier) și din săpăturile efectuate în ultimii ani.

În componența catalogului intră în exclusivitate piese fragmentare mai mult sau mai puțin caracteristice sau tipice. S-a operat selectiv în alegerea fragmentelor astfel că în colecțiile Muzeului din Tecuci au rămas încă unele fragmente atipice care, din punct de vedere științific nu mai au mare însemnătate, importanța lor rămânând, poate de ordin statistic. De altfel, răsfoind carnetele de șantier din urmă cu cinci decenii am întâlnit numeroase mențiuni despre obiecte din sticlă, mai ales fragmente de vase, care au apărut în timpul derulării săpăturilor. Multe din ele s-au pierdut, ori nu mai pot fi identificate.

Din analiza fragmentelor catalogate s-au putut reconstitui 14 forme de vase.

A. Fragment de *alabastron* (nr 1), modelat pe miez de argilă nisipoasă vasul fiind obținut prin cea mai veche tehnică de prelucrare a sticlei care s-a perpetuat până la începutul mileniului I d. H.<sup>345</sup> (fig. 248/1). Exemplarul respectiv, prin calitatea pastei și aspectul relativ neîngrijit, poate fi datat în ultima fază a îndelungatei evoluții a acestei tehnici, foarte răspândite, prin care se produceau mai ales vase de mici dimensiuni destinate păstrării unor substanțe aromatice sau unguente. Fragmentele din astfel de recipiente se mai cunosc din descoperirile de la Piscu Crăsani, Bâta Doamnei precum și în nordul Mării Negre<sup>346</sup>.

B. Fragment de *bol* simplu, hemisferic (nr 2) produs prin turnare într-un tipar, de unde și aspectul masiv al fragmentului (fig. 248/2). Astfel de produse sunt opera atelierelor din Siria și Palestina, de tradiție elenistică. Ele imită adesea vasele de metal sau ceramică ale epocii. Exemplarul de la Poiana se poate încadra în seriile mai vechi de astfel de vase<sup>347</sup>. Perioadei mai târzii a acestei forme s-ar putea să-i aparțină și un alt fragment lucrat însă în sticlă "marmorată" (albastru cu vinișoare albe), menționat de I Glodariu<sup>348</sup>. Piese similare executate din sticlă colorată (bicromă sau policromă) se cunosc în număr apreciabil și provin de la Pompei, Salona, Locarno, Velsen, și în alte locuri datându-se în sec I î. H. - I d. H.<sup>349</sup>

C. 17 piese aparțin unor *boluri cu coaste* ("*Rippenschalen*" sau "*Pillar mounded bowls*", (Isings, 3 a-b), din care șase fragmente provin de la boluri bicrome (nr. 3-8) lucrate în sticlă "marmorată" de culoare albastru închis cu dungi neregulate de alb opac (fig. 248/3-4; 249/1-4). Acest gen de boluri, care au fost considerate "străchini *millefiori*"<sup>350</sup>, sunt relativ bine reprezentate și în alte așezări dacice. Așa cum s-a remarcat în literatura de specialitate, bolurile "*millefiori*" se întâlnesc în număr din ce în ce mai scăzut către jumătatea secolului I d. H. atât în

Occident<sup>351</sup>, cât și în Nordul Mării Negre<sup>352</sup>. Ele au fost treptat înlocuite, încă din prima jumătate a secolului I d. H., de bolurile "marmorate" cu coaste sau de alt gen de sticlă colorată<sup>353</sup>. Alte 11 exemplare (nr. 9 - 19) provin de la boluri cu coaste, monocrome (fig. 249/5-11; 250/1-7), fiind confecționate din pastă de culoare alb-opacă cu aspect tipic de faianță și cu urme de polizare și șlefuire, care probabil au fost produse în bazinul răsăritean al Mediteranei<sup>354</sup>. Sunt bine reprezentate și bolurile cu coaste de culoare albastru - cobalt și albastrui sau verzui (culori naturale) transparente sau semitransparente, cu urme de șlefuire și polizare (nr. 12- 19). Perioada de maximă producție și difuziune a bolurilor monocrome se plasează în a doua jumătate a secolului I d. H.<sup>355</sup>

D. Două fragmente de *boluri* de mici dimensiuni (nr. 20-21), simple (fig. 251/1-2) au analogii atât în așezări, cât și în necropole din Nordul Mării Negre<sup>356</sup> și la Tomis<sup>357</sup>. Un exemplar s-a descoperit și la Pecica (jud Arad)<sup>358</sup>, perioada de maximă difuziune a lor fiind în jurul anului 70 d. H.

E. Fragmete de *bolurile cu coaste subțiri* (fig. 251/3-7, 9). Astfel de vase au fost răspândite în întreaga Europă, mai numeroase în prima jumătate a secolului I d. H.<sup>359</sup> Celor șase exemplare pe care le prezentăm în Catalog (nr. 22-27) li se adaugă încă patru menționate în 1974 de I. Glodariu<sup>360</sup>, înregistrându-se un total de 10 exemplare. În nordul Mării Negre, bolurile cu coaste subțiri sunt destul de bine reprezentate la Olbia, Panticapaeum (câte șase exemplare fiecare) și încă patru descoperiri fără loc menționat<sup>361</sup>. Din Dobrogea cunoaștem un singur exemplar descoperit la Tomis<sup>362</sup>.

F. Două fragmente (nr. 28-29) aparțin unor *boluri cu ramă exterioară* (Isings, 69), formă apărută de timpuriu cum o demonstrează descoperirile de la Cosa (Italia)<sup>363</sup> și Velsen (în nordul Olandei)<sup>364</sup> și continuă să fie prezentă pe tot parcursul secolelor II - III d. H.<sup>365</sup> Forma respectivă (fig. 251/8, 9) nu este atestată, după cunoștințele noastre, pe țărmul vestic al Mării Negre, în Bulgaria și Dobrogea ca și la nordul Dunării, în mediul geto-dacic anterior cuceririi romane. Se mai cunoaște doar un singur exemplar datat în secolul III d. H., descoperit la Apulum<sup>366</sup>.

G. Fragment de *cană tip "modiolus"* (nr. 30), executat într-o tehnică atestată acum prima oară pe teritoriul țării noastre. Este vorba despre un produs din "sticlă pătată" sau "*Buntgeflecktes Glas*"<sup>367</sup>, gen de sticlă care își are originea în efortul de a imita vasele "*millefiori*" sau sticla "mozaic" (fig. 252/1). O pateră din sticlă albastră cu pete albe, executată în aceeași manieră, se află în colecțiile muzeului din Constanța, fiind de altfel singurul exemplar de "sticlă pătată" cunoscut până acum în Dobrogea<sup>368</sup>. Produsele cu un astfel de decor au fost foarte răspândite pe teritoriul Imperiului ca și în afara granițelor lui, unele fiind lucrate și în ateliere orientale, siro-palestiniene<sup>369</sup>. Buza cunii căreia acest fragment i-a aparținut a fost decorată cu o bandă de culoare alb opac, asemeni unor vase

descoperite în sudul Rusiei care se consideră a avea proveniență nord italică<sup>370</sup>, asemeni aceloră descoperite pe țărmul vestic al Mării Negre<sup>371</sup>. Alți cercetători au presupus o origine locală sau microasiatică a acestor vase<sup>372</sup>. După cum s-a demonstrat de unii cercetători cămile modiolus sunt printre cele mai timpurii vase de sticlă, fiind date între anii 40-45 d. H.<sup>373</sup>

H. Fragmente de *pahare* de tip romano-sirian sau sidonian cu inscripții (nr. 31-33). Este prima atestare a acestui tip de vase la nordul Dunării de Jos în mediul geto-dacic (fig. 252/2-5). Câteva exemplare, dar de formă diferită se află în colecțiile Muzeului de Istorie din Constanța<sup>374</sup>.

I. Alte fragmente de *pahare* (nr. 34 - 41) au fost decorate cu "muguri de lotus" în relief (fig. 252/6-13). Ele au circulat în sec I - II d. H. și sunt considerate ca produse siriene sau siro-pelestinieni, ori sidoniene deși nu este exclusă producerea lor și în alte centre din Mediterana sau Italia. Pahare cu acest decor se mai cunosc la Răcătău<sup>375</sup> la Callatis și Troesmis<sup>376</sup> precum și în nordul Mării Negre<sup>377</sup>.

J. Două fragmente (nr. 42 și 43) aparțin unor *cupe cu caneluri* dese verticale (fig. 253/1-2), formă bine cunoscută la Histria, în necropola tumulară<sup>378</sup> și în nordul Mării Negre, la Chersones și Panticapaeum<sup>379</sup>. Arealul lor de producere a fost Siria și Palestina, în sec I - II î. H.

K. *Paharul cu decor polifațetat* (nr. 44) este pentru prima dată atestat pe teritoriul României pentru sec I-II d. H. (Isings 21) și aparține tipului 185 după clasificarea lui Eggers (fig. 253/4). Aceste vase sunt răspândite pe tot teritoriul Imperiului Roman, ca și în afara granițelor lui, constituind unul din prototipurile bolurilor și paharelor conice, polifațetate din secolele III-IV d. H.<sup>380</sup>

L. Fragmente de *pahare cu picior plat și buza evazată* (nr. 45-49) au avut o mare răspândire în epoca romană fiind executate atât prin suflare în tipar cât și prin suflare liberă (Isings 34). Unul din exemplare (nr. 45) este lucrat într-o tehnică atestată pentru prima dată pe teritoriul țării noastre (fig. 253/3, 5-10). Este vorba despre sticla "dublată" sau "Überfangglas". Produsele din sticlă "dublată" au fost date de către L. Berger la Vindonissa, în epoca Claudius-Nero. În Dacia, un pahar simplu, semitransparent, aparținând acestei forme a fost găsit la Checea (jud. Timiș)<sup>381</sup>, iar în Dobrogea și Bulgaria, la Tomis și Odessos (Varna)<sup>382</sup>. Din nordul Mării Negre mai multe exemplare provin de la Panticapaeum, date în sec I - III d. H.<sup>383</sup>

M. Un număr însemnat de fragmente provin de la *unguentarii* sau *balsamarii* (nr. 50-56), din care o notă aparte face un unguentariu decorat cu benzi policrome, paralele, obținute prin intermediul unei tehnici deosebite<sup>384</sup> (fig. 54/1-6, 8-9). Această tehnică numită a "întrepătrunderii componentelor cromatice" (*Übergangstechnik*) a fost descrisă de O. Doppelfeld<sup>385</sup>. Din bazinul vestic al Mării Negre nu se cunosc astfel de piese, dar sunt bine reprezentate în cel nordic<sup>386</sup>. Celelalte fragmente de unguentarii aparțin unor tipuri comune, suflate

liber din sticlă "colorată natural" (albăstruie sau verzuie) și care sunt cunoscute, în general, pe teritoriul nord și sud-dunărean.

N. Câteva fragmente (nr. 57-59) aparțin unor *vase prismatice* (pătrate) (fig. 254/10-11) (Isings 50, 62 și 84). Piese întregi sau fragmentare de căni pătrate s-au descoperit la Barboși<sup>387</sup>, la Tomis<sup>388</sup> și Bărăganu (jud. Constanța)<sup>389</sup> precum și în Bulgaria la Odessos (Varna)<sup>390</sup>. Menționăm că astfel de recipiente sunt bine atestate și în Nordul Mării Negre prin produse occidentale și siro-palestiniene<sup>391</sup>, perioada de maximă înflorire a lor fiind între 70 și 120/130 d. H.<sup>392</sup>

O. Vasele deschise, de tip *platou* (taler) sunt prezente prin două fragmente, (nr. 60 și 61) (Isings 48 - 49), forme comune ce se regăsesc în cele ale produselor de metal, *terra sigillata* și *terra-nigra*<sup>393</sup> (fig. 254/1-2).

P. Două *rondele* de joc (nr. 62 și 63) încheie repertoriul pieselor identificate, nr. 62 fiind executată dintr-un fragment de vas decorat în genul "sticlei pătate" (fig. 255/3-4).

Catalogul mai cuprinde un număr de 22 de fragmente de torți și buze de vase a căror formă nu a putut fi determinată sau este incertă (nr. 64-85) și care se datează, în același context cronologic (fig. 255/5-13; 256/1-15). În stadiul actual al cercetărilor, putem aprecia că majoritatea pieselor studiate se datează în secolul I d. H. și prima jumătate a secolului II d. H., la Poiana, perioada de maximă intensitate a fluxului de importuri vitrice fiind secolul I d. H.<sup>394</sup>

În ceea ce privește drumurile comerciale pe care aceste produse de import (vasele de sticlă) ajungeau în sudul Moldovei, la momentul actual înclinăm să credem că ele își aveau un punct terminus în regiunea adiacentă bazinului nordic al Pontului Euxin, către marile centre de la Olbia, Chersones și Panticapaeum. Este de admis și prelungirea drumurilor comerciale din Marea Neagră direct pe Dunăre și apoi pe Siret, în amonte, până la Poiana, mai ales în cazul transportului unor produse atât de fragile cum erau vasele din sticlă. În acest mod se evitau intermediarii din orașele vest-pontice, dobrogene.

## Descoperiri monetare

De-a lungul anilor, atât ca urmare a cercetărilor sistematice, cât și a descoperirilor întâmplătoare, la Poiana a apărut o cantitate impresionantă de monede<sup>395</sup>. Din acest punct de vedere, această stațiune se detașează mult de celelalte așezări dacice contemporane<sup>396</sup>. Ținând seama de cele de mai sus, materialul numismatic găsit aici nu poate fi analizat, în mod evident, decât în totalitatea sa, orice studiu întreprins doar asupra unui eșantion monetar, fie el de mai mari sau mai mici dimensiuni, nu poate fi în măsură să conducă la încheieri generale veridice. De aceea, până când va veni momentul publicării integrale a descoperirilor monetare de la Poiana, observațiile noastre privind lotul rezultat din

campaniile arheologice ale anilor 1985 - 1990 nu pot fi decât acestuia circumscrise.

În cursul cercetărilor din anii amintiți mai sus, au ieșit la iveală 57 de monede, cărora le-am adăugat și alte 6 exemplare (deci, în total 63), precum și o ștanță, toate rămase inedite până la această dată. Deși nu toate aceste piese au putut fi identificate, în ansamblu, ele se încadrează într-un interval de timp corespunzând secolelor III î. H - II d. H. Dacă în ceea ce privește monedele mai vechi, atribuite secolului II î. H., nu există dubii asupra contextului arheologic cert de proveniență, ultimele exemplare pot da naștere la unele semne de întrebare. Astfel, în afară de un denar al lui Antonius Pius (Catalog nr. 46), datat în 150 - 151 și recoltat din secțiunea N1 la 3,00 m adâncime (!) mai este de semnalat și o monedă de bronz de la Elagabalus (nr. 58), deși aceasta a apărut întâmplător. Cu această ocazie și alte monede târzii care, împreună cu cele de mai sus, pot atesta existența la Poiana, chiar sporadică, a unui nivel după secolul II d. H. Amintim un denar emis de Traianus (BMC, 474, 112 - 117), găsit pe teritoriul stațiunii de către V. Mazilu în 1928 și aflat la Muzeul din Bacău<sup>397</sup>, un denar de la Marcus Aurelius (RIC, 51, 161 - 162) recuperat de pe râpile cetății<sup>398</sup> și o monedă de bronz aparținând lui Tacitus (275 - 276), de asemenea apărută întâmplător pe suprafața stațiunii<sup>399</sup>.

În ceea ce privește materialul numismatic pe care îl prezentăm, menționăm că, din cele 63 de exemplare, 38 sunt din bronz sau cupru (câteva părând a fi *fourrées*) și doar 24 au fost lucrate din argint, o piesă are metalul neidentificat. Numărul mare al emisiunilor din metal inferior se datorează tezaurului și numărului de monede callatiene<sup>400</sup>. Înscrise într-o relativă succesiune cronologică, iată care sunt exemplarele aduse acum în discuție: 32 AE emise la *Callatis* (începutul secolului III - prima jumătate a secolului I î. H.); 3 AR și 3 AE (una *fourrée*) geto - dacice (*Huși - Vovriești* 1, *Vârteju - București* 1, *Inotești - Răcoasa* 2, neidentificate 2); 11 AR *romane republicane* dintre care două de la *Marcus Antoninus* (secolul II - 32 / 31 î. H.); 2 AR *Augustus*, 1 AE *Tiberius*, 5 AR *Vespasianus*, 1 AR *Antonius Pius*, 1 AE *Elagabalus*, 1 AE *Thracia, Rhoemetalces* I, 1 AR roman (?), 1 AR *imitație* a unui denar roman republican, 1 ex. neidentificabil. Din aceste 63 de monede, doar 24 sunt descoperiri izolate, 39 de exemplare provenind din două tezaure. Primul dintre acestea amintit mai înainte, este alcătuit din 32 AE callatiene, pe când al doilea este format în întregime din denari romani (nr 50 - 56), datați între secolul II î. H. și 75 d. H. 3 republicani (*Marcus Antonius* 1), 1 *Augustus* și 3 *Vespasianus*. În același timp trebuie să atragem atenția și asupra faptului că unele piese, menționate, care ulterior s-au pierdut, sunt pomenite în carnetul de șantier (vezi numerele 59, 60 și 63).

Deși după cum am mai arătat, observațiile asupra lotului prezentat nu pot fi generalizate, vom încerca totuși desprinderea unor concluzii care reies din analiza contextului arheologic de apariție a monedelor prezentate acum. Din nefericire,



cele mai multe din exemplarele recoltate, provin din afara unor complexe închise. O abatere de la cele de mai sus o face doar găsierea într-o locuință, la - 1,10 m. adâncime, a unui denar roman, care nu a putut fi identificat cu precizie datorită arderii intense la care a fost supus.

Cele mai vechi emisiuni, cele din Callatis, ale tezaurului apărut la 1,60 m adâncime, în nivelul al IV-lea sunt datate între 281 și 72 î. H., dar existența contramărcilor pe toate exemplarele din tezaur împinge spre limita cea mai nouă, perioada de acumulare și ascundere a acestuia. În acest caz, din punct de vedere arheologic, se ivește posibilitatea ca monedele să aparțină primelor decenii ale secolului I î. H. Exemplarele geto-dacice semnalate, au apărut la adâncimi diverse, care corespund pentru cele mai multe dintre ele nivelului al IV-lea (3 ex); adâncimile la care au fost recoltate alte piese, cum ar fi -0,20 m. sau 2,80 și 3,0 m, ceea ce ar indica nivelul al III-lea - nu se pot explica decât prin deranjamentele sau reamenajările destul de numeroase, care au afectat suprafața locuibilă nu prea întinsă a stațiunii. Așa se explică o anumită discrepanță între cronologiile câtorva tipuri geto - dacice și profunzimile la care au fost surprinse (emisiunile Vârteju - București și Inotești - Răcoasa provin din straturi mai vechi decât piesa Huși - Vovriești). Monedele romane republicane au fost depistate între 0,80 și 1,30 m, așadar în nivelul al V-lea. Excepția este constituită de imitația unui denar roman republican apărut la 2,20 m adâncime, deci în penultimul nivel, împreună cu piese geto - dacice și nu, cum ar fi fost firesc, alături sau chiar suprapunând emisiunile republicane. Și în ceea ce privește exemplarele romane imperiale, cea mai mare parte poate fi atribuită tot nivelului al V-lea, laolaltă cu piesele republicane, deoarece au fost descoperite între 0,50 și 1,50 m. Cazul denarului de la Antoninus Pius (nr. 46), cea mai nouă piesă găsită sigur într-o groapă, la 3,0 m adâncime, nu poate decât să confirme odată în plus explicațiile avansate mai înainte pentru celelalte situații similare.

În încheierea analizei de mai sus, socotim că se pot face următoarele observații: 1 Apariția unor monede mai recente în niveluri inferioare sau a pieselor mai vechi în straturi superioare este motivată de succesive deranjamente, amenajări și reamenajări, frecvente într-o arie limitată, ca și prin intruziuni naturale. De aceea un nivel este caracterizat numismatic numai de nucleul cel mai consistent de piese și nu de cazurile de excepție. 2. Astfel, în nivelul al IV-lea s-au ivit cele mai multe din monedele grecești și geto-dacice (34 - 35 ex), iar în al V-lea, majoritatea emisiunilor romane republicane și imperiale (cu un total de 15 ex), inclusiv tezaurul de denari (nr 50 - 56). 3 La adâncimea care delimitează stratigrafic cele două ultime niveluri, s-au semnalat o monedă geto - dacică (nr. 59), una de la Augustus (nr. 41) și, în imediata apropiere, la - 1,60 m tezaurul cu emisiuni din Callatis. Deci din punct de vedere arheologic, considerăm că separarea exactă a ultimelor niveluri întâmpină în unele sectoare dificultăți. De

aceea, apartenența monedelor la cele două ultime niveluri, sugerează o discordanță între cantitatea mai scăzută de piese surprinse în cel mai nou nivel, comparativ cu cea, mult mai ridicată din cel de-al IV-lea. Însă, dacă ne amintim că emisiunile callatiene din tezaur pot fi datate până la începutul secolului I î. H., iar exemplarele geto - dacice (Huși - Vovriești, Vârteju - București și Inotești - Răcoasa) își pot prelungii apariția pe tot parcursul aceluiași veac<sup>401</sup>, se poate elimina această discrepanță, dacă se admite că, la fel ca și în alte așezări autohtone cercetate<sup>402</sup>, cea mai mare parte a materialului monetar descoperit este în secolele I î. H și I d. H.

La monedele publicate cu această ocazie se adaugă și o șanță, cunoscută astăzi doar datorită însemnărilor și desenului din carnetul de șantier. Se pare că putea fi folosită la baterea monedelor geto - dacice și a fost descoperită la adâncimea de 1,25 m, în nivelul al V-lea. Cu mai multă vreme în urmă s-a menționat și o altă șanță, apărută la Poiana, care, însă, era destinată emiterii de-narilor republicani contrafăcuți<sup>403</sup>. Aceste șanțe, ca și pastilele monetare semnalate, de asemenea, argumentează concludent ipoteza prezenței unui centru monetar în această stațiune, ceea ce nu ar fi surprinzător, ținând seama de întregul context arheologic - istoric.

Subliniind din nou locul deosebit pe care-l ocupă așezarea prin cel mai mare număr de monede furnizat până în prezent de vreo stațiune geto - dacică (care depășește 52 % din totalul descoperirilor de acest gen din Dacia<sup>404</sup>) alături de un imens material arheologic apărut tot aici, rezolvările pe care sperăm să le aducă, vor contribui, într-o măsură poate determinantă la elucidarea fenomenului apariției și folosirii monedei la geto-daci, ca și a acelor pendinte de aceasta: economia monetară, procesul de urbanizare, raportul dintre dezvoltarea economică și progresul organizării politice revelate de societatea autohtonă.

## CONCLUZII

Terasa înaltă din stânga Siretului a oferit de-a lungul timpului locuri prielnice pentru stabilirea aici a unor comunități omenești. Pe mai multe promontorii, unele mai înalte, altele mai joase și mai întinse, cercetările arheologice au scos la lumină vestigiile unor așezări geto-dacice cu continuitate neîntreruptă secole la rând, în care s-au dezvoltat centre importante din punct de vedere economic, politic și religios. În aceeași perioadă, în centrul și nordul spațiului est-carpatic s-au dezvoltat un grup de alte așezări, fortificate cu mari valuri de pământ și șanțuri adiacente, în care se aflau, de asemenea, centre administrative, politice, economice și religioase, iar în caz de primejdie, loc de refugiu. Numeroase așezări civile se aflau în jurul acestor cetăți, pe spații întinse, unde se practica agricultura, creșterea vitelor, vânătoarea etc. Cercetările arheologice în aceste cetăți, printre care cele de la Stâncești, Cotnari, Arsura, Moșna, Bunești și altele s-au dovedit a fi de o importanță deosebită și au documentat o civilizație de nivel superior, dezvoltată pe baza resurselor locale și a relațiilor cu centrele sudice și sud estice. Dacă aceste mari centre încetează să mai fie locuite pe parcursul secolului II î. H., obiectivele din sudul Moldovei cunosc o deosebită dezvoltare. Așezările de pe terasele înalte ale râurilor Siret, Bistrița și Trotuș au dăinuit și la sfârșitul mileniului I și începutul mileniului II d. H. intensificând vechile relații cu civilizațiile vecine. Cetățuia de la Poiana face parte din această grupă, împreună cu alte așezări similare ca cele de la Brad și Răcătău, amplasate pe promontorii asemănătoare din stânga Siretului. Aceasta a fost considerată cetățuie pe considerentul că este amplasată pe un promontoriu înalt, înconjurat pe trei laturi de râpi adânci și datorită unui val de pământ și șanț, care mărginesc latura de est. Dacă alunecările masive de teren n-ar fi redus spațiul locuibil doar la o treime din ceea ce se crede că a fost în vechime, am fi avut posibilitatea de a recunoaște aici, una din cele mai însemnate stațiuni ale antichității, care l-au determinat pe Ptolemaeus s-o insereze printre *polisuri*, așezări protourbane dezvoltate la nord de Dunăre, la granița dintre milenii.

Cetățuia de la Poiana a beneficiat de intense cercetări, încă în primele decenii ale secolului XX, fiind în atenția unor mari specialiști, începând cu Vasile Pârvan, Radu Vulpe, Ecaterina Vulpe și alții. Prin aceste cercetări concretizate prin săparea sistematică a mari suprafețe de teren de pe întinderea stațiunii, s-a stabilit succesiunea straturilor culturale, viața umană cu diferitele ei aspecte, începând din epoca bronzului și până în primele secole după Hristos. Cele mai vechi vestigii arheologice indică o locuire sporadică și de scurtă durată, din etapa mijlocie a epocii bronzului, din care s-au cercetat complexe de locuire și de cult, gropi cu vase depuse ritual și mai multe morminte cu schelete în poziție chircită. O

necropolă din aceeași perioadă s-a cercetat în afara cetății, inventarul mormintelor fiind specific perioadei Monteoru IC<sub>3</sub>- IC<sub>2</sub> și Costișa.

După o perioadă de timp relativ lungă, același spațiu de pe cetățiuie a fost folosit de o așezare din prima epocă a fierului, din care rețin atenția descoperiri foarte importante, care documentează, împreună cu puține alte descoperiri din zona centrală a Moldovei, cultura Basarabi considerată a fi la baza civilizației tracogetice în această parte a țării. Straturile de cultură care urmează, pe o grosime de circa trei metri, aparțin civilizației geto-dacice, începând cu mijlocul-secolului V î. H. și până în secolul II d. H. Așezările succesive care se suprapun documentează evoluția sub toate aspectele a acestei civilizații. Cercetarea exhaustivă a lor a însemnat cunoașterea în detaliu a organizării interne a așezărilor dacice, a culturii materiale, a modului în care a fost conceput cadrul în care s-a desfășurat viața de toate zilele.

Construcția spațiului destinat locuirii este un important indiciu pentru progresele generale ale societății geto-dacice, locuințele fiind expresia nu numai a posibilităților de ordin tehnic și material, dintr-o anumită epocă, ci și a modului și pretențiilor de trai ale membrilor comunităților omenești, în general. Dacă în cetățile dintr-o perioadă mai veche, de care am vorbit se afla și locul de refugiu, locuințele erau amplasate la adăpostul valurilor de apărare, în așezarea de la Poiana, locuințele s-au amplasat pe întreaga suprafață a așezării, dar din nefericire vestigiile lor sunt puțin revelatoare privind modul de construcție. În general, ca și în celelalte cetăți de pe valea Siretului, geto-dacii și-au păstrat până la sfârșit modul tradițional de construcție fără să folosească zidul din piatră, cărămidă arsă sau alte elemente, nici chiar pentru construirea locurilor sacre. Resturile locuințelor (anexa I) constau din podini arse, pereți de lut cu împletituri de nuiele prăbușiți peste resturi de vetre și aglomerări de vase ceramice, pietre etc. Se suprapun câte două și trei podini și vetre pe același loc, refacerile după incendii, care erau foarte frecvente, utilizând același spațiu. Cu mici excepții, locuințele s-au construit la suprafața solului, după ce spațiul respectiv se nivela cu un strat de lut sau de prundiș. Straturi de prundiș s-au utilizat în special la baza nivelului V, atât la locuințe, cât și pentru pavarea unor spații dintre acestea, pe suprafețe mari, de formă aproximativ ovală, ce se afla aproximativ în zona centrală a așezării. Astfel de pavaje din piatră de râu aflate în zone centrale s-au mai descoperit la Brad, așezare aflată, după cum se știe, tot în apropierea Siretului, de unde se putea procura pietriș pentru diferite construcții. Se utiliza, de asemenea, și mult lemn în realizarea pereților și a acoperișului, în diferite zone ale așezării, dar mai ales în gropi fiind adunate mari cantități de cărbuni și cenușă. Au existat și locuințe de dimensiuni mari în care s-au păstrat două vetre, ceea ce presupune existența a două încăperi despărțite de un perete. Numeroase cuie și piroane, scoabe, încuieri, chei și alte obiecte din fier, descoperite în cantitate relativ mare, provin desigur de la mobilier, uși, ferestre etc.

În afară de locuințele de suprafață, caracteristice în special nivelului cinci, au fost folosite și bordeie sau locuințe adâncite, cu o parte a pereților înălțați și sprijiniți de pari, a căror urme s-au descoperit în nivelul al patrulea. O astfel de locuință era relativ mare și avea probabil o destinație specială, de interes obștesc. Chiar dacă au existat mai multe astfel de locuințe în acest nivel, ele n-au putut fi remarcate în timpul săpăturilor, întrucât straturile se succed unul după altul, unul îl rade pe precedentul, se nivelează și se acoperă cu lut sau cu pietre. De aceea și inventarul arheologic este relativ amestecat, piese din straturile vechi fiind amestecate cu cele recente și invers.

În cadrul inventarului, în special în ultimile niveluri, se aflau numeroase unelte din fier, cu diferite destinații, unele indicând și existența unor ateliere primitive de metalurgie. Necesarul de unelte agricole era acoperit de produse realizate pe plan local, materia primă fiind probabil importată din alte zone. Numai fragmentele de zgură și unele lingouri din fier, sunt dovada existenței unor cuptoare de topit. Putem presupune că astfel de cuptoare ar fi existat pe pantele din zona vestică a așezării, zone care s-au prăbușit în urma alunecărilor de teren. În aceste ateliere s-au realizat, în special, obiecte de dimensiuni mici ca seceri, cosoare, cuțite etc. și prea puține brăzdare sau cuțite de plug, fenomen care s-a remarcat și în alte așezări geto-dacice. De asemenea, s-a remarcat numărul mic de topoare și ciocane în raport cu alte numeroase unelte din fier folosite în diferite alte ocupații domestice. Deși avea un rol important în economia vremii, agricultura se făcea cu mijloace primitive, cu unelte din lemn, iar defrișarea pentru extinderea spațiului agricol, trebuie să se fi făcut prin incendierea pădurilor din apropiere. Realizarea unor cantități mai mari de cereale era imperios necesară nu numai pentru nevoile interne ci și pentru export.

Resturile osteologice, aflate în cantitate deosebit de mare în straturile de cultură și mai ales în gropi, sunt dovada practicării, pe scară largă a vânătorii. S-au descoperit oase de cerb, urs, porc mistreț și alte animale sălbatice alături de oase de animale domestice, printre care cele de bovine mari, cai și porci sunt mai numeroase. Diferite oase, în special coarnele, s-au folosit ca unelte (răzuitoare, împungători etc.) pentru mănere, cutii, fluiere, piepteni și obiecte de podoabă, unele ornamentate prin incizie. Alături de vânătoare, o ocupație importantă și vitală pentru așezările din prajma unor ape mai mari era pescuitul. În râul Siret se aflau specii de pești relativ mari, după cum o indică cârligele de undiță din fier, furculițele mari ca niște ostii, descoperite frecvent, precum și oasele de pește, printre care sunt vertebre și coaste ce provin de la pești deosebit de mari.

Printre ocupațiile meșteșugărești mai importante se numără și olăritul, torsul și țesutul. Sunt foarte numeroase fusaiiolele, greutățile de la războiul de țesut, lustruitoare pentru modelarea vaselor etc. Olăritul era practicat pe scară largă la Poiana în toate nivelurile de locuire, dar mai ales în perioada târzie. Atât ceramica

de aspect primitiv, cât și aceea mai fină s-a descoperit în cantitate mare, având forme și decor caracteristice civilizației geto-dacice în general. Ceramica lucrată la roată s-a folosit de timpuriu. Ca și la ceramica primitivă și la ceramica lucrată la roată s-a observat aceeași omogenitate a formelor și decorului, cu cea din restul spațiului locuit de geto-daci. Sunt bine reprezentate toate formele de vase, decorul, în general geometric atât la ceramica cenușie cât și la ceramica pictată. De asemenea, se remarcă fenomenul imitației după ceramica de import, care predomină în nivelul al cincilea.

Ceramica de import a apărut de timpuriu la Poiana, în urma relațiilor cu lumea grecească din metropolă și colonii, fenomen remarcat și în alte așezări geto-dacice din regiunile extracarpatiche. În afară de amforele rămase în urma importului de ulei, vin, coloranți etc. aduse din insulele Mării Egee, în special din Thasos, Sinope, Cos și altele s-au mai descoperit și vase de uz casnic și de lux. S-a descoperit o mare cantitate de amfore cosiene din secolele II-I î. H. și pseudo-cosiene, care au fost adesea imitate de olarii autohtoni. Tot în această vreme au existat relații de schimb cu centrele nord-pontice sau, prin mijlocirea lor, cu orașe mai îndepărtate, care au continuat și în primele secole d. H. O cantitate apreciabilă de vase din sticlă, de proveniență est-mediteraneană, obiecte de podoabă, în special mărgele, geme din piatră prețioasă, scarabeu și altele arată direcția spre care s-a orientat schimbul cu mărfurile locale.

Relațiile de schimb cu civilizațiile vecine precum și cu lumea greco-romană din zona Dunării de Jos sunt documentate atât prin ceramica elenistică târzie și romană, cât și prin marea cantitate de monede de bronz histriene, callatiene sau din alte centre și apoi de monedele romane republicane și imperiale. Geto-dacii de la Poiana ofereau, desigur, produse agricole și piei de animale și probabil miere. Aceste relații s-au datorat și faptului că această așezare, ca și cele de la Brad și Răcătău se aflau în apropierea unui mare râu, Siretul fiind atunci navigabil, încât vasele puteau urca din Dunăre spre centrele dacice din nord. Posibil ca la Poiana să fi existat și un centru de difuzare a produselor de import în alte așezări din apropiere. Cercetările arheologice din zonele înconjurătoare și chiar mai îndepărtate, au documentat existența a numeroase produse elenistice și romane în așezările geto-dacice deschise, care au putut pătrunde acolo doar prin mijlocirea unor centre mai mari.

Fortificarea așezării la începutul ultimului secol î. H. cu val de pământ și șanț s-a făcut, desigur, în scopul apărării acestui centru cu importanță deosebită, atât de unii dușmani apropiați, cât și datorită amenințării venită din sud, când expansiunea Imperiului Roman ajunsese deja la Dunăre.

După cum s-a observat, această amenințare a fost repede depășită, în ultimele secole valul nemaifiind necesar. Locuirea s-a extins și deasupra sa, spațiul fiind neîncăpător sporului de populație care s-a remarcat în această vreme.

Alături de alte aşezări întărite și intens locuite, Poiana a fost considerată o *dava*, centru evoluat și cu pronunțat caracter cvasiurban remarcat de izvoarele antice. Pe acest temei a putut fi localizat la Poiana, *polis-ul* Piroboridava, ipoteză asupra căreia s-au adus multe argumente de către specialiști<sup>405</sup>. Există puține dovezi pentru a localiza aici și un centru religios sau administrativ. Mai posibilă este existența unui emporiu comercial, datorită poziției sale strategice, în apropierea celui mai direct drum spre nord și chiar spre vest, prin râul Trotuș, drumul cel mai direct spre aşezările dacice din Transilvania.

Aflat la intersecția drumurilor naturale, negustorii puteau desfășura o activitate care a impus centrul de la Poiana în epocă, prin prosperitatea sa în toate domeniile economice.

## NOTE

1. Cetățuia de la Poiana, com. Nicorești, jud. Galați a fost semnalată prima dată în anul 1892 și apoi în 1899 de către Spiru Haret (*Analele Academiei Române*, Dezbateri, vol. XV, p. 16 și vol. XXII, p. 26); Vasile Pârvan, 1913-1914, p. 93-130.
2. Vulpe, Vulpe, 1933, p. 153-351.
3. Vulpe, 1951, p. 177-216.
4. *Ibidem*.
5. Idem, 1952, p. 191-230.
6. Săpăturile au fost organizate de Muzeul de istorie a Moldovei din Iași conduse fiind de Radu Vulpe, Anton Nițu, Silvia Teodor și Constantin Buzdugan.
7. Silvia Teodor, Stela Țau, Mircea Nicu, Comunicări la sesiunile anuale de rapoarte privind rezultatele cercetărilor arheologice din anii 1985-1991.
8. Vulpe, 1931, p. 3; idem, 1957, p. 143-164.
9. Vulpe, Vulpe, 1933, p. 253-351.
10. Vulpe, 1951, p. 177-216; idem, 1952, p. 191-230.
11. Teodor, 1992, p. 115-124.
12. Căpitanu, Ursache, 1972, p. 97-114; Căpitanu, 1976, p. 49-72; Ursache, 1995.
13. Vulpe, Vulpe, 1933; Vulpe, 1951, p. 176-179, 187, fig. 8/1-2; idem, 1952, p. 196-198, fig. 5; 6/1-4; 7/1-4.
14. Vulpe, Vulpe, 1933, p. 320-321, fig. 101/18, 20, 23; 102/3-4, 7.
15. Material inedit la Muzeul de istorie din Tecuci.
16. Vulpe, 1951, p. 181.
17. Vulpe-Dunăreanu, 1935-1936, p. 151-167; Teodor, Nicu, Țau 1994, p. 201-212.
18. Vulpe, Vulpe, 1933 (b), p. 157-166.
19. Marilena Florescu, *Monografia Căndești*, partea I (manuscris).
20. Zaharia, 1990, p. 23-51.
21. Vulpe, 1951, fig. 13/2.
22. Florescu, 1964, p. 147-206; Florescu, Rugină, Vicoveanu, 1967, p. 75-87.
23. Dragomir, 1960, p. 454-457; Petrescu-Dîmbovița, 1937-1940, p. 434 și urm.
24. Vulpe, 1951, p. 181. Cea de a doua vatră a fost descoperită prin săpăturile din anul 1990.
25. Idem, p. 188-190, fig. 9-12; 13/1.
26. Vulpe A, 1965, p. 119, fig. 5/10; Nicolov, 1965, p. 166-170, fig. 6a; Petrescu-Dîmbovița, 1972-1973, p. 83-92; Ciocea, Chicideanu, 1984, p. 331-344.
27. Popușoi, 1969, p. 87 și urm.
28. Golovka, Bondar, Zaginailo, 1965, p. 68-80; Bader, 1983, p. 21, fig. 6/21; Iconomu, 1983-1984, p. 99.
29. Meliukova, 1958, p. 71, fig. 22/1.
30. Vulpe, 1955, p. 242, fig. 5-6; idem, 1957, p. 227, fig. 2/4;4.
31. Stratan, 1961, p. 165, fig. 4;5/8;6/1-3.
32. Gavela, 1952, fig. 23/14, 30-31.
33. Vulpe, 1951, p. 184-185.



34. Petrescu-Dîmbovița, 1953, p. 497-509.
35. Morintz, 1957, p. 117-131; Vulpe, 1970, p. 189-196.
36. Florescu, Rață, 1969, p. 9-18.
37. Zlatovskaia, Polevoi, 1969; I.T. Niculiță, Silvia Teodor, A. Zanoci, *Săpăturile arheologice de la Butuceni, r. Orhei în Cercetări arheologice în zona nord-tracă*, 1, 1995, p. 472-490; idem, 2, 1997, p. 292-339.
38. Florescu, 1971, p. 116-117.
39. Petrescu-Dîmbovița, Sanie, 1972, p. 241-257, fig. 8-9, 11; Vulpe, 1951, fig. 15/1,4.
40. Vulpe, 1951, p. 189-191, fig. 16-17; Casan-Franga, 1967, p. 7-34.
41. Mitrea, 1984, p. 121.
42. Teodor, Nicu, Țau, 1987, p. 133-137.
43. Vulpe, 1950, p. 48; Teodor, Mihailescu-Bîrliba, 1993, p. 121-130.
44. Florescu, Florescu, 1983, p. 72-93.
45. Florescu, Căpitanu, 1969, p. 251.
46. Idem, p. 156.
47. Turcu, 1979, 40-72.
48. Alexandrescu, 1980, p. 50, fig. 45-46.
49. Vulpe, 1952, p. 202, fig. 24, 27.
50. Depozitul descoperit în anul 1986 era format din unelte și arme din fier, obiecte de podoabă din bronz și câteva obiecte din piatră. Cf. Teodor, 1993, p. 275-280.
51. Zirra, 1989, p. 302-306.
52. Vulpe, 1951, p. 188-190. Mormintele descoperite în perioada 1968, 1985-1990 sunt inedite.
53. Morintz, 1957, p. 117-132.
54. Buzdugan, 1968, p. 97 și urm.
55. Andronic, Neamțu, Banu, 1962, p. 91-92, fig. 5-6.
56. Șadurschi, 1992, p. 173-185.
57. Mitrea, 1960, p. 409-413; Irimia, 1973, p. 7-71; Simion, 1971, p. 63-128; Dremsizová, 1958, p. 102 și urm.
58. Sârbu, 1985, p. 102-115.
59. Teodor, 1981, p. 169-195.
60. Iconomu, 1979, p. 79-91; idem, 1981-1982, p. 128 și urm.
61. Bazarciuc, 1980, p. 164-177; idem, 1981, p. 563-570; idem, 1983, p. 151-152.
62. Teodor, 1989, p. 115-126; idem, 1999, p. 133-184.
63. Vulpe, 1951, p. 190, fig. 18, 21; idem, 1957, p. 156-157, fig. 9.
64. Vulpe-Dunăreanu, 1934, p. 126-133; Teodor, Mihailescu-Bîrliba, 1993, p. 121-130.
65. Vulpe, 1951, fig. 24/4-10; idem, 1952, fig. 26/1-7; Teodor, Țau, 1997, p. 57-105.
66. Vulpe, 1957, fig. 6; Teodor, Nicu, Țau, 1999, p. 27-88.
67. Vulpe, 1951, p. 203-205; Teodor, Nicu, Țau, 2000, p. 43-133.
68. Ursache, *Fortificații*.. 1987, p. 31-51.

69. Vulpe, Vulpe, 1933, p. 258-263.
70. Idem, p. 263-266.
71. Idem, p. 266-267.
72. Idem, p. 267-274.
73. Săpături efectuate de Gh. Ștefan. Unele materiale descoperite de el sunt ilustrate la V. Pârvan, 1927, pl. XXI/1-2; XXII/1.
74. Vulpe, Vulpe, 1933, p. 274-276.
75. Săpăturile din anul 1928-1930 (B', B'', D, U, T, S, E, R) au fost descrise detaliat de Radu Vulpe, manuscrisul fiind depus la Institutul de Arheologie din București. Copii după aceste descrieri se află și în arhiva Muzeului de Istorie din Tecuci. S-a remarcat faptul că nivelurile arheologice nu au putut fi observate în toate secțiunile.
76. *Ibidem*.
77. Vulpe, 1931 (b), p. 257-262.
78. Descriere redactată de Radu Vulpe de unde am extras câteva date esențiale. Secțiunea C a fost efectuată de Gh. Ștefan, însemnările sale nefiind folosite de Radu Vulpe.
79. Vulpe, 1957, p. 143-164.
80. Descriere depusă de Radu Vulpe la Institutul de Arheologie din București și la Muzeul de Istorie din Tecuci. Secțiunile notate cu litere de la sfârșitul alfabetului au fost efectuate în zona de nord a cetății în perioada 1928-1929 de către Ecaterina Vulpe.
81. Idem.
82. Vulpe-Dunăreanu, 1934, p. 126-133.
83. Descriere făcută de Radu Vulpe în 1972 în două exemplare din care unul se află la Muzeul de Istorie din Tecuci.
84. Idem.
85. Săpăturile s-au efectuat când Radu Vulpe era profesor la Facultatea de Istorie din Iași. A participat și Anton Nițu, ale cărui carnete de șantier le-am folosit. Câteva obiecte și mai multe vase din această campanie se află la Institutul de Arheologie și la Muzeul de Istorie a Moldovei din Iași.
86. O parte din materialul osteologic descoperit în această campanie se află la Institutul de Antropologie din Iași și a fost studiat de acad. Olga Necrasov și Maria Cristescu.
87. A se vedea capitolele speciale cu categoriile de descoperiri.
88. Săpăturile au fost conduse de Radu Vulpe, C. Cihodaru; Irina Casan-Franga, G. Florescu, M. Grigoraș, R. Petre, S. Constantinescu. Descrierea campaniei din 1949 s-a redactat la Tecuci între 1974 și 1978 în reprize scurte. Materialele descoperite în decursul anilor la Poiana au fost depozitate în condiții improprii la Institutul de Arheologie din București. Când s-au transferat la Muzeul de Istorie din Tecuci au fost identificate cu mare greutate pe baza carnetelor de șantier, întrucât atât obiectele cât și ceramica nu au fost marcate și inventariate iar ambalajul era deteriorat complet. Manuscrisul cu descrierea făcută în aceste condiții de către Radu Vulpe, cuprinde 103 pagini și se află în arhiva Muzeului din Tecuci. Noi am omis succesiunea stratigrafică deoarece ea se repetă în celelalte secțiuni descrise.
89. Vulpe, 1950, p. 47-52.

90. Vulpe, 1957, p. 143-164, fig. 6.
91. Vulpe, 1951, p. 177-216, fig. 3. La figura 1 se află planul general al săpăturilor dintre anii 1926-1950 și locul secțiunilor efectuate până atunci. La săpături au mai participat Ecaterina Vulpe, A. Nițu, C. Matasă, C. Călinescu, V. Bălan, Ec. Negruți, Șt. Kiss, C. Cihodaru, Șt. Ștefănescu și R. Petru.
92. Idem, fig. 5-6.
93. Idem, fig. 12-13. Cea mai mare parte din sectorul unde s-au efectuat aceste secțiuni s-a prăbușit în râpile din sud-estul cetății.
94. Idem, fig. 9/3.
95. Idem, fig. 10-11.
96. Idem, fig. 16.
97. Vulpe, 1952, p. 192-209, fig. 24. Descrierea secțiunilor K, K', K'', K-F s-a făcut în anul 1983 pe baza carnetelor de săpături, de către Ecaterina Vulpe și Mircea Nicu la Muzeul din Tecuci unde se află un dosar cu circa 50 de pagini manuscris.
98. Vulpe, 1951, p. 199, fig. 7.
99. Descrierea complexelor de locuire, de vetre și gropi din anexe s-a făcut după selectarea din carnetele de săpături în anii 1983-1984 de Ecaterina Vulpe și Mircea Nicu.
100. Vulpe, 1951, fig. 3.
101. Reluarea săpăturilor în anul 1968 s-a făcut de către un colectiv format din Radu Vulpe, Anton Nițu, Silvia Teodor și Const. Buzdugan, cu fondurile Muzeului de Istorie a Moldovei din Iași, unde se află întregul material descoperit, în cea mai mare parte inedit. Planul și profilul secțiunii, aflate la acest Muzeu, n-au putut fi recuperate. Datorită perioadelor lungi de timp dintre o campanie și alta, săpăturile rămânând mereu deschise, pereții martori s-au erodat de ploi fiind deteriorați și de "căutătorii de comori". Astfel se explică și diferența mare între lățimea secțiunilor la suprafață și aceea de la aproximativ 3 m adâncime. Din același motiv și la planul general sunt unele nepotriviri la amplasarea secțiunilor vechi.
102. Colectivului șantierului a fost format din Silvia Teodor, Mircea Nicu și Stela Țau. Fondurile au fost asigurate de Institutul de Arheologie din Iași și Muzeul din Tecuci. Întregul material descoperit se află la acest muzeu unde parțial a fost restaurat și expus. S-au prezentat unele materiale la sesiunile anuale de rapoarte arheologice din anii 1986-1991 și în studii publicate în reviste de specialitate.
103. Studiul detaliat al nivelurilor I și II, reprezentând epoca bronzului (faza Monteoru IC3) și Hallstattul mijlociu (cultura Basarabi) va fi realizat de Alex. Vulpe.
104. Teodor, Nicu, Țau, 1987, p. 133-138.
105. Teodor, Mihăilescu-Bîrliba, 1993, p. 121-130.
106. Teodor, Chiriac, 1994, p. 183-220; Teodor, 1994, p. 73-121.
107. O descriere mai detaliată s-a făcut de Radu Vulpe. Manuscris aflat la Muzeul din Tecuci.
108. Vulpe, 1952, p. 195, fig. 3.
109. Vulpe, 1966; idem, 1955, p. 244..
110. Trohani, 1975, p. 152, fig. 2.
111. Vulpe, 1957, p. 231; idem, 1955, p. 245; Babeș, Mihăilescu-Bîrliba, 1970-1971, p. 176-196.

112. Teodor, 1999a, p. 31.
113. Vulpe, Vulpe, 1933, p. 269-275.
114. Vulpe, 1952, p. 194.
115. Vulpe, 1957a, p. 147.
116. Vulpe-Dunăreanu, 1934, p. 126-133. Tezaurul se compune din 152 denari romani de argint, republicani și din timpul împăratului August.
117. Idem, p. 132.
118. Teodor, 1994, p. 73-122.
119. Ursache, 1995, p. 104.
120. Idem, p. 101-102.
121. Gostar, 1969, p. 34-35; S. Sanie, SAA, I, 1983, p. 146.
122. Florescu, Florescu, 1983, p. 76-79.
123. Nițu, Zamosteanu, Materiale, VI, 1959, p. 375-382.
124. Ursache, 1995.
125. Tripșa, 1980, p. 342-343.
126. Pârvan, 1926, p. 138.
127. Vulpe, 1951, I, p. 200-201, fig. 21/2.
128. Čičikova, 1968, p. 122-177.
129. Canarache, 1950, p. 83-109; Crișan, 1960, p. 291; Neamțu, 1969, p. 49.
130. Vulpe, 1951, fig. 21/1.
131. Čičikova,, *op.cit.*; Kruglikova, 1959, p. 138, fig. 2; Crișan, *loc.cit.*
132. Teodor, 1980, p. 136, fig. 1; 3/3-6; Ursache, 1995, p. 116, pl. 2; Glodariu, Iaroslavschi, 1979, p. 71, fig. 31-32.
133. Glodariu, Iaroslavschi, 1979, p. 75, fig. 66/2, 5, 15, 19, 22; Teodor, 1980, p. 136, fig. 3/1, 5, idem, 1981, p. 186, fig. 31/2,4; Iacobi, 1974, pl. 24/395.
134. Glodariu, Iaroslavschi, 1979, fig. 39/10.
135. Bazarciuc, 1980, p. 164-177.
136. Glodariu, Iaroslavschi, 1979, p. 54.
137. Idem, p. 84, fig. 42/7; Vulpe, 1951, p. 205; Iacobi, 1974, p. 34-35.
138. Glodariu, Iaroslavschi, 1979, fig. 13/1-3.
139. Idem, p. 48-49, fig. 13-14; Iacobi, 1974, p. 10-11; Pleiner, 1958, p. 69, fig. 12/5.
140. Glodariu, Iaroslavschi, 1979, p. 54.
141. *Ibidem*, p. 114, fig. 58.
142. *Ibidem*, p. 114, fig. 60.
143. *Ibidem*, fig. 56/7, 14, 16.
144. Vulpe, 1951, p. 197, 201, fig. 23/1-7, 9-12.
145. Idem, p. 207, fig. 27/1.
146. Teodor, 1993, p. 275-280.
147. Teodor, 1980 (a), p. 138, fig. 8/3; idem, 1980 (b), fig. 11/1-4; Glodariu, Iaroslavschi, *op.cit.*, p. 132-134, fig. 70.
148. Glodariu, Iaroslavschi, *op.cit.*, p. 139, fig. 72/6-9.
149. Vulpe, 1951, fig. 28/1-12.

150. Idem, p. 207.
151. *Ibidem*.
152. Glodariu, Iaroslavschi, 1979, p. 124-127, fig. 73/13-16, 18-20, 25-26.
153. *Ibidem*, fig. 73/17, 22-24, 27-38.
154. Zirra, 1981, p. 115-171.
155. Diferite forme de fusaiole descoperite la Poiana s-au menționat și ilustrat în mai multe lucrări, unele citate mai sus. Exemplare inedite se află la Institutul de Arheologie din Iași și la Muzeul de Istorie a Moldovei. Circa 2500 piese sunt depozitate la Muzeul de Istorie din Tecuci (1800 fusaiole bitronconice cu diferite caracteristici, 51 globulare, 50 tronconice, 120 cilindrice, 136 rondoale tăiate din vase roșii, cenușii sau din amfore, 150 rondoale neperforate, 5 mosorele, 7 verigi și 4 bombițe). S-au luat în considerație formele principale precum și cele cu decor sau cu diferite semne.
156. Vulpe, Vulpe, 1933, p. 315-316, fig. 95.
157. Idem, p. 316, fig. 96. În depozitul Muzeului din Tecuci se mai află circa 140 greutatea piramidale, tronconice și rotunde de diferite dimensiuni.
158. Viaz'mitina, 1962, p. 208, fig. 86; Ursache, 1995, pl.122; Sanie, 1995, p. 101-105, pl. XXXIV.
159. Sanie, Sanie, 1973, p. 79; Babeș, 1980, 1, p. 23-31; Ursache, *op.cit.*, În depozitul muzeului din Tecuci se mai află încă circa 90 lustruitoare de diferite mărimi. Teodor, 1994, p. 77-78, 97-98, fig. 10; Daševskaia, 1991, pl. 23; Marcenko, 1988, p. 101. fig. 32; Nicorescu, 1933, p. 595, fig. 114-117.
160. Vulpe, Vulpe, 1933, p. 317-319.
161. Tătulea, Vicoveanu, 1973, p. 143-150; Sanie, 1981, p. 175-183; idem, 1995, p. 64-68, pl. XXII-XXIII.
162. În depozitul Muzeului din Tecuci se mai află circa 100 creuzete de mărimi diferite.
163. Vulpe, 1957, p. 147, fig. 4.
164. În zilele noastre astfel de piese sunt confecționate din lemn. În depozitul respectiv se mai află 130 cute din piatră întregi sau fragmentare.
165. Sanie, 1995, p. 202-203.
166. Vulpe, Vulpe, 1933, fig.126/6; Vulpe, 1951, p.205, fig.26/1-2; idem, 1952, fig. 19/3.
167. Vulpe, 1951, fig. 29/1-3, 7.
168. *Ibidem*, fig. 26/7-9.
169. Câteva fibule se păstrează în Muzeul Național de Istorie din București (pentru cele de argint cf. Mărghitan, 1976, p. 37-40, fig. XIII /1-7, cele din fier și bronz fiind inedite).
170. Căpitanu, 1984, p. 61-83, fig. 1-10; Ursache, 1995, p. 226-233, fig. 203-205.
171. Vulpe, 1931a, p. 8, fig. 3g; Vulpe, Vulpe, 1933, p. 325, fig. 108/4; Berciu, 1943, p. 283 și urm.; Vulpe, 1951, fig. 24/2; idem, 1952, p. 202, fig. 24/d-g; Alexandrescu, A. 1976, p. 131-141, fig. 1-2; idem, 1980, p. 50-51, fig. 45-48; Simion, 1976, p. 151, fig. 7; Niculiță, 1977, p. 102, fig. IX/3; idem, 1987, p. 105, fig. 27/1; Bazarciuc, 1980, p. 164-175, fig. 10/3-4; 11/2-3; idem, 1981, p. 563-570, fig. 1/1-20; 2/1-4; idem, 1983, p. 267, fig.

19/1-8; 22/2-3; Căpitanu, 1984, p. 61-83, fig. 1/1; Preda, 1986, p. 106, pl. LXVI/1; LVXII/1; Zirra, 1989, p. 303-306; Teodor, 1993, fig. 1; Ursache, 1995, p. 226, pl. 204/2.

172. Pârvan, 1926, p. 550-555; Popescu, 1941, fig. 5; Vulpe, 1951, fig. 24/3; Filip, 1956, pl. LXIII/16; Bantelman, 1972, p. 106, fig. 2; Horedt, 1973, fig. 2; Zirra, 1971, p. 171-238; idem, 1976, p. 182, fig. 5/5; Teodor, 1988, fig. 4/3, 11-15; 5/7-8, 122; Zirra, 1991, p. 177-184.

173. Kostrzewski, 1919, p. 37-40; Almgren, 1923, pl. I/15; Andrieșescu, 1924, p. 83, fig. 274; Daicoviciu, 1954, pl. XV/9; Vulpe, 1952, p. 342, fig. 11/4; Hachmann, 1960, p. 232-234, pl. I; Viaz'mitina, 1962, p. 198-199, fig. 82/12, 16; idem, 1972, p. 131, fig. 65/1,9,11; Mačinski, 1963, p. 21, fig. 5; Kuharenco, 1964, pl. 14/3; Motyková/Scheidrová 1965, p. 109, fig. 27/16; Berciu, Popa, Daicoviciu, 1965, p. 138, fig. 33; Ambroz, 1966, p. 22-23, pl. 3; 4/18, Kasparova, 1977, p. 68-78, fig. 19/10, 18; Ščukin, 1991, p. 15-46, 50-51, fig. 3; Horedt, 1973, p. 135-136, fig. 2; Babeș, 1975, p. 133-134, fig. 2/2-4; Glodariu, Moga, 1989, p. 110, fig. 95/1; Ursache, 1995, p. 227, pl. 203/3, 5; 328/3-5,9; Rustoiu, 1995, p. 211-219, fig. 4/8-9.

174. Popescu, 1947, p. 60; Petru, 1972, pl. CX/4; Menke, 1974, p. 147 și urm., fig. 5/3; Mărghitan, 1976, p. 37, pl. XII/11-12;; Berciu, 1981, pl. 5/7; 12/3; Bobi, 1981, fig. 2; Rustoiu, 1989, p. 306-307.

175. Pič, 1905, 4, p. 37, pl. IV/1-9; Dechelette, 1914; II, 3, p. 1256, fig. 53/1; Almgren, 1923, nr. 65; Vulpe, Vulpe, 1927-1932, p. 211-212, fig. 43, 48/11; Pârvan, 1926, p. 554; Smiszko, 1932, p. 19-20, pl. V/19; Behrens, 1954, fig. 42/1-3; Werner, 1955, p. 170-195; Popescu, 1971, p. 26; Böhme, 1972, p. 10, pl. 1/1-2; Dambrowska, 1973, pl. 1/7; XX/4-7; Ettliger, 1973, p. 16-17, pl. A/1 (75-20); Feugère, 1977, p. 203, tip 5; Gechter, 1980, p. 84, fig. 35/3-4; Ursache, 1995, p. 227-228, pl. 203/10-15.

176. Vulpe, Vulpe, 1927-1932, p. 214, fig. 43; *ibidem*, 1933, p. 326-327, fig. 106/15-17; 107; Pârvan, 1926, p. 554; Popescu, 1944, p. 4; Vulpe 1951, p. 205, fig. 5/2; Bren, 1964, A 18; Popescu, 1971, p. 26; Floca, 1956, p. 31-32, fig. 21; Krämer, 1971, p. 115; Horedt, 1973, fig. 2/4 a-d; Ettliger, 1973, p. 13-14, fig. 2; Rieckhoff, 1975, p. 26-27, fig. 8; Mărghitan, 1976, p. 47, 58, pl. XXIII/4; XL V/3-4; Feugère, 1977, p. 176, tip 7; Turcu, 1979, fig. 25/2-4; Berciu, 1981, p. 52, 87, 89, fig. 20/1-3; 36/5, 7; 48/5-8; Bobi, 1981, p. 507, fig. 1; Căpitanu, 1984, p. 64-65, fig. 41/3-6; 42/7, 10-12; Haalebos, 1986, p. 16-17, fig. 4-6; 29/1-3; 37/1; 39/6-7; Preda, 1986, p. 63-64, fig. LI/1-4; LII/1-2, 4-5; Glodariu, Moga, 1989, p. 110-111, fig. 96/1-41; Lupu, 1989, p. 76, pl. 26/16; Rustoiu, 1989, p. 306-307; Ursache, 1995, p. 227, pl. 203/6-9.

177. Vulpe, Vulpe, 1933, fig. 108/14; Vulpe, 1951, fig. 24/6; Vulpe, 1957, fig. 5/3; Ettliger, 1973, p. 21-23, tip 23; Feugère, 1977, p. 262, tip 14; Lerat, 1975, p. 36-38; Gechter, 1980, p. 85, fig. 35/2; Berciu, 1981, pl. 4/7; Babeș, 1982, p. 252.

178. Almgren, 1923, p. 109, pl. X/242; v. Patek, 1942, p. 106-109; Popescu, 1945, fig. 2; Nr. 6-7; Vulpe, 1951, fig. 24/8; Behrens, 1954, fig. 7/1-3; Svoboda, 1948, 49, nr. 42; Motyková, 1965, 121, pl. 40/16; Ambroz, 1966, p. 26, pl. 4/9-16; Lamiová-Schmiedlová 1961, 11-12; Böhme, 1972, p. 11, fig. 1/17-21; Peškar, 1972, p. 66-67, fig. 1/4; Petru, 1972, pl. XCII/22; Ettliger, 1973, p. 21-22, pl. 13/28-29; Rieckhoff, 1975, fig. 28/1; 31; 32/1-4; 35/1-7; 36/7-9; Căpitanu, 1984, p. 70, fig. 4/6; Preda, 1986, p. 65, pl. LII/6;

Feugère, 1977, tip 22 a-c; Bichir, 1961, p. 45, pl. XLV/1; Kolnik, 1971, p. 75, fig. 3/4; Franzius, 1992, fig. 3/1-4; 4/1-6.

179. Almgren, 1923, tip 15; Smiszko, 1932, p. 19-20, pl. V/19; v. Patek, 1942, pl. XXV/1-6; Furmanska, 1953, pl. 14/3; Kuharenko, 1961, pl. 10/6; 17/19; 18/20, 21; idem, 1964, pl. 14/31; Viaz'mitina, 1962, p. 199, fig. 82/12, 16; idem, 1972, f. 65; Mačinski, 1963, p. 27, fig. 5; Ambroz, 1966, p. 23-25, pl. 3/12-15; 4/1-8; 18/4; Böhme, 1972, pl. 3-4; Babeş, 1975, p. 134, fig. 2/2-3; Kotigoroško, 1994, pl. VIII/31; Rustoiu, 1995, p. 211-219.

180. Almgren, 1923, p. 21-33, pl. 11, tip 45; Vulpe, 1957, p. 150, fig. 5/4; Baran, 1958, pl. IV, fig. 88-89; Ulbert, 1959, p. 65; Jamka, 1964, p. 7-107, fig. 36-37; Motiková-Schneidrová, 1965, p. 112, pl. 30/2, 11-12, 15; Ambroz, 1966, p. 35-36, pl. 6/15, 20, 21; Böhme, 1972, p. 10, fig. 1/8-14; Peškar, 1972, p. 70-74, fig. 3/4-9; Ettliger, 1973, p. 20-21, tip. 17; Eggers, 1973, p. 480-484; Rieckhoff, 1975, p. 44, pl. 13/7; Riha, 1979, 68, tip 2.3.3; Berciu, 1981, pl. 51, pl. 36/2; 38/11; Căpitanu, 1984, p. 71, fig. 9/7; Maes van Impe, 1986, p. 52, fig. 6/18; Haalebos, 1986, p. 35-37, fig. 12-4; 38/3; 40/17-8; Kotigoroško, 1994, p. 309, fig. 1/14.

181. Vulpe, Vulpe, 1933, fig. 108/14; v. Patek, 1942, nr. 37-38, 42; Ambroz, 1966, p. 33, pl. 15/5; Bechert, 1979, p. 90; Ettliger, 1973, p. 113; Feugère, 1977, tip 24, p. 340, pl. 147/1844, 1946, 1853; Rieckhoff, 1975, p. 64, fig. 11/3; Lerat, 1975, p. 72; Riha, 1979, tip 7/5, nr. 1546; Gudea, 1989, p. 605, fig. CLXXXIX/1,2; Daševskaja, 1991, p. 37, pl. 65/22.

182. Almgren, 1923, p. 34-48, pl. IV/67-69; Preidel, 1930, I, p. 29; Kovrig, 1937; Popescu, 1945, p. 490, fig. 4/35-38; Eggers, 1951, varianta 15 b; Krämer, 1957, p. 76; Kostrzewski, 1919, fig. 15/9, 1671, 20/3; Vulpe, 1957, fig. 5/5; Kossac, 1962, p. 131-135, Bd. 62; Ambroz, 1966, p. 34-40, pl. 7/1-4, 17; Kolnik, 1971, pl. 28/8,9; Ettliger, 1973, p. 20, nr. 12-13; Feugère, 1977, tip 8/a-b; Riha, 1979, 92-93 August tip 4.1; Berciu, 1981, pl. 20/5; 71/5; Sanie, 1981, p. 62, fig. 9/2; Babeş, 1982, p. 253; Căpitanu, 1984, p. 68, fig. 4; Preda, 1986, p. 64, fig. L1/8, L1/3; Cociş, 1986, p. 527-535; idem, 1993, p. 269-275, pl. I; Bobi, 1987, p. 334, fig. 4/1-3; Daševskaja, 1991, p. 36, fig. 64/9; Ursache, 1995, p. 228-233, pl. 204-205.

183. Kovrig, 1937, p. 107-108, pl. 1/5-7; v. Patek, 1942, p. 112-114; Ulbert, 1959, p. 65-66, pl. 15/13; Ambroz, 1966, pl. 7/2-5/7-9,17; Kossac, 1962, p. 128-129; Sanie, 1981, fig. 9/3; Căpitanu, 1984, fig. 6/4-7,11; 8/1-3,7,9.

184. Vulpe, Vulpe, 1933, p. 325, fig. 106/24; Behrens, 1954, p. 234, fig. 10; Cociş, 1993, p. 287, pl. X/87-94.

185. Vulpe, 1952, p. 202, fig. 24; Teodor, 1992, 3, p. 275-280.

186. Vulpe, Vulpe, 1933, p. 328, fig. 108/3, 10-11; Popescu, 1941, p. 193, fig. 12; idem, 1947, p. 36-38, 266; Vulpe, 1952, fig. 24, 27; Kasparova, 1969, p. 154, fig. 16/15; Horedt, 1973, p. 140, fig. 6; Mărghitan, 1976, pl. XXXVI/1; Glodariu, 1981, fig. 84/1-2; idem, 1984, p. 63-80; Căpitanu, 1989, pl. 1/7; 11/1-2; 11/2, fig. 2/1-6; Moscalu, 1990, p. 149-154, fig. 1,2; Daševskaja, 1991, pl. 71/2-6,8,11-12; 72/22-24; Teodor, 1993, p. 27-280, fig. 1-21; idem, 1995, p. 99, fig. 50/42,50; Ursache, 1995, pl. 206/2,7,9,11,14,1 207/1,3,5,11,13; Kotigoroško, 1995, p. 99, fig. 50/42,50; Rustoiu, 1996, p. 93-100.

187. Vulpe, 1941, fig. 41/18; Popescu, 1941, fig. 2/5; Mărghitan, 1976, pl. XV/3-4; XLVII/3; Berciu, 1981, pl. 72/11; 87/4; 91/12-17; Căpitanu, 1989, pl. III/1,3-4,7; fig. 3/1-14; Daševskaja, 1991, pl. 71/5; Ursache, 1995, pl. 208/23, 25, 31, 33-35, 39-44; 364/2-3; Rustoiu, 1996, p. 102-104.

188. Nicolăescu-Plopșor, 1940, p. 203; Vulpe, 1941, fig. 41/15,17; idem, 1966, p. 27-28; Horedt, 1973, p. 142, fig. 7; Alexandrescu, 1976, fig. 51/3; Preda, 1986, p. 98, pl. LI/12; LII/10; Căpitanu, 1989, pl. IV/2-11; fig. 4/27-36; 5/1-23; Gudea, 1989, pl. CCXL-CCXLIII; Ursache, 1995, pl. 208/19,24,28-30; Kotigoroško, 1995, p. 100, fig. 50/30-31.

189. Horedt, 1973, fig. 7(F3a); Mărghitan, 1976, pl. XLII/2; Căpitanu, 1989, pl. IV/13-17, fig. 4/1-26; Ursache, 1995, pl. 208/1-18; 331; 359/1-3; Sârbu, 1996, fig. 122/10-12; 123/1-B.

190. Vulpe, Vulpe, 1933, p. 324; Vulpe, 1951, p. 205, fig. 29/8; Alexeeva, 1971, p. 178-185, fig. 14,17; Leheckova, 1972, p. 32, pl. 1/12-20; Venklova 1972, p. 41-46, fig. 6; Viaz'mitina, 1972, p. 138-142, fig. 67-68; Crișan, 1978, pl. 123/2; 124/22; Alexandrescu, 1980, p. 52, fig. 52-53; Berciu, 1981, pl. 120/2-14; Căpitanu, 1989, 104, fig. 12; Stawiarska, 1987, p. 39,54-59,65,80; Glodariu, Moga, 1989, fig. 94/1-25; Dašewskaja, 1991, p. 38, pl. 68, 69/24,38,40; Kotigoroško, 1995, p. 100, fig. 50/1-20; Ursache, 1995, p. 242, pl. 209/1-25; Sârbu, 1996, fig. 122/1-7; 123/22-29.

191. Berciu, Popa, Daicoviciu, 1965, fig. 33b/17; Todorovič, 1972, pl. XXVII/14; Crișan, 1978, pl. 124/22; Berciu, 1981, pl. 102/9; Pieta, 1982, p. 50, pl. VI/14; Tătulea, 1984, p. 109, fig. 7/11; Glodariu, Moga, 1989, p. 107, fig. 93/6; Lupu, 1989, p. 80, pl. 27/13; Daševskaja, 1991, pl. 63/9,16,19-22; Ursache, 1995, fig. 211/8, 332/40; Rustoiu, 1996, p. 117-119.

192. Vulpe, Vulpe, 1933, fig. 113/33-51; Glodariu, 1974, p. 84-85, 249-250; Crișan, 1969, pl. 123/14; Alexandrescu, 1980, p. 51, fig. 44/7-9; Berciu, 1981, fig. 22/3; pl. 36/24-25; Simonovič, 1983, pl. XL,XLII; Lupu, 1989, pl. 27/14-17; Căpitanu, 1989, p. 103; Daševskaja, 1991, p. 40, pl. 73; Ursache, 1995, p. 243-244; Rustoiu, 1996, p. 109, fig. 107; Sârbu, 1996, p. 36, fig. 122/14-15.

193. Vulpe, Vulpe, 1933, p. 336, fig. 112/11; Eggers, 1951, tip 140, p. 172, 155, pl. 12; Vulpe, 1951, p. 204, fig. 23/8;25/6; Bucovală, 1968a, p. 301, fig. 22; Glodariu, 1974, p. 239; Kolnik, 1991, fig. 6/1; Stupperich, 1991, p. 171, fig. 4; Ursache, 1995, pl. 13/1-19; 14/1-32.

194. Glodariu, 1974, p. 130-131.

195. Pârvan, 1926, p. 173-220, 561-592; I. Andrieșescu, 1924, p. 10-80.

196. Crișan, 1969.

197. Moscalu, 1983.

198. Crișan, *op.cit.*

199. Moscalu, *op.cit.*

200. Prima campanie de săpături de la Poiana, din 1926, a fost condusă de Gh. Ștefan (informații în: Pârvan, 1926, *passim*, pl. XXI/1-2, XXII/1).

201. Vulpe, Vulpe, 1933, p. 253-351; Vulpe, 1950, p. 47-52; idem, 1951, 1, p. 177-214; idem, 1952, p. 191-230; Silvia Teodor, Mircea Nicu, Stela Țau, comunicări la sesiunile anuale de rapoarte de la Deva, 1986, Sibiu, 1989, Arad, 1990.



202. Ceramica și alte descoperiri din așezarea geto-dacică de la Poiana se află la Muzeul de istorie din Tecuci, Muzeul de istorie a Moldovei și Institutul de Arheologie din Iași.

203. Vulpe, 1951, 1, p. 180-181, fig. 2; Teodor, 1992, p. 115-124.

204. Florescu, Rață, 1969, p. 9-18; Florescu, 1971, p. 116-117; Bazarciuc, 1980, p. 164-177; idem, 1981, p. 164-177; idem, 1983, p. 61-80. Cea mai mare parte a ceramicii este inedită; Zaharia, Petrescu-Dîmbovița, Zaharia, 1970; Alexandrescu, 1980, p. 43-45, fig. 14-25; Mitrea, Preda, Anghelescu, 1961, p. 283-287; Berciu, 1957, p. 281-290; Dimitriu, 1967, p. 128, pl. 66/874, 890; Crișan, 1969, p. 65-99; Teodor, 1994, p. 73-122.

205. Florescu, Rață, *op.cit.*, p. 12, fig. 3.

206. Mitrea, Preda, Anghelescu, 1961, p. 284, fig. 2; Berciu, 1957a, p. 283, fig. 5/1, 6/1; Andronic, Neamțu, Banu, 1962, p. 92, fig. 6/2; Andronic, 1981-1982, p. 117-126, fig. 7/3-4.

207. Crișan, 1969, p. 72-77, fig. 24-25.

208. Alexandrescu, 1980, fig. 17.

209. Crișan, 1969, p. 140, fig. 64.

210. Ursache, 1995, fig. 251/1-3; Căpitanu, 1987, fig. 3/1; Petrescu-Dîmbovița, Sanie, 1972, p. 252-253; Petrescu-Dîmbovița, 1974, p. 285-294; Preda, 1986, pl. LXII/4, LXV/7.

211. Crișan, 1969, p. 161-165, fig. 73-77; Căpitanu, 1987, fig. 2,5,11-12,20-33; Ursache, 1995, pl. 61-64.

212. În depozitul Muzeului de Istorie din Tecuci se mai află 38 de vase miniaturale în formă de borcan, simple sau decorate cu proeminente și brăie alveolate.

213. Crișan, 1969, p. 78-81, fig. 9; Teodor, 1981, p. 180-181, fig. 19-20, Căpitanu, 1987, fig. 9/1-3; Moscalu, 1983, pl. L-LVI; Ursache, 1995, pl. 57,255.

214. Căpitanu, 1987, fig. 10/1-3,6-8; V. Ursache,., 1995, pl. 58,254.

215. Crișan, 1969, p. 82-83.

216. Ursache, 1995, pl. 59,256; Teodor, 1975, p. 135, fig. 22/7, 34/3,7; Pârvan, 1926, p. 197, fig. 83-84; Preda, 1986, pl. XXI/3,6-8, XXII/1-3; Moscalu, 1983, pl. LXVI/13; Sârbu, 1996, p. 20, fig. 16/2, 19/7.

217. Crișan, 1969, p. 131-132, fig. 58.

218. *Ibidem*, p. 117-126.

219. Petrescu-Dîmbovița, 1974; Crișan, 1969, fig. 47-50, 53-54.

220. Vulpe, 1951, 1, p. 193, fig. 15/1-5; 1957, p. 156, fig. 7/1,3.

221. Crișan, 1969, p. 153-160, fig. 65-68; Căpitanu, 1987, fig. 13-19; V. Ursache, 1995, pl. 65-74. În depozitul muzeului din Tecuci se mai află circa 220 cățui de mici dimensiuni, inedite.

222. Crișan, 1969, p. 153-161, 166, fig. 79/1-5.

223. Marcenko, 1988, fig. 2/35-36.

224. Vulpe, 1951, p. 196, fig. 18/1.

225. Dašewskaja, 1991, p. 18,23, fig. 10-14; 48/4; 49/16; idem, 1969, p. 34/5.

226. Vulpe, Vulpe, 1927-1932, p. 317, fig. 98/1.

227. Căpitanu, 1997, p. 50-55, fig. 3,14/5; 35/5,12; 46/11.

228. Ursache, 1995, p. 165, pl. 78/4-11, 14, 24; 28/1-6.  
 22.9. Vulpe, 1957b, p. 235, fig. 10; idem, 1966, fig. 11; idem, 1962, fig. 1.  
 230. Trohani, 1975, p. 161, fig. 12/1-3.  
 231. Informații de la Done Șerbănescu. Material inedit.  
 232. Marcenko, 1988, p. 70, fig. 2/33-34; Daševskaja, 1991, pl. 23/1-7,9; 49/17; Arsen'eva, 1965, fig. 5; Karasev, 1963, fig. 14/1.  
 233. Trohani, 1975, p. 161.  
 234. *Ibidem*, fig. 12/1.  
 235. *Ibidem*, p. 158, fig. 1.  
 236. Teodor, 1975, fig. 35/10; idem, 1987, p. 86, fig. 13/11-16; Moscalu, 1983, pl. LXIV-LXV.  
 237. Printre piesele de ceramică miniaturale descoperite la Poiana se aflau și 31 de capace de diferite forme. Ele se află în Muzeul de Istorie din Tecuci.  
 238. Vulpe, 1951, I, p. 198-199, fig. 19/5, 20/1; idem, 1952, p. 208, fig. 30/2.  
 239. Vulpe, Vulpe, 1933, p. 298, 301-302.  
 240. Crișan, 1969, p. 167-170.  
 241. Buzilă, 1972-1973, p. 98, fig. 8-11; Căpitanu, 1985, fig. 39-43; Ursache, 1995, fig. 86-96.  
 242. Vulpe, 1952, fig. 29/2. Vasul se află la Muzeul Național de Istorie, București, inv. 6378.  
 243. Vulpe, 1951, I, p. 210-214.  
 244. Teodor, 1994, p. 74, fig. 1/11.  
 245. Teodor, 1981, p. 182-183, fig. 25-27; Iconomu, 1981-1982, p. 145, fig. 15/7-9. 16/15,18.  
 246. Ursache, 1995, p. 271.  
 247. Crișan, 1969, p. 182-184, fig. 97; Căpitanu, 1987, fig. 57; Ursache, *op.cit.*, 1995, fig. 110/1-5; 111/1-15, 112/6-12.  
 248. Teodor, 1981, fig. 27/5-6, 30/1-3; Buzdugan, 1968a, p. 92, fig. 5/1. Materialul ceramic din cetatea getică de la Cotnari este inedit. Crișan, 1969, p. 173-178, fig. 88-92 (sunt ilustrate și căni provenite din săpăturile nesistematice de la Poiana, din "colecția Solomon"); Moscalu, 1983, p. 100-106.  
 249. Vulpe, 1952, fig. 29/4; Berciu, 1981, p. 83, fig. 51/2; Ursache, 1995, pl. 272/4-7.  
 250. Crișan., 1969, p. 178.  
 251. Preda, 1986, pl. XXXVa/3-4; Ursache, 1995, p. 188, fig. 117.  
 252. Ursache, 1995, p. 189. (În Muzeul din Tecuci se mai află o mică amforetă de tip Islam Geaferka, de culoare cenușie, identificată de Ecaterina Andronescu-Iftimie).  
 253. Ursache, 1995, p. 190.  
 254. Ursache, 1995, p. 181, fig. 105/1-6, 106/1-3, 107/1-3, 279/5-6; Buzilă, 1972-1973, fig. 33/1-2; Berciu, 1981, fig. 77.  
 255. Moscalu, 1983, p. 147.  
 256. Vulpe, 1951, I, fig. 17/2-3; idem, 1952, fig. 22/1-3; Berciu, 1981., pl. 40-41; Sârbu, 1996, fig. 88-89. (În bombardamentul din aprilie 1944, în triajul gării de nord București, s-a distrus vagonul în care se afla și cel mai valoros material arheologic din Muzeul din Tecuci, printre care și tiparele de vase tip delian descoperite la Poiana).

257. Pârvan, 1926, p. 209; Vulpe, 1957, p. 232, fig. 14/1.  
 258. Crișan, 1969, p. 139-140.  
 259. Căpitanu, 1987, p. 58-61; V. Ursache, 1995, p. 180-181.  
 260. Vulpe, Vulpe, 1933, p. 305-308, fig. 79/2, 81/15-16.  
 261. Ursache, 1995, p. 192, pl. 121.  
 262. Ursache, 1987, pl. III-VI; VII/3,6-7.  
 263. Vulpe, 1941, fig. 36/10.  
 264. Buzilă, 1972-1973, fig. 23/1,4,6.  
 265. Ursache, 1987, pl. XIII-XXV; Căpitanu, 1987, fig. 46 a-b.  
 266. Ursache, 1987, /10-12; Berciu, 1981, fig. 56/1-3; 60/3; Berciu, Moga, 1974, p. 70-75, pl. I/1; II; III/1-2; Buzilă, 1972-1973, fig. 10,30; 32/7-8; 37; Sanie, 1987, p. 73, fig. XII/1-2,5.  
 267. Tocik, 1959, p. 874; Nagy, 1942, p. 172-173; Maier, 1961, p. 360; idem, 1963, p. 259-260.  
 268. Ursache, 1987, pl. XXX-XXXIII.  
 269. Căpitanu, 1987, fig. 49/5.  
 270. Crișan, 1969, pl. XCII-XCIII; Florea, 1987-1988, p. 1095-1117; Florea, Palkó, 1991, p. 41-52, pl. I-IV.  
 271. Vasul de află expus în Muzeul de Istorie a Moldovei Iași.  
 272. Florescu, Rață, 1969, p. 12, fig. 3/6.  
 273. Preda, *Pătrunderea produselor grecești în Dacia extracarpatică*, p. 26-27 (rezumatul tezei de doctorat); Florescu, Căpitanu, 1969, p. 251.  
 274. Berciu, 1957a, p. 133-141.  
 275. Pârvan, 1913-1914, p. 114; idem, 1923, p. 26-27. (ed. R. Vulpe, 1975).  
 276. Vulpe, 1931a, p. 10; Condurache, 1965, p. 43-49; Nestor, 1937-1940, p. 154-182; idem, 1941, p. 531-535; Berciu, 1957, p. 181-23.  
 277. Crișan, 1969, p. 96-99.  
 278. Schuchardt, 1885, p. 227.  
 279. Petrescu-Dîmbovița, 1953, 1-2, p. 498-504.  
 280. Florescu, Căpitanu, 1969, p. 256.  
 281. Iconomu, 1979, p. 79-91, fig. 4.  
 282. Bazarciuc, 1983, fig. 18; Vulpe, 1951, 1, p. 194, fig. 16. pl. VIII-XI; Căpitanu, 1987, p. 129, fig. 45/7,9; Gostar, 1969, fig. 15-16; Crișan, 1969, p. 197-201, pl. XC/10-14; *ibidem*, 1966, p. 329-338, fig. 2.  
 283. Florescu, 1971, fig. 1-2; Teodor, 1973, p. 54, fig. 1.  
 284. Florescu, Rață, 1969.  
 285. Material inedit la Institutul de Arheologie din Iași și la Muzeul de Istorie a Moldovei Iași.  
 286. Teodor, 1973, p. 5.  
 287. Material inedit la Institutul de Arheologie din Iași.  
 288. Material inedit în Muzeul de Istorie din Huși.  
 289. Teodor, 1999, p. 15-27.  
 290. Morintz, 1957, p. 232, fig. 1/1; Buzdugan, 1968a, fig. 5/1.

291. În Muzeul de Istorie din Tecuci se află o mare cantitate de amfore (peste 250 exemplare) din mai multe centre de producție, care vor face obiectul unui studiu special. La amforele descoperite la Poiana s-a mai referit și Glodariu, 1974 *passim*, și catalog. Materialul amforic provenit din campania 1968 se află la Muzeul de Istorie a Moldovei, Iași, care a finanțat aceste săpături. Cf. Carmen Ungureanu, *Descoperiri de amfore la Poiana, jud. Galați (campania 1968)*, în *CI*. 2002, 18-20, p.105/137, fig.1-12.

292. Pârvan, 1913-1914, p. 101-102; Vulpe, 1951, p. 194, fig. 16; idem, 1952, p. 204, fig. 19/4; Avram, 1996, tabel I, p. 24-25.

293. Staerman, 1951, p. 54; Zeest, 1960, p. 91-92, 96, pl. XV/32.

294. Zeest, 1960, p. 105, pl. XXIV/51.

295. Căpitanu, 1976, p. 59-60; idem, 1992, p. 145.

296. Ursache, 1995, p. 209, fig. 172/1.

297. Sanie, Sanie, 1996, p. 72, pl. I/1.

298. Sârbu, 1980, p. 137-155, idem, 1982, p. 99-124, fig. 2/3.

299. Opațiș, 1987, 1-2, p. 154.

300. Zeest, 1960, p. 109.

301. Opațiș, *loc.cit.*

302. Vulpe, 1952, p. 198, fig. 20-21.

303. Piesa a fost restaurată în Muzeul de Istorie Tecuci. Ea a mai fost amintită de Glodariu, 1974, p. 215, pl. XXIII, XXXIX, care o datează în sec. I d.Hr.

304. Sanie, 1981, p. 54-55.

305. Iconomu, 1967, p. 8.

306. Teodor, 1994, p. 73-108.

307. Glodariu, 1974, a inclus și unele descoperiri de la Paiona.

308. Robinson, 1959, p. 11,24, pl. 60; Bucovală, 1968a, p. 269, fig. 1; Popilian, 1976, p. 123-125, pl. XXIII/2-6; idem, 1980, p. 70, fig. XXXV M 259/2; Ursache, 1995, p. 218-222

309. Schnurbein, 1982, pl. 55, 69.

310. Gudea, 1989, pl. XL/226.

311. Knipovič, 1952, p. 314, fig. 11; Gaidukevič, 1952, p. 33, fig. 27; idem, 1987, fig. 27/4.

312. Bucovală, 1968a, p. 269; Irimia, 1987, p. 111, fig. 2/2-3; Isac, Rusu, Băluță, 1979, p. 226; Matei, 1986, p. 259, pl. IV/25; Alexandrescu, 1966, p. 198; Căpitanu, Ursache, 1969, p. 122, fig. 28; Chirilă, Gudea, Lucăcel, Pop, 1972.

313. Knipovič, 1952, p. 310, fig. 1/2; 9/4; Gabler, 1964, p. 109; Schifer, 1968, p. 68, pl. 36; Popilian, 1976, p. 50-52; Gudea, 1989, pl. XLI/1-2.

314. Sanie, 1981, pl. 20/2,4,6; Ursache, 1995, p. 215-217.

315. Popilian, 1976, pl. XVIII-XX, nr. 218-238.

316. Gudea, 1989, pl. XLI/1-12.

317. Popilian, 1976, p. 51, pl. XX, fig. 240 și nota 248.

318. Irma Čremošic, 1960-1961, p. 187-202; Gabler, 1964, p. 109; Chirilă, Gudea, Lucăcel, Pop, 1972 p. 53, pl. XXXII/5; Sanie, 1981, pl. 23/5; Ursache, 1995, p. 208-215.

319. Alexandrescu, 1966; Irimia, 1987, fig. 7/2,3.

320. Popilian, 1976, p. 79, fig. XXXI, nr. 307, LII-LIV, nr. 559-612.
321. Printre lucrările speciale asupra lucernelor descoperite în *Dacia* cf. Gostar, 1961, p. 149-209; Băluță, 1961, p. 189-220; idem, 1964, p. 277-295; Iconomu, 1967; Glodariu, 1974; Sanie, 1981, p. 160-167, fig. 41-46; Pentru alte lucerne descoperite la Poiana cf. Vulpe, Vulpe, 1933, p. 317, fig. 100/18; Vulpe, 1951, p. 189-190; idem, 1952, p. 202, fig. 19; Vulpe, 1957, p. 155, fig. 4-5.
322. Iconomu, 1967, p. 54.
323. *Ibidem*, p. 58-59.
324. *Ibidem*, p. 69, fig. 100.
325. *Ibidem*, p. 70, fig. 111.
326. Vulpe 1957, fig. 9/4-5. Această lucernă ca și alte piese descoperite în campaniile vechi nu se află în colecția Muzeului din Tecuci.
327. Popilian, 1976, p. 116, nr. 748-751.
328. Sanie, 1981, p. 101, fig. 13/1; 15/1; Ursache, 1995, p. 264.
329. Vulpe, 19597b, p. 314, fig. 11.
330. Mihailescu-Bîrlița, 1996, p. 97, fig. 2-3.
331. Analogii sugestive mai ales în Dobrogea cf. Lungu, Chera, 1986, p. 107, pl. V/55; Rădulescu, 1975, p. 349-352, pl. XIV; Simion, 1984, pl. XV/7-8; Robinson, 1959, p. 85, pl. 18.
332. În depozitul Muzeului din Tecuci se află o mare cantitate de fragmente mici provenite de la vase din pastă fină de culoare roz și roșie, unele acoperite cu lac, terra sigillata, boscoreale, arretine sau cu pictură care vor mai putea fi analizate în studii speciale.
333. Pelichet, 1946, p. 189-202; Staerman, 1951; Robinson, 1959, p. 11, 95, pl. 23, 58; Gaidukevič, 1952, p. 170, 206, fig. 65 a, 125; Zeest, 1960, p. 109-110, pl. XXVI/12, XXXV/84; Kropotkin, 1970; Lamboglia, 1972, p. 252; Popilian, 1976, p. 137-146; Sanie, 1981, p. 128-159, fig. 28-32; Ursache, 1995, p. 208-211, pl. 326-327.
334. Glodariu, 1974, p. 227-229.
335. Câteva descoperiri din această campanie au fost incluse de Pârvan, 1926, pl. XX/1-2; XXII/1.
336. Vulpe –Vulpe, 1933, p. 324-325, fig. 105/37-57.
337. Glodariu, 1974.
338. Acest material a fost adus la Tecuci de la Institutul de Arheologie din București împreună cu tot inventarul din săpăturile efectuate în perioada 1927-1951.
339. Alexandrescu, 1966, *passim*; Băluță, 1979, 1985; Bucovală, 1968b; Gramatopol, 1982, p. 202-205; Sanie, 1992, p. 91-95; Stoicovici, 1978; Isings, 1971; Kropotkin, 1970, p. 20; Kunina-Sorokina, 1972; Kunina, 1984; Sorokina, 1962, 1968, 1969, Kadeev-Soročan, 1989, *passim*; Zubar, 1982, p. 84-94; Maljukevič, 1991, p. 78-80; Eggers, 1951; Kraskovska, 1981; Majewski, 1960, p. 27-29; Filarska, 1952, p. 71-72; idem, 1962, p. 93-94.
340. Glodariu, 1974, p. 72-73.
341. Idem, p. 73 și tabelul 4.
342. *Ibidem*.

343. Gramatopol, 1982, p. 202-205.
344. Vulpe, 1950, p. 51; Glodariu, 1974, p. 77.
345. Doppelfeld, 1966, p. 20-22; Hayes, 1975, pl. 5-7.
346. Andrieșescu, 1924, p. 82, fig. 263-264; Sanie, 1973, p. 430, pl. 4-14; Glodariu, 1974, p. 245, nr. 7.
347. Hayes, 1975, p. 16.
348. Glodariu, 1974, p. 246, pl. XLVIII.
349. Van Lith, 1977, p. 11-12; Glas, 1988, p. 35, nr. 12.
350. Glodariu, 1974, p. 246, 11; 2-3.
351. Van Lith, 1977, p. 12-13.
352. Sorokina, 1962, p. 213.
353. Doppelfeld, 1966, p. 31; Van Lith, 1977, p. 13; idem, 1978-1979, p. 11-13; Glas, 1988, p. 15-20.
354. Van Lith, 1977, p. 20-21 și notele 100-103.
355. Van Lith, 1977, p. 13.
356. Van Lith, 1977, p. 26-27; Kadeev-Sorokan, 1989, p. 37, fig. 16/3.
357. Bucovală, 1968b, p. 38-39, nr. 30-31. Un exemplar a fost descoperit în anul 1989 într-un mormânt din a doua jumătate a sec. I d. Hr. Săpături C. Chiriac și T. Cleante.
358. Glodariu, 1974, p. 246, nr. 10.a.
359. Van Lith, 1977, p. 29-38. Sunt menționate și două exemplare de la Poiana publicate de I. Glodariu.
360. Glodariu, 1974, p. 246, pl. XLVIII/6,7,11,15.
361. Sorokina, 1969, p. 218-220.
362. Bucovală, 1968b, p. 40-41, nr. 32.
363. Grose, 1974, p. 44-45, fig. 5.
364. Van Lith, 1977, p. 55, nr. 338.
365. Kadeev-Sorokan, 1989, p. 51-52, fig. 25/4.
366. Băluță, 1979, p. 198, pl. IV/9.
367. Braat, 1963, p. 105/6a.b; Doppelfeld, 1966, p. 32; Van Lith, 1977, p. 43-45; Glas, 1988, p. 101-102.
368. Săpături C. Chiriac și T. Cleante, 1989.
369. Harden, 1974, p. 14 și nota 13.
370. Kunina, 1984, p. 147-152.
371. Bucovală, 1968, p. 33-35, nr. 20-26; Iconomu, 1968, p. 260, fig. 33, 34; Mincev, 1988, tip I, p. 52/1-8.
372. Iconomu, 1968, p. 268; Kunina, 1984, p. 149.
373. Grose, 1974, p. 50.
374. Informații amabile de la M. Bucovală, C. Chera și V. Lungu.
375. Glodariu, 1974, p. 247; 11/30-32, pl. XLIX; Căpitanu, 1976, p. 61.
376. Bucovală, 1968, p. 52/57; Iconomu, 1968, p. 254, fig. 31; Chiriac, Bounegru, 1973-1975, p. 99, pl. III/1.
377. Sorokina, 1962, p. 217; Kadeev-Sorocan, 1989, p. 28.
378. Alexandrescu, 1966, p. 219, XXV/13, pl. 81, 101.

379. Kadeev-Sorocan, 1989, p. 28, fig. 14/4.  
 380. Raum, 1974, p. 371-377.  
 381. Glodariu, 1974, p. 211, nr. 14, p. 245, nr. 5; Băluță, 1979, p. 196.  
 382. Bucovală, 1968, p. 49, nr. 50-51; Mincev, 1988, p. 42-43, nr. 25.  
 383. Sorokina, 1962, p. 224, fig. 9/1-6,9-10.  
 384. Glodariu, 1974, p. 246, nr. 11, pl. XLVIII.  
 385. Doppelfeld, 1966, p. 33-34.  
 386. Sorokina, 1967, p. 77, fig. 3/10-13.  
 387. Sanie, 1992, p. 91, 94, pl. XIV/7,8.  
 388. Bucovală, 1968b, p. 30-32/14-18.  
 389. Irimia, 1987, p. 120, fig. 4/4; 10/4.  
 390. Mincev, 1990, tipul I, A, 2, p. 62, 72, nr. 7-9.  
 391. Sorokina, 1967, p. 77, fig. 3, nr. 30-34, p. 75, fig. 2/1-6; Zubar, 1982, p. 37, fig.16 /2.  
 392. D. Charlesworth, 1966, p. 30.  
 393. Van Lith, 1978-1979, p. 131-132.  
 394. Mihăilescu-Bîrliba, 1992-1993, p. 194.  
 395. Mitrea, 1957, p. 167-170.  
 396. Mihăilescu-Bîrliba, 1990, p. 105.  
 397. Informații amabile de la V. Căpitanu.  
 398. Vulpe, 1951, p. 193; idem, 1952, p. 158, 202.  
 399. Vulpe, 1951, p. 193; Mitrea, 1957, p. 168, 170.  
 400. Teodor, Nicu, Țau, 1987, p. 133-138.  
 401. Mihăilescu-Bîrliba, 1990, p. 74, 78-79, 81, 118.  
 402. Ursache, Mihăilescu-Bîrliba, 1992, p. 98-99.  
 403. Vulpe, 1950, p. 48, 50.  
 404. Mihăilescu-Bîrliba, 1990, p. 105, 121 și tabelul 6, p. 101.  
 405. Vulpe, 1957, p. 162/164 și notele 20/27.

## BIBLIOGRAFIE

- Alexandrescu 1976 Alexandrescu A. *À propos des fibules "thraces" de Zimnicea*, Thraco - Dacica, 1.
- Alexandrescu 1980 Alexandrescu A. *La nécropole Gète de Zimnicea*, Dacia, N.S., 24.
- Alexandrescu 1966 Alexandrescu P. *Necropola tumulară*, Histria 2.
- Alexeeva 1971 Alexeeva E. M. *Miniatiurnaja mozaika v. stekljannych ukrašenijach I v. do n.e.* SA. 4.
- Almgren 1923 Almgren O. *Studien über nordeuropäischen Fibel formen*, Mannus Bibliothek, 32, Leipzig.
- Ambroz 1966 Ambroz A. K. *Fibuly iuga evropeiskoj časti SSSR*, Arheologija SSSR, D 1 – 10.
- Andrieşescu 1924 Andrieşescu I. *Piscul Crăsani. Descoperirile arheologice din vara anului 1923*, AARMSI.
- Andronic 1981-1982 Andronic A. *Descoperirile traco-geto-dacice de la Vaslui*, CI, 12-13.
- Andronic, Neamţu, Banu 1962 Andronic A, Neamţu E, Banu F. *Săpăturile de salvare de la Vaslui*, Materiale 8.
- Arsen'eva 1965 Arsen'eva I. M. *Lepnaja Keramika Tanaisa Drevnosti nižnego Dona*, MIA.
- Avram 1996 Avram A. *Histria VIII, Les timbres ampforique*, I Thasos, Bucureşti-Paris
- Babeş 1975 Babeş M. *Problèmes de la chronologie de la culture Gêto-Dace à la lumière des foyelles de Cârlomaneşti*, Dacia, N.S., 19.
- Babeş 1980 Babeş M. *Unelte geto-dacice pentru modelarea ceramiceii*, SCIVA, 31, 1.
- Babeş 1982 Babeş M. *Buridava dacică în SCIVA 33*, (recenzie).
- Babeş, Mihăilescu-Bîrliba 1970-1791 Babeş M., Mihăilescu-Bîrliba V. *Germanische Latènezeitliche "Feuerböcke" aus der Moldau*, 51-52 Bericht der RGKomm.
- Bader 1983 Bader I. *Evoluţia fibulelor pe teritoriul României de la sfârşitul epocii bronzului până în perioada Hallstattului târziu*, Thraco- Dacica, 4, 1-2.
- Bantelmann 1972 Bantelmann N. *Fibeln vom Mittellatèneschema im Rhein - Main Moselgebiet*, Germania, 50.



- Baran 1958 Baran V. D. *Rezultaty vivčenia materialev z razcopik na poseleni peŭoi polovini I tiseačialitja n.e. Cerepin. Lvovskoi oblasti*, Disertati zbirnik, - Kiev.
- Bazarciuc 1980 Bazarciuc V. V. *Așezarea geto-dacică de la Bunești - Dealul Bobului, jud. Vaslui, în Materiale, Tulcea.*
- Bazarciuc 1981 Bazarciuc V. V. *Tezaurul geto - dacic de la Bunești, jud. Vaslui, in SCIVA, 32, 4.*
- Bazarciuc 1983 Bazarciuc V. V. *Tezaurul geto - dacic de la Bunești, jud. Vaslui, SCIVA, 34, 3.*
- Băluță 1961 Băluță C. L. *Opaite romane de la Apulum (II), Apulum, 4.*
- Băluță 1985 Băluță C. L. *La verre antique á Apulum (Dacie), Annales du 9<sup>e</sup> Congres de l'A.I.H.V. Nancy, 22-28 mai 1983, Nancy, 1985.*
- Bechert 1979 Bechert T. *Ausgrabungen in Asciburgium, Vorbericht über die Grabungen 1975 – 1877, Bonner Jahrb. 179.*
- Behrens 1954 Behrens G. *Zur Typologie und Technik der Provinzialrömischen Fibeln, Jahrb RGZM, 2.*
- Berciu 1943 Berciu D. *Ein Problem aus der Frühgeschichte - Sudosteuropas. Die thrakischen Fibeln, Balcania, 6.*
- Berciu 1944 Berciu D. *Trei fibule tracice, la nord de Dunăre, RevIst, 30, 1-2.*
- Berciu 1957 Berciu D. *Á propos de la gènesse de la civilisation Latène chez les Gèto-Daces, Dacia, N.S., 1.*
- Berciu 1957 Berciu D. *Descoperirile getice de la Cernavodă (1954) și unele aspecte ale începutului formării culturii Latène geto-dace la Dunărea de Jos, Materiale, 4.*
- Berciu 1981 Berciu D. *Buridava Dacică, Bucuresti*
- Berciu, Moga 1974 Berciu I., Moga V. *Ceramica pictata din cetatea dacică de la Piatra Craivei, Apulum, 12.*
- Berciu, Popa, Daicoviciu 1965 Berciu I., Popa Al., Daicoviciu H. *La forteresse dace de Piatra Craivii, Celticum, 12.*
- Bichir 1961 Bichir Gh. *Săpături de salvare la Cuciulata, Materiale, 7.*
- Bobi 1981 Bobi V. *Două fibule dacice din colecțiile muzeului vrâncean, Vrancea. Studii și comunicări, IV.*
- Bobi 1987 Bobi V., *Mormântul 71 descoperit în necropola de la Cîndesti – Vrancea, Vrancea. Studii și Comunicări, 5-7.*
- Böhme 1972 Böhme A., *Die Fibeln der Kastelle Saalburg und Zugmantel, Saalburg Jahrb., 29.*

- Braat 1963 Braat W.C., *The Glass Collection of the Rijksmuseum Van Oudheden at Leiden* OMRL, 44.
- Bren 1964 Bren J., *Význam spon prodatování Keltských Oppid v Čechách*, Sbornik Narodního Muz. v Praze, Seria A, 18.
- Bucovală 1968a Bucovală M., *Noi morminte de epoca romană timpurie la Tomis, Pontice*, 1.
- Bucovală 1968b Bucovală M., *Vase antice de sticlă la Tomis, Constanța*.
- Buzdugan 1968a Buzdugan C., *Necropola getică de la Slobozia-Onești, Carpica* 1.
- Buzdugan 1968b Buzdugan C., *O nouă așezare getică în bazinul Zeletinului, Carpica*, 1.
- Buzilă 1972-1973 Buzilă A., *Despre ceramica geto-dacică lucrată la roată de la Bâta Doamnei, Piatra Neamt*, MemAntiq, 4-5.
- Canarache 1950 Canarache V., *Unelte agricole pe teritoriul Republicii Populare Române în perioada veche*, SCIV, 1, 2.
- Casan-Franga 1967 Casan - Franga I. *Contribuții cu privire la cunoașterea ceramicii geto-dacice. Cupele "deliene" getice pe teritoriul României*, ArhMold., 5.
- Căpitanu 1976 Căpitanu V., *Principalele rezultate ale săpăturilor arheologice în așezarea geto-dacică de la Răcătău (jud. Bacău)*, Carpica, 8.
- Căpitanu 1984 Căpitanu V., *Fibule de tip Latène descoperite în așezarea de tip "dava" de la Răcătău, comuna Horgești, jud. Bacău*, Carpica, 16.
- Căpitanu 1987 Căpitanu V., *Ceramica geto-dacică descoperită în dava de la Răcătău*, Carpica, 18-19.
- Căpitanu 1989 Căpitanu V., *Obiecte de podoabă și obiecte vestimentare descoperite în dava de la Răcătău, jud. Bacău*, Carpica, 20.
- Căpitanu, Ursache 1969 Căpitanu V., Ursache V., *O noua cetățuie dacică pe valea Siretului*, Carpica, 2.
- Căpitanu, Ursache 1972 Căpitanu V., Ursache V., *Descoperiri geto-dacice în jud. Bacău*, Crisia 2.
- Charlesworth, 1966 Charlesworth D. *Roman Square Bottles*, JGS, 8.
- Chiriac, Bounegru 1973-1975 Chiriac C., Bounegru O., *Noi descoperiri arheologice și numismatice la Troesmis, Peuce*.
- Chirilă, Gudea, Lucăcel, Pop 1970 Chirilă E., Gudea N., Lucăcel V., Pop C., *Castrul roman de la Buciumi, Cluj*.

- Čičikova 1968 Čičikova M., *Un suget du soc Thrace*, Apullum 7.
- Ciocea, Chicideanu 1984 Ciocea E., Chicideanu I., *Observații asupra necropolei hallstattiene de la Stoicani*, SCIVA, 35, 4.
- Cociș 1986 Cociș S., *Fibule romane din Muzeul de Istorie a Transilvaniei*, ActaMN, 22-23.
- Cociș 1993 Cociș S., *Fibule romane din Muzeul de istorie a Transilvaniei*, ActaMN, 26-30, 1/1.
- Condurache 1965 Condurache E., *Apariția ceramicii Latène la Dunărea de Jos*. SCIV, 16, 1.
- Čremošic 1960-1961 Čremošic I., *Nalazi bojene keramike u Bitt u rumsko doba*, In *Glasnik Zemalisko Mujeza u Sarajevu* Arheologia, 15-16.
- Crișan 1960 Crișan I.H., *Un depozit de unelte descoperit la Lechința pe Mureș (Plugul la Geto-daci)*, SCIV 11, 2.
- Crișan 1966 Crișan I.H., *Mit geometrischen Mustern Bemalte dakische Keramik aus Transilvanien*, Dacia, NS, 10.
- Crișan 1969 Crișan I.H., *Ceramica daco-getică*, București.
- Crișan 1978 Crișan I.H., *Ziridava*, Arad.
- Daicoviciu 1954 Daicoviciu C., *Cetatea dacică de la Piatra Roșie*, București.
- Dąmbrowska 1973 Dąmbrowska T., *Cmentarzysko kultury Przeworskie w Karczewcu, pow Węgrów*, *Materialy Starożytność*, 2.
- Daševskaia 1991 Daševskaia O.D., *Pozdnie skify v Krymu*, Arheologija SSSR, D 1-2.
- Dechelette 1914 Dechelette J. *Manuel d'archéologie préhistorique celtique et gallo-romaine, II, 3, Second Age du Fer ou époque de la Tène*.
- Dimitriu 1967 Dimitriu S. *Histria*, 2.
- Donceel 1987 Donceel R., *Un fragment de verre de l'atelier d'Ennion a Apamee*, *Revue des archeologues et historiens d'art de Louvain*, 20.
- Doppelfeld 1966 Doppelfeld O. *Römisches und franchisches Glas in Köln*, Köln.
- Dragendorf 1985 Dragendorf H., *Die arretinischen Töpferlein*, BJ. 102.
- Dragomir 1960, 1961 Dragomir I.T., *Săpăturile arheologice de la Cavadinești*, *Materiale*, 6,7.
- Dremsizova 1958 Dremsizova T.N. *Iszledovanija vcesna Akad. Dimitar Decev*, Sofia.

- Eggers 1951 Eggers H.J., *Der römische Import im freien Germanien*, Atlas der Urgeschichte, I, Hamburg.
- Eggers 1973 Eggers H.J., *Augenfibeln*, in J. Hoops - Reallexikon der Germanischen Altertumskunde, Berlin/New York, I.
- Ennabli 1971-1972 Ennabli A., *Les verres romaine du Musée de Carthage*, in Bulletin de l'AIHV, 6, Liege.
- Ettlinger 1967 Ettlinger E., *Frühe Arretina aus Neuss*, in Studien zu den Militärgrenzen Roms. Bonner Jahrbuch Beil 19.
- Ettlinger 1973 Ettlinger E., *Die römischen Fibeln in der Schweiz*, Bern.
- Feugère 1977 Feugère M., *Les Fibules Gallo-Romaines du Musée à Chalons-sur-Saône*, Société d'Histoire et d'Archéologie de Chalons-sur-Saône, 47.
- Filarska 1952 Filarska B., *Szkla starozytne*, I, Varsovia.
- Filarska 1962 Filarska B., *Szkla starozytne*, II, Varsovi.
- Filip 1956 Filip J., *Keltove ve středni Evropé*, Praga.
- Floca 1956 Floca O., *Contribuții la cunoașterea tezaurelor de argint dacice*, București.
- Florea, 1988 Florea G., *Ceramica dacică pictată cu motive vegetale și zoomorfe din Muzeul de Istorie a Transilvaniei*, AMN, 23-25.
- Florea, Palko 1991 Florea G., Palko A., *Ceramica dacică pictată de pe "terasa depozitului de vase" de la Grădiștea Muncelului*, EphNap, 1.
- Florescu 1964 Florescu A.C., *Contribuții la cunoașterea culturii Noua*, ArhMold, 2-3.
- Florescu 1971 Florescu A.C., *Unele considerații asupra cetăților tracogetice (hallstattiene) din mileniul I î.H. de pe teritoriul Moldovei*, CI,2.
- Florescu, Căpitanu 1969 Florescu M., Căpitanu V., *Cercetări arheologice de suprafață în jud. Bacău*, Arh Mold, 6.
- Florescu, Florescu 1983 Florescu A.C., Florescu M., *Aspecte ale civilizației tracogetice în zona de curbură a Carpaților Răsăriteni*, SAA, 1.
- Florescu, Rață 1969 Florescu A.C., Rață S., *Complexul de cetăți tracogetice (sec VI-III î.H) de la Stâncești - Botoșani*, Studii și Materiale, 1, Suceava.
- Florescu, Rugină, Vicoveanu 1967 Florescu AC., Rugină Șt., Vicoveanu D., *Așezarea din epoca bronzului târziu de la Gârbovăț*, Danubius, 1.

- Franzius 1992 Franzius G., *Die Fundgegenstände aus Prospektion und Grabungen in der Kalkrieser - Niewedder Senkbei Osnabrück*, Germania, 70, 2.
- Fremersdorf 1958 Fremersdorf F., *Romisches Buntglas in Köln*, Köln.
- Furmanska 1953 Furmanska A.I., *Fibuly z razkopok Ol'vii*, Arheologija, Kiev, 8.
- Gabler 1964 Gabler D., *Az inportált terra sigillata forgalma Pannóniában*, AE, 91.
- Gaidukevič 1952 Gaidukevič V.F. *Raskopki Tiritaki v 1935 - 1940 g*, MIA, 25.
- Gaidukevič 1987 Gaidukevič V.F., *Antičnje goroda Bospora - Mirmeki*, Moskva,
- Gavela 1952 Gavela B., *Kelski oppidum Zidovar*, Belgrad.
- Gechter 1980 Gechter M., *Die Anfänge des Nieder - germanischen Limes*, Bonner - Jahrbuch, 179.
- Glas 1988 D. B. Harden H. Fremersdorf, K. Painter, D. Whitehouse, *Glas der Caesaren*, Milano.
- Glass 1957 Glass, *Glass from the Ancient World*. The Ray Winfield Smith Collections, New York.
- Glodariu 1974 Glodariu I., *Relațiile comerciale ale Daciei cu lumea elenistică și romană*, Cluj,
- Glodariu 1981 Glodariu I., *Așezări dacice și daco-romane la Slimnic*, București.
- Glodariu 1984 Glodariu I., *"Brățările" cu nodozități Latene târzii în Dacia*, AMN, 21.
- Glodariu, Iaroslavschi 1979 Glodariu I., Iaroslavschi E. *Civilizația fierului la Daci*, Cuj-Napoca.
- Glodariu, Moga 1989 Glodariu I., Moga V., *Cetatea dacică de la Căpâlna*, București.
- Golovka, Bondar, Zaginailo 1965 Golovka J. D., Bondar R. D., Zaginailo A.G. *Arheologiceskoe issledovanie u.s. Orlovka Odesskoi oblasti*, K.S. Odessa.
- Gostar 1961 Gostar N., *Inscripțiile de la lucernele din Dacia romană*, Arh Mold, 1.
- Gostar 1969 Gostar N. *Cetăți dacice din Moldova*, București.
- Gramatopol 1982 Gramatopol M., *Dacia Antiqua*, București.

- Grose 1974 Grose D. *Roman Glass of the First Century A.D. A Deposit of Glassware from Cosa, Italy*, Annales du 6<sup>e</sup> Congres de l'AIHV, Cologne 1-7 juillet 1973, Liege.
- Gudea 1989 Gudea N., *Porolissum, Un complex arheologic daco-roman la marginea de nord a imperiului roman, I*, AMP, 13.
- Haalebos 1986 Haalebos J.K., *Fibulae uit Maurik*, Leiden.
- Hachmann 1960 Hachmann R., *Die Chronologie der jüngereren vorrömischen Eisenzeit*, 41. BerRGK,
- Harden 1974 Harden D.B., *Some Lombard Glasses of the 6th and 7th Centuries*, Verre medieval aux Balkans (V<sup>e</sup>-XV<sup>e</sup>). Recueil des travaux Conference Internationale (Belgrad 24-26 avril 1974), Belgrad,
- Hartuche-Bounegru 1981-1983 Hartuche N., Bounegru O., *Sticlăria romană de la Sendreni, jud. Galați*, Istros, 2-3.
- Hayes 1975 Hayes J.W., *Roman and Pre-Roman Glass in the Royal Ontario Museum. A Catalogue*, Toronto,
- Horedt 1973 Horedt K., *Die dakischen Sieberfunde*, Dacia, N.S., 17.
- Iacobi 1974 Iacobi G., *Werkzeug und Geräd aus Opidum von Manching*, Ansgrabungen in Manching V.
- Iconomu 1967 Iconomu C., *Opaițe greco-romane*, București.
- Iconomu 1968 Iconomu C., *Cercetări arheologice la Mangalia și Neptun*, Pontice, 1.
- Iconomu 1979 Iconomu C., *Découvertes récentes dans l'établissement hallstattien tardif de Curteni (dep de Vaslui)*, Dacia, NS, 23.
- Iconomu 1981-1982 Iconomu C., *Cercetările arheologice de la Curteni-Dealul Viei și Dealul Pietrăriei, jud. Iași*, CI, Iași 12-13.
- Iconomu 1983-1984 Iconomu C., *Descoperirile arheologice de la Brădicești - Iași (I)* CI, 14-15.
- Iftimie 1954 Iftimie V., *Imports of stamped amphorae in the Lower Danubian regions and a draft rumanian Corpus of Amphora Stamps*, Dacia, N.S, 3.
- Irimia 1963 Irimia M., *Cimitirele de incineratie geto-dacice de la Bugeac-Ostrov*, Pontice, 1, 2, 3.
- Irimia 1987 Irimia M., *Cosiderații privind unele morminte tumulare din epoca romană*, Pontica, 20.
- Isac, Rusu, Băluță 1979 Isac D., Rusu M., Băluță C. L., *Descoperiri de Terra Sigillata la Apullum*, Apulum, 17.

- Isings 1957 Isings C., *Roman Glass from Dated Finds*, Croningen-Djarta.
- Isings 1971 Isings C., *Roman Glass in Limburg*, Croningen.
- Jamka 1964 Jamka R., *Fibule typu oczkowatego w europie środkowejze szczegolnym uwglednieniem ziem polskich*, *Materialy Starozitne*, X.
- Kadeev-Sorocan 1989 Kadeev V. I., Sorocan S.B., *Ekonomiceskie svjaanticnych gorodov severnogo pricernomor'ja*, Harcov,
- Karasev 1963 Karasev A. N., *Raskopki na gorodišče Čaika bliz Evpatorii*, KSI, 95.
- Kasparova 1969 Kasparova K.V., *Moghilnic i poselenie u der. Otuerzici, Novye donnje o Zarubineckoi kul'ture v Podneprov'e*, MIA, 160.
- Kasparova 1977 Kasparova K. V., *O fibulah zarubineckogo tipa*, Arh. Sbornik Erm. 18.
- Kasterbein 1974 Kasterbein R. T., *Das Kastro Tigani*, Samos, 14, Bonn.
- Kisa 1908 Kisa A., *Das Glas im Altertume*, II, Leipzig.
- Knipovič 1952 Knipovič TH., *Krasnolakovaja keramika pervyh vejov nasei - ery iz raskopok Bosporskoj expeditii 1935 - 1940 g*, MIA, 25.
- Kolnik 1971 Kolnik T., *Prehľad a stavbãdania o dobe riimskej a stahovani narodov*, SlovArch, 19.
- Kolnik 1989 Kolnik T., *Zu dem ersten Römern und Germanen an der mittleren Donau, zuzammenhang mit den geplanten römischen Angriffen gegen Marbod*, vol. *Die römische okkupation nördlich der Alpen zur zeit des Augustus*, Kolloquium Bergkamen, Aschendorff Munster.
- Koltes 1982 Koltes J., *La verrerie gallo-romaine. Catalogue des collections archéologiques de Besançon*, VII, Paris.
- Kossak 1962 Kossak G., *Frühe römische Fibeln aus dem Alpen - vorland und ihre Bedeutung für die germanischen Kuktur-verhältnisse*, in J. Werner (ed), *Aus Bayerens Frühzeit*, Munchen.
- Kostrzewski 1919 Kostrzewski J., *Die ostgermanische Kultur der Spätlatènezeit*, Mannus Bibliothek, 18.
- Kotigoroško 1994 Kotigoroško V. *Problemes de la chronologie de la culture dace de la region de la Haute-Tisza*.

- Kotigoroško 1995 Kotigoroško V. *Ținuturile Tisei superioare în veacurile III î. H - IV d.H*, București.
- Kovrig 1937 Kovrig S., *Die hauptypen der kaiserzeitlichen Fibeln in Pannonien*, DissPann, II, 4.
- Krämer 1971 Krämer V., *Sielberne Fibelpaare aus dem letzten vorchristlichen Jahrhundert*, Germania, 49.
- Kraskovska 1981 Kraskovska L., *Römische Glasgefasse in der Slovak*, SlovArch, 29, 2.
- Kropotkin 1970 Kropotkin V.V., *Rimskie importnje zdelija v vostoč noi Evrope (Iiv done - V v ne)* Arheologija SSSR, Moscova.
- Kruglikova 1959 Kruglikova I.T., *Jelezuge sel'scohozaistnenge arudija Bospora V-III v.n.e*, Sovetskaja Arhaeologia, II.
- Kuharenko 1961 Kuharenko I.V. *Pamjatniki železnovo veka na territorij Poles'ja*, SAI, D 1 - 29, Moskva.
- Kuharenko 1964 Kuharenko I.V., *Zarubineckaja kul'tura*, SAI, D 1 -19, Moskva.
- Kunina 1984 Kunina N. Z. K *Voprosu o Zapadnom importe stekla na Bospor*, Trudy Gossudarstvenogo Ermitaza, 13.
- Kunina, Sorokina 1972 Kunina N.Z., Sorokina N.P., *Stekljannye bal'zamarii Bospora*. Trudy Gosudarstvennogo Ermitaz, 13.
- Lamboglia 1955 Lamboglia N., *Sulla cronologia delle anfore romane de età repubblicana*, Rivista di Studi Liguri, 21.
- Lamboglia 1972 Lamboglia N., *Recherches sur les amphores romaines*. Collection de l'ècole française de Rome, 10.
- Lamiová-Schmiedlová 1961 Lamiová-Schmiedlova M., *Spony z doby rimskej na Slovenskie*, în Studijné zvesti, AUSAV, 5, Nitra.
- Leheckova 1972 Leheckova E., *Vorgeschichtliche Glasperlen aus Bohmen und Mahren*, Annalès du 5 Congres de l'association internationale pour l'histoire du verre, Liege.
- Lerat 1975 Lerat L., *Les fibules d'Alesia*, Dijon.
- Lungu, Chera 1986 Lungu V., Chera C., *Contribuții la cunoașterea complexelor funerare de incinerare cu "rug-busta" de epocă elenistică și romană de la Tomis*, Pontica, 19.
- Lupu 1989 Lupu N., *Tilișca. așezările arheologice de la Cățanaș*, București.
- Mačinski 1963 Mačinski D.A., *O chronologii nekatorjch tipov veščej zarubineckoi I odnovremennich ei kul'tur*, KSIA, 94.



- Maes van Impe 1986 Maes van Impe K.L., *Begraafplaats uit de Ijzertijd en Romeinse Vondsten op "de Rietem" te Wijshagen (gem.Meeuwen - Gruitrode)*, în *Arheologia Belgica*, 2.
- Maier 1961 Maier F., *Zur bemalten Spätlatène Keramik aus dem Oppidum von Manching*, Germania, 39.
- Maier 1963 Maier F., *Zur bemalten Spätlatène Keramik in Mitteleuropa*, Germania.
- Majewski 1960 Majewski K., *Importy rzymskyc w Polsce*, Varsovia Vroclav.
- Maljukevč 1991 Maljukevč A.E., *O Torgov'ih kontaktah poseleni Njznevo Podnestrov'ja v persv'ie veka n.e. Severo-Zapodnoe Pricernomor'e-Kontaktaja zona drevnyh kultur*, Kiev.
- Marcenko 1988 Marcenko K.K., *Varvary v sostave naselenija Berezani i Ol'vij*, Leningrad.
- Mărghitan 19746 Mărghitan L., *Tezaure de argint dacice*, București.
- Matei 1986 Matei C., *Cercetări perieghetice pe țărmul lacului Tasaul*, Pontica, 19.
- Matei 1988-1989 Matei C., *Cercetări arheologice în zona instalației portuare antice de la Carpidava (II)*, Cultură și civilizație la Dunărea de Jos, 5-7, Călărași.
- Medeleț 1977 Medeleț F., *Tipologia brățărilor spiralice dacice din argint*, St. C.C. 2.
- Meliukova 1958 Meliukova A.I., *Pamiatniki skifskogo vremeni lesostepnogo stradnogo Podnestrovija*, MIA, 64.
- Menke 1974 Menke M., *Studien zur vor-und früh-geschichtlichen Archäologie*, Festschrift für Joachim Werner zum 65. Geburtstag, München.
- Mihăilescu Bîrliba 1990 Mihăilescu Bîrliba V., *Dacia răsăriteană în sec. VI-I î.H, economie și monedă*, Iași.
- Mihăilescu Bîrliba 1992-1993 Mihăilescu Bîrliba V., *Moneda și datarea complexelor arheologice*, Carpica, 28/1.
- Mihăilescu Bîrliba 1996 Mihăilescu Bîrliba V., *Turibula Concerning the Origin and the Utilization of a Pattery Categori from the Lower Danube*, Rei Cretariae Romanae Fautorum Acta, 33
- Mincev 1988 Mincev A.I., *Anticno staklo ot zapadnoto Cernomorie (I-Vii v.) II, casi*, Izvestija-Varna, 24.

- Mincev 1990 Mincev A.I., *Anticno staklo ot Zapadnoto Cermonorie (I-VI v.) IV, Butilki*, Izvestija-Varna, 26.
- Mitrea 1957 Mitrea B., *Descoperiri de monede romane din așezarea geto-dacică de la Poiana și importanța lor istorică*, SCIV, 8.
- Mitrea 1960 Mitrea B., *Un cimitir geto-dacic în sud-vestul Dobrogei*, Omagiu lui Constantin Daicoviciu, București.
- Mitrea 1984 Mitrea B., *Etapete cronologice în relațiile Histriei cu geto-dacii pe baza monedelor*, Thraco-Dacica, 5, 1-2.
- Mitrea, Preda, Angheliescu 1961 Mitrea B., Preda C., Angheliescu N., *Săpăturile de salvare de la Satul - Nou. Cimitirul geto-dacic*, I. Materiale 7.
- Moisil 1920 Moisil C., *Monedele dacilor*, BSNR, XV.
- Morintz 1957 Morintz S., *Novaja Galstatskaja gruppa v Moldave*, Dacia, N.S, 1.
- Morintz 1959 Morintz S., *Săpăturile de la Bârsești, jud Vrancea*, Materiale, 6.
- Moscalu 1983 Moscalu E., *Ceramica traco-getică*, București.
- Moscalu 1990 Moscalu E., *Piese de podoabă din mediul traco-geto-scitic. Inele și brățări ornamentale cu butoni*, ArhMold, 13.
- Motiková Šneidrová 1965 Motiková – Šneidrová K., *Zur Chronologie der ältesten römischen Kaiserzeit in Bohmen*, BYV, 5.
- Nagy 1942 Nagy L., *Abékésmegyéri késő La Tène fazekaskemence*, Arh.Ért.
- Neamțu 1969 Neamțu V., *La tehnique de la production cerealiere en Valachie et en Moldavie jusqu'au XVIII siecle*, București.
- Nestor 1937-1940 Nestor I., *Keltische Gräber bei Mediaș*, Dacia, 7-8.
- Nestor 1941 Nestor I., *Câteva rectificări*, Balcania, 4.
- Nicolăescu-Plopșor 1940 Nicolăescu - Plopșor C. S., *Le tresor dace de Poiana-Gorj*, Dacia, 7-8.
- Nicolov 1965 Nicolov B., *Trakijski pameatniki vav Vracansko*, Isvestija, Sofia, 18.
- Nicorescu 1933 Nicorescu P. *Fouilles de Tyras*, Dacia 3-4.
- Niculiță 1977 Niculiță I.T., *Gety IV-III vv do n e. v Dnestrovkogo - Karpatskich - zemleach*, Chișinău.
- Niculiță 1987 Niculiță I.T., *Severnye frakijcy v VI - I vv do n.e*. Chișinău.
- Opaïț 1987 Opaïț A., *Un dépôt d'amphores découvert à Aegyssus*, Dacia, NS, 31.

- vPatek 1942 V Patek E., *Verbreitung und Herkunft der römischen Fibeltypen von Pannonien*, DissPann, II, 19.
- Pârvan 1913-1914 Pârvan V., *Castrul de la Poiana și drumul roman prin Moldova de Jos*, AARMSI, seria a II a, tom35.
- Pârvan 1974 Pârvan V., *Începuturile vieții romane la gurile Dunării*, ed. R. Vulpe, 1974.
- Pârvan 1926 Pârvan V. *Getica. O Protoistorie a Daciei*. București.
- Pelichet 1946 Pelichet E., *À propos des amphores romaines trouvées à Nyon*, în "Zeitschrift für Schweizerische archäologische und Kunstgeschichte, 8, 4.
- Peškar 1972 Peškar J., *Fibeln aus der römischen Kaiserzeit in Mähren*.
- Petrescu-Dîmbovița 1937-1940 Petrescu-Dîmbovița M., *Archeologische Forschungsreise im Bezirk Covurlui (untere Moldau)*, Dacia 7-8.
- Petrescu-Dîmbovița 1953 Petrescu-Dîmbovița M., *Descoperirea arheologică de la Frumușița*, SCȘIași, IV, 1-2.
- Petrescu-Dîmbovița 1972-1973 Petrescu-Dîmbovița M., *Elemente cu caracter iliric în mediul tracic*, MemAntiq 4-5.
- Petrescu-Dîmbovița 1974 Petrescu-Dîmbovița M., *Descoperirea de vase dacice de la Ciolănești din Deal, În memoria lui Constantin Daicoviciu*, Cluj.
- Petrescu-Dîmbovița, Sanie 1972 Petrescu-Dîmbovița M., S. Sanie, *Cercetări arheologice în așezarea geto-dacică de la Ciolănești din Deal (jud. Teleorman)*, Arh Mold. 7.
- Petru 1972 Petru S., *Emonske nekropole*, Ljubliana.
- Petru 1976 Petru S., *Rimsko steklo Slovenija*, AV 25, (1974).
- Pič 1905 Pič J.L., *Staržitnosti zeme Ceske*, II, 2.
- Pieta 1982 Pieta K., *Die Puchov-Kultur*, Nitra.
- Pleiner 1958 Pleiner R., *Základy slovanskeho Zelezárskeha, hutnictvi v českýchzemich*, Praga.
- Popescu 1941 Popescu D., *Objets de parures géto-daces en argent*, Dacia, 7-8.
- Popescu 1945 Popescu D., *Fibeln aus dem National museum für Altertümer in Bucuresti*, Dacia, 9-10, 1941-1944.
- Popescu 1947 Popescu D., *Nouveaux trésors geto-daces en argent*, Dacia, 11-12.
- Popescu 1971 Popescu D., *Tezaure de argint dacice*, BMI. 4/1971.

- Popilian 1976 Popilian Gh., *Ceramica romană din Oltenia*, Craiova,  
 Popilian 1980 Popilian Gh., *Necropola daco – romană de la Locusteni*,  
 Craiova.
- Popușoi 1969 Popușoi E., *Un mormânt hallstattian descoperit la Trestiana*  
 – *Bârlad*, Carpica 2.
- Preda 1986 Preda C., *Geto-dacii din bazinul Oltului Inferior. Dava de la*  
*Sprâncenata*, București.
- Preidel 1930 Preidel H., *Die germanischen Kulturen in Böhmen und ihre*  
*Träger*, Kassel.
- Rădulescu 1975 Rădulescu A., *Contribuții la cunoașterea ceramicii de uz*  
*comun din Dobrogea*, Pontica, VIII.
- Raum 1974 Raum H.G., *Provenienzfrage Spatantiker Glaser*,  
*Archaeologisches Korespondenzblatt*, 4, Mainz.
- Rieckhoff 1975 Rieckhoff S., *Münzen und Fibeln aus dem Vicus des*  
*Kastells Müßingen (Scheerwald-Baar-Kreis)*, Saalburg  
 Jahrbuch, 32.
- Riha 1979 Riha E., *Die römischen Fibeln aus August und Kaiseraugst*,  
*Forschungen in Augst*, 3. Augst.
- Robinson 1959 Robinson H.S., *Pottery of the Roman Period. "The Athenian*  
*Agora"*, V, Princeton.
- Rustoiu 1989 Rustoiu A., *Fibule dacice cu ornamente zoomorfe*,  
 Symposia Thracologica, 7.
- Rustoiu 1995 Rustoiu A. *Le premier horizon de fibules romaines en Dacie*  
*préromaine*, Thraco-Dacica, 16, 1-2.
- Rustoiu 1996 Rustoiu A., *Metalurgia bronzului la daci*, București.
- Sanie 1973 Sanie S., *Importuri elenistice și romane în câteva cetăți și*  
*așezări dacice din Moldova*, SCIV 24.
- Sanie 1981 Sanie S., *Civilizația romană la est de Carpați și romanitatea*  
*pe teritoriul Moldovei (sec II î. H - III d. H)*, Iași.
- Sanie 1981 Sanie S., *Plastica și unele aspecte ale cultelor și credințelor*  
*geto-dacice*, Studii dacice, Cluj.
- Sanie 1987 Sanie S., *Cetățuia geto-dacică de la Barboși (I)*, ArhMold.
- Sanie 1987 Sanie S., *Cetățuia geto-dacică de la Barboși (II)*, Arh Mold  
 12.
- Sanie 1992 Sanie S., *Cetățuia geto-dacică de la Barboși (IV)*, ArhMold,  
 15.
- Sanie 1995 Sanie S., *Din istoria culturii și religiei geto-dace*, Iași.

- Sanie, Sanie 1973 Sanie S., Sanie Ș., *Săpăturile de la Dumbrava*, CI, 4.
- Sanie, Sanie 1991 Sanie S., Sanie Ș., *Cetățuia geto-dacică de la Barboși (III)*, ArhMold, 19.
- Sârbu 1980 Sârbu V., *Ștampile de pe amforele grecești din colecțiile muzeului Brăilei*, Istros, 1.
- Sârbu 1982 Sârbu V., *Importuri grecești în Câmpia Brăilei. (sec V-I î. H.)*, Pontica, 15.
- Sârbu 1985 Sârbu V., *Ritualuri și practici funerare la geto-daci*, Istros, 4.
- Sârbu 1996 Sârbu V., *Dava getică de la Grădistea, jud. Brăila*, Brăila.
- Schifer 1968 Schifer I., *Hellenistische Keramik aus Pergamon*.
- Schuchardt 1885 Schuchardt C., *Välle und Chauseen in Südlichen und östlichen Dacien*, AEM, 9.
- Schnurbein 1982 Schnurbein S., *Die unverzierte Terra Sigillata aus Haltern*, Bodenaltertümer, Westfalens, 19/1, 19/2.
- Ščukin 1991 Ščukin M.B., *Nekatorje problemj chronologij rannerimskogo vremena*, Arh.Sbornik Erm. 31.
- Simion 1971 Simion G., *Săpăturile de la Enisala*, Peuce, 2.
- Simion 1976 Simion G., *Les Gètes de la Dobroudja septentrionale (Vie-ler siècles av. n. è.)*, Thraco-Dacica, 1.
- Simion 1984 Simion G., *Descoperiri noi în necropola de la Noviodunum*, Peuce, 9.
- Simonovič 1983 Simonovič E.A., *Nasalenie stolitjz pozneskifskoga izarstva (po materialam Vostočnoga moghil'nika Neapolea skifskogo)*, Kiev.
- Smiszko 1932 Smiszko M., *Kultury wezesnego okresu epoki cesarstwa Rzymskiego w Malopolsce Wschodnie*, Lwow.
- Sorokina 1962 Sorokina N.P., *Steklo iz raskopok Pantikapeja 1945-1959 vv*, MIA103.
- Sorokina 1967 Sorokina N. P., *Das antike Gals der Nordschwarzmeerküste*, Annales du 4-e Congres des "journees internationales du verre", Ravenne-Venise.
- Sorokina 1968 Sorokina N. P. *Stekljannyi bokal s imenem Ifigenii iz Pantikapeja*, V. I. Kozenkova, I. A. Krasnov, I. G. Rozenfel'dt, *Voprosy drevnej srednevekovoj archeologii Vostočnoj Evropi*.
- Sorokina 1969 Sorokina N.P., *K voprosy ob ekonomiceskich svjzjach gosudarsty Severnogo Pricernomor'ja v Iv.n. e.*, MIA, 169.

- Staerman 1951      Staerman E.M., *Keramičaskie Kleima iz Tiry*, KS, 36.
- Stawiarska 1987      Stawiarska T. *Katalog paciorkow szklanych z obszaru Polki patnocnej w okresie Wptywow rzymskich*, Wroclaw.
- Stoicovici 1978      Stoicovici E., *Atelier de sticlă rubin la Dierna (Orșova)*, AMN, 15.
- Stratan 1961      Stratan I., *Cercetări și săpături arheologice executate de Muzeul Raional Lugoj*, Materiale 7.
- Stupperich 1991      Stupperich R. *Frühkaiserzeitliche figurliche Bronzen*, în vol. Die Römische okkupation nordlich der Alpen zur Zeit des Augustus.
- Svoboda 1948      Svoboda B., *Čechy rimské Imperium*, Praga.
- Șadurschi 1992      Șadurschi, P., *Necropola getică de la Strahotin-Dăngeni*, Materiale, Ploiești.
- Tătulea 1984      Tătulea C., *Așezarea geto-dacică fortificată de la Bâzdâna, jud. Dolj. Considerații preliminare*, Thraco-Dacica 5.
- Tătulea, Vicoveanu 1973      Tătulea C, Vicoveanu D., *Depozitul de piese de cult de la Poiana*, CI, 3.
- Teodor 1973      Teodor S., *Cetatea traco-getică de la Arsura, jud. Vaslui*, Materiale, 10.
- Teodor 1975      Teodor S., *Cercetările de la Cocorani (jud. Botoșani)*, Arh Mold. 8.
- Teodor 1980      Teodor S., *Das Werkzeugdepot Von Lozna (Kr. Botoșani)*, Dacia, NS, 24.
- Teodor 1980      Teodor S., *Așezarea de epocă Latene de la Botoșana, jud. Suceava*, SCIV, 20, 2.
- Teodor 1981      Teodor S., *Așezarea geto-dacică de la Huși -Corni*, Thraco-Dacica, 2, 1-2.
- Teodor 1987      Teodor S., *Cercetările arheologice de la Ciurea, jud. Iași*. ArhMold. 11.
- Teodor 1988      Teodor S., *Elemente celtice pe teritoriul est-carpatic al României*, ArhMold, 12.
- Teodor 1989      Teodor S., *Civilizația geto-dacică la est de Carpați. Considerații topografice*. Symposia Thracologica, 7.
- Teodor 1992      Teodor S., *Stratigrafia stațiunii arheologice de la Poiana, jud. Galați*, Carpica, 20/3.
- Teodor 1993      Teodor S., *L'espace est carpatique aux V<sup>e</sup> – III<sup>e</sup>, siècle av.n.è*, Actes du XII Congres International des Sciences Prehistoriques et Protohistoriques, 2, Bratislava.

- Teodor 1994 Teodor S., *Ceramica de import din așezarea geto-dacică de la Poiana, jud. Galați* Carpica, 25.
- Teodor 1995 Teodor S., *La ceramique peinte de l'établissement geto-dace de Poiana-Tecuci*, Thraco-Dacica, 16, 1-2.
- Teodor 1999a Teodor S., *Regiunile est-carpătice ale României în secolele V-II î.H. Considerații generale și repertoriu arheologic*, București.
- Teodor 1999b Teodor S., *Corps à éclairer geto-daces*, Thraco-Dacica, 20, 1-2.
- Teodor, Chiriac 1994 Teodor S., Chiriac C., *Vase de sticlă din așezarea geto-dacică de la Poiana (jud. Galați)*, Arh Mold., 18.
- Teodor, Mihăilescu Birliba 1993 Teodor S., Mihăilescu Birliba V., *Descoperiri monetare din așezarea geto-dacică de la Poiana - Tecuci*, ArhMold. 16.
- Teodor, Nicu, Țau 1987 Teodor S., Nicu M., Țau S., *Tezaurul de monede callatiene descoperit la Poiana, jud. Galași*, Thraco-Dacia, 8, 1-2.
- Teodor, Nicu, Țau 1994 Teodor S., Nicu M., Țau S., *Noi morminte din epoca bronzului descoperite la Poiana - Tecuci*, MemAntiq 19.
- Teodor, Nicu, Țau 1997 Teodor S., Nicu M., Țau S., *Așezarea geto-dacică de la Poiana, (jud Galați). Obiecte de port și podoabă (II), oglinzi, ace, obiecte de os*, ArhMold, 20.
- Teodor, Nicu, Țau 1998 Teodor S., Nicu M., Țau, S., *Așezarea geto-dacică de la Poana, jud. Galați. Unelte, arme, piese de harnașament și alte obiecte din fier, bronz, lut ars și piatră*, ArhMold. XXI,
- Tocik 1959 Tocik A., *Zur frage Bsiedlung der Sudwestslovakei zur Ende der alten Zeitrechnung*, ArhRozl. 11, 6.
- Tripșa 1980 Tripșa I., *Mică enciclopedie de metalurgie*, București.
- Trohani 1975 Trohani G., *Raport asupra săpăturilor arheologice efectuate în așezarea geto-dacică de la Vlădiceasca, jud. Ilfov, în anul 1973*, CercetArh. 1,
- Tudorovič 1972 Tudorovič J., *Praistorijska Karaburna*, Belgrad.
- Turcu 1979 Turcu M., *Geto-dacii din Câmpia Munteniei*, București.
- Ulbert 1959 Ulbert G. *Die römischen Donaukastelle Eislingen und Burghöfe-Limesforschungen*, in Studien zur Organisation der römischen Reichsgrenze an Rhein und Donau, I, Berlin,
- Ursache 1987 Ursache V., *Ceramica dacică pictată din Cetatea de la Brad, comuna Negri, jud. Bacău*, MemAntiq, 15-16.
- Ursache 1987 Ursache V., *Fortificații dacice pe Valea Siretului*, Carpica, 18-19.

- Ursache 1995 Ursache V., *Zargidava. Cetatea dacică de la Brad*, Biblioteca Thracologica, 10, București.
- Ursache, Mihăilescu-Bîrliba 1992 Ursache V., Mihăilescu-Bîrliba V., *Descoperirile monetare din așezarea de la Brad*, ArhMold .15.
- Van Lith 1977 Van Lith S.M.E., *Römisches Glas aus Velsen*, OMRL, 58.
- Van Lith 1978-1979 Van Lith S.M.E., *Römisches Glas aus Vankelburg ZH*, OMRL, 59-60.
- Venclova 1972 Venclova N., *Celtic Glass in Czechoslovakia*, Annales du 5<sup>e</sup> Congres de l'association Internationale pour l'histoire du verre, Liege,
- Viaz'mitina 1962 Viaz'mitina M.I., *Zolota Balka*, Kiev.
- Viaz'mitina 1972 Viaz'mitina M.I., *Zolotobalkovskej mogilnik*, Kiev.
- Vulpe A. 1975 Vulpe Alex., *Cercetări arheologice și interpretări istorice privind secolele VII-V î. H. în spațiul carpato-dunărean*, MemAntiq, 2.
- Vulpe 1930 Vulpe R., *L'age du fer dans les region thrace de la péninsule Balcanique*, Paris.
- Vulpe 1931a Vulpe R., *Piroboridava. Consideratii arheologice și istorice asupra cetății de la Poiana în Moldova de Jos*. București.
- Vulpe 1931b Vulpe R., *Figurinele magice de la Poiana și captivii de pe Reliefele de la Adamclissi*, Analele Dobrogei, 12, fasc.1-12.
- Vulpe 1941 Vulpe R., *Les fouilles de Calu, Dacia 7-8*.
- Vulpe 1950 Vulpe R. și colab., *Evoluția așezărilor omenești în Moldova de Jos. Raport sumar despre activitatea șantierului arheologic Poiana - Tecuci, 1949*, în SCIV, 1.
- Vulpe 1951 Vulpe R. și colab., *Activitatea șantierului arheologic Poiana - Tecuci, 1950*, SCIV-2.
- Vulpe 1952 Vulpe R. și colab., *Șantierul Poiana*, SCIV, 3.
- Vulpe 1955 Vulpe R., *Șantierul arheologic Popești*, SCIV, 6,1-2.
- Vulpe 1957 Vulpe R., *La civilisations dace et ses problèmes a la lumière des dernières fouilles de Poiana, en Base Moldavie, Dacia, N.S, 1*.
- Vulpe 1957 Vulpe R., *Șantierul arheologic Popești*, Materiale, 3.
- Vulpe 1965 Vulpe R., *Zur mittleren Hallstattzeit in Rumänien die Basarabi - Kultur*, Dacia, N.S., 9.
- Vulpe 1966 Vulpe R., *Așezări getice din Muntenia*, București.
- Vulpe-Dunăreanu 1934 *Un tezaur de denari romani găsit la Piroboridava*, în vol. In memoria lui Vasile Pârvan, București.



- Vulpe-Dunăreanu, E. *La nécropole de l'âge du bronze de Poiana*, Dacia, 5/6. 1935-1936
- Vulpe, Vulpe 1924 Vulpe R., Vulpe E., *Les fouillés de Tinosul*, Dacia, I.
- Vulpe, Vulpe 1933a Vulpe R., Vulpe E., *La station préhistorique de Perchiu pres de Hurucești*, Dacia, 3-4.
- Vulpe, Vulpe 1933b Vulpe R., Vulpe E., *Fouilles de Poiana*, Dacia, 3-4.
- Werner 1955 Werner J., *Die Nauheim Fibeln*, JahrbRGZM, II., 1955.
- Zaharia 1990 Zaharia E., Dacia, N.S, 34, 1-2 .
- Zaharia, Petrescu-Dîmbovița, Zaharia N., Petrescu-Dîmbovița M., Zaharia E., *Așezări din Moldova. De la paleolitic până în sec. al XVIII-lea*, București. Zaharia 1990
- Zaharia E., *La culture de Monteoru*, Dacia, 34, 1-2.
- Zeest 1960 Zeest I. B., *Keramiceskaja tara Bospora*, MIA, 83.
- Zirra 1971 Zirra V., *Beiträge zur Kenntnis des keltischen Latène in Rumänien*, Dacia, N.S., 15.
- Zirra 1976 Zirra V., *Le problème de Céltés dans L'espace du Bas-Danube*, Thraco-Dacica, 1.
- Zirra 1981 Zirra V., *Latenézeitliche Tensen in Rumanien*, Hamburger Beitrage zur Archaologie, 8.
- Zirra 1989 Zirra V.V., *Observații asupra fibulelor traco-getice*, Symposia Thracologica 7.
- Zirra 1991 Zirra V.V., *Les plus anciéennes fibulés laténiennes en Roumanie*, Dacia, N.S., 35, p.177-184.
- Zlatkovskaia, Polevoi 1969 Zlatkovskaia T.D., Polevoi L.L., *Goradița Prutska-Dnestrovskaja IV-III-II do n.e.I. Voprosy politiceskoi getov*, Drevnie Frakiicyv severnom Pricernomore, Chișinău.
- Zubar 1982 Zubar V.M., *Nekropol' Hersonesa Tavriceskovo, I-IV v.n.e.*, Kiev,



# PARTEA A II-A

## Catalogul descoperirilor

La alcătuirea catalogului s-au folosit următoarele prescurtări: Inv. MT – numărul de inventar al pieselor aflate în Muzeul de istorie Tecuci; IAI – numărul de inventar al unor piese aflate la Institutul de Arheologie Iași; MIM – numărul de inventar al pieselor aflate la Muzeul de istorie al Moldovei Iași; anul descoperirii; sec. – secțiunea; I (H) – înălțimea; D – diametrul; l – lățimea.

### Obiecte din fier și bronz

1. *Cheie* din fier, lucrată dintr-o bară de secțiune dreptunghiulară, cu un capăt mai lat și găurit, iar celălalt mărit și prevăzut cu trei dinți inegali. L – 1,90 cm.; Sec. I î. H. – I d. H; MT 2987; 1986; secț. N'; – 0,60 m; fig. 21/2.

2. *Topor* din fier cu corpul îngust și zvelt, muchia lată și tăișul ușor curbat. Orificiul pentru coadă are pereții relativi groși, fără să fie prevăzuți cu aripioare. L – 16,2 cm. Aceeași datare. MT 2988; 1986; secț. N. depozit; fig. 21/1.

3. *Teslă* din fier cu gaura de înmănușare transversală, prevăzută pe ambele fețe cu câte două proeminențe triunghiulare. Muchia este masivă și plată de formă dreptunghiulară, tăișul drept ușor rotunjit spre extremități. L – 24 cm, grosimea la muchie 4 cm, lățimea lamei – 10 cm. Aceeași datare. MIM, fără număr de inventar, 1950, secț. L. – 0,90 m; fig. 21/3.

4. *Cheie* din fier de secțiune dreptunghiulară, îndoită, cu un capăt răsucit formând o verigă, iar celălalt îndoit în unghi drept. L – 19,2 cm. Aceeași datare. MT 2989; 1950, secț. L, cas. 4; fig. 21/5.

5. *Clește* fragmentar din fier. Între capătul de apucat și tija mânerului, ușor lățită, se află gaura de nit. L – 14,4 cm. Aceeași datare. MT 2990, 1950; secț. K, cas. 10; fig. 21/4.

6. *Cheie* din fier, îndoită în unghi drept, cu un capăt răsucit în exterior formând verigă, iar celălalt ușor curbat. L – 18 cm. Sec. I î. H. – I d. H. MT, 2991; 1990, secț. P' - 0,60; fig. 21/7.

7. *Cheie* fragmentară din bară de secțiune dreptunghiulară, îndoită. Un capăt mai subțire. L – 13 cm. Sec. I î. H. – I d. H. MT. 1992; 1986, secț. N<sub>1</sub> – 1,60; fig. 21/6.

8. *Încuietoare* din fier, constând dintr-o bară lată cu un capăt subțiat și îndoit în unghi drept, apoi din nou lățit și iar îndoit în unghi drept, unde se lățește în formă rotundă găurită la mijloc. L – 13,4 cm. Sec. I î. H. MT 299; 1950, secț. L, cas. 4; fig. 22/1.

9. *Scoabă* din fier cu un capăt lățit și celălalt ascuțit. L – 11 cm. Sec. I î. H. MT 2994; *passim*; fig. 22/2
10. *Scoabă* din fier, mult alungită, cu extremitățile ascuțite. L – 15 cm. Sec. I î. H. MT 2995; *passim*; fig. 22/3.
11. *Garnitură* din fier de secțiune dreptunghiulară, mai lată la un capăt, unde se află două găuri. L – 11,6 cm. Sec. I î.H. MT 2996; *passim*; fig. 22/4.
12. *Ivăr* din fier, format dintr-o bară terminată la un capt cu două cârlige, iar în celălalt cu o verigă. L – 19 cm. Sec. I î. H. MT 2997; 1988, secț. O; fig. 22/5.
13. *Scoabă* din fier, cu un capăt îndoit. L – 14 cm. Sec. I î.H. MT 2998; *passim*; fig. 22/6.
14. *Scoabă* din fier, cu un capăt îndoit și lățit și celălalt ascuțit. L – 11cm. Sec. I î. H. MT 2999; *passim*; fig. 22/7.
15. *Scoabă* din fier, cu ambele capete îndoite. L – 18 cm. Sec. I î. H. – I d. H. MT 3000; 1950, secț. I'; fig. 22/8.
16. *Cheie* de fier cu un capăt îndoit de două ori și celălalt terminat cu verigă. L – 20 cm. Sec. II – I î. H. MT 3001; 1988, secț. O, – 2,80; fig. 22/9.
17. *Cheie* din fier, cu un capăt prevăzut cu zimți și celălalt cu verigă. L – 4,5 cm. Sec. I î.H. – I d.H. MT 3002; *passim*; fig. 22/10.
18. *Scoabă* fragmentară din fier, de secțiune dreptunghiulară. L – 16,5 cm. Aceeași datare. MT. 3003; *passim*; fig. 22/11.
19. *Scoabă* din fier de formă alungită, cu capetele îndoite. L – 11cm. Aceeași datare. MT 3004; *passim*, fig; 22/12.
20. *Cârlig* din fier, format dintr-o tijă de secțiune rotundă, cu un capăt curbat. L – 16,2 cm. Aceeași datare. MT 3005; 1951, secț. L; fig. 22/13.
21. *Cârlig* din fier, din bară de secțiune dreptunghiulară cu un capăt îndoit și celălalt transformat în verigă. L – 18,8 cm. Aceeași datare. MT 3006; 1950, secț. L; fig. 22/14.
22. *Cârlig* din fier, de secțiune rotundă, cu un capăt îndoit. L – 15,8 cm. Aceeași datare. MT 3007; 1927; fig. 22/15.
23. *Scoabă* fragmentară din fier. L – 13 cm. Aceeași datare. MT 3008; 1927; fig. 22/16.
24. *Cârlig* din fier, cu un capăt îndoit în unghi drept și celălalt prevăzut cu o perforație. L – 20 cm. Aceeași datare. MT 3009; 1951, secț. L; fig. 2/217.
25. *Cheie* din fier, cu un capăt în verigă și celălalt cu perforații specifice. L – 17,7 cm. Sec. I d. H. MT. 3010, *passim*, fig. 22/18.
26. *Scoabă* din fier. L – 13 cm. Aceeași datare. MT 301; *passim*; fig. 22/19.
27. *Scoabă* fragmentară din fier. L – 10 cm. Sec. I î. H – I d. H. MT 3012; *passim*; fig. 22/20.
28. *Scoabă* din fier, fragmentară. L – 8,9 cm. Aceeași datare. MT 3013; *passim*; fig. 22/21.

29. *Cheie* din fier. L – 4,8 cm. Aceeași datare. MT 3014; *passim*; fig. 2/22.
30. *Scoabă* din fier fragmentară. L – 9 cm. Aceeași datare. MT 3025; *passim*; fig. 22/23.
31. *Pilă* din fier ușor îndoită, de secțiune dreptunghiulară. L – 19 cm. Sec. I î. H. MT 3016; 1988, secț. P. – 0,20; fig. 23/1.
32. *Sulă* din fier, cu gaură pentru mâner. L – 11,7 cm. Sec. I î. H – I d. H. MT 3017; 1987, secț. N<sub>1</sub>, – 0,50; fig. 23/2.
33. *Scoabă* din fier, cu capetele îndoite în direcții opuse. L – 12 cm. Aceeași datare. MT 3018; 1987, secț. N<sub>1</sub>, – 0,30; fig. 23/3.
34. *Bară* fragmentară din secțiune rotundă. L – 10,7 cm. Aceeași datare. MT 3019, 1988, secț. O, – 0,50cm, fig. 21/4.
35. *Șurubelniță* din fier, de secțiune rotundă, cu vârful răsucit. L – 11,3 cm. Aceeași datare. MT 3020; 1990, secț. P', – 1,50 cm; fig. 23/5.
36. *Scoabă* din fier, cu un capăt lățit și îndoit. L – 10,7 cm. Aceeași datare. MT 3021; 1988, secț. O, – 0,40 cm; fig. 23/6.
37. *Sulă* din secțiune pătrată, vârful rupt și gaură de înmănușare verticală. L – 9,3 cm. Aceeași datare. MT 3022; 1988, secț. O, – 1,80 cm; fig. 23/7.
38. *Pilă* din fier. Capătul cu gaură de înmănușare este îndoit. L – 13,6 cm. Aceeași datare. MT 3023; 1988, secț. O, – 0,70 cm; fig. 23/8.
39. *Cheie* fragmentară de secțiune pătrată, cu un capăt rupt și celălalt găurit. L – 9,6 cm. Aceeași datare. MT 3024; 1986, secț. N, – 2,20 cm; fig. 23/9.
40. *Pilă* din fier, cu un capăt îndoit. L – 9,5 cm. Aceeași datare. MT 3025, 1988, secț. O, – 0,70, fig. 23/10.
41. *Foarfece* din fier. L – 7,1 cm. Aceeași datare. MT 3026, 1986, secț. N', – 2 cm, fig. 23/11.
42. *Scoabă* cu un capăt ascuțit și celălalt îndoit și bifurcat, formând un inel deschis. L – 10,7 cm. Aceeași datare. MT 3027, 1985, secț. N, – 0,70 cm, fig. 23/12.
43. *Tablă* din fier, îndoită prevăzută cu un nit la un capăt. L – 6,5 cm. Sec. I d.H. MT 3028, 1988, secț. O, – 0,40 cm, fig. 23/13.
44. *Scoabă* din fier, cu un capăt îndoit și lățit. L – 6,7 cm. Aceeași datare. MT 3029, 1985, secț. N, – 0,30 cm, fig. 23/14.
45. *Mâner fragmentar* din bară din fier, cu terminație inelară. L – 3,3 cm. Aceeași datare. MT 3030, 1950, secț. P, – 1,30 cm, fig. 23/15.
46. *Daltă* din fier, cu muchia ușor lățită. L – 7,7 cm. Sec. I î. H. MT 3031, 1951, secț. L, – 2 m, fig. 23/16.
47. *Belciug* din fier, de secțiune rotundă, cu un capăt ascuțit și celălalt îndoit și prevăzut cu o gaură. L – 10 cm. Aceeași datare. MT 3032, 1987 *passim*, fig. 23/17.
48. *Bară* din fier, de secțiune pătrată, cu un capăt lățit și ascuțit. L – 7,8 cm. Aceeași datare. MT 3033, 1987, secț. N<sub>1</sub>, – 2,40 m, fig. 23/18.

49. *Otic* din fier, cu lama lătită și ascuțită și limbă de mâner ascuțită. L - 15 cm. Sec. I î. H. MT 632, 1930, sect. E, - 2,50, fig. 23/19. Cf. Glodariu, Iaroslavschi, 1979, fig. 25/3.

50. *Topor* din fier, cu înmănușare verticală, cu tăișul ușor curbat. L - 10,2 cm. Aceeași datare. MT. 581, 1930, - 1 m, fig. 23/20. Cf. Glodariu, Iaroslavschi, 1979, fig. 42/7.

51. *Tablă* ondulată din fier. L - 6,7 cm. Aceeași datare. MT 3034, 1985, sect. N<sub>1</sub>, -1,60, fig. 23/21.

52. *Topor* masiv din fier, cu înmănușare orizontală. Tăișul tocit. L - 17,1 cm. Aceeași datare. MT 3035, 1949, sect. H<sub>1</sub>, - 2,50 m, fig. 23/22.

53. *Bară* din fier, de secțiune pătrată. L - 7,4 cm. Sec. I î. H. MT 3036, 1987, sect. N<sub>1</sub>, - 2,20 m, fig. 23/23.

54. *Seceră* din fier, deteriorată la tăiș și vârful rupt. L - 12 cm. Aceeași datare. MT 3037, *passim*, fig. 24/1.

55. *Cosor* din fier, cu pedunculul pentru mâner rupt. L - 10,7 cm. Sec. II î. H. - I d. H. MT 3038, 1928, fig. 24/2.

56. *Seceră* de fier, fragmentară. L - 7,5 cm. Aceeași datare. MT 3039, 1986, sect. N, - 2,40 m, fig. 24/3.

57. *Seceră* din fier, cu cârlig de fixare în mâner. L - 25 cm. Aceeași datare. MT 3040, 1930, sect. E, - 1,90 m, fig. 24/4.

58. *Cosor* din fier. L - 13,3 cm. Aceeași datare. MT 685, 1927, fig. 24/5

59. *Seceră* fragmentară din fier. L - 9 cm. Aceeași datare. MT 3041, 1950, sect. K<sub>1</sub>, cas. 10, fig. 24/6.

60. *Cosor* din fier. L - 11,6 cm. Sec. I î.H. - I d.H. MT 3042, 1986, sect. N<sub>1</sub>, - 1,90 m, fig. 24/7.

61. *Cuțit* fragmentar din fier. L - 8,9 cm. Aceeași datare. MT 3043, 1986, sect. N<sub>1</sub>, - 1,15 cm, fig. 24/8.

62. *Cosor* fragmentar. L - 7,5 cm. Aceeași datare. MT 3044, 1986, sect. N<sub>1</sub>, - 2,0 m, fig. 24/9.

63. *Cosor* din fier. L - 8 cm. Aceeași datare. MIM 5129, *passim*, fig. 24/10.

64. *Seceră* din fier. L - 35 cm. Aceeași datare. MIM 5626, 1968, sect. M, fig. 24/11.

65. *Cosor* de fier. L - 19,5 cm. Aceeași datare. MT 3045, 1988, sect. O, fig. 25/1.

66. *Cosor* de fier fragmentar. L - 7,5 cm. Sec. II î. H - I d.H. MT 3046 *passim*, fig. 25/2.

67. *Cosor* din fier. L - 9,5 cm. Aceeași datare. MT 3047, *passim*, fig. 25/3.

68. *Cosor* din fier, de dimensiuni mici. L - 6 cm. Aceeași datare. MT 3048, 1988, sect. P, - 1,60, fig. 25/4.

69. *Cosor* din fier. L – 14,2 cm. Aceeași datare. MT 3049, 1951, secț. I, cas. 7, fig. 25/5.
70. *Cosor* din fier. L – 12,6 cm. Aceeași datare. MT 3050, 1951, secț. L, fig. 25/6.
71. *Seceră* cu spin din fier și vârful rupt. L – 14,5 cm. Aceeași datare. MT 3051, *passim*, fig. 25/7
72. *Seceră* fragmentară din fier cu spin de fixare pe mâner. L – 7,6 cm. Aceeași datare. MT 3052, 1927, *passim*, fig. 25
73. *Seceră* fragmentară din fier. L – 12,7 cm. Aceeași datare. MT. 3053, *passim*, fig. 25/9.
74. *Cosor* fragmentar din fier. L – 8 cm. Aceeași datare. MT 3054, 1950, secț. L, fig. 25/10.
75. *Cosor* din fier, cu o perforație de peduncul. L – 10,1 cm. Aceeași datare. MT 3055, *passim*, fig. 25/11.
76. *Cosor* fragmentar din fier. L – 82 cm. Aceeași datare. MT 3056, 1951, secț. L, fig. 25/12.
77. *Cosor* din fier. Vârful rupt. L – 9,5 cm. Aceeași datare. MT 3057, 1988, secț. P, – 1,20 cm, fig. 25/13.
78. *Seceră* fragmentară din fier. L – 7,7 cm. Aceeași datare. MT 3058, 1988, secț. O<sub>1</sub>, - 1,50, fig. 25/14.
79. *Cosor* din fier cu vârful rupt. L – 9 cm. Aceeași datare. MT 3059, 1949, secț. H', fig. 25/15.
80. *Cosor* fragmentar din fier. L – 6,50 cm. Aceeași datare. MT 3060, 1950, secț. K, fig. 25/16.
81. *Cosor* fragmentar din fier. L – 8 cm. Aceeași datare. MT 3061, *passim*, fig. 25/17.
82. *Cosor* fragmentar din fier. L – 8,3 cm. Aceeași datare. MT 3062, 1988, secț. O<sub>1</sub>, – 1,20, fig. 25/18
83. *Seceră* din fier, cu limba de mâner ruptă. L – 16,3 cm. Aceeași datare. MT 3063, *passim*, fig. 25/20,
84. *Cosor* din fier. L – 10,4 cm. Aceeași datare. MT – 3064, *passim*, fig. 25/21.
85. *Seceră* fragmentară. L – 9 cm. Aceeași datare. MT 3065, *passim*, fig. 25/22.
86. *Cosor* din fier. L – 9,1 cm. Aceeași datare. MT 3066, *passim*, fig. 25/23.
87. *Cosor* din fier L – 11,3 cm. Aceeași datare. MT 3067. *passim*, fig. 25/24.
88. *Cosor* fragmentar din fier L – 3,7 cm. Aceeași datare. MT 3068, 1950, secț. L, fig. 25/25.

89. *Cosor* fragmentar din fier. L – 6,5 cm. Aceeași datare. MT 3069, *passim*, fig. 25/26.
90. *Cosor* fragmentar din fier. L – 10 cm. Aceeași datare. MT. 3070, 1950, secț. K, cas. 3, fig. 25/27.
91. *Cuțit* fragmentar din fier. L – 9,5 cm. Aceeași datare. MT 3071, *passim*, fig. 25/28
92. *Seceră* fragmentară din fier. L – 13,4 cm. Aceeași datare. MT 3072, *passim*, fig. 26/1
93. *Seceră* fragmentară din fier. L – 6,4 cm. Aceeași datare. MT 3073, 1950, secț. L, cas. 1, fig. 2 6/2.
94. *Cuțit* din fier fragmentar. L – 8,6 cm. Aceeași datare. MT 3074, *passim*, fig. 2 6/3
95. *Cosor* din fier. L-5,2 cm. Aceeași datare. MT 3075, *passim*, fig. 26/4.
96. *Cuțit* din fier fragmentar. L – 9 cm. Aceeași datare. MT 3076, *passim*, fig. 26/5.
97. *Cosor* din fier cu vârful rupt. L – 9,2 cm. Aceeași datare. MT 3077, 1951, secț. L, cas. 6, fig. 26/6.
98. *Cosor* din fier fragmentar. L – 8,9 cm. Aceeași datare. MT 3078, *passim*, fig. 26/7.
99. *Cosor* din fier fragmentar. L – 9,2 cm. Aceeași datare. MT 3079, 1950, secț. K, cas. 6, fig. 26/8.
100. *Seceră* din fier. Fragmentul dinspre vârf. L – 8,1 cm. Aceeași datare. MT 3080, 1950, secț. L, cas. 2, fig. 26/9.
101. *Cosor* din fier fragmentar. L – 10,3 cm. Aceeași datare. MT 3081, 1950, secț. H, cas. 3, fig. 26/10
102. *Cosor* din fier. L – 7,4 cm. Aceeași datare. MT. 3082, 1951, secț. L, cas. 9, fig. 26/11.
103. *Cosor* din fier. L – 8,7 cm. Aceeași datare. MT 3083, 1950, secț. K, cas. 2, fig. 26/12.
104. *Cosor* din fier. L – 6,5 cm. Aceeași datare. MT 3084, *passim*, fig. 26/13.
105. *Cuțit* fragmentar. L – 5,6 cm. Aceeași datare. MT 3085, *passim*, fig. 26/14.
106. *Seceră* fragmentară. L – 10 cm. Aceeași datare. MT 3086, 1951, secț. L, cas. 7, fig. 26/15.
107. *Cosor* fragmentar. L – 7,2 cm. Aceeași datare. MT 3087, *passim*, fig. 26/16.
108. *Cuțit* fragmentar din fier. L – 5,1 cm. Aceeași datare. MT 3088, *passim*, fig. 26/17.



109. *Cuțit* fragmentar din fier. L – 5,6 cm. Aceeași datare. MT 3089. *passim*, fig. 26/18.
110. *Cosor* fragmentar din fier. L – 5,6 cm. Aceeași datare. MT 3090. *passim*, fig. 26/19.
111. *Pilă* din fier, îndoită la mijloc. L – 11,3 cm. Sec. I î.H. – I d.H. MT 3091, *passim*, fig. 26/20.
112. *Cosor* din fier. L – 5,7 cm. Aceeași datare. MT 3092, *passim*, fig. 26/21.
113. *Cosor* din fier, cu vârful rupt. L – 4,6 cm. Aceeași datare. MT 3093, 1950, secț. L, cas. 2, fig. 26/22.
114. *Seceră* fragmentară. L – 5,4 cm. Aceeași datare. MT 3094, 1950, secț. L, fig. 26/23.
115. *Cuțit* fragmentar din fier. L – 12,6 cm. Aceeași datare. MT 3095, 1950, secț. L, cas. 3, fig. 26/24.
116. *Cuțit* fragmentar din fier. L – 7,3 cm. Aceeași datare. MT 3096, 1987, secț. N<sub>1</sub>, – 1m, fig. 27/1.
117. *Cuțit* fragmentar de in fier. L – 10,4 cm. Aceeași datare. MT 3097. 1987, secț. N', fig. 27/2.
118. *Cuțit* fragmentar. L – 4,5 cm. Aceeași datare. MT 3098, 1987, secț. N<sub>1</sub>, fig. 27/3.
119. *Cuțit* fragmentar din fier. L – 9,8 cm. Aceeași datare. MT 3099, 1990, secț. P, – 0,80 m, fig. 27/4
120. *Cuțit* fragmentar. L – 7,5 cm. Aceeași datare. MT 3100, 1988, secț. P, – 1,20, fig. 27/5.
121. *Cuțit* fragmentar din fier. L – 9 cm. Aceeași datare. MT 3101, 1986, secț. N', – 1,50, fig. 27/6.
122. *Cuțit* din fier L – 7,3 cm. Aceeași datare. MT 3102, 1987, secț. N<sub>1</sub>, – 1,60, fig. 27/7.
123. *Cuțit* din fier. L – 8,8 cm. Aceeași datare. MT 3103, 1988, secț. O, – 1,30, fig. 27/8.
124. *Cuțit* fragmentar. L – 8,8 cm. Aceeași datare. MT 3104, 1988, secț. P, – 0,55, fig. 27/9
125. *Cosor* din fier. L – 11,6 cm. Aceeași datare. MT 3105, 1986, secț. N', – 0,70, fig. 27/10.
126. *Cuțit* fragmentar. L – 5,7 cm. Aceeași datare. MT 3106, 1987, secț. N<sub>1</sub>, fig. 27/11.
127. *Cuțit* din fier cu vârful rupt. L – 11,4 cm. Aceeași datare. MT 3107, 1987, secț. N<sub>1</sub>, – 0,50, fig. 27/12.
128. *Cuțit* fragmentar. L – 8 cm. Aceeași datare. MT 3108, 1987, secț. N<sub>1</sub>, – 0,50, fig. 27/13.

129. *Cosor* din fier fragmentar. L – 5,8 cm. Aceeași datare. MT 3109, 1990, secț. P, – 1m, fig. 27/14.
130. *Cuțit* din fier. L – 11,7 cm. Aceeași datare. MT 3110, 1987, secț. N<sub>1</sub>, – 1,20, fig. 27/15.
131. *Cuțit* cu vârful rupt, din fier. L – 8,4 cm. Aceeași datare. MT 3111, 1985, secț. N' – 1m, fig. 27/16.
132. *Cuțit* din fier fragmentar. L - 9,5 cm. Aceeași datare. MT 3112, 1985, secț. N<sub>1</sub>, – 0,60, fig.2 7/17.
133. *Cuțit* fragmentar din fier, cu o gaură la limba de mâner. L – 8 cm. Aceeași datare. MT 3113, 1988, secț. P, – 1,20, fig. 27/18.
134. *Cosor* din fier. L – 10,8 cm. Aceeași datare. MT 314, 1987, secț. N<sub>1</sub>, – 0,75, fig. 27/19.
135. *Seceră* cu cârlig, din fier. L – 13,5 cm. Aceeași datare. MT 3115, 1985, secț. N, – 1,80, fig. 27/20.
136. *Cuțit* fragmentar. L – 10 cm. Aceeași datare. MT 3116, 1988, secț O, fig. 27/21.
137. *Cuțit* (briceag) din fier, cu limba de mâner găurită. L – 8,4 cm. Aceeași datare. MT 3117, 1987, secț. N<sub>1</sub>, fig. 27/22.
138. *Seceră* din fier cu cârlig. L – 19,4 cm. Aceeași datare. MT 3118, 1990, secț. P, fig.27/23.
139. *Cuțit* fragmentar din fier. L – 5,5 cm. Aceeași datare. MT 3119, 1986, secț. N<sub>1</sub>, – 1,70, fig. 27/24.
140. *Cuțit* din fier. L – 13,3 cm. Aceeași datare. MT 3120, 1990, secț. P', – 0,80 cm, fig. 27/25.
141. *Seceră* din fier cu cârlig. L – 11,8 cm. Aceeași datare. MT 3121, 1985, secț. N', – 0,80, fig.27/26.
142. *Seceră* fragmentară din fier. L – 12,5 cm. Aceeași datare. MT 3122,1951, secț. L, fig. 27/28.
143. *Cuțit* fragmentar din fier. L – 5,9 cm. Aceeași datare. MT 3123, 1990, secț. P, fig. 27/27.
144. *Cosor* cu vârful rupt. L - 12,8 cm. Aceeași datare. MT 3124, 1985, secț. N<sub>1</sub>, – 1,40 m, fig. 27/29.
145. *Cosor* din fier. L – 13,4 cm. Aceeași datare. MT 3125, 1987, secț. N<sub>1</sub>, – 1,50, fig. 27/30.
146. *Cosor* din fier. L – 11 cm. Aceeași datare. MT 3126, 1985, secț. N, – 1,60, fig. 27/31.
147. *Cuțit* din fier, cu vârful rupt. L – 13,7 cm. Sec. III- II î. H. MT 3127, 1987, secț. N<sub>1</sub>, – 2,30 cm, fig. 27/32.
148. *Cuțit* din fier fragmentar. L – 10,9 cm. Aceeași datare. MT 3128, 1990, secț. P, – 3,10 cm, fig. 27/33.

149. *Cuțit* din fier cu vârful rupt. L - 14,6 cm. Aceeași datare. MT 3129, 1986, secț. N<sub>1</sub>, - 2,40, fig. 27/34
150. *Cuțit* din fier. L - 10,8 cm. Sec. I î. H. - I d. H. MT 3130, 1988, secț. O, - 1,70, fig. 27/35.
151. *Cosor* din fier fragmentar. L - 8,3 cm. Aceeași datare. MT 3131, 1988, secț. P, - 1,20, fig. 27/36.
152. *Cuțit* din fier fragmentar. L - 17 cm. Aceeași datare. MT 3132, 1985, secț. N, - 0,80, fig. 27/37.
153. *Cosor* din fier cu vârful rupt. L - 7,5 cm. Aceeași datare. MT 3133, 1988, secț. O, - 1,5 cm, fig. 27/38.
154. *Cuțit* din fier. L - 8,9 cm. Aceeași datare. MT 3134, 1985, secț. N, - 1,40, fig. 27/39.
155. *Cuțit* din fier cu vârful rupt. L - 14,8 cm. Aceeași datare. MT 3135, 1986, secț. N, - 1,60 cm, fig. 27/40.
156. *Cuțit* din fier. L - 9,8 cm. Sec. III î.H. - I d.H. MT 3136, *passim*, fig. 28/1.
157. *Cuțit* din fier. Pe limba de mâner o gaură de nit. L - 12 cm. Aceeași datare. MT 3137, P. *passim*, fig. 28/2.
158. *Cuțit* fragmentar din fier. L - 9,2 cm. Aceeași datare. MT 3138, *passim*, fig. 28/3.
159. *Cuțit* din fier. L - 11,6 cm. Aceeași datare. MT 3139, 1950, secț. L, fig. 28/4.
160. *Cuțit* din fier. L - 9,3 cm. Aceeași datare. MT 3140, *passim*, fig. 28/5.
161. *Cuțit* din fier. L - 10,5 cm. Aceeași datare. MT 3141, *passim*, fig. 28/6.
162. *Cuțit* de fier cu vârful rupt. L - 11,7 cm. Aceeași datare. MT 3142, *passim*, fig. 28/7.
163. *Cuțit* din fier fragmentar. L - 9,6 cm. Aceeași datare. MT 3143, *passim*, fig. 28/8.
164. *Cuțit* din fier. L - 11 cm. Aceeași datare. MT 3144, *passim*, fig. 28/9.
165. *Cuțit* din fier. L - 11,6 cm. Aceeași datare. MT 3145, *passim*, fig. 28/10.
166. *Cuțit* din fier. L - 10 cm. Aceeași datare. MT 3146, 1950, secț. L, fig. 28/11.
167. *Cuțit* din fier. L - 13,2 cm. Aceeași datare. MT 3147, *passim*, fig. 28/12.
168. *Cuțit* din fier. L - 9,8 cm. Aceeași datare. MT 3148, *passim*, fig. 28/13.
169. *Cuțit* din fier. L - 11 cm. Aceeași datare. MT 3149, *passim*, fig. 28/14.
170. *Cuțit* din fier. L - 9 cm. Aceeași datare. MT 3150, *passim*, fig. 28/15
171. *Cuțit* din fier. L - 13,2 cm. Aceeași datare. MT 3151, *passim*, fig. 28/16.
172. *Cuțit* din fier. L - 6,4 cm. Aceeași datare. MT 3152, *passim*, fig. 28/17.

173. *Cuțit* din fier cu limba de mâner găurită. L – 14,6 cm. Aceeași datare. MT 3153, 1896, secț. N, fig. 28/18.
174. *Cuțit* din fier. L – 6,7 cm. Aceeași datare. MT 3154, *passim*, fig. 28/19.
175. *Cuțit* din fier. L – 7,3 cm. Aceeași datare. MT 3155, *passim*, fig. 28/20.
176. *Cuțit* din fier. L – 6,6 cm. Aceeași datare. MT 3156, *passim*, fig. 28/21.
177. *Cuțit* din fier. L – 6,1 cm. Aceeași datare. MT 3157, *passim*, fig. 28/22.
178. *Cuțit* din fier. L – 8,4 cm. Aceeași datare. MT 3158, *passim*, fig. 28/23.
179. *Cuțit* din fier fragmentar. L – 7 cm. Aceeași datare. MT 3159. *passim*, fig. 28/24.
180. *Cuțit* din fier fragmentar. L – 7,1 cm. Aceeași datare. MT 3160, *passim*, fig. 28/25.
181. *Cuțit* din fier. L – 8 cm. Aceeași datare. MT 3161, *passim*, fig. 28/26.
182. *Cuțit* din fier fragmentar. L – 5,7 cm. Aceeași datare. MT 3162, 1950, secț. K, fig. 28/27.
183. *Cuțit* din fier fragmentar. L – 4,8 cm. Aceeași datare. MT 3163, 1950, secț. K, fig. 28/28.
184. *Cuțit* din fier. L – 8,7 cm. Aceeași datare. MT 3164, *passim* fig. 28/29.
185. *Cuțit* din fier. L – 5,5 cm. Aceeași datare. MT 3165, *passim*, fig. 28/30.
186. *Cuțit* din fier cu limba de mâner găurită. L – 7,9 cm. Aceeași datare. MT 3166, 1988, secț. O, -1,20 cm, fig. 28/31.
187. *Cuțit* din fier. L – 13,4 cm. Aceaiași datare. MT 3167, 1950, secț. K, fig. 28/32.
188. *Cuțit* din fier. L – 8,3 cm. Aceeași datare. MT 3168, *passim*, fig. 28/33.
189. *Cuțit* din fier. L – 10,7 cm. Aceaiași datare. MT 3169, 1950, secț. K, fig. 28/34.
190. *Cuțit* din fier. L – 2,6 cm. Aceeași datare. MT 3170, 1988, secț. O, -1,20 cm, fig. 28/35.
191. *Cuțit* din fier cu limba de mâner îndoită. L – 11 cm. Aceeași datare. MT 3171, 1950, secț. K, fig. 28/36.
192. *Cuțit* din fier cu limba de mâner găurită. L - 11 cm. Aceeași datare. MT 3172, 1950, secț. K, fig. 28/37.
193. *Cuțit* din fier. L - 11 cm. Aceeași datare. MT 3173, 1950, secț. K, fig. 28/38.
194. *Cuțit* din fier fragmentar. L – 9,2 cm. Aceeași datare. MT 3174, 1950, secț. K, fig. 29/1.
195. *Cuțit* din fier cu un nit în limba de mâner. L - 14 cm. Aceeași datare. MT 3175, 1950, secț. K, fig.29/2.
196. *Cuțit* din fier fragmentar. L – 10,2 cm. Aceeași datare. MT 3176, 1987 *passim*, fig. 29/3.

197. *Cuțit* din fier. L – 13 cm. Aceeași date. MT 3177, *passim*, fig. 29/4.
198. *Cuțit* din fier fragmentar. L – 11 cm. Aceeași date. MT 3178, 1950, sect. KF, fig. 29/5.
199. *Cuțit* din fier fragmentar. L – 8,5 cm. Aceeași date. MT 3179, *passim*, fig. 29/6.
200. *Cuțit* din fier fragmentar. L – 7,2 cm. Aceeași date. MT 3180, 1950, sect. L, fig. 29/7.
201. *Cuțit* din fier. L – 10, 2 cm. Aceeași date. MT 3181, *passim*, fig. 29/8.
202. *Cuțit* din fier fragmentar. L – 5,2 cm. Aceeași date. MT 3182, 1950, sect. L, fig. 29/9.
203. *Cuțit* din fier fragmenatr. L – 6,1 cm. Aceeași date. MT 3183, *passim*, fig. 29/10.
204. *Cuțit* din fier. L – 6,9 cm. Aceeași date. MT 3184, *passim*, fig. 29/11.
205. *Cuțit* din fier. L – 9,3 cm. Aceeași date. MT 3185, 1951, sect. L, fig. 29/12.
206. *Cuțit* din fier fragmentar. L- 6 cm. Aceeași date. MT 3186, *passim*, fig. 29/13.
207. *Cuțit* din fier fragmentar. L – 5,4 cm. Aceeași date. MT 3187, 1950, sect. L, fig. 29/14.
208. *Cuțit* din fier. L – 9,8 cm. Aceeași date. MT 3188, 1950, sect. L, fig. 29/15.
209. *Cuțit* din fier. L – 6,8 cm. Aceeași date. MT 3189, 1950, sect. L, fig. 29/16.
210. *Cuțit* din fier fragmentar. L – 6,5 cm. Aceeași date. MT 3190, 1950, sect. KF, fig. 29/17.
211. *Cuțit* din fier. L – 7,8 cm. Aceeași date. MT 3191, *passim*, fig. 29/18.
212. *Cuțit* din fier fragmentar. L – 7,7 cm. Aceeași date. MT 3192, 1950, sect. L, fig. 29/19.
213. *Cuțit* din fier fragmentar L – 7 cm. Aceeași date. MT 3193, 1950, sect. L, fig. 29/20.
214. *Cuțit* din fier . L – 8,5 cm. Aceeași date. MT 3194, 1951, sect. L, fi 29/21.
215. *Cuțit* din fier fragmentar. L – 4,8 cm. Aceeași date. MT 3195, 1950, sect. L, fig. 29/22.
216. *Cuțit* din fier. L – 12,6 cm. Aceeași date. M 3196. 1951, sect. I fig. 29/23.
217. *Cuțit* din fier frgmentar. L – 8,6. Aceeași date. MT 3197.1950. sect. L, fig. 29/24.

218. *Cuțit* din fier fragmentar. L – 9 cm. Aceeași datare. MT 3198, 1950, secț. L, fig. 29/25.
219. *Cuțit* din fier. L – 5,5 cm. Aceeași datare. MT 3199, 1950, secț. L, fig. 29/26.
220. *Cuțit* din fier. L – 9,7 cm. Aceeași datare. MT 3200, 1950, secț. L, fig. 29/27.
221. *Cuțit* din fier. L – 10,8 cm. Aceeași datare. MT 3201, 1951, fig. 29/28.
222. *Cuțit* din fier. L – 4,5 cm. Aceeași datare. MT 3202, 1949, secț. H, fig. 29/29.
223. *Cuțit* fragmentar (mâner). L – 7,3 cm. Aceeași datare. MT 3203, *passim*, fig. 29/30.
224. *Cuțit* din fier. L – 9,4 cm. Aceeași datare. MT 3204, 1950, secț. K, fig. 29/31.
225. *Cuțit* din fier fragmentar. L – 3,8 cm. Aceeași datare. MT 3205. 1950, secț. L, fig. 29/32.
226. *Cuțit* din fier fragmentar. L – 8,5 cm. Aceeași datare. MT 3206. 1950 secț. I, fig. 29/33.
227. *Cuțit* din fier. L – 9,2 cm. Aceeași datare. MT 3207, *passim*, fig. 29/34.
228. *Cuțit* fragmentar din fier. L – 5,2 cm. Aceeași datare. MT 3208, 1951, secț. L, fig. 29/35.
229. *Cuțit* din fier fragmentar. L – 7,2 cm. Aceeași datare. MT 3209, 1950, secț. L, fig. 29/36.
230. *Cuțit* din fier. L – 9,5 cm. Aceeași datare. MT 3210, 1950, secț. L, fig. 29/37.
231. *Cuțit* din fier fragmentar. L – 6 cm. Aceeași datare. MT 3211, 1950, secț. K, fig. 29/38.
232. *Cuțit* din fier. L – 10,3 cm. Aceeași datare. MT 3212, 1950, secț. L. fig. 29/39
233. *Cuțit* din fier. L-9,3 cm. Aceeași datare. MT 3213, 1951, sec. L. fig. 29/40.
234. *Cuțit* din fier fragmentar. L – 4 cm. Aceeași datare. MT 3214, *passim*, fig. 29/41.
235. *Cuțit* din fier. L – 8,9 cm. Aceeași datare. MT 3215, 1950, secț. K, fig. 29/42.
236. *Cuțit* din fier. L – 9,5 cm. Aceeași datare. MT 3216, 1950, secț. K, cas. 4, fig. 29/43.
237. *Cuțit* din fier. L – 13,4 cm. Aceiași, datare. MT 3217, 1951, secț. I, fig. 29/44.
238. *Cuțit* din fier. L – 9,5 cm. Aceeași datare. MT 3218, *passim*, fig. 30/1.

239. *Cuțit* din fier. L – 10 cm. Aceeași datare. MT 3219, 1950, sect. I, fig. 30/2.
240. *Cuțit* din fier. L – 8,5 cm. Aceeași datare. MT 3220, 1950, sect. K, fig. 30/3.
241. *Cuțit* din fier fragmentar. L – 7,7 cm. Aceeași datare. MT 3221, *passim*, fig. 30/4.
242. *Cuțit* din fier. L – 8 cm. Aceeași datare. MT 3222, *passim*, fig. 30/5.
243. *Cuțit* din fier. L – 6,4 cm. Aceeași datare. MT 3223, 1950, sect. I, fig. 30/6.
244. *Cuțit* din fier fragmentar. L – 6,5 cm. Aceeași datare. MT 3224, *passim*, fig. 30/7.
245. *Cuțit* din fier. L – 9,2 cm. Aceeași datare. MT 3225, 1950, sect. K, fig. 30/8.
246. *Cuțit* din fier. L – 7 cm. Aceeași datare. MT 3226, *passim*, fig. 30/9.
247. *Cuțit* din fier. L – 7,8 cm. Aceeași datare. MT 3227, 1950, sect. K, cas. 3, fig. 30/10.
248. *Cuțit* din fier fragmentar. L – 5,4 cm. Aceeași datare. MT 3228, 1950, sect. L, fig. 30/11.
249. *Cuțit* din fier fragmentar. L – 7,5 cm. Aceeași datare. MT 3229, *passim*, fig. 30/12.
250. *Cuțit* din fier. L – 8,3 cm. Aceeași datare. MT 3230, 1950, sect. L, cas. 2, fig. 30/13.
251. *Cuțit* din fier. L – 6,7 cm. Aceeași datare. MT 3231, 1951, sect. L, fig. 30/14.
252. *Cuțit* din fier. L – 7,1 cm. Aceeași datare. MT 3232, 1950, sect. K, fig. 30/15.
253. *Cuțit* din fier. L – 9,5 cm. Aceeași datare. MT 3233, 1951, sect. I, fig. 30/16.
254. *Cuțit* din fier fragmentar. L – 4 cm. Aceeași datare. MT 3234, 1950, sect. L, fig. 30/17.
255. *Cuțit* din fier. L – 10,5 cm. Aceeași datare. MT 3235, *passim*, fig. 30/18.
256. *Cuțit* din fier cu lama ușor curbată. L – 10,5 cm. Aceeași datare. MT 3236, *passim*, fig. 30/19.
257. *Cuțit* din fier cu vârful rupt. L – 9,6 cm. Aceeași datare. MT 3237, *passim*, fig. 30/20.
258. *Cuțit* din fier. L – 11,6 cm. Aceeași datare. MT 3238, 1950, sect. K, cas. 18, fig. 30/21.
259. *Cuțit* din fier. L – 10,1 cm. Aceeași datare. MT 3239, *passim*, fig. 30/22.

260. *Cuțit* din fier. L – 7,6 cm. Aceeași datare. MT 3240. 1950, secț. K, fig. 30/23.
261. *Cuțit* din fier. L – 8,6 cm. Aceeași datare. MT 3241, 1950, secț. K, cas. 6, fig. 30/24.
262. *Cuțit* din fier. L – 5,4 cm. Aceeași datare. MT 3242, 1950, secț. L, cas. 2, fig. 30/25.
263. *Cuțit* din fier. L – 9,5 cm. Aceeași datare. MT 3243, *passim*, fig. 30/26.
264. *Cuțit* din fier. L – 5 cm. Aceeași datare. MT 3244, *passim*, fig. 30/27.
265. *Cuțit* din fier. L – 8,4 cm. Aceeași datare. MT 3245, 1950, secț. L, cas. 2, fig. 30/28.
266. *Cuțit* din fier. L – 10,7 cm. Aceeași datare. MT 3246, 1950, secț. K, cas. 7, fig. 30/29.
267. *Cuțit* din fier. L – 6,6 cm. Aceeași datare. MT 3247, *passim*, fig. 30/30.
268. *Cuțit* din fier. L – 5 cm. Aceeași datare. MT 3248, 1950, secț. L, fig. 30/31.
269. *Cuțit* din fier fragmentar. L – 5,2 cm. Aceeași datare. MT 3249, 1951, secț. L, fig. 30/32.
270. *Cuțit* din fier. L – 6,5 cm. Aceeași datare. MT 3250, 1950, secț. L, fig. 30/33.
271. *Cuțit* din fier. L – 8,1 cm. Aceeași datare. MT 3251, 1950, secț. L, fig. 30/34.
272. *Cuțit* din fier. L – 13,6 cm. Aceeași datare. MT 3252, *passim*, fig. 30/35.
273. *Cuțit* din fier. L – 9,4 cm. Aceeași datare. MT 3253, 1988, secț. O, – 1,20 m, fig. 30/36.
274. *Cuțit* din fier. L – 11 cm. Aceeași datare. MT 3260, 1950, secț. L, cas. 6, fig. 30/37.
275. *Cuțit* din fier fragmentar. L – 11 cm. Aceeași datare. MT 3261, *passim*, fig. 30/38.
276. *Cuțit* din fier. L – 9,9 cm. Aceeași datare. MT 3262, 1950, secț. K, fig. 30/39.
277. *Cuțit* din fier. L – 8,2 cm. Aceeași datare. MT 3263, *passim*, fig. 30/40.
278. *Cuțit* din fier fragmentar. L – 7,3 cm. Aceeași datare. MT 3264, *passim*, fig. 30/41.
279. *Cuțit* din fier. L – 4,8 cm. Aceeași datare. MT 3265, *passim*, fig. 30/42.
280. *Cuțit* din fier cu două găuri de nit pe limba de mâner. L – 16,5 cm. Aceeași datare. MT 3266, 1950, secț. L, cas. 4, fig. 30/43.
281. *Cuțit* din fier, cu lama lungă. L – 19,7 cm. Aceeași datare. MIM 5692, 1968, secț. M, fig. 31/1.



282. *Cuțit* din fier. L – 12,4 cm. Aceeași datare. MIM 5634, 1968, secț. M, fig. 31/2.
283. *Cuțit* din fier. L – 4,7 cm. Aceeași datare. MT 3267, 1950, secț. K, fig. 31/3.
284. *Cuțit* din fier. L – 11,4 cm. Aceeași datare. MIM 5693, 1968, secț. M, fig. 31/4.
285. *Cuțit* din fier. L – 9,5 cm. Aceeași datare. MIM 5695, 1968, secț. M, fig. 31/5.
286. *Cuțit* din fier. L – 11,6 cm. Aceeași datare. MIM 5630, 1968, secț. M, fig. 31/6.
287. *Cuțit* din fier fragmentar. L – 8,3 cm. Aceeași datare. MIM 5646, 1968, secț. M, fig. 31/7.
288. *Cuțit* din fier. L – 15,4 cm. Aceeași datare. MIM 5624, 1968, secț. M, fig. 31/8.
289. *Cuțit* din fier fragmentar. L – 7 cm. Aceeași datare. MT 3268, *passim*, fig. 31/9.
290. *Cuțit* din fier. L – 14,5 cm. Aceeași datare. MT 3269, 1986, secț. N<sub>1</sub>, – 2,40 m, fig. 31/10.
291. *Cuțit* din fier. L – 8,3 cm. Aceeași datare. MT 3270, 1950, secț. K, cas. 7, fig. 31/11.
292. *Cuțit* din fier. L – 10,5 cm. Aceeași datare. MIM 5632, 1968, secț. M, fig. 31/12.
293. *Cuțit* din fier. L – 11 cm. Aceeași datare. MT 3271, 1928, fig. 31/13.
294. *Cuțit* din fier fragmentar. L – 5,3 cm. Aceeași datare. MT 3272, 1986, secț. N<sub>1</sub>, – 1,70 m, fig. 31/14.
295. *Furculiță* din fier, cu tija răsucită și cinci dinți din care se păstrează trei. Dinții au fost fixați de tija prin două plăci fixate cu nituri. Dintele exterior, mai scurt, face o buclă mai jos de placă. L – 32 cm. Sec. I – II d. H. MT 3048, 1987, secț. N<sub>1</sub>, – 0,60 m, fig. 32/1.
296. *Spatulă* din fier formată dintr-o tija subțire, rotundă, cu un capăt lătit în formă de lopățică. L – 12,8 cm. Aceeași datare. MT 3273, 1985, secț. N<sub>1</sub>, – 1,20, fig. 32/2.
297. *Cârlig* (zăvor) din bară de secțiune rotundă cu un capăt îndoit, iar celălalt prevăzut cu o verigă și un nit. L – 17,2 cm. Aceeași datare. MT 3274, 1985, secț. N, fig. 32/3.
298. *Cârlig* din fier, din bară de secțiune rotundă cu un capăt îndoit și celălalt, de secțiune dreptunghiulară, formează un mic cârlig. L – 20 cm. Aceeași datare. MT 3275, 1987, secț. N<sub>1</sub>, – 0,60 cm, fig. 32/4.
299. *Toartă* de cazan, din fier, de secțiune rotundă, curbată, cu un capăt îndoit, celălalt rupt. L – 15,4 cm. Aceeași datare. MT 3276, 1985, secț. N<sub>1</sub>, – 1,20, fig. 32/5.

300. *Scoabă* din fier, fragmentară, din bară de secțiune pătrată cu un capăt ascuțit. L – 6,2 cm. Aceeași datare. MT 3277, 1988, secț. O<sub>1</sub>, – 0,90 m, fig. 32/6.

301. Fragment din partea curbată a unui *clește* din fier, de secțiune dreptunghiulară. L – 3 cm. Aceeași datare. MT 3279, 1987, secț. N<sub>1</sub>, – 0,70 m, fig. 32/7.

302. *Placă* din fier, de formă alungită, cu un capăt mai îngust și îndoit. L – 8,3 cm. Aceeași datare. MT 3280, 1988, secț. P, – 0,50, fig. 32/8.

303. *Clește* fragmentar din bară din fier, de secțiune rotundă. L – 10,2 cm. Aceeași datare. MT 3281. *passim*, fig. 32/9.

304. *Împungător* din fier, de secțiune rotundă la vârf și pătrată la mijloc, cu capătul opus îndoit, formând un inel. L – 12,5 cm. Aceeași datare. MT 3282, 1990, secț. P, – 1,40 m, fig. 32/10.

305. *Mâner* de cazan din bară curbată, de secțiune rotundă la mijloc și dreptunghiulară la capăt. L – 19,2 cm. Aceeași datare. MT 3283, 1987, secț. N<sub>1</sub>, – 0,70 m, fig. 32/11.

306. *Penșetă* formată dintr-o tablă din fier îndoită. L – 4,8 cm. Aceeași datare. MT 3284, 1985, fig. 32/12.

307. *Bară* din fier (amnar) de secțiune dreptunghiulară cu un capăt ușor curbat și celălalt inelar. L – 12 cm. Aceeași datare. MT 3285, 1990, secț. P – 0,80 m, fig. 32/13.

308. *Bară* din fier de secțiune dreptunghiulară cu un capăt lățit și găurit. L – 7,8 cm. Aceeași datare. MT 3286, 1988, secț. O, fig. 32/14.

309. *Bară* din fier de secțiune rotundă. L – 18,8 cm. Aceeași datare. MT 3287. *passim*, fig. 32/15.

310. *Placă* din fier cu părțile laterale ușor curbate, de formă conică, alungită, cu un nit ce străpunge capătul îngust și cu două găuri în capătul opus. L – 20,3 cm. Sec. I d. H. MT 3288, 1988, secț. P, – 0,55 m, fig. 32/16.

311. *Bară* din fier, de secțiune rotundă, ușor curbată, (mâner). L – 14,2 cm. Aceeași datare. MT 3289, 1985, secț. N<sub>1</sub>, fig. 32/17.

312. *Cârlig* din fier, deformat. L – 4,5 cm. Aceeași datare. MT 3290, 1987, secț. N<sub>1</sub>, – 1,70 m, fig. 32/18.

313. *Cheie* din fier, din bară de secțiune dreptunghiulară, îndoită la mijloc, cu un capăt mai subțire îndoit. L – 31 cm. Aceeași datare. MT 3291, 1987, secț. N<sub>1</sub>, – 1 m, fig. 32/19.

314. *Bară* din fier, de secțiune dreptunghiulară cu un capăt îngroșat. L – 7,5 cm. Sec. I î. H – I d. H. MT 7601, 1927, secț. A, fig. 33/1.

315. *Cârlig* din fier, cu un capăt lățit și celălalt îndoit. L – 7,2 cm. Aceeași datare. MT 3292, 1950, secț. K, fig. 33/2.

316. *Amnar* din fier, cu un capăt lățit și celălalt îndoit, formând o verigă. L – 10,8 cm. Aceeași datare. MT 3293, 1950, secț. I, – 1,60 m, fig. 33/3.

317. *Piron* din fier, de secțiune pătrată, cu floarea realizată prin lățirea capătului gros. Vârful îndoit. L – 5,8 cm. Aceeași datare. MT 3294, 1950, sect. L, fig. 33/4.

318. Fragment dintr-un *clește* din fier, de secțiune dreptunghiulară. L – 3,3 cm. Aceeași datare. MT 3295, 1950, sect. L, fig. 33/5.

319. *Bară* din fier cu un capăt îndoit. L – 4,8 cm. Aceeași datare. MT 3296, 1950, sect. K, fig. 33/6.

320. *Cârlig* din fier, cu capetele îndoite în direcții opuse. L – 10,1 cm. Aceeași datare. MT 3297, 1951, sect. L, fig. 33/7.

321. *Bară* din fier, de secțiune pătrată, cu un capăt ascuțit, iar celălalt îndoit și terminat în formă dreptunghiulară. L – 5,9 cm. Aceeași datare. MT 3298, 1950, sect. L, – 0,70 m, fig. 33/8.

322. *Bară* din fier, de secțiune pătrată, îndoită. L 3,6 cm. Aceeași datare. MT 3299, 1950, sect. L, fig. 33/9.

323. *Furculiță* din fier, cu doi dinți. Mânerul are capătul ascuțit. L – 4,6 cm. Aceeași datare. MT 3300, *passim*, fig. 33/10.

324. *Bară* din fier, de secțiune pătrată, cu un capăt îndoit. L – 4 cm. Aceeași datare. MT 3301, 1950, sect. L, fig. 33/11.

325. *Scoabă* fragmentară de fier. L – 4,5 cm. Aceeași datare. MT 3302, *passim*, fig. 33/12.

326. *Furculiță* din fier, cu doi dinți ( unul rupt). L – 9,5 cm. Aceeași datare. MT 3303, 1950, sect. L, fig. 33/13.

327. *Scoabă* din fier. Partea superioară discoidală. L – 2 cm. Aceeași datare. MT 3304, 1950, sect. L, fig. 33/14.

328. *Scoabă* fragmentară. L – 7,4 cm. Aceeași datare. MT 3305, 1950, sect. K, fig. 33/15.

329. *Amnar* din fier cu capătul răsucit în spirală. L – 10,5 cm. Aceeași datare. MT 3306, *passim*, fig. 33/16.

330. *Cârlig* din undiță de fier. L – 7,4 cm. Aceeași datare. MT 307, *passim*, fig. 33/17.

331. *Scoabă* din fier fragmentară. L – 5 cm. Aceeași datare. MT 3308, 1951, sect. L, fig. 33/18.

332. *Scoabă* din fier, cu capetele încălecate. L – 4,6 cm. Aceeași datare. MT 3309, 1950, sect. L, fig. 33/19.

333. *Furculiță* în fier. L – 5,9 cm. Aceeași datare. MT 3310, 1949, sect. H', – 0,55, fig. 33/20.

334. *Furculiță* din fier, cu un dinte rupt. L – 8,3 cm. Aceeași datare. MT 3311, 1949, sect. H', - 0,65 m, fig. 33/21.

335. *Furculiță* din fier. L – 6,8 cm. Aceeași datare. MT 3312, 1950, sect. L, fig. 33/22.

336. *Furculiță* din fier. L – 12,8 cm. Aceeași datare. MT 3313, *passim*, fig. 33/23.
337. *Încuietoare* din fier, din bandă lată îndoită și cu gaură de nit la un capăt. L – 8 cm. Aceeași datare. MT 3314, 1927, fig. 33/24.
338. *Scoabă* fragmentară. L – 5,8 cm. Aceeași datare. MT 3315, 1950, secț. I, fig. 33/25.
339. *Scoabă* de fier răsucită în formă de S. L – 8,8 cm. Aceeași datare. MT 3316, *passim*, fig. 13/26.
340. *Cuțit* dublu de curățat piei din fier. L – 7,3 cm. Aceeași datare. MT 3317, *passim*, fig. 33/27.
341. *Străpungător* din fier, de secțiune rotundă. L – 21,7 cm. Aceeași datare. MT 3318, *passim*, fig. 34/1.
342. *Străpungător* din fier, de secțiune pătrată. L – 9,5 cm. Aceeași datare. MT 3319, 1951, secț. L, cas. 9, fig. 34/2
343. *Daltă* din fier. L – 7,8 cm. Aceeași datare. MT 3320, 1950, secț. K, cas. 6, fig. 34/3.
344. *Daltă* din fier, de secțiune dreptunghiulară, cu o perforație în apropiere de ceafă. L – 9,5 cm. Aceeași datare. MT 3321, 1951, secț. L, fig. 34/4.
345. *Dorn* din fier, de secțiune dreptunghiulară, cu ceafa reliefată. L – 6,7 cm. Aceeași datare. MT 3322, 1950, secț. K, cas. 2, fig. 34/5.
346. *Daltă* din fier, masivă, cu ceafa lățită. L – 7 cm. Aceeași datare. MT 3323, 1950, secț. L, fig. 334/6.
347. *Daltă* din fier. L – 7 cm. Aceeași datare. MT 3324, 1951, secț. L, fig. 34/7.
348. *Daltă* din fier. L – 7,5 cm, gr – 1,6 cm. Aceeași datare. MT 3325, 1951, secț. L, fig. 34/8.
349. *Daltă* din fier. L – 4,7 cm. Aceeași datare. MT 3326, 1951, secț. L, fig. 34/9.
350. *Dorn* din fier. L – 4,4 cm. Aceeași datare. MT 3327, 1950, secț. L, fig. 34/10.
351. *Daltă* din fier, cu ceafa ușor lățită. L – 5,3 cm. Aceeași datare. MT 3328, 1949, secț. H, – 0,50 m, fig. 34/11.
352. *Străpungător* din fier de secțiune pătrată. L – 9,3 cm. Aceeași datare. MT 3329, 1988, secț. O, – 1,30 m, fig. 34/12.
353. *Piron* din fier, cu floarea lățită într-o singură parte. L – 6,7 cm. Aceeași datare. MT 3330, *passim*, fig. 34/13.
354. *Cui* din fier. L – 7,7 cm. Aceeași datare. MT 3331, 1950, secț. I', fig. 34/14.
355. *Daltă* de fier, de secțiune dreptunghiulară. L – 8,5 cm. Aceeași datare. MT 3332, 1951, secț. L, fig. 34/15.

356. *Daltă* din fier, de secțiune rotundă. L – 9,5 cm. Aceeași datare. MT 3333, 1950, secț. L, fig. 34/16.
357. *Dorn* din fier, de secțiune pătrată. L – 5,1 cm. Aceeași datare. MT 3334, 1950, secț. KF, fig. 34/17.
358. *Străpungător* din fier, de secțiune rotundă. L – 8,3 cm. Aceeași datare. MT 3335, 1950, secț. L, fig. 34/18.
359. *Daltă* din fier, de secțiune pătrată. L – 4,8 cm. Aceeași datare. MT 3336, 1950, secț. K, fig. 34/19.
360. *Străpungător* din fier. L – 10,3 cm. Aceeași datare. MT 3337, 1950, secț. I, fig. 34/20.
361. *Daltă* din fier. L – 5,3 cm. Aceeași datare. MT 3338, 1951, secț. L, fig. 34/21.
362. *Străpungător* din fier. L – 7,7 cm. Aceeași datare. MT 3339, 1951, secț. L, fig. 34/22.
363. *Dorn* din fier cu muchia deformată. L – 4 cm. Aceeași datare. MT 3340, 1950, secț. K, fig. 34/23.
364. *Străpungător* din fier, de secțiune pătrată. L – 12 cm. Aceeași datare. MT 3341, 1988, secț. O, – 1,10 cm, fig. 34/24.
365. *Dorn* din fier. L – 8,7 cm. Aceeași datare. MT 3342, 1950, secț. K, fig. 34/25.
366. *Dorn* din fier. L – 7,4 cm. Aceeași datare. MT 3343, 1950, secț. K, fig. 34/26.
367. *Daltă* din fier, cu muchia lătită. L – 7,4 cm. Aceeași datare. MT 3344, 1950, secț. K, fig. 34/27.
368. *Străpungător* din fier. L – 8 cm. Aceeași datare. MT 3345, *passim*, fig. 34/28.
369. *Străpungător* din fier. L – 6 cm. Aceeași datare. MT 3346, 1952, secț. L, fig. 34/29.
370. *Dorn* din fier, de dimensiuni mici. L – 4,2 cm. Aceeași datare. MT 3347. *passim*, fig. 34/30.
371. *Străpungător* din fier, cu ambele capete ascuțite. L – 6,8 cm. Aceeași datare. MT 3348, 1950, secț. K, fig. 34/21.
372. *Dorn* din fier cu ceafa rotundă. L - 7,5 cm. Aceeași datare. MT 3349, 1950, fig. 34/32.
373. *Străpungător* din fier. L – 8 cm. Aceeași datare. MT 3350, 1951, secț. L, fig. 34/33.
374. *Daltă* din fier cu ceafa lătită. L – 4,4 cm. Aceeași datare. MT 3351, 1950, secț. K, fig. 34/34.
375. *Daltă* din fier. L – 3,6 cm. Aceeași datare. MT 3352. *passim*, fig. 34/35.

376. *Dorn* din fier, de secțiune rotundă. L – 5,6 cm. Aceeași datare. MT 3353, 1951, secț. L, fig. 34/36.
377. *Străpungător* din fier, de secțiune pătrată. L – 9 cm. Aceeași datare. MT 3354, 1951, secț. L, fig. 34/37.
378. *Străpungător* din fier, cu ambele capate ascuțite. L – 8 cm. Aceeași datare. MT 3355, 1951, secț. L, fig. 34/38.
379. *Dorn* de secțiune pătrată. L – 7,7 cm. Aceeași datare. MT 3356, 1950, secț. I', fig. 34/39.
380. *Daltă* din fier, cu ceafa lătită. L – 7,5 cm. Aceeași datare. MT 3357, 1950, secț. K, fig. 34/40.
381. *Dorn* din fier. L – 5,4 cm. Aceeași datare. MT 3358, 1950, secț. KF, fig. 34/41.
382. *Dorn* din fier, de secțiune pătrată. L – 5,5 cm. Aceeași datare. MT 3359. *passim*, fig. 34/42.
383. *Dorn* din fier. L – 4,4 cm. Aceeași datare. MT 3360. *passim*, fig. 34/43.
384. *Străpungător* din fier, cu ceafa de secțiune pătrată. L – 15,5 cm. Aceiași secțiune. MT 3361, *passim*, fig. 35/1.
385. *Dorn* din fier, cu ceafa lătită lateral. L – 10,3 cm. Aceeași datare. MT 3362, *passim*, fig. 35/2.
386. *Daltă* din fier. L – 6,9 cm. Aceeași datare. MT 3363, *passim*, fig. 35/3.
387. *Daltă* din fier. L – 6,6 cm. Aceeași datare. MT 3364, *passim*, fig. 35/4.
388. *Dorn* din fier, de secțiune pătrată. L – 7,6 cm. Aceeași datare. MT 3365, *passim*, fig. 35/5.
389. *Străpungător* din fier, deformat. L – 11 cm. Aceeași datare. MT 3366, *passim*, fig. 35/6.
390. *Nicovală* din fier. L – 5 cm. Aceeași datare. MT 3367, 1951, secț. L, fig. 35/7.
391. *Vârf* din fier, de secțiune rotundă, gol în interior. L - 5,2 cm. Aceeași datare. MT 3368, 1950, secț. L, fig. 35/8.
392. *Străpungător* din fier, cu două vârfuri. L – 7,7 cm. Aceeași datare. MT 3369, *passim*, fig. 35/9.
393. *Străpungător* de fier, cu ambele capete ascuțite. L – 9,3 cm. Aceeași datare. MT 3370, *passim*, fig. 35/10.
394. *Străpungător* din fier, cu gaură de înmănușare. L – 5,5 cm. Aceeași datare. MT 3371, 1950, secț. L, fig. 35/11.
395. *Străpungător* din fier, de secțiune pătrată. L – 7,5 cm. Aceeași datare. MT 3372, *passim*, fig. 35/12.
396. *Daltă* din fier. L – 5,3 cm. Aceeași datare. MT 3373, 1927, fig. 35/13.
397. *Daltă* din fier, cu ceafa lătită. L – 6,7 cm. Aceeași datare. MT 3374, *passim*, fig. 35/14.

398. *Dorn* din fier, de secțiune pătrată. L – 5,8 cm. Aceeași datare. MT 3375, *passim*, fig. 35/15.
399. *Dorn* din fier, de secțiune pătrată. L – 6,1 cm. Aceeași datare. MT 3376, *passim*, fig. 35/16.
400. *Străpungător* din fier, cu ambele capete ascuțite. L – 10,2 cm. Aceeași datare. MT 3377, 1950, secț. I', fig. 35/17.
401. *Străpungător* din fier. L – 5 cm. Aceeași datare. MT 3378, 1950, secț. K, fig. 35/18.
402. *Scoabă* fragmentară din fier. L – 5,6 cm. Aceeași datare. MT 3379, *passim*, fig. 35/19.
403. *Străpungător* din fier, cu ambele capete ascuțite. L – 4,2 cm. Aceeași datare. MT 3380, 1950, secț. L, fig. 35/20
404. *Vârf* din *străpungător* de fier. L – 4 cm. Aceeași datare. MT 3381, *passim*, fig. 35/21.
405. *Dorn* din fier, de secțiune pătrată. L – 6,2 cm. Aceeași datare. MT 3382, 1949, secț. H', fig. 35/22.
406. *Vârf* din fier. L – 4,8 cm. Aceeași datare. MT 3383, 1950, secț. L, fig. 35/23.
407. *Dălțiță* din fier. L – 4 cm. Aceeași datare. MT 3384, 1951, secț. L, fig. 35/24.
408. *Dorn* din fier, de secțiune pătrată. L – 4,8 cm. Aceeași datare. MT 3385, 1950, secț. L, fig. 35/25.
409. *Scoabă* din fier fragmentară. L – 5,5 cm. Aceeași datare. MT 3386, 1927, fig. 35/26.
410. *Străpungător*, cu ambele capete ascuțite. L – 5 cm. Aceeași datare. MT 3387, 1950, secț. L, fig. 35/27.
411. *Străpungător* din fier, cu un capăt îndoit. L – 8 cm. Aceeași datare. MT 3388, *passim*, fig. 35/28.
412. *Vârf* din fier. L – 4,4 cm. Aceeași datare. MT 3389, *passim*, fig. 35/29.
413. *Cui* fragmentar din fier. L – 3,5 cm. Aceeași datare. MT 3390, *passim*, fig. 35/30.
414. *Vârf* de fier. L – 5 cm. Aceeași datare. MT 3391, 1951, secț. L, fig. 35/31.
415. *Străpungător* cu ambele capete ascuțite. L – 5,4 cm. Aceeași datare. MT 3392, *passim*, fig. 35/32.
416. *Străpungător* din fier. L – 5 cm. Aceeași datare. MT 3393, 1950, secț. K, fig. 35/33.
417. *Vârf* de *dorn*. L – 3,5 cm. Aceeași datare. MT 3394, *passim*, fig. 35/34.
418. *Vârf* de *străpungător*. L – 4,1 cm. Aceeași datare. MT 3395, *passim*, fig. 35/35.

419. *Scoabă* fragmentară din fier. L – 5,3 cm. Aceeași datare. MT 3396, *passim*, fig. 35/36.
420. Fragment de *scoabă*. L – 4 cm. Aceeași datare. MT 3397, *passim*, fig. 35/37.
421. *Bară* din fier. L – 4,5 cm. Aceeași datare. MT 3398, *passim*, fig. 35/38.
422. Fragment din *scoabă* din fier. L – 3,3 cm. Aceeași datare. MT 3399. *passim*, fig. 35/39.
423. *Străpungător* din fier fragmentar. L – 5,5 cm. Aceeași datare. MT 3400, *passim*, fig. 35/40.
424. *Străpungător* din fier. L – 5,1 cm. Aceeași datare. MT 3401, *passim*, fig. 35/41.
425. *Străpungător* cu ambele capete ascuțite. L – 5 cm. Aceeași datare. MT 5401, *passim*, fig. 35/42.
426. *Dălțiță* din fier. L – 4,5 cm. Aceeași datare. MT 3402, *passim*, fig. 35/43.
427. Fragment dintr-o *bară* de fier. L – 3,2 cm. Aceeași datare. MT 3403, *passim*, fig. 35/44.
428. Vârf de *ac* din fier. L – 3 cm. Aceeași datare. MT 3404, *passim*, fig. 35/45.
429. *Bară* din fier, de secțiune pătrată. L – 5,2 cm. Aceeași datare. MT 3405, *passim*, fig. 35/46.
430. *Bară* din fier, de secțiune pătrată. L – 4,5 cm. Aceeași datare. MT 3406, *passim*, fig. 35/47.
431. *Bară* din fier. L – 10,2 cm. Aceeași datare. MT 3407, 1986, secț. N', fig. 36/1.
432. *Bară* din fier de secțiune pătrată și cu un capăt rotunjit. L – 9,6 cm. Aceeași datare. MT 3408, 1987, fig. 36/2.
433. *Daltă* din fier. L – 6,7 cm. Aceeași datare. MT 3409, 1986, secț. N, – 0,90 cm, fig. 36/3.
434. *Străpungător* din fier. L – 13 cm. Aceeași datare. MT 3410, 1950, secț. I, fig. 36/4.
435. *Străpungător* din fier, cu un capăt de secțiune dreptunghiulară și celălalt circular și ascuțit. L – 11,2 cm. Aceeași datare. MT 3411, 1950, secț. K, fig. 36/5.
436. *Bară* din fier, de secțiune dreptunghiulară. L – 7,8 cm. Aceeași datare. MT 3412, 1950, secț. K, fig. 36/6.
437. *Bară* din fier, de secțiune rotundă. L – 9 cm. Aceeași datare. MT 3413, 1950, secț. K, fig. 36/7.
438. *Bară* din fier, de secțiune rotundă. L – 12,2 cm. Aceeași datare. MT 3414, 1950, secț. L, fig. 36/8.



439. *Bară* din fier (fragment de daltă ?). L – 5,5 cm. Aceeași datare. MT 3415, 1949, secț. H, – 1,20 cm, fig. 36/9.
440. *Bară* din fier, cu un capăt ascuțit. L – 15,3 cm. Aceeași datare. MT 3416, *passim*, fig. 36/10.
441. *Bară* din fier, cu un capăt ascuțit. L – 9 cm. Aceeași datare. MT 3417, 1950, secț. I, fig. 36/12.
442. *Cui* (?) din fier, deformat. L – 4,2 cm. Aceeași datare. MT 3418, 1950, secț. L, fig. 36/11.
443. *Bară* din fier, de secțiune pătrată. L – 7,4 cm. Aceeași datare. MT 3419, 1950, secț. L, fig. 36/13.
444. *Cârlig* (?) din fier. L – 4,5 cm. Aceeași datare. MT 3420, 1950, secț. L, fig. 36/14.
445. *Scoabă* fragmentară din fier. L – 11,6 cm. Aceeași datare. MT 3421, 1951, secț. I, fig. 36/15.
446. *Bară* din fier, de secțiune pătrată. L – 7,5 cm. Aceeași datare. MT 3422, 1951, secț. L, fig. 36/16.
447. *Cârlig* din fier. L – 6,5 cm. Aceeași datare. MT 3423, 1950, secț. L, fig. 36/17.
448. *Bară* din fier, de secțiune pătrată, cu un capăt îndoit. L – 9,5 cm. Aceeași datare. MT 3424, 1950, secț. K, fig. 36/18.
449. *Bară* din fier. L – 7 cm. Aceeași datare. MT 3425, 1927, fig. 36/19.
450. *Sârmă* ondulată din fier. L – 14 cm. Aceeași datare. MT 3426, 1950, secț. L, fig. 36/20.
451. *Vârf* din fier. L – 3,7 cm. Aceeași datare. MT 3427, 1950, secț. L, fig. 36/21.
452. *Bară* din fier, de secțiune pătrată. L – 9 cm. Aceeași datare. MT 3428, 1950, secț. L, fig. 36/22.
453. *Bară* din fier, de secțiune pătrată, cu un capăt perforat. L – 20,6 cm. Aceeași datare. MT 3428, *passim*, fig. 37/1.
454. *Pilă* din fier, fragmentară. L – 12 cm. Aceeași datare. MT 3429, *passim*, fig. 37/2.
455. *Pilă* din fier fragmentară. L – 13 cm. Aceeași datare. MT 3430, *passim*, fig. 37/3.
456. *Bară* din fier, de secțiune dreptunghiulară. L – 8 cm. Aceeași datare. MT 3431, *passim*, fig. 37/4.
457. *Bară* din fier, de secțiune dreptunghiulară. L – 8,5 cm. Aceeași datare. MT 3432, *passim*, fig. 37/5.
458. *Bară* din fier, de secțiune pătrată. L – 9,4 cm. Aceeași datare. MT 3433, *passim*, fig. 37/6.

459. *Bară* din fier, de secțiune dreptunghiulară. L – 11 cm. Aceeași datare. MT 3434, *passim*, fig. 37/7.
460. *Vârf* din fier. L – 4,5 cm. Aceeași datare. MT 3435, 1950, secț. K, fig. 37/8.
461. *Vârf* din fier. L – 3,2 cm. Aceeași datare. MT 3436. *passim*, fig. 37/9.
462. *Scoabă* fragmentară din fier. L – 7 cm. Aceeași datare. MT 3437. 1950, secț. L, fig. 37/10.
463. Fragment de *cui*, de secțiune rotundă. L – 4,5 cm. Aceeași datare. MT 3438, *passim*, fig. 37/11.
464. *Cui* din fier îndoit. L – 5,5 cm. Aceeași datare. MT 3439, 1950, secț. L, fig. 17/12.
465. *Vârf* de *străpungător*. L – 5 cm. Aceeași datare. MT 3440, *passim*, fig. 37/13.
466. *Vârf* de *pilă* din fier. L – 4,3 cm. Aceeași datare. MT 3441, *passim*, fig. 37/14.
467. *Bară* din fier, de secțiune pătrată. L – 6,5 cm. Aceeași datare. MT 3442, 1950, secț. L, fig. 37/15.
468. *Scoabă* fragmentară din fier. L 8,2 cm. Aceeași datare. MT 3443, *passim*, fig. 37/16.
469. *Scoabă* fragmentară din fier. L – 7,8 cm. Aceeași datare. MT 3444, 1951, secț. I, fig. 38/1.
470. *Scoabă* fragmentară din fier. L – 5,4 cm. Aceeași datare. MT 3445, *passim*, fig. 38/2.
471. *Străpungător* din fier fragmentar. L – 6,5 cm. Aceeași datare. MT 3446, *passim*, fig. 38/3.
472. *Vârf* de *scoabă* din fier, de secțiune pătrată. L – 4,5 cm. Aceeași datare. MT 3447, *passim*, fig. 38/4
473. *Bară* din fier. L – 5,2 cm. Aceeași datare. MT 3448, *passim*, fig. 38/5.
474. *Bară* din fier. L – 6,7 cm. Aceeași datare. MT 3449, *passim*, fig. 38/6.
475. *Sârmă* din fier, de secțiune pătrată. L – 6,2 cm. Aceeași datare. MT 3450, *passim*, fig. 38/7.
476. *Bară* din fier, de secțiune dreptunghiulară. L – 6,8 cm. Aceeași datare. MT 3451, *passim*, fig. 38/8.
477. *Daltă* fragmentară. L – 5,8 cm. Aceeași datare. MT 3452, 1950, secț. L, fig. 38/9.
478. *Vârf* de *scoabă* din fier. L – 5,6 cm. Aceeași datare. MT 3453, *passim*, fig. 38/10.
479. *Vârf* de *cui* din fier. L – 3,8 cm. Aceeași datare. MT 3454, *passim*, fig. 38/11.

480. Vârf de *scoabă*. L – 6 cm. Aceeași datare. MT 3455, *passim*, fig. 38/12
481. *Bară* din fier, de secțiune pătrată. L – 7,5 cm. Aceeași datare. MT 3456, *passim*, fig. 38/13.
482. Vârf de *scoabă* din fier. L – 5 cm. Aceeași datare. MT 3457, *passim*, fig. 38/14.
483. *Bară* din fier. L – 6,1 cm. Aceeași datare. MT 3458, *passim*, fig. 38/15.
484. Fragment de *pilă* (?) din fier. L – 6,2 cm. Aceeași datare. MT 3889, *passim*, fig. 38/16.
485. Fragment din lama unui *cuțit* (?) din fier. L – 5,9 cm. Aceeași datare. MT 3459, *passim*, fig. 38/16.
486. *Tablă* din fier îndoită. L – 4 cm. Aceeași datare. MT 3460, *passim*, fig. 38/18.
487. Fragment de *scoabă* din fier. L – 3,5 cm. Aceeași datare. MT 3461, 1950, sect. L, fig. 38/19.
488. *Tablă* din fier îndoită. L – 5 cm. Aceeași datare. MT 3462, 1950, sect. L, fig. 38/20.
489. Vârf de *străpungător* din fier. L – 3,7 cm. Aceeași datare. MT 3463, *passim*, fig. 38/23.
490. *Tablă* din fier îndoită. L – 5 cm. Aceeași datare. MT 3464, 1927, fig. 38/21.
491. *Scoabă* fragmentară din fier. L – 3 cm. Aceeași datare. MT 3465, 1950, sect. L, fig. 38/22.
492. Vârf de *scoabă* din fier. L – 4,5 cm. Aceeași datare. MT 3466, 1950, sect. L, fig. 38/24.
493. Fragment de *scoabă*. L – 4,2 cm. Aceeași datare. MT 3467, 1950, sect. L, fig. 38/25.
494. *Bară* din fier. L – 5,1 cm. Aceeași datare. MT 3468, *passim*, fig. 38/26.
495. *Ramă* din fier, de formă unghiulară. L – 4,5 cm. Aceeași datare. MT 3469, 1950, sect. L, fig. 38/27.
496. *Tablă* din fier cu două adâncituri laterale. L – 2,5 cm. Sec. II î. H. – I d.H. MT 3470, 1927, fig. 39/1.
497. *Spatulă* din fier, cu tijă subțire și paletă de formă rombică. L – 6 cm. Aceeași datare. MT 3471, *passim*, fig. 39/2.
498. *Dălțiță* din fier de secțiune dreptunghiulară. L – 5 cm. Aceeași datare. MT 3472, *passim*, fig. 39/3.
499. *Bară* din fier de secțiune dreptunghiulară. L – 8 cm. Aceeași datare. MT 3473, P. *passim*, fig. 39/4.
500. *Sârmă* din fier. L – 4 cm. Aceeași datare. MT 3474, *passim*, fig. 39/5.
501. *Tablă* din bronz ușor schifată, cu o latură zimțată. L – 2,5 cm. Aceeași datare. MT 3475, P. *passim*, fig. 39/6.

502. *Pilă* (?) din fier. L – 6,8 cm. Aceeași datare. MT 3476, 1986, secț. N<sub>1</sub>, - 2,20 m, fig. 39/8.
503. *Scoabă* fragmenatră din fier. L – 5 cm. Aceeași datare. MT 3477, 1986, secț. N, – 1,80 cm, fig. 39/7.
504. *Bară* din fier, de secțiune pătrată cu un capăt îndoit. L – 7,2 cm. Aceeași datare. MT 3478, 19856, secț. N, - 0,60 cm, fig. 39/9.
505. *Împungător* din fier, de secțiune rotundă cu ambele capete ascuțite. L – 6,5 cm. Aceeași datare. MT 3479, *passim*, fig. 39/10.
506. *Bară* din fier fragmentară. L – 7,3 cm. Aceeași datare. MT 3480, *passim*, fig. 39/11.
507. *Împungător* din fier, de secțiune dreptunghiulară. L – 6 cm. Aceeași datare. MT 3481, *passim*, fig. 39/12.
508. *Scoabă* fragmentară. L - 8 cm. Aceeași datare. MT 3482, *passim*, fig. 39/13
509. *Scoabă* fragmentară. L – 6,5 cm. Aceeași datare. MT 3483, 1927, fig. 39/14
510. *Sârmă* din fier, de formă curbă. L – 8 cm. Aceeași datare. MT 3484, 1927, fig. 39/15.
511. *Garnitură* din fier, formată din două fragmente de tablă lipite între ele, una fiind îndoită. L – 7 cm. Aceeași datare. MT 3485, *passim*, fig. 39/16.
512. *Scoabă* din fier, îndoită în unghi drept. L – 4,3 cm. Aceeași datare. MT 3486, *passim*, fig. 39/17.
513. *Împungător* din fier. L – 10,6 cm. Aceeași datare. MT 3487, *passim*, fig. 39/18.
514. Fragment dintr-un *cuțit* din fier, cu cârlig la mâner, puternic deteriorat. L – 6,4 cm. MT 3488, *passim*, fig. 40/1.
515. Placă din fier, de formă dreptunghiulară, încovoiată și ascuțită la un capăt. L – 5,6 cm. MT 3489, 1950, secț. I', fig. 40/2
516. *Fragment* din fier, de formă aproximativ dreptunghiulară. L – 6,4 cm. MT 3490, 1927, fig. 40/3.
517. *Placă* din fier, de formă dreptunghiulară. L – 8,3 cm. MT 3491, 1950, secț. I, fig. 40/4.
518. Vârf de *dorn* din fier, de secțiune rotundă. L – 4 cm. Sec. I î. H - I d. H. MT 3492, 1950, secț. I, fig. 40/5.
519. Fragment de *dorn* de secțiune ovală. L – 3,8 cm. Aceeași datare. MT 3493, 1950, secț. L, fig. 40/6.
520. *Bară* din fier de secțiune pătrată. L – 5,8 cm. MT 3494, 1950, secț. L, fig. 40/7.
521. *Plăcuță* din fier. L – 3,2 cm. MT 3495, 1950, secț. I, fig. 40/8.

522. *Plăcuță* din fier, de secțiune dreptunghiulară. L – 4,2 cm. MT 3496, 1927, fig. 40/9.
523. *Bară* din fier, de secțiune dreptunghiulară. L – 9,1 cm. MT 3497, 1951, secț. L, fig. 40/10.
524. Partea tăioasă dintr-o *daltă* din fier. L – 4,2 cm. MT 3498, 1950, secț. I, fig. 40/11.
525. Partea groasă a unui *dorn* din fier. L – 2,8 cm. MT 3499, *passim*, fig. 40/12.
526. Fragment dintr-o *sârmă* groasă de fier. L – 3,5 cm. MT 3500, 1951, secț. L, fig. 40/13.
527. *Scoabă* fragmentară din fier. L – 5,4 cm. MT 3501, 1950, secț. L, fig. 40/14.
528. *Bară* din fier, de secțiune rectangulară. L – 8 cm. MT 3502, 1950, secț. L, fig. 40/15.
529. *Pilă* fragmentară din fier. L – 7,8 cm. MT 3503, 1950, secț. K, fig. 40/16.
530. *Mâner* de cuțit din fier, rupt în zona centrală. L – 10,8 cm. MT 3504, 1950, secț. L, fig. 40/17.
531. *Placă* din fier, de formă rectangulară, cu două prelungiri arcuite la unul din capete. L – 7,4 cm. MT 3505, *passim*, fig. 41/1.
532. *Placă* din fier de formă neregulată. L – 3,7 cm. MT 3507, *passim*, fig. 41/2.
533. *Cuțit* din fier fragmentar. L – 6,3 cm. MT 3507, *passim*, fig. 41/3.
534. *Paletă* din fier. L – 5,4 cm. MT 3508, *passim*, fig. 41/5.
535. *Scoabă* din fier fragmentară. L – 3 cm. MT 3509, 1950, secț. L, fig. 41/4.
536. *Scoabă* (?) din fier. L – 3 cm. MT 3510, *passim*, fig. 41/6.
537. *Placă* din fier, străpunsă de un cui. L – 4,5 cm. MT 3511, 1927, fig. 41/7.
538. *Placă* din fier, cu o buclă în zona centrală. L – 4,5 cm. MT 1312, 1927, fig. 41/8.
539. *Bară* din fier. L – 4,9 cm. MT 3512, *passim*, fig. 41/9.
540. *Tablă* din fier îndoită. L – 3 cm. MT 3513, 1927, fig. 41/10.
541. *Placă* din fier îndoită. L – 2,2 cm. MT 3514, *passim*, fig. 41/11.
542. *Placă* din fier cu o gaură. L – 4,2 cm. MT 3515, 1927, fig. 41/12.
543. *Cârlig* din fier. L – 3,5 cm. MT 3516, 1950, secț. L, fig. 41/13.
544. *Placă* din fier ușor îndoită. L – 3,5 cm. MT 3517, *passim*, fig. 41/14.
545. *Bară* din fier îndoită. L – 3,2 cm. MT 3518, 1950, secț. L, fig. 41/15.
546. *Bară* din fier, de secțiune dreptunghiulară, cu un capăt îndoit. L – 7,6 cm. MT 3519, 1950, secț. KF, fig. 42/1.

547. *Bară* din fier, de secțiune pătrată, cu capetele lățite, unul de formă dreptunghiulară și celălalt rotund. L – 5,1 cm. MT 3520, 1949, secț. H', fig. 42/2.
548. Fragment din mânerul unei unelte din fier (?). L – 5,5 cm. MT 3521, *passim*, fig. 42/3.
549. *Bară* din fier, de secțiune rotundă, cu un capăt îngroșat. L – 4,7. MT 3522, *passim*, fig. 42/4.
550. *Bară* din fier, de secțiune pătrată. L – 10 cm. MT 3523, *passim*, fig. 42/6.
551. *Cârlig* din fier, cu capetele îndoite. L – 3,3 cm. MT 3524. 1950, secț. KF, fig. 42/5.
552. *Mâner* din cuțit de fier. L – 9 cm. MT 3525, 1951, secț. L, fig. 42/7.
553. *Împungător* din fier, cu un capăt îngroșat și lățit. L – 9,5 cm. MT 3526, 1950, secț. L, fig. 42/8.
554. *Cataramă* din fier fragmentară. L – 3 cm. MT 3527, *passim*, fig. 42/9.
555. *Împungător* din fier fragmentar. L – 2,3 cm. MT 3528, 1950, secț. KF, fig. 42/10.
556. *Mâner* de cuțit din fier. L – 5 cm. MT 3529, 1950, secț. K, fig. 42/11
557. *Bară* din fier, de secțiune pătrată. L – 4,8 cm. MT 3530, 1988, secț. P, fig. 42/12.
558. *Bară* din fier, de secțiune rotundă. L – 5,9 cm. MT 3531, 1950, secț. KF, fig. 42/13.
559. *Bară* din fier, de secțiune rotundă, cu un capăt ascuțit. L – 6,5 cm. MT 3531, *passim*, fig. 42/14
560. Piesă din fier, semicirculară, de secțiune ovală, cu o prelungire în interior. L – 4,7 cm. MT 3532, *passim*, fig. 42/15.
561. *Paletă* din fier, cu mânerul rupt. L – 3,6 cm. MT 3533, *passim*, fig. 42/16.
562. *Cârlig* din fier, de secțiune rotundă. L – 4,9 cm. MT 3534, 1950, secț. K, fig. 42/17.
563. *Cârlig* din fier. L – 5,6 cm. MT 3535, 1950, secț. KF, fig. 42/18.
564. *Bară* din fier, cu un capăt subțiat și îndoit. L – 5,8 cm. MT 3536, 1951, secț. L, fig. 42/19.
565. *Placă* din fier, cu un capăt mult lățit și găurit. L – 3,6 cm. MT 3537, 1950, secț. I, fig. 42/20.
566. Fragment dintr-o *paletă* din fier. L - 4 cm. MT 3538, *passim*, fig. 42/21.
567. *Placă* din fier, cu ambele capete îndoite în aceeași direcție. L – 4,4 cm. MT 3539, 1950, fig. 42/22.
568. Piesă din fier, formată din două plăci unite între ele cu lemn (?). L – 6 cm. MT 3540, 1948, secț. P, – 1 m, fig. 42/23.

569. *Scoabă* din fier (?) fragmentară. L – 3,8 cm. MT 3541, 1950, secț. L, fig. 42/24.
570. *Bară* din fier, de secțiune rotundă. L – 4,8 cm. MT 3542, 1927, secț. 42/25.
571. *Cârlig* din fier, de secțiune pătrată. L – 8 cm. MT 3543, 1950 *passim*, fig. 42/26.
572. *Cârlig* de undiță din fier. L – 6,6 cm. Sec I î.H – I d.H. MIM 5628, 1968, secț. M, fig. 43/1.
573. *Cârlig* de undiță din fier. Capătul de agățat are formă de T. L – 4,2 cm. Aceeași datare. MT 3544, 1950, secț. KF, fig. 43/2. Cf. Vulpe 1951, p. 202, fig. 23/3-7.
574. *Împungător* din fier, cu terminația în formă de săgeată. L – 4,2 cm. Aceeași datare. 1968, secț. M, (carnet de șantier), fig. 43/3.
575. *Scoabă* din fier. L – 6,7 cm. MIM – fără inventar, 1968, fig. 43/4.
576. *Vârf* din fier, de secțiune dreptunghiulară, cu tub terminal despicat. L – 8 cm. MT 3545, *passim*, fig. 43/5.
577. *Cârlig*, încuietore din fier. L – 10,5 cm. MT 3546, *passim*, fig. 43/14.
578. *Cârlig* de undiță din fier, incomplet. L – 2,5 cm. Sec. I î. H – I d. H. MT 3547, 1951, secț. L, fig. 43/6.
579. *Vârf* din fier cu un capăt semicircular (ac de cataramă ?). L – 2,6 cm. Aceeași datare. MT 1255, 1927, fig. 43/7
580. *Cârlig* de undiță din fier. L – 4,4 cm. Aceeași datare. MIM – fără inventar. *passim*, fig. 43/8.
581. *Paletă* din fier, fragmentară. L – 5 cm. MT 3548, *passim*, fig. 43/9.
582. *Vârf* din fier cu tub de fixare pe lemn. L – 8 cm. MT 3549. *passim*, fig. 43/10.
583. *Vârf* din fier. L – 4,6 cm. MT 3550, P. *passim*, fig. 43/11.
584. *Împungător* fier de secțiune pătrată. L – 4,5 cm. MT 3551, 1950, secț. L, fig. 43/12.
585. *Daltă* (?) de fier, cu peduncul de fixare pe mâner. L – 6 cm. MT 3552, 1950, secț. K, fig. 43/13.
586. *Împungător* cu tub de înmănușare. L – 3,5 cm. Sec. II – I î.H. MT 3553. 1950, secț. L, fig. 43/15.
587. *Împungător* cu tub de înmănușare. L – 3,4 cm. Aceeași datare. 3554, *passim*, fig. 43/16.
588. Fragment de *scoabă* (?) din fier. L – 2,5 cm. MT 3555, 1950, secț. KF, fig. 43/17.
589. *Elice* (?) din fier cu patru brațe. D – 4,6 cm. MT 3556. 1951, secț. L, fig. 43/18.

590. *Mâner* de cuțit(?) din fier. L – 4,5 cm. MT 3557, 1951, secț. L, fig. 43/19.
591. *Toartă* (?) din sârmă răsucită, din fier, de formă semicirculară, cu un capăt îndoit. D – 10 cm. Sec. I î. H – I d. H. MIM 5633, 1968, secț. M, fig. 43/20.
592. *Cârlig* de undiță (?) din fier, cu terminația lătită. L – 7,6 cm. MT 5634, 1950, secț. KF, fig. 43/21.
593. *Piron* din fier, de secțiune pătrată, cu floarea rotundă. L – 11,6 cm. Sec. I î. H – I d. H. MIM fără inventar, 1968, fig. 44/1.
594. *Piron* din fier de secțiune pătrată, cu vârful îndoit și floarea ovală. L – 4,4 cm. Aceeași datare. MT 3558, 1986, secț. N<sub>1</sub>, – 1,50 m, fig. 44/2.
595. *Cui* din bronz, de secțiune rotundă, cu floarea foarte mare. L – 5 cm. Aceeași datare. MT 3659. 1988, secț. P, fig. 44/3.
596. *Piron* din fier, de secțiune pătrată, cu floarea rotundă foarte mare. L – 5,2 cm. Aceeași datare. MT 3560, 1986, secț. N, – 2,10 m, fig. 44/4.
597. *Scoabă* din fier. L – 6,6 cm. Aceeași datare. MT 555, 1928, fig. 44/5.
598. *Țâțână* din fier, cu bucla de secțiune dreptunghiulară. L – 7 cm. Aceeași datare. MT 7684, 1927, fig. 44/6.
599. *Încuietoare* fragmentară (?) din fier cu un capăt circular. L – 5,6 cm. Aceeași datare. MT 3561, 1950, secț. I, fig. 44/7.
600. *Piron* din fier de secțiune pătrată cu floarea lătită în două părți (formă de T). L – 10,6 cm. Aceeași datare. MIM fără inventar, 1968, fig. 44/8.
601. *Țâțână* din fier, cu bucla de secțiune dreptunghiulară, vârful îndoit. L – 5,5 cm. Aceeași datare. MT 3562, 1928, secț. B<sub>1</sub>, fig. 44/9.
602. *Bară* din fier, de secțiune pătrată, cu un capăt rotunjit și perforat. L – 9,7 cm. Aceeași datare. MT 3563, 1986, secț. N, fig. 44/10.
603. *Cui* din fier, ușor îndoit, cu floarea de formă neregulată. L – 2,7 cm. Aceeași datare. MT 3564, 1986, secț. N<sub>1</sub>, – 2,40 m, fig. 44/11.
604. *Împungător* din fier, de secțiune pătrată. L – 9,2 cm. MIM 1038, 1968, secț. M, fig. 44/12.
605. *Țâțână* din fier, cu bucla de secțiune rotundă și capătul foarte ascuțit. L – 8,5 cm. Aceeași datare. MT 7685, 1927, fig. 44/13.
606. *Cui* din fier, cu floarea lătită și îndoită într-o singură direcție. L – 6,3 cm. Aceeași datare. MT 3565, 1950, secț. L, fig. 45/1.
607. *Dorn* din fier, de secțiune pătrată, cu capul lătit. L – 7,6 cm. Aceeași datare. MT 3566, 1950, secț. L, fig. 45/2.
608. *Dorn* din fier, cu capul hemisferic. L – 7,6 cm. Aceeași datare. MT 3567, *passim*, fig. 45/3.
609. *Dălțiță* din fier, îndoită, ceafa lătită și îngroșată. L – 6 cm. Aceeași datare. MT 3568, 1950, secț. L, fig. 45/4.



610. *Piron* din fier, de secțiune dreptunghiulară cu ceafa în formă de T. L – 9 cm. Aceeași datare. MT 3569, 1950, secț. KF, fig. 45/5.
611. *Pilă* (?) din fier, lată de 1 cm cu mâner îndoit și lățit. L – 13,5 cm. Aceeași datare. MT 3570, 1988, secț. O<sub>1</sub>, – 0,80 cm, fig. 45/6.
612. *Piron* din fier, de secțiune pătrată, cu ceafa boltită. L – 14,2 cm. Aceeași datare. MT 3571, *passim*, fig. 45/7.
613. *Piron* din fier, de secțiune dreptunghiulară, cu ceafa în formă de T. L – 6,7 cm. Aceeași datare. MT 3572, 1950, secț. L, fig. 45/8.
614. *Piron* din fier, cu ceafa turtită în două părți. L – 5,5 cm. Aceeași datare. MT 3573, 1951, secț. I, fig. 45/9.
615. *Piron* din fier îndoit cu floarea mică. L – 3,8 cm. Aceeași datare. MT 3574, *passim*, fig. 45/10.
616. *Piron* din fier, de secțiune dreptunghiulară, cu floarea pătrată. Îndoit din vechime. L – 10 cm. Aceeași datare. MT 3575, 1950, secț. KF, fig. 45/11.
617. *Piron* din fier în formă de T. L – 3,5 cm. Aceeași datare. MT 3576, *passim*, fig. 45/12.
618. *Piron* din fier cu floarea îndoită într-o singură direcție. L – 5 cm. Aceeași datare. MT 3577, *passim*, fig. 45/13.
619. *Dorn* din fier, de secțiune pătrată și ceafă rotunjită. L 6,7 cm. Aceeași datare. MT 3578. 1950, secț. KF, fig. 45/14.
620. *Cui* din fier, subțire și cu floarea mică. L – 7 cm. Aceeași datare. MT 3579, 1950, secț. L, fig. 45/15.
621. *Dorn* din fier, cu vârful rupt. L – 5,5 cm. Aceeași datare. MT 3580, 1950, secț. KF, fig. 45/16.
622. *Dălțiță* din fier, cu capătul ascuțit îndoit. L – 3,2 cm. Aceeași datare. MT 3581, 1950, secț. K, fig. 45/17.
623. *Dorn* din fier, cu ceafa mult lățită. L – 5 cm. Aceeași datare. MT 3582, *passim*, fig. 45/18.
624. *Piron* din fier, de secțiune dreptunghiulară, în formă de T. L – 21,7 cm. Aceeași datare. MT 3583, 1927, fig. 46/1. Cf. Vulpe, Vulpe, 1933, p. 337-338, fig. 118/54.
625. *Piron* din fier, de secțiune dreptunghiulară, în formă de T. L – 24,5 cm. Aceeași datare. MT 3584, 1927, fig. 46/2. Cf. Vulpe, Vulpe, 1933, p. 337-338, fig. 117/1.
626. *Piron* din fier, în formă de T, ușor îndoit spre vârf. L – 22,7. Aceeași datare. MT 3585, 1927, fig. 46/3. Cf. Vulpe, Vulpe, 1933, p. 337-338, fig. 116/1.
627. *Piron* din fier, în formă de T. L – 23,2 cm. Aceeași datare. MT 3586, 1927, fig. 46/4. Cf. Vulpe, Vulpe, 1933, p. 337-338, fig. 116/2.
628. *Piron* din fier, în formă de T, ușor îndoit. L – 27 cm. Aceeași datare. MT 3587, 1927, fig. 46/5. Cf. Vulpe, Vulpe, 1933, p. 337-338.

629. *Piron* din fier, în formă de T. L - 26,1cm. Aceeași datare. MT 3588, 1927, fig. 46/6 Cf. Vulpe,Vulpe, 1933, p. 337-338, fig. 118/52.
630. *Piron* din fier, în formă de T, rupt spre mijloc. L – 20,5 cm. Aceeași datare. MT 3589, 1927, fig. 46/7. Cf. Vulpe,Vulpe, 1933, p. 337-338, fig. 118/53.
631. *Piron* din fier, în formă de T, îndoit spre vârf. L – 24 cm. Aceeași datare. MT 3590, 1927, fig. 46/8. Cf. Vulpe,Vulpe, 1933, p. 337-338, fig. 117/1.
632. *Piron* din fier, în formă de T, cu vârful rupt. L - 19 cm. Aceeași datare. MT 3591, 1927, fig. 46/9. Cf. Vulpe,Vulpe, 1933, p. 337-338, fig.116/3.
633. *Piron* din fier, de secțiune pătrată, îndoit. L - 14 cm. Aceeași datare. MT 3592, 1950, secț. L, fig. 47/1.
634. *Cui* din fier, cu floarea mare rotundă. L – 9,5 cm. Aceeași datare. MT 3593, 1950, secț. L, fig. 47/2.
635. *Cui* din fier, cu floarea rotundă. L – 6,6 cm. Aceeași datare. MT 3594, 1950, secț. L, fig. 47/3.
636. *Cui* din fier, cu floarea mare, rotundă, ușor îndoit. L – 14 cm. Aceeași datare. MT 3595, *passim*, fig. 47/4.
637. *Cui* din fier, cu floarea mare, pătrată, îndoit. L – 4,5 cm. Aceeași datare. MT 3596, 1950, secț. K, fig. 47/5.
638. *Cui* din fier cu floarea mare, de formă neregulată. L - 10,8 cm. Aceeași datare. MT 3597, 1950, secț. K, fig. 47/6.
639. *Cui* din fier, cu floarea mare rotundă. L – 8,4 cm. Aceeași datare. MT 3598, *passim*, fig. 47/7.
640. *Cui* din fier, cu floarea mare, rotundă, ușor înclinată. L – 7,3 cm. Aceeași datare. MT 3599, 1950, secț. L, fig. 47/8.
641. *Cui* din fier, în formă de T. L – 13,7 cm. Aceeași datare. MT 3600, 1950, secț. K, fig. 47/9.
642. *Cui* din fier, cu floarea într-o singură direcție. L – 8,6 cm. Aceeași datare. MT 3601, 1950, secț. L, fig. 47/10.
643. *Cui* din fier, de secțiune pătrată, scurt și cu floarea rotundă, foarte mare. L- 3,3 cm. Aceeași datare. MT 3602,1988, secț. O, – 1,80 m, fig.47/11.
644. *Cui* din fier, cu floarea într-o singură direcție, cu vârful îndoit. L – 6,2 cm. Aceeași datare. MT 3603, 1950, secț. L, fig. 47/12.
645. *Cui* din fier, cu floare rotundă. L – 7,4 cm. Aceeași datare. MT 3604, P. *passim*, fig. 47/13.
646. *Cui* din fier, cu floarea rotundă foarte mare. L – 3 cm. Aceeași datare. MT 3605, 1949, secț. H', fig. 47/14.
647. *Cui* din fier, cu floarea rotundă foarte mare. L – 4,5 cm. Aceeași datare. MT 3606, 1988, - 0,90, fig. 47/15.
648. *Cui* din fier, cu floarea rotundă foarte mare. L – 7,2 cm. Aceeași datare. MT 3607, 1950, secț. K, fig. 47/16.

649. *Cui* din fier, cu floarea rotundă, foarte mare. L – 3,3 cm. Aceeași datare. MT 3608, 1950, secț. KF, fig. 47/17.
650. *Cui* din fier, cu floarea rotundă, cu vârful ascuțit. L – 12 cm. Aceeași datare. MT 3609, 1950, secț. L, fig. 447/18.
651. *Cui* din fier, cu floarea într-o singură direcție. L – 13 cm. Aceeași datare. MT 3610, 1988, secț. O, – 2,40 m, fig. 47/19.
652. *Cui* din fier, cu floarea rotundă. L – 13 cm. Aceeași datare. MT 3611, *passim*, fig. 47/20.
653. *Cui* din fier, de secțiune pătrată, cu floarea rotundă, foarte mare. L – 4 cm. Aceeași datare. MT 3612, 1950, secț. I', fig. 44/21.
654. *Cui* din fier fragmentar. L – 3,3 cm. Aceeași datare. MT 3613, P. *passim*, fig. 47/22.
655. *Cui* din fier, îndoit, cu floarea dreptunghiulară, cu colțurile alungite. L – 8 cm. Aceeași datare. MT 3614, 1950, secț. K', fig. 47/23.
656. *Cui* din fier, cu vârful îndoit și floarea rotundă, bombată. L – 8 cm. Aceeași datare. MT 3615, 1988, secț. O, fig. 47/24.
657. *Cui* din fier, de secțiune pătrată, cu floarea rotundă, vârful îndoit. L – 8 cm. Aceeași datare. MT 3616, 1950, secț. K, fig. 47/25.
658. *Cui* din fier, de secțiune rotundă, cu floarea hemisferică. L – 7,8 cm. Aceeași datare. MT 3617, 1987, secț. N<sub>1</sub>, – 1 m, fig. 48/1.
659. *Cui* din fier, de secțiune pătrată, cu floarea dreptunghiulară. L – 13,5 cm. Aceeași datare. MT 3618, 1985, secț. N<sub>1</sub>, – 1,40, fig. 48/2.
660. *Piron* din fier, în formă de T. L- 10 cm. Aceeași datare. MT 3619, 1987, secț. N<sub>1</sub>, – 0,60, fig. 48/3.
661. *Cui* din fier, cu floarea rotundă. Îndoit. L – 8,5 cm. Aceeași datare. MT 3620, 1987, secț. N<sub>1</sub>, – 1,50 m, fig. 48/4.
662. *Cui* din fier, de secțiune pătrată, ușor îndoit, cu floare rotundă. L – 10,3 cm. Aceeași datare. MT 3621, 1988, secț. O, – 0,50 m, fig. 48/5.
663. *Cui* din fier, de secțiune pătrată, cu floarea boltită. L – 10 cm. Aceeași datare. MT 3622, 1985, secț. N<sub>1</sub>, – 1,20 m, fig. 48/6.
664. *Cui* din fier, de secțiune pătrată, cu floarea rotundă. L - 5 cm. Aceeași datare. MT 3623, 1988, secț. P, – 0,35 m, fig. 48/7.
665. *Cui* din fier, cu acul scurt și floarea foarte mare și rotundă. L – 4 cm. Aceeași datare. MT 3624, 1988, secț. O, – 0,90 m, fig. 48/8.
666. *Cui* (?) din fier, de secțiune rotundă, cu floarea verticală. L – 7 cm. Aceeași datare. MT 3625, 1988, secț. N<sub>1</sub>, – 1,90 m, fig. 48/9
667. *Cui* din fier, în formă de T, cu vârful îndoit. L – 5 cm. Aceeași datare. MT 3626, *passim*, fig. 48/10.
668. *Cui* din fier, în formă de T. L – 3,2 cm. Aceeași datare. MT 3627, 1988, secț. O, – 1,80 m, fig. 48/11.

669. *Dorn* (?) din fier, de secțiune pătrată, cu muchia dreaptă. L – 6,7 cm. Aceeași datare. MT 3628, 1986, secț. N, – 2,90 m, fig. 48/12.
670. *Dorn* de secțiune pătrată, cu muchia ușor evazată. L – 4,4 cm. Aceeași datare. MT 3629, 1985, secț. N<sub>1</sub>, – 0,50 m, fig. 48/13.
671. *Dorn* din fier, de secțiune pătrată. L – 6,5 cm. Aceeași datare. MT 3630, 1987, secț. N, – 0,50 m, fig. 48/14.
672. *Cui* din fier, cu floare hemisferică, foarte mare. D – 2,6 cm. Aceeași datare. MT 3631, *passim*, fig. 48/15.
673. *Cui* din fier, de secțiune pătrată, ușor îndoit. L – 2,7 cm. Aceeași datare. MT 3632 1986, secț. N<sub>1</sub>, – 2,20 m, fig. 48/16.
674. *Dorn* din fier, de secțiune pătrată. L – 2,2 cm. Aceeași datare. MT 3633, 1987, fig. 48/17.
675. *Scoabă* din fier. I – 9 cm. Aceeași datare. MT 3634, 1987, secț. N, – 1,50 m, fig. 48/18.
676. *Scoabă* din fier, fragmentară de secțiune pătrată. I – 5,2 cm. Aceeași datare. MT 3635, 1986, secț. N<sub>1</sub>, – 1,80 m, fig. 48/19.
677. *Cui* din fier, cu floarea rotundă, foarte mare. L – 7 cm. Aceeași datare. MT 3636, 1988, secț. O, fig. 48/20.
678. *Scoabă* din fier. I – 6,5 cm. Aceeași datare. MT 3637, 1990, secț. P', – 0,80 m, fig. 48/21.
679. *Scoabă* fragmentară. I – 9 cm. Aceeași datare. MT 3638, 1988, secț. O, – 1,20 m, fig. 48/22.
680. *Scoabă* din fier. I – 4,5 cm. Aceeași datare. MT 3639, 1990, secț. P', – 1,50 m, fig. 48/23.
681. *Scoabă* din fier, cu capetele inegale. I – 3,5 cm. Aceeași datare. MT 3640, 1985, secț. N<sub>1</sub>, - 1,45 m, fig. 48/24.
682. *Scoabă* din fier, cu capetele apropiate. I – 8,3 cm. Aceeași datare. MT 3641, 1987, secț. N, – 0,60 m, fig. 48/25.
683. *Scoabă* din fier, cu unghiurile ascuțite. I – 8,6 cm. Aceeași datare. MT 3642, 1985, secț. N<sub>1</sub>, – 0,50 m, fig. 48/27.
684. *Cui* din fier, cu floarea foarte mare. L – 2,5 cm. Aceeași datare. MT 3643, 1988, - 0,80 m, fig. 48/26
685. *Scoabă* din fier, cu capetele inegale. L – 5cm. Aceeași datare. MT 3645, 1988, sec. O, - 0,90 m. fig. 48/28.
686. *Scoabă* din fier, fragmentară. L – 3,6 cm. Aceeași datare. MT 3646, 1990, secț. P', – 0,80 m, fig. 44/29.
687. *Scoabă* din fier, fragmentară. L – 4 cm. Aceeași datare. MT 3647, 1990, secț. P', fig. 48/30.
688. *Scoabă* din fier, deformată. L – 5 cm. Aceeași datare. MT 3648, 1988, secț. P, – 0,90 m, fig. 48/31.

689. *Scoabă* din fier, de secțiune pătrată. L – 7 cm. Aceeași datare. MT 3892, 1990, secț. P, – 0,80, fig. 48/32.
690. *Împungător* din fier, de secțiune pătrată. L – 5,4 cm. Aceeași datare. MT 3893, 1987, secț. N<sub>1</sub>, – 1,60 m, fig. 48/33.
691. *Scoabă* din fier, fragmentară. L – 4,1 cm. Aceeași datare. MT 3894, 1987, secț. N<sub>1</sub>, – 1 m, fig. 48/34.
692. *Scoabă* din fier, de secțiune dreptunghiulară cu capetele inegale. L – 4,5 cm. Aceeași datare. MT 3649, 1990, secț. P, – 1,80 m, fig. 48/35.
693. *Scoabă* din fier, deformată. L – 6 cm. Aceeași datare. MT 3650, 1988, secț. P, fig. 48/36.
694. *Scoabă* din fier, fragmentară. L – 4 cm. Aceeași datare. MT 3651, 1988, secț. P, – 0,80 m, fig. 48/37.
695. *Scoabă* din fier, fragmentară. L – 3,6 cm. Aceeași datare. MT 3652, 1990, secț. P, fig. 48/38.
696. *Scoabă* din fier, fragmentară. L – 4,8 cm. Aceeași datare. MT 3653, 1990, secț. P', fig. 48/39.
697. *Scoabă* din fier, fragmentară. L – 4,5 cm. Aceeași datare. MT 3654, 1985, secț. N, – 0,80 m, fig. 48/40.
698. *Scoabă* din fier fragmentară. L – 6,5 cm. Aceeași datare. MT 3655, *passim*, fig. 48/41.
699. *Împungător* din fier, de secțiune rotundă. L – 10 cm. Aceeași datare. MT 3656, P 1986, secț. N, – 1 m, fig. 48/42.
700. *Scoabă* din fier, fragmentară. L – 7,5 cm. Aceeași datare. MT 3657, 1987, secț. N, fig. 48/43.
701. *Împungător* din fier. L – 5,7 cm. Aceeași datare. MT 3658, 1987, secț. N<sub>1</sub>, – 0,75, fig. 48/44.
702. *Împungător* din fier, de secțiune pătrată. L – 6,3 cm. Aceeași datare. MT 3659, 1987, secț. N, fig. 48/45.
703. *Împungător* din fier, de secțiune dreptunghiulară. L – 6,4 cm. Aceeași datare. MT 3660, 1987, secț. N, – 0,50 m, fig. 48/46.
704. *Împungător* de fier de secțiune rotundă. L – 9,4 cm. Aceeași datare. MT 3661, P. 1987, secț. N – 1,80 m, fig. 48/47.
705. Fragment din *scoabă* de fier. L – 7,7 cm. Aceeași datare. MT 3662, 1985, secț. N, fig. 48/48.
706. *Scoabă* din fier, de secțiune dreptunghiulară. L – 5,4 cm. Aceeași datare. MT 3663, *passim*, fig. 49/1.
707. *Scoabă* din fier, fragmentară. L – 6,5 cm. Aceeași datare. MT 3664, *passim*, fig. 49/2.
708. *Scoabă* din fier, cu capetele ascuțite și apropiate. L – 4,6 cm. Aceeași datare. MT 3665, 1950, secț. J, fig. 49/3.

709. *Scoabă* din fier, cu capetele ascuțite. L – 7,2 cm. Aceeași datare. MT 3666, *passim*, fig. 49/4.
710. *Scoabă* din fier, cu capetele rupte. L – 2,3 cm. Aceeași datare. MT 3667, *passim*, fig. 49/5.
711. *Scoabă* din fier, cu capetele îndoite. L - 4 cm. Aceeași datare. MT 3668, *passim*, fig. 49/6.
712. *Scoabă* din fier, masivă. L – 8 cm. Aceeași datare. MT 3669, P. 1930, fig. 49/7.
713. *Scoabă* din fier, cu un capăt îndoit. L – 5,2 cm. Aceeași datare. MT 3670, *passim*, fig. 49/8.
714. *Scoabă* din fier, de secțiune pătrată. L – 4,8 cm. Aceeași datare. MT 3671, 1927, fig. 49/9. Cf. Vulpe, Vulpe, 1933, p. 338, fig. 118/30-41.
715. *Scoabă* din fier, cu un capăt rupt. L – 4,6 cm. Aceeași datare. MT 3672, *passim*, fig. 49/10.
716. *Scoabă* din fier, cu un capăt mai scurt. L – 5,5 cm. Aceeași datare. MT 3673, *passim*, fig. 49/11.
717. *Scoabă* din fier, cu un capăt deformat. L – 4,4 cm. Aceeași datare. MT 3674, *passim*, fig. 49/12.
718. *Scoabă* din fier. L – 4 cm. Aceeași datare. MT 3675, 1927, fig. 49/13. Cf. Vulpe, Vulpe 1933, p. 338.
719. *Scoabă* din fier, deformată. L – 4,7 cm. Aceeași datare. MT 3676, *passim*, fig. 49/14.
720. *Scoabă* din fier. L – 4,4 cm. Aceeași datare. MT 3677, 1927, fig. 49/15. Cf. Vulpe, Vulpe, 1933, p. 338.
721. *Scoabă* din fier, cu un capăt îndoit. L – 4,5 cm. Aceeași datare. MT 3678, *passim*, fig. 49/16.
722. *Zăbală*(?) din fier, formată dintr-o verigă cu două bucle și două cârlige (muștiuc). L – 6,9 cm. Sec. I î. H. – II d. H. MT 3679, 1951, secț. L, cas. 6, fig. 50/1.
723. *Psalie* din fier, cu mijlocul de secțiune pătrată și capetele rotunjite, fragmentară. L – 8,8 cm. Sec. II î. H. – II d. H. MT 3680, 1950, secț. L, cas. 2, fig. 50/2.
724. *Psalie* din fier cu două orificii centrale și un capăt lățit. L – 10, 5 cm. Aceeași datare. MT 3681, *passim*, fig. 50/3.
725. *Psalie* din fier, de secțiune pătrată, cu două orificii la mijloc. L – 11,7 cm. Aceeași datare. MT 3682, 1950, secț. L, cas. 2, fig. 50/4. Cf. Vulpe 1951, p. 201, fig. 22/7.
726. *Psalie* din fier, de secțiune rotundă, cu două orificii centrale. L – 11,9 cm. Aceeași datare. MT 3683, 1950, secț. L, fig. 50/5.
727. *Psalie* din fier, fragmentară. L – 12,2 cm. Aceeași datare. MT 3684, 1950, secț. K, carou 7, fig. 50/6.

728. *Psalie* (?) fragmentară, din fier (veriga de la capăt). L – 4,6 cm. Aceeași datare. MT 3685, 1950, secț. I', cas. 8, fig. 50/7.

729. *Cataramă* (?) formată din două piese, una semicirculară de care este agățată alta îndoită în unghi drept la ambele capete. L – 6 cm. Aceeași datare. MT 3686, 1950, secț. L, fig. 50/8.

730. *Bară* de secțiune rotundă, cu un capăt rotunjit. L – 9,5 cm. Aceeași datare. MT 3687, P. *passim*, fig. 50/9.

731. *Psalie* din fier, incompletă. L – 7,6 cm. Aceeași datare. MT 3688, 1951, secț. L, cas. 6, fig. 50/10.

732. *Psalie* fragmentară din fier. L – 7,6 cm. Aceeași datare. MT 3689, *passim*, fig. 50/11.

733. *Tijă* din fier de secțiune pătrată, răsucită, cu un capăt ascuțit și celălalt lățit și îndoit, formând un inel. L – 7,3 cm. Aceeași datare. MT 3690, *passim*, fig. 50/12.

734. *Psalie* din fier fragmentară cu o proeminență perforată și un orificiu central. L – 5 cm. Aceeași datare. MT 3691, 1950, secț. K, fig. 50/13.

735. *Scoabă* fragmentară din fier. L – 6 cm. Aceeași datare. MT 3692, 1950, secț. K, fig. 50/14

736. Fragment de *zăbală* (?) cu tija răsucită și capătul inelar. L – 4,5 cm. Aceeași datare. MT 3693, 1927, fig. 50/15.

Cf. Vulpe, Vulpe, 1933, fig. 118/18.

737. Fragment de *zăbală* (?) din fier. L – 4,5 cm. Aceeași datare. MT 3694, *passim*, fig. Fig. 50/16.

738. Fragment din *psalie* (?) de fier. L – 10 cm. Aceeași datare. MT 3695, *passim*, fig. 50/17.

739. *Pinten* din fier, cu bara semicirculară de secțiune triunghiulară, cu un spin scurt și gros de secțiune rombică. L – (distanța dintre capete) 7,4 cm. Sec. I î. H. – I d. H. MT 3696, 1949, secț. H, fig. 51/1. Cf. Vulpe, 1951, p. 201, fig. 22/6.

740. *Pinten* din fier, de secțiune rotundă, cu spinul conic. Lipsesc capetele. L – 3,7 cm. Aceeași datare. MT 3696, *passim*, fig. 51/2.

741. *Pinten* din fier, fragmentar, cu spinul conic. L – 6,5 cm. Aceeași datare. MT 3697, 1950, secț. L, fig. 51/3.

742. *Pinten* din bronz, de secțiune dreptunghiulară și spin conic lung. Pe bară sunt patru găuri de nit. L – 6,2 cm. Aceeași datare. MT 3698, 1950, secț. L, fig. 51/4.

743. *Pinten* din bronz, din bară curbă de secțiune triunghiulară, cu spin conic de secțiune rombică. L – 8,2 cm. Aceeași datare. MT 3699, 1950, secț. L, fig. 51/5. Cf. Vulpe, 1951, p. 201.

744. *Pinten* din bronz, fragmentar cu spinul lung, de secțiune rombică. L – 5,7 cm. Aceeași datare. MT 3700, 1951, secț. L, fig. 51/6.

745. *Pinten* din bronz, de secțiune semicirculară, cu spin conic. L – 6 cm. Aceeași datare. MT 3701, 1950, sect. K, fig. 51/7.

746. *Pinten* din bronz, din bandă lată, cu spinul conic și cu găuri de nituri în părțile laterale. L – 4,5 cm. Aceeași datare. MT 3702, 1950, sect. L, fig. 51/8.

747. *Pinten* din fier, de secțiune rotundă, cu spin conic, prevăzut cu o proeminență inelară la bază, la capete cu butoni mari și rotunzi. I – 5,9 cm. Aceeași datare. MIM 5656, 1968, sect. M, – 1,70 m, fig. 51/9.

748. *Pinten* fragmentar din fier, cu bara de secțiune rotundă și spin conic. Capetele rupte. I – 5 cm. Aceiași datre. MT 3703, 1987, sect. N, – 1,60 m, fig. 51/10.

749. *Pinten* fragmentar din fier, de secțiune rotundă. Spinul rupt. L – 7 cm. Aceiași MT 3704, 1950, sect. L, fig. 51/11

750. *Pinten* din fier, fragmentar. Spinul conic și un capăt rotunjit. L – 8,5 cm. Sec. III – II î. H. MT 3705, 1987, sect. N<sub>1</sub>, – 2,20, fig. 51/12.

751. *Pinten* din fier, fragmentar cu spin conic și un buton rotund. L – 6,2 cm. Sec. I î. H. – I d. H. Aceeași datare. MT 3706, 1987, sect. N<sub>1</sub>, - 1,50, fig. 51/13.

752. *Piesă de harnașament* din bară de secțiune triunghiulară, cu un capăt bombat și decorat cu linii incizate. L – 9,3 cm. Aceiași datare. MT 3707, 1949, sect. K, fig. 51/14.

753. *Pinten* fragmentar de secțiune dreptunghiulară, capăt rotunjit și pe corp opt proeminente inelare. L - 5,4 cm. Aceeași datare. MT 3708, *passim*, fig. 51/15.

754. *Pinten* (?) fragmentar din fier, din bară curbată, cu un capăt prevăzut cu buton. L – 8 cm. Aceeași datare. MIM 1035, 1968, fig. 51/16.

755. *Pinten* (?) fragmentar, din bară de secțiune rotundă, cu un capăt prevăzut cu un buton foarte proeminent. L – 8,7 cm. Aceeași datare. MT 3709, 1950, sect. L, fig. 51/17.

756. *Pinten* din fier, de secțiune ovală, cu spin ascuțit de secțiune rombică. Capetele sunt prevăzute cu butoni proeminenți și fațetați. I – 6,4 cm. Aceeași datare. MT 3710, 1927, sect. A, fig. 51/18.

757. *Verigă* din fier cu capetele apropiate. D – 3,6 cm. Aceeași datare. MT 3711, *passim*, fig. 52/1.

758. *Verigă* din fier de secțiune rotundă cu capetele sudate. D – 3,4 cm. Aceeași datare. MT 3712, *passim*, fig. 52/2.

759. *Cataramă* din fier cu veriga incompletă. D – 3 cm. Aceeași datare. MT 3713, *passim*, fig. 52/3.

760. *Cataramă* de formă ovală, de secțiune pătrată, cu acul rupt. D – 5,4 cm. Aceeași datare. MT 3714, 1985, sect. N<sub>1</sub>, – 1,60 m, fig. 52/4.

761. *Verigă* din fier, de secțiune dreptunghiulară. D – 6 cm. Aceeași datare. MT 3715, 1990, sect. P<sub>1</sub>, – 0,80 m, fig. 52/5.



762. *Verigă* din fier, cu caracteristici asemănătoare. D – 4,3 cm. Aceeași datare. MT 3716, 1985, sect. N<sub>1</sub>, – 1,40 cm, fig. 52/6.
763. *Verigă* din fier, de secțiune rotundă. D – 2 cm. Aceeași datare. MT 3717, *passim*, fig. 52/7.
764. *Verigă* din fier, de secțiune dreptunghiulară, cu capetele depărtate. D – 4,2 cm. Aceeași datare. MT 3718, *passim*, fig. 52/8.
765. *Cataramă* din fier, în formă de opt. L – 6,2 cm. Aceeași datare. MT 3719, 1985, sect. N<sub>1</sub>, fig. 52/9.
766. *Verigă* de cataramă, de secțiune pătrată. D – 5 cm. MT 3720, 1986, sect. N<sub>1</sub>, – 1m, fig. 52/10.
767. *Verigă* cu un capăt alungit. D – 2 cm. Aceeași datare. MT 3721, *passim*, fig. 52/11.
768. *Verigă* din fier, cu capetele depășite. D – 2,6 cm. Aceeași datare. MT 3722, *passim*, fig. 52/12.
769. *Verigă* din formă pătrată, cu capetele libere. L – 2,8 cm. Aceeași datare. MT 3723, 1950, sect. I', fig. 52/13
770. *Verigă* fragmentară, din fier. D – 2,8 cm. Aceiași datare. MT 3724. 1950, sect. KF, fig. 52/14.
771. *Verigă* din fier, cu capetele lipite. D – 5,5 cm. Aceeași datare. MT 3725, 1987, sect. N, – 1,40 m, fig. 52/15.
772. *Verigă* din fier, de secțiune rotundă. D - 1,7 cm. Aceeași datare. MT 3726, 19512, sect. L, fig. 52/16.
773. *Piesă* din fier, de formă curbă, cu un capăt plat și celălalt ascuțit. D – 4,6 cm. Aceeași datare. MT 3727, *passim*, fig. 52/17.
774. *Verigă* din fier. D – 1,5 cm. Aceeași datare. MT 3728, P. 1950, sect. K, fig. 52/18.
775. *Verigă* din fier, cu capetele ușor depărtate. D – 3,8 cm. Aceeași datare. MT 3729, *passim*, fig. 52/19.
776. *Verigă* din fier, de formă dreptunghiulară, din bandă lată. Un capăt rupt. L – 3,1 cm. Aceeași datare. MT 3730, *passim*, fig. 52/20.
777. *Verigă* din fier, de secțiune ovală, de la o cataramă. D – 2,8 cm. Aceeași datare. MT 3731, 1987, sect. N, fig. 52/21.
778. *Verigă* din fier, de la o cataramă, cu o proeminență în interior. D – 3 cm. Aceeași datare. MT 3732, 1987, sect. N, fig. 52/22.
779. *Verigă* din fier, de secțiune rotundă. D – 3,3 cm. Aceeași datare. MT 3733, *passim*, fig. 52/23.
780. *Verigă* din fier cu capetele desfăcute. D – 2,6 cm. Aceeași datare. MT 3734, 1927, fig. 52/24.
781. *Verigă* din fier de secțiune rotundă. D – 3 cm. Aceeași datare. MT 3735, *passim*, fig. 52/25.

782. *Verigă* din fier de secțiune rotundă. D – 3,1 cm. Aceeași datare. MT 3736, 1927, fig. 52/26.
783. *Verigă* din fier. D – 2,6 cm. Aceeași datare. MT 3737, *passim*, fig. 52/27.
784. *Verigă* din cataramă de fier. D – 3 cm. Aceeași datare. MT 3738, *passim*, fig. 52/28.
785. *Verigă* din fier cu capetele depășite. D – 2,2 cm. Aceeași datare. MT 3739, *passim*, fig. 52/29.
786. *Verigă* din fier de secțiune rotundă. D – 2,5 cm. Aceeași datare. MT 3740, 1950, secț. K, fig. 52/30.
787. *Verigă* din fier cu un capăt ascuțit și celălalt lățit. D – 3,4 cm. Aceeași datare. MT 3741, 1985, secț. N, – 0,90 m, fig. 52/31.
788. *Verigă* de cataramă din fier. D – 2,4 cm. Aceeași datare. MT 3742, 1986, secț. N, – 1,10 m, fig. 52/32.
789. *Piesă* de harnașament, formată dintr-o verigă unită în interior cu bare în formă de cruce, cu o pastilă la mijloc. D – 5,8 cm. Aceeași datare. MT 3743, 1968, secț. M, – 1,50 m, fig. 52/33.
790. *Verigă* de cataramă din fier, cu o parte lățită și adâncită. D – 4,3 cm. Aceeași datare. MT 3744, 1950, secț. I, fig. 52/34.
791. *Verigă* din fier, de secțiune rotundă. D – 3,2 cm. Aceeași datare. MT 3745, 1988, secț. P, – 2,20 m, fig. 52/35.
792. *Verigă* din fier, de secțiune rotundă. D – 3,8 cm. Aceeași datare. MT 3746, 1988, fig. 52/36.
793. *Vârf de lance*, din fier, ușor curbat spre vârf, cu teaca ruptă parțial și laturile tăioase deteriorate. L – 8,5 cm. Sec. III – II î. H. MT 3747, *passim*, fig. 53/1.
794. *Vârf de lance*, de secțiune rombică. Lipsește porțiunea de teacă, iar tășurile sunt corodate. L – 20 cm. Aceeași datare. MT 3748, 1986, secț. N, – 1,90, fig. 52/2.
795. *Vârf de lance*, ușor curbat și mult deteriorat. L – 20,3 cm. Aceeași datare. MT 3749, 1950, secț. L, fig. 53/3.
796. *Vârf de lance* din fier, fragmentar, de secțiune rombică. L – 6,6 cm. Aceeași datare. MT 3750, 1986, secț. N<sub>1</sub>, – 1,90 m, fig. 54/1.
797. *Vârf de lance* din fier masiv, de secțiune rombică. L – 21,4 cm. Aceeași datare. MT 3751, 1986, secț. N, – 1,90 m, fig. 54/2.
798. *Vârf de lance* din fier, cu capătul ascuțit rupt. L – 15,7 cm. Aceeași datare. MT 3752, 1986, secț. N<sub>1</sub>, – 1,90 m, fig. 54/3.
799. *Vârf de sulică* din fier, cu două prelungiri ascuțite la bază, de secțiune rombică, cu dulia foarte lungă, mai largă la capăt. L – 23,3 cm. Aceeași datare. MT 3753, 1986, - 1,90m, fig. 54/4.

800. *Vârf de suliță* din fier, cu dulia foarte lungă mai largă la bază (călcâi ?), rupt la capătul ascuțit. L – 27 cm. Aceeași datare. MT 3754, 1986, secț. N, – 1,90 m, fig. 54/5.

801. *Vârf de suliță* din fier, cu trei muchii, terminat cu un vârf ascuțit pentru fixare în mâner. L – 9,8 cm. Aceeași datare. MT 3755, *passim*, fig. 55/1

802. *Vârf de lance* din fier, cu tub de fixare deteriorat la tășuri. L – 9,2 cm. Aceeași datare. MT 3756, *passim*, fig. 55/2.

803. *Călcâi de lance* (?) din fier de formă conică. L – 8,5 cm. Aceeași datare. MT 3757, 1951, fig. 55/3.

804. *Vârf de lance* din fier, cu dulie mai largă la bază. L – 26,8 cm. Sec. II î. H. MIM 1006, 1968, secț. M, fig. 55/4

805. *Vârf de lance* din fier, cu nervura longitudinală marcată și tub scurt. L – 36 cm. Aceeași datare. MT 3758, 1949, secț. H', fig. 55/5.

806. *Vârf* sau călcâi din fier, cu tub format prin apropierea părții laterale de la bază. Secțiune dreptunghiulară (daltă?). L – 6,2 cm. Aceeași datare. MT 3759, 1951, secț. I, fig. 55/6

807. *Vârf* cu dulia largă, din fier, secțiune rotundă. L – 7,7 cm. Aceeași datare. MT 3760, 1988, secț. O, – 1,80 m, fig. 55/7.

808. *Vârf de lance* din fier, de secțiune romboidală. L – 6,5 cm. Aceeași datare. MT 3761, 1950, secț. L, fig. 55/8.

809. *Vârf* (pilum) din fier, de secțiune rotundă, cu dulie largă. L – 6,8 cm. Aceeași datare. MT 3762, 1950, secț. K, fig. 55/9.

810. *Vârf* din fier de formă conică. L – 8,5 cm. Aceeași datare. MT 3763, 1950, secț. K, fig. 55/10.

811. *Vârf* din fier, cu dulie scurtă și lama triunghiulară plată. L – 9,3 cm. Aceeași datare. MT 3764, *passim*, fig. 55/11.

812. *Vârf* conic cu dulie, din fier (pilum ?). L – 9 cm. Aceeași datare. MT 3765, 1950, secț. L, fig. 55/12.

813. *Vârf* din fier conic (pilum ?). L – 8,6 cm. Aceeași datare. MT 3766, *passim*, fig. 55/13.

814. *Dulie* de la un vârf de lance (?). L - 10,5 cm. Aceeași datare. MT 3767, 1950, secț. I', fig. 56/1.

815. *Călcâi de lance* (?) din fier, deteriorată. L – 14,3 cm. Aceeași datare. MT 3768, 1950, secț. L, fig. 56/2.

816. *Dulie* de călcâi (?). L – 6 cm. Aceeași datare. MT 3769, 1950, secț. I', fig. 56/3.

817. *Mâner* tubular din fier. L – 10,2 cm. Aceeași datare. MT 3770, 1987, secț. N<sub>1</sub>, – 1,70 m, fig. 56/4.

818. *Dulie* din fier fragmentară. L – 3 cm. Aceeași datare. MT 3771, *passim*, fig. 56/5.

819. *Dulie* de lance (?). L – 5,5 cm. MT 3772, 1986, fig. 56/6.
820. *Vârf* conic din fier (călcâi ?). L – 9 cm. Aceeași datare. MT 3773, 1950, secț. K, fig. 56/7.
821. Conglomerat de circa opt *vârfuri* din fier, cu dulii mici. L – 7,8 cm. Sec. III î. H. MT 3774, 1987, secț. N<sub>1</sub>, – 2,70 m, fig. 56/8.
822. *Mâner* din fier, de secțiune rotundă, despăcat la un capăt. Tot corpul este înconjurat cu o sârmă din fier. Foarte oxidat. L – 13,6 cm. Sec. IV – III î. H. MT 3775, 1986, secț. N, – 1,90 m, fig. 56/9.
823. *Vârf* din fier (călcâi ?) puternic oxidat. L – 11,7 cm. Aceeași datare. MT 3776, 1927, fig. 56/10.
824. *Vârf* de săgeată din fier, de secțiune triunghiulară, cu peduncul de fixare în mâner. L – 4,5 cm. Sec. II î. H. – I d. H. MT 3777, 1985, secț. N<sub>1</sub>, – 1,20 m, fig. 57/1.
825. *Vârf* din fier, cu tub de înmănușare și lama în formă rombică, de secțiune dreptunghiulară. L – 7,1 cm. Aceeași datare. MT 3778, 1990, secț. P, fig. 57/2.
826. *Vârf* de lance în forma frunzei de salcie, cu tub de înmănușare. Rupt la vârf. L – 5 cm. Aceeași datare. MT 3779, 1987, secț. N, – 1,80 m, fig. 57/3.
827. *Vârf* de lance (?) de secțiune rombică, cu aripioare la partea inferioară și tub de înmănușare. L – 6,7 cm. Aceeași datare. MT 3780, 1987, secț. N<sub>1</sub>, – 1 m, fig. 57/4.
828. *Vârf* de formă conică, din fier, gol în interior (pilum ?). L – 3,8 cm. Aceeași datare. MT 3781, 1990, secț. P, – 1 m, fig. 57/5.
829. *Vârf* de săgeată cu trei muchii și tub lung de înmănușare. L – 4,8 cm. Aceeași datare. MT 3782, 1986, secț. N, – 2,20 m, fig. 57/6.
830. *Vârf* de lance, de secțiune rombică (fragment). L – 3,8 cm. Aceeași datare. MT 3783, 1985, secț. N, – 1,20 m, fig. 57/7.
831. *Vârf* de lance, cu tub și secțiune dreptunghiulară. Fragment. L – 4,6 cm. Aceeași datare. MT 3784, 1990, secț. P, – 1 m, fig. 57/8.
832. *Vârf* de sabie, din fier, de secțiune rombică. L – 7,8 cm. Aceeași datare. MT 3785, 1987, secț. N, – 2 m, fig. 57/9.
833. *Vârf* de lance, de formă triunghiulară, cu dulie pentru coadă. L – 6,2 cm. Aceeași datare. MT 3786, 1987, secț. N, – 1,60 m, fig. 57/10.
834. *Vârf* de lance de secțiune rombică. L – 6,5 cm. Aceeași datare. MT 3787, 1986, secț. N, – 0,60 m, fig. 57/11.
835. *Vârf* de lance din fier, de secțiune rombică, cu peduncul de fixare în mâner. L – 11,6 cm. Aceeași datare. MT 3788, 1985, secț. N, – 1,90 m, fig. 57/12.
836. *Vârf* de lance din fier, cu tub de fixare, de secțiune rombică. L – 5,3 cm. Aceeași datare. MT 3789, 1988, secț. P, – 0,90 m, fig. 57/13.

837. *Vârf* de săgeată din fier cu tub, de secțiune rombică. L – 5,3 cm. Aceeași datare. MT 3790, 1950, sect. L, fig. 58/1.
838. *Vârf* de săgeată cu tub, de formă triunghiulară, plată. L – 6,7 cm. Aceeași datare. MT 3791, *passim*, fig. 58/2.
839. *Vârf* din fier, cu tub scurt și lamă plată. L – 6,5 cm. Aceeași datare. MT 3792, 1950, sect. L, fig. 58/3.
840. *Vârf* de săgeată de fier, deformată, cu tub. L – 5,6 cm. Aceeași datare. MT 3793, *passim*, fig. 58/4.
841. *Vârf* de formă triunghiulară, cu tub. L – 5 cm. Aceeași datare. MT 3794, 1951, sect. L, fig. 58/5.
842. *Vârf* din fier, formă triunghiulară, plată, cu tub. L – 5,6 cm. Aceeași datare. MT 3795, 1949, sect. H<sub>1</sub>, – 1,25 m, fig. 58/6.
843. *Vârf* din fier, asemănător. L – 4,5 cm. Aceeași datare. MT 3796, 1950, sect. K, fig. 58/7.
844. *Vârf* din fier cu aceeași formă. L – 5 cm. Aceeași datare. MT 3797, *passim*, fig. 58/8.
845. *Vârf* din lance (?) cu lamă îndoită. L – 6,3 cm. Aceeași datare. MT 3798, 1950, sect. K, fig. 58/9.
846. *Vârf* din lance din fier, cu tub de secțiune rombică. L – 4,3 cm. MT 3799, 1950, sect. L, fig. 58/10.
847. *Vârf* de lance, cu tubul lung și vârful rombic mic. L – 7 cm. Aceeași datare. MT 3800, *passim*, fig. 58/11.
848. *Vârf* de lance, cu tub și tăișul plat. L – 6,5 cm. Aceeași datare. MT 3801, *passim*, fig. 58/12.
849. *Vârf* plat, cu tub deschis. L – 4,5 cm. Aceeași datare. MT 3802, 1951, sect. L, fig. 58/13.
850. *Vârf* de formă plată, cu tub de înmănușare. L – 4,9 cm. Aceeași datare. MT 3803, 1950, sect. L, fig. 58/14.
851. *Vârf* de săgeată din fier, fragmentară. L – 4,2 cm. Aceeași datare. MT 3804, 1950, sect. L, fig. 58/15.
852. *Vârf de pilum* (?), din fier. L – 4,6 cm. Aceeași datare. MT 3805, 1950, fig. 58/16.
853. *Vârf de lance* din fier, fragmentar. L – 3,5 cm. Aceeași datare. MT 3806, *passim*, fig. 58/17.
854. *Vârf de săgeată* din fier, cu tub și două aripioare. L – 3,7. Sec. II î. H – I d. H. MT 3807, 1950, sect. L, fig. 59/1.  
Cf. Vulpe, 1951, p. 207, fig. 28/8 – 11.
855. *Vârf de săgeată* de bronz cu tub scurt și două aripioare. L – 2 cm. Aceeași datare. MT 3808, 1951, sect. L, fig. 59/2.

856. *Vârf de săgeată* cu tub și două aripioare, formă rombică. L – 2,5 cm. Aceeași datare. MT 3809, 1950, secț. L, fig. 59/3.
857. *Vârf de săgeată* de aceeași formă, cu vârful rupt. L – 3,6 cm. Aceeași datare. MT 3810, 1950, fig. 59/4.
858. *Vârf de săgeată* din bronz, cu dulie și formă rombică. L – 4,6 cm. Aceeași datare. MT 3811, *passim*, fig. 59/5.
859. *Vârf de săgeată* din bronz, de formă rombică, cu două tăișuri și tub. L – 3,8 cm. Aceeași datare. MIM fără nr. de inventar, 1968, secț. M, – 2,10, fig. 59/6.
860. *Vârf de săgeată* de aceeași formă, dar cu dulia mai lungă. L – 3,5 cm. Aceeași datare. MT 3813, 1950, secț. L, fig. 59/7.
861. *Vârf de săgeată* cu aceeași formă, cu o gaură în dulie. L – 4 cm. Aceeași datare. MT 3814, 1951, secț. I, fig. 59/8.
862. *Vârf de săgeată* din bronz, de formă rombică cu dulie. L – 3,8 cm. Aceeași datare. MIM fără nr. de inventar, 1968, secț. M, – 2,10 m, fig. 59/9.
863. *Vârf de săgeată* din bronz, de formă rombică, cu nervură mediană și dulie lungă. L – 4 cm. Aceeași datare. MIM fără nr. inventar, 1968, secț. M, – 3,05 m, fig. 59/10.
864. *Vârf de săgeată* asemănător cu precedentul. L – 4,1 cm. Aceeași datare. MIM fără nr. de inventar, 1968, secț. M, – 3 m, fig. 59/11.
865. *Vârf de săgeată* din bronz, cu nervură mediană în continuarea duliei, cu două aripioare. l - 5 cm. Aceeași datare. MT 3812, 1951, secț. L, fig. 59/12.
866. *Vârf de săgeată* din fier, cu dulie lungă și nervură mediană, cu două aripioare. L - 4 cm. Carnet de șantier – 1968, secț. M, – 2,50 m, fig. 59/13.
867. *Vârf de săgeată* fragmentar, din bronz, cu două aripioare. L – 2,3 cm. MT 3815, *passim*, fig. 59/14.
868. *Vârf de săgeată* din bronz, cu două aripioare, dulie lungă și nervură mediană. L – 3,9 cm. Aceeași datare. Carnet de șantier, 1968, secț. M, – 3,85 m, fig. 59/15.
869. *Vârf de săgeată* din bronz, de formă rombică cu dulie scurtă. L – 3,3 cm. MT 3816, 1950, fig. 59/16.
870. *Vârf de săgeată* de formă rombică, cu dulie găurită. L – 3,7 cm. Aceeași datare. MT 3817, 1951, secț. L, – 2,20 m, fig. 59/17.
871. *Vârf de săgeată* asemănător. L – 3,3 cm. MT 3818, 1927, fig. 59/18.
872. *Vârf de săgeată* de bronz, cu trei aripioare și orificii de fixare. L – 2,6 cm. Sec. IV – II î. H. MT 3819, 1950, fig. 60/1. Cf. Vulpe 1951, p. 207, fig. 28/5-6.
873. *Vârf de săgeată* din bronz, cu trei aripioare și dulie. L – 2,2 cm. Aceeași datare. MT 3820, *passim* fig. 60/2. Cf. Vulpe, 1951, p. 207, fig. 28/1-4.
874. *Vârf de săgeată* din bronz, cu trei aripioare și dulie. L – 3 cm. Aceeași datare. MT 7597, *passim*, fig. 60/3.

875. *Vârf* din bronz, asemănător cu precedentul. L – 2,5 cm. Aceeași datare. MT 3821, 1950, secț. L, fig. 60/4.
876. *Vârf de săgeată* din bronz, cu trei aripioare și dulie. L – 3,5. Aceeași datare. MT 3822, *passim*, fig. 40/5.
877. *Vârf de săgeată* din bronz, cu trei aripioare. Dulia ruptă. L – 4 cm. Aceeași datare. MT 3823, P. 1988, fig. 60/6.
878. *Vârf de săgeată* cu trei aripioare, din bronz, prevăzut cu o prelungire ascuțită pentru fixarea pe coada de lemn. L – 4,5 cm. Aceeași datare. MT 3824, 1950, secț. L, fig. 60/7.
879. *Vârf din* bronz, cu trei aripioare, fără dulie. L – 3 cm. MT 3825, 1950, fig. 60/8.
880. *Vârf din* bronz, fragmentar. L – 3 cm. MT 3826, P. 1927, fig. 60/9.
881. *Vârf din* bronz, cu trei aripioare și dulie. L – 2,6 cm. MT 3827, *passim*, fig. 60/10.
882. *Vârf de săgeată* din bronz cu trei aripioare și dulie. L – 3,4 cm. MT 7596, 1927, fig. 60/11. •
883. *Vârf de săgeată* din bronz, cu trei aripioare, fragmentar. L – 2,5 cm. MT 3828, 1951, fig. 60/12.
884. *Vârf* din bronz, cu trei aripioare și dulie. L – 3 cm. MT 3829, 1951, fig. 60/13.
885. *Vârf de săgeată* cu trei aripioare, din bronz. L – 2,1 cm. MT 3830, *passim*, fig. 60/14.
886. *Vârf de săgeată* din bronz, cu trei aripioare, fără dulie. L – 3 cm. MT 3831, 1950, fig. 60/15.
887. *Vârf de săgeată* din bronz, cu trei aripioare și peduncul gros. L – 3,3 cm. MT 3832, P. 1951, secț. L, fig. 60/16.
888. *Vârf* din bronz, cu trei aripioare și dulie. L – 2,1 cm. MT 3833, *passim*, fig. 60/17.
889. *Vârf* cu trei aripioare, fragmentar. L – 4 cm. MT 3834, 1950, secț. I, fig. 60/18.
890. *Vârf* din bronz cu trei aripioare și dulie. L – 2,1 cm. MT 3835, 1951, fig. 60/19.
891. *Vârf* din bronz cu trei aripioare și cui de fixare în mâner. L – 2,6 cm. MT 3836, 1927, fig. 60/20.
892. *Vârf* din bronz cu trei aripioare și cui de fixare. L – 5,5 cm. MT 3837, 1988, fig. 60/21.
893. *Vârf* de săgeată fragmentar. L – 4,6 cm. MT 3838, *passim*, fig. 60/22.
894. *Vârf* din bronz cu trei aripioare, cu dulie lungă de formă conică. L – 4,6 cm. MT 3839, 1950, secț. L, fig. 60/23.
895. *Vârf* cu trei aripioare și cui de fixare, din fier. L – 2,6 cm. MT 3840,

1950, secț. K, fig. 60/24. Cf. Vulpe 1951, p. 207, fig. 28/7,12.

896. *Vârf* cu trei aripioare și cui de fixare. L – 3,5 cm. MT 3841, 1950, secț. I', fig. 60/25.

897. *Vârf* cu trei aripioare și cui. Îndoit. L – 4,5 cm. MT 3842, 1950, secț. L, fig. 60/26.

898. *Vârf* cu trei aripioare și cui de fixare. L – 4,2 cm. MT 3843, *passim*, fig. 60/27.

899. *Vârf* asemănător, cu cuiul strâmb. L – 3,5 cm. MT 3844, *passim*, fig. 60/28.

900. *Vârf de săgeată* din fier cu două aripioare și cui de fixare. L – 4,2 cm. MT 3845, 1950, secț. L, fig. 60/29.

901. *Vârf* cu trei aripioare și cui de fixare. L – 5,8 cm. MT 3846, 1950, secț. K, fig. 60/30.

902. *Vârf de săgeată* din bronz cu trei aripioare și dulie. L – 2,8 cm. Sec. IV – III î. H. MT 3847, 1950, secț. I, fig. 61/1.

903. *Vârf de săgeată* din bronz cu trei aripioare și dulie, fragmentar. L – 2,3 cm. Aceeași datare. MT 3848, 1988, fig. 61/2.

904. *Vârf* din bronz cu trei aripioare, cu dulia ruptă. L – 3 cm. Aceeași datare. MT 3849, 1950, fig. 61/3.

905. *Vârf* asemănător. L – 3 cm. Aceeași datare. L – 3 cm. MT 3850, 1951, fig. 61/4.

906. *Vârf* din bronz cu trei aripioare, cu dulia ruptă. L – 3 cm. Aceeași datare. MT 3851, *passim*, fig. 61/5.

907. *Vârf* din bronz cu trei aripioare, cu dulia ruptă. L – 2,5 cm. Aceeași datare. MT 3852, 1951, fig. 61/6.

908. *Vârf* din bronz cu trei aripioare, cu dulia ruptă. L – 2,5 cm. Aceeași datare. MT 3853, 1950, secț. K, fig. 61/7.

909. *Vârf* din bronz, cu trei aripioare, cu dulia ruptă. L – 2,5 cm. MT 3854, *passim*, fig. 61/8.

910. *Vârf* din bronz, cu trei aripioare, cu dulia ruptă, fragmentar. L – 2,5 cm. MT 3855, *passim*, fig. 61/9.

911. *Vârf* din bronz, cu trei aripioare, cu dulia ruptă. L – 2,8 cm. MT 3856, 1950, secț. L, fig. 61/10.

912. *Vârf* din bronz, cu trei aripioare, cu dulia ruptă. L – 2,6 cm. MT 3857, *passim*, fig. 61/11.

913. *Vârf* din bronz, cu trei aripioare, cu dulia ruptă. Aripioarele ascuțite la bază. L – 3,5 cm. MT 3858, 1950, fig. 61/12.

914. *Vârf* din bronz, cu trei aripioare, cu dulia ruptă. L – 3,5 cm. MT 3859, *passim*, fig. 61/13.



915. *Vârf* din bronz, cu trei aripioare, cu dulia ruptă. L – 3,5 cm. MT 3860, 1950, fig. 61/14.
916. *Vârf* din bronz, cu trei aripioare, cu dulia ruptă. L – 3,4 cm. MT 3861, *passim*, fig. 61/15.
917. *Vârf* din bronz, cu trei aripioare, cu dulia ruptă. L – 3,3 cm. MT 3862, *passim*, fig. 61/16.
918. *Vârf* din bronz, cu trei aripioare, cu dulia ruptă. L – 3,4 cm. MT 3863, 1951, secț. L, fig. 61/17.
919. *Vârf* din bronz, cu trei aripioare, cu dulia ruptă. L – 4 cm. MT 3864, 1951, fig. 61/18.
920. *Vârf* din bronz, cu trei aripioare, cu dulia ruptă. L – 4,1 cm. MT 3865, *passim*, fig. 61/19.
921. *Vârf* din bronz, cu trei aripioare, cu dulia ruptă. L - 3,8 cm. MT 3866, 1951, fig. 61/20.
922. *Vârf* din bronz, cu trei aripioare, cu dulia ruptă. L – 4,5 cm. MT 3867, 1988, - 2,20, fig. 61/21.
923. *Vârf* din bronz, cu trei aripioare, cu dulia ruptă. L – 3,8 cm. MT 3868, 1951, fig. 61/22.
924. *Vârf* din bronz, cu trei aripioare, cu dulia ruptă. L – 3,6 cm. MT 3869, 1951, secț. L, fig. 61/23.
925. *Vârf* din bronz, cu trei aripioare, cu dulia ruptă. L – 3,7 cm. MT 3870, 1951, fig. 61/24.
926. *Vârf* din bronz, cu trei aripioare, cu dulia ruptă. L – 4 cm. MT 3871, 1950, fig. 61/25.
927. *Vârf* din bronz, cu trei aripioare, cu dulia ruptă. L – 4 cm. MT 3872, 1951, fig. 61/26.
928. *Vârf* din bronz, cu trei aripioare, cu dulia ruptă. L – 3,4 cm. MT 3873, 1950, fig. 61/27.
929. *Vârf* din bronz, cu trei aripioare, cu dulia ruptă. L – 3,5 cm. MT 3874, 1950, fig. 61/28.
930. *Vârf* din bronz, cu trei aripioare, cu dulia ruptă. L – 3,3 cm. MT 3875, 1950, fig. 61/29.
931. *Vârf* din bronz, cu trei aripioare, cu dulia ruptă. L – 3,4 cm. MT 3876, *passim*, fig. 61/30.
932. *Vârf* din bronz, cu trei aripioare, cu dulia ruptă. L – 2,7 cm. MT 3877, 1950, fig. 61/31.
933. *Vârf* din bronz, cu trei aripioare, cu dulia ruptă. L – 3,6 cm. MT 3878, 1950, fig. 61/32.
934. *Vârf* din bronz, cu trei aripioare, cu dulia ruptă. L – 3,6 cm. MT 3879, 1951, secț. L, fig. 61/33.

935. *Vârf* din bronz, cu trei aripioare, cu dulia ruptă. L – 3,8 cm. MT 3880, 1950, fig. 61/34.
936. *Vârf* din bronz, cu trei aripioare, cu dulia ruptă. L – 3,4 cm. MT 3881, *passim*, fig. 61/35.
937. *Vârf* din bronz, cu trei aripioare, cu dulia ruptă. L – 4,1 cm. MT 3882, 1951, fig. 61/36.
938. *Vârf* din bronz, cu trei aripioare, cu dulia ruptă. L – 3,5 cm. MT 3883, 1950, fig. 46/37.
939. *Vârf* din bronz, cu trei aripioare, cu dulia ruptă, fragmentar. L – 2,6 cm. MT 3884, *passim*, fig. 61/38.
940. *Vârf* din bronz, cu trei aripioare, cu dulia ruptă. L – 3,5 cm. MT 3885, 1950, fig. 61/39.
941. *Vârf* din bronz, cu trei aripioare, cu dulia ruptă. L – 3,1 cm. MT 3886, 1950, fig. 61/40.
942. *Vârf* din bronz, cu trei aripioare, cu dulia ruptă. L – 3,1 cm. MT 3887, 1927, fig. 61/41.
943. *Vârf* din bronz, cu trei aripioare, cu dulia ruptă. L – 3,6 cm. MT 3888, 1950, fig. 61/42.
944. *Fusaiolă* din lut ars, de formă ovală, cu decor de linii și puncte incizate. I-2,2 cm., fig. 62/1.
945. *Fusaiolă* din lut, de formă bitronconică aplatizată, cu decor din diagonale incizate, pe ambele părți. I-2,4 cm MT. 3897, fig. 62/2.
946. *Fusaiolă* din lut, de formă rotundă, decorată cu linii paralele incizate, verticale. I-2,4 cm. MT. 3898, 1950, fig. 62/3.
947. *Fusaiolă* din lut, de formă bitronconică, cu diametrul lățit, decorată pe toate fețele cu linii și puncte incizate. D-4 cm. MT. 3899, 1930, fig. 62/4.
948. *Fusaiolă* din lut, de formă bitronconică, decorată cu linii incizate pe ambele părți. D-2,5 cm. MT. 3900, fig. 62/5.
949. *Fusaiolă* bitronconică, din lut, cu linii incizate pe diametrul maxim. D-3,2 cm. MT. 3901, 1950, secț. K, fig. 62/6.
950. *Fusaiolă* din lut, de formă bitronconică, turtită, decorată cu linii și puncte incizate. D-3,3 cm. MT 3902, 1949, fig. 62/7.
951. *Fusaiolă* bitronconică, turtită, decorată cu incizii verticale pe diametrul maxim și dispuse în cruce pe unul din conuri. D-4,1 cm. MT. 3903, 1950, secț. K, fig. 62/8.
952. *Fusaiolă* de formă ovală, cu linii curbe incizate pe tot corpul. D- 4 cm. MT. 3904, 1950, secț. K, fig. 62/9.
953. *Fusaiolă* din lut, bitronconică, cu uncizii paralele pe ambele fețe. D- 4 cm. MT. 3905, 1950, fig. 62/ 10.

954. *Fusaiolă* bitronconică decorată cu grupuri de X-uri și un șir de puncte. D-3,6 cm. MT. 3906, 1988, secț. P, fig. 63/1.
955. *Fusaiolă* bitronconică cu incizii verticale, paralele pe diametrul maxim. D-2,8 cm. MT. 3907, 1950, secț. K, fig. 63/2.
956. *Fusaiolă* bitronconică, cu incizii verticale pe diametru, unite cu o linie orizontală. D-4,4 cm. MT. 3908, 1950, Secț. L, fig. 63/3.
957. *Fusaiolă* ovală, cu linii incizate verticale pe diametru și altele grupate câte două și formând o cruce, pe una din fețe. D-3,5 cm. MT. 3909, 1950, secț. K, fig. 63/4.
958. *Fusaiolă* (mărgea) din lut, de formă ovală, de culoare neagră, decorată cu o linie vălurită de vopsea albă. D-2,7 cm. MT. 3910, 1950, secț. I, fig. 63/5.
959. *Fusaiolă* de formă cilindrică, cu o șanțuire pe mijloc, mărginită de linii verticale și cu cercuri concentrice de puncte, pe ambele fețe. D-3,4 cm. MT. 3911, 1949, fig. 63/6.
960. *Fusaiolă* bitronconică, decorată cu incizii verticale pe diametru și cinci linii pe una din fețe. D-4 cm. MT. 3912, 1950, fig. 63/7.
961. *Fusaiolă* bitronconică, decorată cu linii și X-uri. D-4 cm. MT. 3913, fig. 63/8.
962. *Fusaiolă* de formă bitronconică, cu o linie ondulată de-a lungul diametrului maxim. D- 3,5 cm MT. 3914, 1949, secț. H, fig. 63/9.
963. *Fusaiolă* bitronconică, cu conurile egale. D-3,4 cm. MT 3915, 1988, secț. P, fig. 64/1.
964. *Fusaiolă* asemănătoare. D. 3,9 cm. MT. 3916, 1988, secț. P, fig. 64/2.
965. *Fusaiolă* bitronconică, cu conurile inegale. D-3,9 cm. MT. 3917, 1988, secț. P, fig. 64/3.
966. *Fusaiolă* fragmentară, cu conurile egale. D-3 cm. MT. 3918, 1988, fig. 64/4.
967. *Fusaiolă* asemănătoare. D-3,5 cm. MT. 3919, 1988, secț. O, fig. 64/5.
968. *Fusaiolă* bitronconică, cu diametrul rotunjit. D-3,5 cm. MT. 3920. 1988, fig. 64/6.
969. *Fusaiolă* bitronconică, cu conuri egale. D-4,2 cm. MT. 3921. 1988, fig. 64/7.
970. *Fusaiolă* bitronconică, cu capetele retezate. D-3,7 cm. MT. 3922. 1988, fig. 64/8.
971. *Fusaiolă* bitronconică, cu diametrul rotunjit. D-4 cm. MT 3923, 1988, fig. 64/9.
972. *Fusaiolă* asemănătoare. D-4,2 cm. MT. 3924, 1988, secț. O, fig. 64/10.
973. *Fusaiolă* asemănătoare. D-3,5 cm. MT. 3925, 1988, secț. P, fig. 64/11.
974. *Fusaiolă* asemănătoare. D-3,9 cm. MT 3926, 1988, fig. 64/12.
975. *Fusaiolă* de formă rotundă. D-2,8 cm. MT. 3927, 1988, secț. P, fig.

65/1.

976. *Fusaiolă* bitronconică, cu conuri egale. D-3,2 cm. MT.3928, 1939, fig.

65/2.

977. *Fusaiolă* aproximativ sferică. D-3,5 cm. MT. 3929, 1988, secț. P, fig.

65/3.

978. *Fusaiolă* cu profil oval. D-3,1 cm. MT. 3930, 1988, secț. P, fig. 65/4.

979. *Fusaiolă* de formă bitronconică. D-3,7 cm. MT. 3931, 1950, secț. KF, fig. 65/5.

980. *Fusaiolă* de formă cilindrică. D-4 cm. MT. 3932, 1988, fig. 65/6.

981. *Fusaiolă* asemănătoare. D-2,8 cm MT. 3933, 1988, fig. 65/7.

982. *Fusaiolă* plată, cu diametrul ușor reliefat. D-3,7 cm. MIM 5643, 1968, fig. 65/8.

983. *Fusaiolă* bitronconică, mult turtită. D- 4,4 cm. MT 3934, 1988, fig.

65/9.

984. *Fusaiolă* asemănătoare. D-4,7 cm MT. 3935, 1988, secț. P,fig. 65/10.

985. *Fusaiolă* cilindrică. D-4,4 c. MIM 5458, 1968, fig. 65/11.

986. *Mosor* din lut ars, de formă cilindrică. D-3,4 cm. MT.1436, fig. 66/1.

987. *Mosor* din lut ars, de formă cilindrică, ușor scobit pe mijloc. D-2,8 cm. MT. 3936, 1951, secț L, fig. 66/2.

988. *Fusaiolă* de formă cilindrică, turtită, cu decor de linii incizate realizate cu unghia. D-3,4 cm. MT. 3937. 1950, secț.K, fig. 66/3.

989. *Fusaiolă* de formă bitronconică, decorată cu caneluri verticale. D- 3,2 cm. MT. 3938, fig. 66/4.

990. *Rondel* realizat din fundul unui vas lucrat la roată, de culoare roșie. D-4,6 cm. MT. 3939, 1988, secț. O, fig. 66/5.

991. *Fusaiolă* de lut, de formă bitronconică, cu o canelură adâncă pe mijloc. D-2,5, MT. 3940. 1951, secț. L. fig. 66/6.

992. *Greutate* piramidală de lut ars, fragmentară, perforată. I-12 cm. Sec. II-I i. H. MT. 5637, 1968, fig. 66/7.

993. *Greutate* piramidală, de lut ars. I-10 cm. MIM 5636, 1968, fig. 66/8.

994. *Tub* din lut ars, perforat în diagonală. L-12 cm. MT. 3942. fig. 66/9.

995. *Rotiță* din lut ars, de formă biconică, cu un con mai alungit, de culoare cenușie. I- 3,7 cm. MT. 3942, fig. 66/10.

996. *Rotiță* de formă discoidală, cu proeminențe cilindrice în jurul perforației. D- 6,4 cm. MT 3943, 1949, secț. H, fig. 66/11.

997. *Fusaiolă* realizată prin perforarea unui fund de vas, lucrat la roată din pastă cenușie. D-4,2 cm. MT. 3944, fig. 67/1.

998. *Rondelă* realizată prin rotunjirea și perforarea unui fragment de amforă, de culoare roșie. D-4,1 cm. MT 5419, 1968, fig. 67/2.

999. *Rondelă* modelată dintr-un fragment de vas, lucrat la roată, de culoare cenușie. D- 4,6 cm. MT. 3945, 1988, secț. P, fig. 67/3.

1000. *Verigă* de lut ars de culoare albicioasă, de secțiune rotundă. D-4,3 cm. MT. 3946. 1950, fig. 67/4.

1001. *Fusaiolă* de formă tronconică, cu cercuri concentrice incizate, pe tot corpul. D-2,8 cm. MT. 3947, 1987, secț. N, fig. 67/5.

1002. *Mosorel* din lut ars. I-2,2 cm. MT.5458, 1927, fig. 67/6.

1003. *Fusaiolă* bitronconică, cu decor incizat pe ambele fețe, reprezentând linii dispuse în rază și X-uri, D- 3cm. MT. 3949, 1987, fig. 67/7.

1004. *Disc* modelat dintr-un fragment de vas, lucrat la roată. Pe o față are incizată o stea cu cinci colțuri, iar pe cealaltă un triunghi și un început de perforație. D-2,4 cm. MT. 3950, 1987, fig. 67/8.

1005. Obiect din piatră, de formă dreptunghiulară, găurit la un capăt și ascuțit la celălalt. L-3,9 cm. MT 3951, 1949, secț. H, fig. 67/9.

1006. Obiect din lut ars de formă conică cu perforație. I-3,3 cm. MT. 3952, fig. 67/10.

1007. *Rondea* neperforată, tăiată dintr-un fragment de vas cenușiu. D-3,2 cm. MT 3953, 1988, secț. P, fig. 67/11.

1008. *Obiect* de formă conică, cu patru adâncituri pe corp. I- 3 cm. IAI, 1939, fig. 67/12.

1009. *Verigă* din lut ars. D-2,8 cm. MT. 3954, fig. 67/13.

1010. *Rondea* dintr-un fragment de vas cenușiu, decorat cu linii incizate vălurite. D- 6 cm. IAI 45, 1968, secț. M, fig. 67/14.

1011. *Lustruitor* din lut, puternic ars, de culoare cenușiu închis, mânerul de formă conică și talpa ovală. I-7,6 cm. Sec. I î. H.-I d. H. MT. 6171, 1928, fig. 68/1.

1012. *Lustruitor* din lut ars, aproape petrificat, de culoare cenușie deschisă, cu o perforație la mâner. Formă neregulată, cu talpa ovală. I-8,8 cm. MT. 6172, 1949, fig. 68/2.

1013. *Lustruitor* din lut ars petrificat, de culoare cenușie. Mânerul scurt de formă conică, talpa ovală mult alungită. I- 7,6 cm. MT. 6373, 1949, fig. 68/3.

1014. *Lustruitor* fragmentar din lut ars, de culoare neagră. Mânerul este tronconic și talpa ovală. I- 8,2 c. IAI. 1076, 1939/1940, secț. G, fig. 68/4.

1015. *Lustruitor* din piatră de culoare gălbuie, de formă trapezoidală. Mânerul scurt și talpa lățită. Ambele fețe sunt puternic lustruite. I- 2,8 cm. MT. 3956, 1950, secț. J, fig. 68/5.

1016. *Lustruitor* din piatră, de formă prismatică. Ambele capete sunt puternic roase și lustruite L- 7,4 cm. MT 3957, 1988, secț. O, fig. 68/6.

1017. *Lustruitor* din lut, petrificat. Mânerul este cilindric și talpa ovală, scurtă. I- 3,3 cm. IAI 1079, 1939/1940, fig. 68/7.

1018. *Lustruitor* fragmentar din lut ars, cu talpa ovală, relativ mare. L- 8 cm.

MT 3958, 1950, secț. KF, fig. 68/8.

1019. *Lustruitor* din lut ars, cu mânerul cilindric și talpa dreptunghiulară, cu marginile verticale. I- 7,2 cm. MIM, fără nr.de inventar. 1968, secț. M, fig. 68/9.

1020. *Lustruitor* din lut, pietrificat, cu mânerul lung de formă cilindrică și talpa ovală și lustruită. I- 8 cm. MIM 5678, 1968, secț. M, fig. 68/10.

1021. *Figurină* antropomorfă din lut ars. Capul este redat printr-o prelungire aproximativ triunghiulară, iar fața printr-o proeminență ascuțită. Partea inferioară redă sexul masculin și se termină cu două proeminențe scurte depărtate. I- 4 cm. 1951, secț. L, fig. 69/1.

1022. *Figurină* antropomorfă *hierosgama*, spate în spate. Sunt redată prin proeminențe scurte capetele, trăsăturile fețelor, mâinile, sexul și picioarele. Pastă bine arsă de culoare galben-roșcată. I- 4,7 cm, 1951, secț. L, fig. 69/2.

1023. *Figurină* antropomorfă feminină din lut ars, capul în continuarea corpului, fața marcată prin reliefarea nasului. Picioarele desfăcute. Pe abdomen se află adâncituri și tăieturi verticale. I- 5,4 cm. MT 1879,1987, secț. N, fig. 69/3.

1024. *Figurină* antropomorfă, masculină, din lut ars, cu capul de formă tronconică, fața și sexul marcate, mâinile reliefate lateral și picioarele depărtate. Aproximativ în dreptul pieptului se află o adâncitură. I- 4,6 cm. 1950, secț.L, fig. 69/4.

1025. *Figurină* antropomorfă de formă triunghiulară plată, fața marcată prin adâncirea ochilor, cu găuri adânci. Picioarele desfăcute. I- 4 cm. 1951, secț. L, fig. 69/5.

1026. *Figurină* antropomorfă, din lut ars. Capul lipsește. Mâinile marcate și picioarele desfăcute. Pe fața anterioară sunt împunsături adânci alungite. I-3,5 cm. 1951, secț. L, fig. 69/6.

1027. *Figurină* antropomorfă, din lut ars, fără cap ( rupt din vechime ). Mâinile depărtate, sunt orientate diferit. Picioarele depărtate, la cel stâng este modelată și talpa. În mijlocul abdomenului se află o adâncitură, relativ mare. I- 4,4 cm. 1951, secț. L, fig. 69/7.

1028. *Figurină* antropomorfă, cu picioarele depărtate și fața marcată cu două adâncituri. I-5,2 cm.MIM 1064, 1968, secț. M, fig. 70/1.

1029. *Figurină* antropomorfă din lut ars, cu picioarele și mâinile depărtate. O mână îndreptată în jos, cealaltă ruptă. Fața este marcată cu două adâncituri în dreptul ochilor. I-5,3 cm. MIM 5686, 1968, secț. M, fig. 70/2.

1030. *Figurină* antropomorfă, cu picioarele depărtate și fața redată printr-o proeminență și două adâncituri. Din profil piesa este ușor concavă. I-5,2 cm. MIM 1066, 1968, secț. M, fig. 70/3.

1031. *Figurină* antropomorfă, cu picioarele depărtate și fața ușor marcată prin adâncituri. I-5,3 cm. MIM 5682, 1968, fig. 70/4.

1032. *Figurină* antropomorfă masculină, de formă cilindrică, cu picioarele depărtate, fără mâini. Capul turtit. Fața este marcată printr-o mică proeminență și două adâncituri în dreptul ochilor. I-5 cm. MT. 1568, 1927, fig. 70/5.

1033. Partea superioară dintr-o *figurină* antropomorfă. Sunt indicate mâinile și fața prin mici proeminențe și adâncituri. I- 4,8 cm. 1950, secț. L, fig. 70/6.

1034. *Figurină* antropomorfă din lut ars, de aformă aproximativ cilindrică, străpunsă verical. Picioarele rupte, iar mâinile scurte, de formă conică. La cap sunt marcate urechile, ochii, nasul și gura, prin adâncituri și proeminențe. I-8,3 cm. MT 7171, 1927, fig. 71/1.

1035. *Figurină* antropomorfă, masculină, din lut ars. Mâimile și picioarele, depărtate de corp, sunt rupte din vechime. Capul are la spate un coc, iar fața o proeminență mare, conică. I- 9,6 cm. 1950, secț. J, fig. 71/2.

1036. *Figurină* antropomorfă triunghiulară. Mâinile sunt marcate cu proeminențe conice îndreptate în sus. Intre ele se află o adâncitură în care se introducea capul mobil. Lut ars, acoperit cu o pastă albicioasă, lucioasă. I-8,3 cm. MT 1453 (3716), fig. 71/3.

1037. *Figurină* antropomorfă din lut ars, cu aspect masiv, cu mâinile și picioarele scurte, depărtate. Intre picioare și în zona pieptului, se află mai multe tăieturi și împunsături. I-7,7 cm. 1930, secț. E,-1,40 m. fig. 71/4.

1038. *Picior de figurină*, stângul, din lut ars, de culoare albicioasă, cu resturi de pictură (?) roșie, de secțiune cilindrică, cu talpa dreaptă. I-3,3 cm. 1951, secț.L, fig. 72/1.

1039. *Picior de figurină*, masiv, de secțiune rectangulară, cu talpa dreaptă, scurtă. Pastă cenușie impură. I-4,5 cm. MT 1622, 1926, fig. 72/2.

1040. *Picior de figurină*, din pastă fină, de culoare cenușie, de secțiune rotundă, cu talpa rotunjită. I-4,2 cm. MIM 1015, 1968, fig. 72/3.

1041. *Picior antropomorf*, din pastă fină, dură, de culoare cenușie. Este marcat genunchiul și coapsa care este mai groasă și un început din corp. Talpa, scurtă, este ușor despătată la degete. I-9,4 cm. 1951, secț. L, fig. 72/6.

1042. *Figurină* antropomorfă, aproximativ cilindrică, străpunsă vertical. La partea superioară și cea inferioară sunt două perechi de adâncituri și proeminențe care ar putea indica o piesă hierogamată. I- 3,4 cm. MT.1569, 1927, fig. 72/4.

1043. *Obiect* din lut ars, de formă conică, cu vârful întors (ca o căciulă țuguată) I-2,5 cm. MIM 1014, 1968, secț. M, fig. 72/5.

1044. Proeminență din lut ars, de culoare cenușie, în formă de cap de pasăre. I- 4 cm. MT. 152, 1928, secț. U, fig. 73/1.

1045. *Bucranii* cu coarnele lungi, curbate spre interior (unul rupt) și botul mult alungit (probabil mâner de capac). I-5 cm. MT. 456, 1950, secț. L, fig. 73/2.

1046. *Mâner de capac*, în formă de cap de pasăre. Sunt bine marcați ochii,

prin cercuri și un punct central, adâncite. Pastă bună, de culoare cărămizie. I-4,6 cm. MT 7427, 1927, fig. 73/3.

1047. *Măsuță (altar ?)*, cu patru picioare. Corpul foarte lat, rupt din vechime la partea superioară, din care se păstrează o proeminență conică la unul din capete. I- 3,3 cm. passim. fig. 73/4.

1048. Obiect din lut ars în formă de *stea* cu șapte colțuri din care cinci orientate orizontal, unul în jos iar al șaptelea, mult mai proeminent, constituie partea superioară (stilizare antropomorfă ?). I- 2,4 cm, MT, 1577, 1927, fig. 73/5.

1049. *Figurină zoomorfă* din lut ars, fragmentară. Este redat capul, probabil de cal, cu o tăietură adâncă reprezentând gura, iar nările și ochii, cu adâncituri. MIM 1065, 1968, secț. M, fig. 73/6.

1050. *Cățel de vatră* din lut ars, de culoare roz-cenușie, de formă pralelipipedică, cu capetele înălțate. Pe părțile laterale, sunt dispuse două șiruri de brăie alveolate, care urcă și pe capete, unul din ele înconjurând și partea de jos a acestora. Pe amândouă capetele, este sugerată, cu o proeminență și două pastile lipite în dreptul ochilor, câte o față umană. I-15,6 cm, L-27 cm. Sec. I î. H. MT.3959, P. 1986, secț. N, fig. 74/1.

1051. *Cățel de vatră* din lut ars, de aceeași formă cu precedentul, cu capetele terminate cu protome de berbec, redat prin aplicarea unui brâu alveolat care se continuă mult pe ceafă. Un brâu asemănător se află și pe mijlocul părților laterale. I- 12,6 cm. L- 19 cm. Aceeași datare. MT 3960, 1950, fig. 74/2.

1052. *Cățel de vatră* din lut ars, de culoare cenușie, fragmentar. Se păstrează aproximativ o jumătate având protomă de berbec, coarnele fiind redată cu brâu crestat. Părțile laterale sunt decorate cu două rânduri de brăie, unul crestat pe mijlocul piesei și celălalt cu alveole, la baza ei. I- 14,4 cm. L- 21 cm. Aceeași datare. MT 3961, 1950, secț. L, fig. 74/3.

1053. *Cățel de vatră* fragmentar, din lut ars de culoare roz-cenușie. Fragmentul prezintă numai protoma de berbec, unde coarnele sunt redată cu brâu crestat răsucit de două ori, înconjurând pastile de lut lipite. L- 8 cm. Aceeași datare. MT 3962, 1990, secț. P, fig. 75/4.

1054. *Cățel de vatră* fragmentar, din pastă grosieră de culoare roz-cenușie. Protoma este realizată prin două adâncituri opuse, reprezentând ochii, două mici proeminente pe locul coarnelor sau urechilor și două caneluri adânci, care coboară pe gât. Pe mijlocul capului pornind spre ceafă, se află o canelură adâncă mărginită de brâu crestat. I-8,5 cm. L-27 cm. Aceeași datare. MT 6201, fig. 75/1.

1055. *Cățel de vatră* fragmentar, din pastă grosieră de culoare cenușie cu suprafața aspră, fără decor. Protoma se termină cu o proeminență rotunjită de pe care pornește spre partea superioară și se prelungește pe gât, o canelură adâncă. I-4,3 cm. Aceeași datare. MT 3963, 1950, secț. I, fig. 75/2.

1056. *Cățel de vatră* fragmentar, din pastă grosieră de culoare cenușie.



Fragmentul reprezintă protoma de berbec, unde coarnele înconjoară proeminențele rotunde. Pe mijlocul corpului a existat o canelură adâncă. I-12 cm. Aceeași datare. MT 3964, fig. 75/5.

1057. *Cățel de vatră* fragmentar, din lut ars foarte dur, de culoare cenușie. Protoma este redată prin aplicarea unui brâu simplu, care înconjoară ochii și se prelungește spre gură, precum și prin trei caneluri ce coboară pe ceafă. I- 8,8 cm. Aceeași datare. MT 6203, fig.75/3.

1058. *Cățel de vatră* fragmentar, din lut ars de culoare cenușie, cu suprafața netedă. Protoma este realizată printr-o prelungire, din capătul căreia pornesc patru șanțuri adâncite, ce coboară pe gât. I- 13,4 cm. Aceeași datare. MT 6202, fig. 76/1.

1059. *Cățel de vatră* fragmentar, din lut ars de culoare galben-cenușie. Aceeași datare. MT 6294, fig. 75/6.

1060. *Cățel de vatră* fragmentar, din pastă grosieră de culoare cenușie, cu suprafața acoperită cu o pojghiță de pastă albicioasă. Pe ambele fețe ale corpului, se află câte o canelură. I-11,4 cm, gr-5,9 cm. Aceeași datare. MT. 7328, 1927, fig. 76/2.

1061. Fragment din capătul unui *cățel de vatră*, din pastă poroasă, grosieră, decorat cu caneluri și crestături. I- 7,8 cm. MT 3965, 1930, sect. E, fig. 76/3.

1062. Fragment din partea anterioară de la un *cățel de vatră*, din pastă grosieră. Pe o muchie verticală, la bază și pe mijlocul corpului, sunt brăie alveolate. I- 12 cm. Gr. 6,5 cm. Aceeași datare. MT 3966, 1949, sect. H, fig. 76/4.

1063. Fragment de *cățel de vatră*, din pastă poroasă cu multe impurități, de culoare roz-gălbuie. I-8,8 cm, gr. 4,2 cm. Aceeași datare. MT 3967, 1930, sect. E, fig. 76/5.

1064. Fragment de *cățel de vatră*, din lut ars, poros, de culoare cenușie cu pete întunecate în interior. I- 14 cm, gr. 6,4 cm. Aceeași datare. MT 3968, fig. 77/1.

1065. Fragment din partea inferioară a unui *cățel de vatră*, din pastă grosieră. I-8,1 cm, gr.3,2 cm. Aceeași datare. MT. 3969, 1928, sect. D, fig. 77/3.

1066. Fragment de *cățel de vatră*, din lut ars. Partea inferioară este despărțită în două. Părțile laterale netede și lustruite. I- 8 cm, gr. 3,5 cm. Aceeași datare. MT 6230, fig. 77/2.

1067. *Cățel de vatră* fragmentar, din lut ars grosier și sfărâmicios, de culoare albicioasă. Protoma mult stilizată, se continuă spre spate cu trei șiruri de brâu alveolat. Același decor se află și pe părțile laterale ale corpului. I- 12,2 cm. Gr. 8,4 cm Aceeași datare. MT 3970, 1950, sect. K, fig. 77/4.

1068. Fragment din partea inferioară a unui *cățel de vatră*, din pastă grosieră de culoare roșcată. I-10 cm. Gr. 9,4 cm. Aceeași datare. MT 3971, 1930, sect. E, fig. 77/5.

1069. *Creuzet* din lut ars de formă conică. I-4,8 c. Sec. I î. H.- I d. H. Aceeași datare MIM, 5434, 1968, sect. M, fig. 78/2.

1070. *Creuzet* din lut, ușor deformat. I-3,8 cm. Aceeași datare. MIM 5434, 1968, sect. M, fig. 78/2.

1071. *Creuzet* de formă conică, din lut ars de culoare cenușie, ușor deformat. I-5,6 cm. Aceeași datare. IAI 40, 1939, fig. 78/3.

1072. *Creuzet* din lut ars, de formă conică. I-4,6 cm, Aceeași datare. MT 3980, 1950, sect. KF, fig. 78/4.

1073. *Creuzet* din lut ars, de formă conică, cu o proeminență deformată la exterior. I- 4,5 cm. Aceeași datare. MT 3981, 1950, sect. KF, fig. 78/5.

1074. *Creuzet* din lut ars, zgurificat, de formă tronconică. I-3,1 cm Aceeași datare. IAI 2426, 1940, fig. 78/6.

1075. *Creuzet* fragmentar, din lut zgurificat. I-2,8 cm. Aceeași datare. MT 3982, 1950, sect. KF, fig. 78/7.

1076. *Creuzet* din lut puternic zgurificat, cu două proeminente exterioare. I-3,4 cm Aceeași datare. MIM 5689, 1968, sect. M, fig. 78/8.

1077. *Creuzet* de lut puternic ars de formă conică. Sub margine și în jurul fundului, este decorat cu șiruri de incizii circulare. I-6,5 cm. Aceeași datare. MT 2983, 1928, fig. 78/9.

1078. *Creuzet* de formă conică, cu cupa triunghiulară, ușor deformat. I- 6,4 cm. Aceeași datare MT 3984, 1987, sect. N, fig. 78/10.

1079. *Creuzet* fragmentar, puternic zgurificat, cu resturi de oxidare de culoare verde în mai multe locuri la exterior. Resturi de bronz și în interior. I-4,5 cm. Aceeași datare. MT 3986, 1930, sect. R, fig. 79/2.

1080. *Creuzet* fragmentar puternic zgurificat, cu o proeminență exterioară. I-6,4 cm. Aceeași datare. MT 3985, 1950, sect. J, fig. 79/1.

1081. *Creuzet* fragmentar, din lut puternic ars la exterior unde s-a zgurificat. În interior și exterior sunt resturi de oxizi de culoare verde. I- 5 cm. Aceai datare. MT 3987, 1950, sect. K, fig. 79/3.

1082. *Creuzet* din lut, zgurificat, de culoare neagră. Deformat. I-3,4 cm. MT 3988, fig. 79/4.

1083. *Creuzet* din lut, puternic zgurificat și deformat. La exterior este sticlos, de culoare alb-cenușie. I- 3 cm. MT 3989, 1950, sect. K, fig. 79/5.

1084. *Creuzet* din lut zgurificat, de formă conică, cu suprafața sticloasă și cu deformări. În interior resturi de bronz și oxizi verzi. I- 5 cm. MT 3990, fig. 79/6.

1085. *Creuzet* din lut zgurificat de formă conică rotunjită. I-3,1 cm. MT 3991, 1050, fig. 79/7.

1086. *Creuzet* din lut zgurificat, de formă conică, cu resturi de oxizi verzi în interior. Suprafața sticloasă are pete de culoare verzuie, galbenă și roșcată și umflături neregulate. I- 6 cm. Aceeași datare. MT 3992, 1950, sect. K, fig. 79/8.

1087. *Creuzet* din lut zgurificat, de formă conică, de culoare cenușie, cu o mare proeminență sticloasă în exterior. I-3,2 cm. Aceeași datare. MT 3993, fig.

79/9.

1088. *Creuzet* fragmentar din lut zgurificat, sticlos la suprafață. I-6 cm. Aceeași datare. MT 3994, 1950, secț. K, fig. 79/10.

1089. *Cute* din piatră, de secțiune dreptunghiulară, cu o perforație la un capăt. Sec. III î. H. L- 15 cm. Aceeași datare. MT. 3995, 1950, fig. 80/1.

1090. *Cute* din piatră, albicioasă, de secțiune ovală, cu un capăt ascuțit, ruptă în dreptul perforației. L- 12,2 cm. Aceeași datare. MT. 3996, 1987, secț. N, fig. 80/2.

1091. *Cute* fragmentară din piatră, de secțiune dreptunghiulară, ruptă în dreptul perforației. L-7,1 cm. Aceeași datare. MT 3997, 1950, secț. K, fig. 80/3.

1092. *Cute* din piatră de secțiune dreptunghiulară, ruptă în dreptul perforației. L-5,5 cm. Aceeași datare. MT 3998, 1950, secț. KF, fig. 80/4.

1093. *Cute* din piatră de formă cilindrică, perforată la un capăt. L- 7,4 cm. Sec. III-II î. H. MT 3999, 1986, secț. N, fig. 80/5.

1094. *Cute* din piatră de formă conică, perforată și ruptă la capătul gros. L- 6,4 cm. Aceeași datare. MT 4000, 1986, secț. N, fig. 80/6.

1095. *Cute* din piatră de secțiune dreptunghiulară, perforată la un capăt. L- 6,6 cm. Aceeași datare. MT 1533, 1950, secț. K, fig. 80/7.

1096. *Cute* fragmentară din piatră, găurită. I- 3 cm. Sec I d. H. Aceeași datare. MT. 4001, 1950, secț. KF, fig. 80/8.

1097. *Cute* fragmentară, cu un capăt ascuțit, din piatră de culoare gălbuie. L- 5 cm. Aceeași datare. MT 4002, 1950 secț. J, fig. 80/9.

1098. *Cute* fragmentară din piatră cenușie, de secțiune rotundă, perforată la capătul mai gros. L-5,6 cm. MT 4003, 1985, secț. N, fig. 80/10.

1099. *Cute* din piatră de secțiune trapezoidală, perforată incomplet în capătul lat. L- 9,6 cm. MIM 1048, 1940, fig. 81/1.

1100. *Cute* din piatră albicioasă, perforată la un capăt. L-8 cm. MT 4004, 1988, secț. O, fig. 81/2.

1101. *Cute* din piatră de formă aproximativ conică, alungită. L-8,8 cm. MT 4005, 1950, secț. K, fig. 81/3.

1102. *Cute* fragmentară de piatră de secțiune ovală. L- 9,2 cm. MT 4006, 1950, secț K, fig. 81/4.

1103. *Cute* din piatră de formă cilindrică, cu capetele puternic lustruite. L- 4,6 cm MT 4007, 1988, secț. O, fig. 81/5.

1104. *Cute* din marnă, ruptă la tăiș, cu o perforație în capătul opus. L-8,1 cm. Sec. IV-III î. H. MT 4008, 1986, fig. 81/6.

1105. Obiect din piatră, de formă ovală, cu două perforații, una de formă ovală la mijloc și alta rotundă la un capăt care este rupt. L-9,8 cm. Sec. I î. H. MT 4009, fig. 81/7.

1106. Fragment dintr-o piesă de piatră, de secțiune triunghiulară, cu toate fețele puternic lustruite. L-3,5 cm. MT 4010, 1985, secț. N, fig. 81/8.

1107. *Disc* de os, decorat cu cercuri concentrice imprimate. D/2,4 cm, gr. 2mm. Sec. I d. H. MT. 2577, 1950, KF, fig. 82/1.

1108. *Disc* de os, găurit în centru, decorat cu cercuri concentrice pe margine. D-2,1 cm gr. 2,1 mm, MT. 2861, 1950, secț. K, carou 3, fig. 82/2.

1109. *Disc* din os, perforat în centru. D-3,4 cm, gr. 4mm. MT 2862, 1988, secț. P, fig. 82/3.

1110. *Disc* din os, perforat, marginile neregulate. D-2,1 cm gr. 3 mm. MT 2863, 1950, secț. KF, fig. 82/5.

1111. *Disc* de os, perforat, ușor schifat. D-3,5 cm. gr. 2mm. MT 2864, 1930, secț. R, -0,90, fig. 82/7.

1112. *Placă* din os, de formă alungită, cu marginile în zigzag și găuri pe ambele părți. L-7,7 cm. Sec I î. H.-I d. H. MT. 2866, 1950, fig. 82/4.

1113. *Placă* în formă de bucraniu. Sunt slab conturate urechile. Una sub alta, sunt două găuri mici pe fața anterioară. I-4,9 cm. gr. 7mm, Sec. I d. H. MT. 2872, 1950, secț. K, -0,95m, fig. 82/6. Cf. Vulpe 1951, fig. 26/5.

1114. *Pieptene* din os, de formă trapezoidală, cu dinții ruși. Fără decor. I-4,9 cm. Sec. I î. H.-I d. H. MT 967, 1949, secț. H, -2,75, fig. 82/8.

1115. *Mâner* din os, de secțiune ovală, de formă dreptunghiulară, fără o latură. I- 5 cm, gr. 5mm. Aceeași datare. MT 2868, 1950, secț. I, fig. 82/9.

1116. *Tub* din os găurit lateral, la unul din capete, celălalt rupt din vechime. Este decorat cu două grupe de hașuri oblice, între care se află un semn format dintr-o linie, la capetele căreia se află două semicercuri. Hașuri oblice, se află și între perforația laterală și capătul mai gros. Pe altă latură sunt două semicercuri. L- 10,8 cm. gr. 2,1 cm. Aceeași datare. MT 2856, 1950, secț. I, fig. 83/1. Cf. Vulpe, 1951, fig. 29/3.

1117. *Fluier* din os (corn), cu o perforație oblică la unul din capete. La capătul mai subțire, este decorat cu șase linii incizate. L-7,4 cm, gr. 1,6 cm. Sec. III-II î. H. MIM, fără inventar. 1968, secț. M. fig. 83/2.

1118. *Mâner*- plăsea de cuțit, din placă din os, decorat cu zigzaguri hașurate. În șase locuri sunt găuri de la cuiele de fixare. L-10,2 cm, l-2 cm, gr. 1,5 mm, Sec. I d. H. MIM, fără nr. de inv. 1968, secț. M -0,35, fig. 83/3.

1119. *Plăsea* de mâner, din placă din os, decorată cu cercuri concentrice, cu punct central și linii oblice duble la capete, unde se află și câte două perforații. L-7,7 cm, l-2 cm. Aceeași datare. MT 2888, 1950, fig. 83/4.

1120. *Tub* din os, rupt parțial, decorat cu două șiruri orizontale de cercuri concentrice, și punct central. I-4,9 cm, d-4,8 cm. Aceeași datare. MT 2889, P. *passim*, fig. 83/5.

1121. *Tub* din corn, cu urme de cioplire pe ambele capete și o perforație laterală. I-2,4 cm, D-3,1 cm. Sec. I î. H. MT 154, 1928, fig. 83/6.

1122. *Tub* din corn scobit, cu pereții foarte subțiri. Fragmentar. La capăt este decorat cu o incizie circulară și un triunghi hașurat. I-3,2 cm, D-2,5 cm. Sec. I î. H.-I d. H. MT 2890, 1950, secț. I, fig. 83/7.

1123. *Tub* de os fragmentar decorat cu incizii inelare duble. I-2,8 cm, D-3,6 cm. MT 2891, 1988, secț. O, fig. 83/8.

1124. *Tub* fragmentar de os, decorat cu cercuri concentrice și punct central. L-4,6 cm IAI 4798, fig. 83/9.

1125. *Tub* din os, cu suprafața decorată cu linii incizate și semne în formă de X, o stea cu patru vârfuri, litere, tamgale. L-3,5 cm Sec. I d. H. MT 2892, 1950, secț. K, fig. 84/1.

1126. *Placă* ornamentală din os, de formă ovoidală ușor schifată, ornamentată cu linii duble în zig-zag și ondulate, umplute cu hașuri. La capete și în cinci locuri simetrice, în mijloc sunt șapte găuri. L-8,4 cm. Sec. I î. H.-I d. H. MT 2893, fig. 84/2.

1127. *Tub* din corn, perforat incomplet, cu o gaură laterală, oblică și semne incizate la un capăt. L-3,8 cm. MT 2894, 1950, secț. I, fig. 84/3.

1128. *Pendantiv* din os, format dintr-o placă în formă de trapez, despăcată în partea inferioară, unde se află și trei găuri, și o verigă (ruptă), cu care putea fi suspendată. I-4,5 cm. MT. 2895, 1950, secț. I, fig- 84/4.

1129. *Mâner* de spadă din os, cu cinci proeminențe circulare, la distanțe egale pe tot corpul. I- 7,9 cm. D-2,1 cm. MT 45, 1950, secț. I, fig. 84/5. Cf. Vulpe, 1952, fig. 20/4.

1130. *Mâner* din os, de formă ușor tronconică, cu suprafața decorată cu benzi de triunghiuri hașurate în diferite combinații și semne în formă de omega. I-10,5 cm. MT 2896, 1950, secț. K, fig.84/6. Cf. Vulpe, 1951, fig. 29/2.

1131. *Spatulă* din os plin, cu capetele subțiate, unul ușor scobit și cu ciopliture laterale. L-11,4 cm, gr. 2,3 cm. MT 2897, 1950, secț. K, fig. 85/1.

1132. *Fluier* din os, gol în interior, cu perforație lângă unul din capete și alta mai spre mijloc. L-6,2 cm. D-2,4 cm. IAI 4796, fig. 85/2.

1133. *Mâner* din corn, drept, mai subțire la un capăt. L-8,3 cm, D-1,4 cm. MT 2898, fig. 85/3.

1134. *Mâner* din corn, mai subțire la un capăt, unde sunt ciopliturele. L- 5,8 cm. D-1,6 cm. Sec. II-I î. H. MT 2899, 1950, secț. I, fig. 85/4.

1135. *Mâner* din os de formă cilindrică, decorat la un capăt cu linii în zig-zag în partea opusă cu trei cercuri concentrice. L-10,5 cm. IAI 4770, fig. 85/5.

1136. *Tub* din os, fragmentar. L-3,5 cm. MT 2900, 1949, secț. H, fig. 85/6.

1137. *Tub* fragmentar din os, de formă tronconică. I- 3,3 cm. MT 2901, 1950, secț. K, fig. 85/7.

1138. Fragment din os, cu urme de cioplire pe părțile laterale. L- 5,5 cm. MT 2902, 1950, secț. J, fig. 85/8.

1139. *Mâner* de os, de secțiune ovală. L-8 cm. MT 2903, fig. 85/9.
1140. *Tub* din corn scobit, formă tronconică. I- 3 cm. MT 2904, 1950, secț. K, fig. 85/10.
1141. *Tub* din os, golit și subțiat, cu un orificiu lateral. L-5,2 cm. MT 2905, P. 1950, secț.K, fig. 85/11.
1142. *Mâner* din corn, scobit la un capăt. L-7 cm. LAI 7488, fig. 85/12.
1143. *Mâner* din corn scobit, cu cioplituri la un capăt. L- 7 cm. MT 2906, 1950, secț. K, fig. 85/13.
1144. *Mâner* din corn scobit, mai îngust la un capăt, cu o perforație laterală. L-7,5 cm. MT 2907, 1949, secț. H, fig. 86/1.
1145. *Mâner* din os, golit în interior, cu o perforație laterală. L-8,8 cm. MT 2908, fig. 86/2.
1146. *Mâner* din os, mai subțire într-un capăt și golit. L-8,7 cm. MT 2909, 1950, secț. K, fig. 86/3.
1147. *Mâner* din os scobit și perforat lateral. L- 4,9 cm. MT 2910, 1950, secț. I, fig. 86/4.
1148. *Mâner* din corn golit în întregime, cu o perforație laterală. L-9,8 cm. MT 2911, 1950, secț. I, fig. 86/5.
1149. *Tub* din os golit și subțiat cu o perforație laterală. L-6,5 cm. MT 2912, 1950, secț. I, fig. 86/6.
1150. *Tub* din os, cu cioplituri laterale, golit complet, de formă tronconică. L-7,7 cm. MT 147, 1928, fig. 86/7.
1151. *Fluier* din tub din os, cu două găuri laterale. L-6,7 cm. MT 2913, 1949, secț. H,fig.86/8.
1152. *Tub* din os, golit și șlefuit la capete. L-7,1 cm. MT 2914, 1950, secț. K, fig. 86/9.
1153. *Mâner* din os, cu pereții subțiri și două perforații laterale. L- 12,5 cm.MT 2915, 1950, fig. 86/10.
1154. *Mâner* din corn, formă tronconică, rupt la capătul opus, unde a avut o perforație laterală. L-6,9 cm. MT 2916, 1950, secț. K, fig. 86/11.
1155. *Mâner* din corn cu o perforație laterală. L-9,5 cm. MT 2917, 1950, secț. K, fig. 86/12.
1156. *Împungător* din os, cu cioplituri și adâncituri în capătul gol. L-10,7 cm. MT 2918, 1950, secț. K, fig. 87/1.
1157. *Împungător* din os cu un capăt ascuțit și celălalt rupt. L-2,9 cm. Sec. I î. H. MT 2919, 1988, secț. P, fig. 87/2.
1158. *Împungător* din os de secțiune ovală, cu un capăt ascuțit și celălalt rupt. L- 5,4 cm. MT 2920, 1950, secț. K, fig. 87/3.
1159. *Împungător* din os. L-7 cm. MT 2921, 1950, fig. 87/4.

1160. *Împungător* din os. L-7,1 cm. MT 2922, 1950, secț. J, fig.87/5.
1161. *Împungător* din os. L-6,1 cm. MT 2923, 1930, fig. 87/6.
1162. *Împungător* din os. L-7,8 cm. MT 2924, 1928, fig. 87/7.
1163. *Împungător* din os de secțiune rotundă. L-4,5 cm. MT 2925, 1949, fig. 87/8.
1164. *Împungător* din corn, golit și perforat lateral. L- 6 cm. MT 2926, 1985, secț. N, fig. 87/9.
1165. *Împungător* cu vârful rupt din os. L-4,6 cm. MT 2927, 1949. secț. H, fig. 87/10.
1166. *Împungător* din vârf de corn. L-5,1 cm. MT2928, 1950, secț.K fig. 87/11.
1167. *Împungător* din corn plin. L-3 cm. MT 2929, 1950, secț. KF, fig. 87/12.
1168. *Împungător* din os frsgmentar. L-5,2 cm. IAI 4809, fig. 87/13.
1169. *Împungător* cu ambele capete ascuțite din os cioplit. L-4,8 cm. MT 2930, 1928, fig. 87/14.
1170. *Împungător* cu vârful cioplit. L-10 cm. MT 2931, 1950, secț. I, fig. 87/15.
1171. *Împungător* din os cu ambele capete ascuțite, L-4,3 cm. MT 2932, 1927, fig.87/16.
1172. *Împungător* cu vârful rupt. La capătul opus este găurit. L- 4,5 cm. MT 2933, 1950, secț. I, fig. 87/17.
1173. *Împungător* cu ambele capete ascuțite, obținut din os cioplit. L-4,5 cm. MT 2934, 1927, fig. 87/18.
1174. *Împungător* cu un capăt ascuțit și celălalt rotunjit. L-7,1 cm. MT 2935, fig. 87/19.
1175. *Spatulă* din os cu un capăt rupt. L-6,4 cm MT 2936, 1950, fig. 87/20.
1176. *Spatulă* din os. L- 13,5 cm. MT2937, 1950, secț. K, fig. 88/1.
1177. *Spatulă* fragmentară, din coastă de animal. L- 9,8 cm. MT 2938, 1950, secț. K, fig. 88/6.
1178. *Spatulă* modelată din os, găurit la capăt și bine ascuțită la capătul lat. L- 15 cm Sec. I î. H.-I d.H. MT 1036, fig. 88/7.
1179. *Spatulă* cioplită dintr-un os lat. L-10 cm. MT 2939, 1930,secț. R,- 2,80, fig. 88/9.
1180. Ac de păr din fildeș cu un capăt ascuțit, celălalt rotunjit și decorat cu trei caneluri circulare. L- 15,2 cm. Sec. I d. H. MT 131, 1928, secț. B, fig. 88/2.
1181. Ac de păr, cu un capăt ascuțit și celălalt rotunjit și găurit, decorat cu patru caneluri circulare. L- 13 cm. MT 2940, 1950, secț. K, fig.88/3. Cf. Vulpe 1951, fig. 26/8.

1182. *Ac de păr*, de secțiune rotundă, lățit la un capăt și modelat cu mici adâncituri laterale. L- 9,8 cm. MT 2941, 1950, secț. KF, fig. 88/4.
1183. *Ac de păr* cu vârful rupt, capătul opus este prevăzut cu o verigă și două caneluri circulare. L-8,6 cm MT 2942, 1949, secț. H, fig. 88/5.
1184. *Împungător* cioplit dintr-un os mai mare. L-11,2 cm. MT 2943, 1928, fig. 88/8.
1185. *Împungător* din os, cu vârful rupt. L-10,3 cm. MT 2944, 1950, secț. K, fig. 88/10.
1186. *Împungător* din os. L- 12 cm. MT 2945, 1950, secț. K, fig. 88/11.
1187. *Împungător* din os. L- 13,2 cm. Sec. III-II î. H. MT 2946, 1950, secț. J, fig. 88/12.
1188. *Împungător* din os cu vârful rupt. L-10,6 cm. MT 2947, 1950, secț. I, fig. 88/13.
1189. *Împungător* din os cu vârful rupt. Câteva incizii paralele pe partea opusă. L- 10,8 cm. MT 2948, 1930, secț. R, fig. 88/14.
1190. *Ac* din coastă de pește. L- 9 cm. MT 2949, 1950, secț. K, fig. 88/15.
1191. *Ac* din coastă de pește. L- 12 cm. MT 2950, 1950, fig. 88/16.
1192. *Împungător* cioplit din os. L- 8 cm. MT 2951, 1988, secț. O, fig. 88/17.
1193. *Împungător* cu vârful cioplit. L-11,3 cm. MT 2952, 1950, fig. 88/18.
1194. *Împungător* cu vârful rupt. L- 11 cm. MT 2953, 1950, secț. K, fig. 88/19.
1195. *Împungător* din os. L-11,9 cm. MT 2954, 1950, fig. 88/20.
1196. *Împungător* din corn. L-10 cm. MT 2955, 1950, secț. K, fig. 88/21.
1197. *Împungător* din os. L-16,3 cm. MT 2956, 1930, fig. 88/22.
1198. *Corn* prelucrat spre vârf, și la bază, pentru a fi transformat în mâner. L-16 cm. Sec. III.î. H. MT 2957, 1928, secț. T, fig. 89/1.
1199. *Mâner* din corn prelucrat. L-5,8 cm. Sec. II î. H. MT 2958, 1950, fig. 89/2.
1200. *Mâner* din os, găurit la capătul opus și lateral. Suprafața lustruită. L- 10,7 cm. MT 2959, 1950, secț. K, fig. 89/3.
1201. *Mâner* din os găurit lateral. L- 9 cm. MT 2960, 1928, fig. 89/4.
1202. *Mâner* din os de formă tronconică, găurit în capătul opus și în două locuri lateral. L-7,3 cm MT 2961, P. 1950, secț. I, fig. 89/5.
1203. *Mâner* de os, rotunjit la un capăt. L- 5 cm. MT 2962, 1930, fig. 89/6.
1204. *Mâner* din corn, curbat, cu o gaură laterală. MT 2963, 1950, secț. J, fig. 89/7.
1205. *Mâner* din os, cu capetele rotunjite și o gaură laterală. L- 5,3 cm. MT 2964, 1950, secț. K, fig. 89/8.



1206. *Mâner* prelucrat parțial într-un corn. L-6,4 cm MT 2965, 1950, fig.89/9.
1207. *Mâner* din os, gol complet și perforat lateral. Decor de zigzag. L- 10 cm. Sec. II î. H.-I d. H. MT 2966, 1928, fig. 89/10.
1208. *Mâner* din corn, cu suprafața cioplită. L-8 cm. MT 2967, 1930, fig. 89/11.
1209. *Mâner* din corn, cu suprafața netedă, negăurit vertical. L-9,5 cm MT 2968, 1928, secț. D, fig. 89/12.
1210. *Mâner* din corn, găurit vertical. L- 3,6 cm. MT2969, 1949, secț. H, fig. 89/13.
1211. *Mâner* din corn, cioplit vertical, cu un capăt bombat. L-3,8 cm. MT 2970, 1950, secț. J, fig. 89/14.
1212. *Mâner* din os, ușor curbat, gol în interior. L-9,8 cm MT 2971, 1928, secț. B, fig. 89/15.
1213. *Mâner* din os, cioplit la ambele capete, dar neperforat. L- 10,7 cm. MT 2972, 1950, secț. J, fig. 89/16.
1214. *Mâner* din os, cu un capăt neprelucrat și celălalt rupt. L-8,3 cm. MT 2973, 1928, secț. U, fig. 89/17.
1215. *Mâner* din os, cu un capăt mai subțire, ușor curbat, golit în interior. L- 11,3 cm, MT 2974, fig. 89/18.
1216. *Împungător* din os, așchiat la capătul opus. L- 9 cm. MT 2975, 1950, secț. K, fig. 89/19.
1217. *Mâner* din corn, cu un capăt gros, găurit și celălalt ascuțit. La capătul gros se află șapte incizii circulare și cioplituri. L-17 cm. MT 2976, 1988, secț. O,- 1,80, fig. 89/20.
1218. *Mâner* din corn, cioplit imperfect la un capăt, iar la celălalt cu un început de găurire. L- 10 cm. MT 2977, fig. 89/21.
1219. *Pendantiv* din os, de formă conică, gol în interior și găurit. L-2,7 cm. MT 2978, 1950, secț I, fig. 90/1.
1220. *Pendantiv* format din două vârfuri unite printr-un nit, cu vârfurile depărtate oblic. L-4,3 cm. Sec. III.-II î. H. MT 2979, 1949, secț H.-2,28m, fig. 90/2.
1221. *Pendantiv* din colț de urs, perforat. L-8,9 cm. MT 2980, 1950, secț J, fig. 90/3.
1222. *Pendantiv* din colț de urs, perforat și rupt la rădăcină. L-6,5 cm. MT 2981, 1950, secț. I, fig. 90/4.
1223. *Pendantiv* din colț, în curs de perforare. L-3,8 cm. MT 2982, 1930,- 2,60m, fig. 90/5.
1224. Vârf de *împungător* din os cioplit. L-4,4 cm. MT 2983, 1950, secț. K, fig. 90/6.

1225. *Pendantiv* din colț de mistreț, perforat pentru a fi suspendat. L- 4 cm. MT 2984, 1986, secț. N, fig. 90/7.

1226. *Pendantiv* din colț, prelucrat, dar neperforat. L-6,9 cm. MT 2985, 1950, secț. J, fig. 90/8.

1227. *Colț de mistreț*. L-7,2 cm. MT6940, 1950, fig. 90/9.

1228. *Colț de urs* în curs de prelucrare. L- 10 cm. MT 2986, 1950, secț. J, fig. 90/10.

## Obiecte vestimentare și podoabe

1. *Fibulă* din bronz, cu corpul arcuit, îngroșat și fațetat. Portagrafa mică, picior vertical terminat cu buton decorat cu o rozetă. L – 3,8 cm. Sec. III î.H. MT 2398, 1986, secț. N, - 1,90 m, fig. 91/1. Cf. Teodor, 1993, fig. 91/1.

2. *Fibulă* din bronz, cu corpul arcuit, îngroșat și fațetat, portagrafa mică și piciorul terminat cu buton conic, întors spre spate. L – 3,7 cm. Sec. III-II î. H. MT 2399, 1986, secț. N, - 1,90 m, fig. 91/4. Cf. Teodor, 1993, fig 91/4.

3. *Fibulă* din bronz, cu arcul lipsă, cu corpul arcuit și îngroșat, portagrafa mică și picior vertical cu terminația plată. Capătul piciorului este înfășurat cu sârmă. L – 4,2 cm. Sec. IV-III î. H. MT 2400, 1986, secț. N,- 1,90 m, fig. 91/5. Cf. Teodor, 1993, fig. 1.

4. *Fibulă* din bronz, cu corpul arcuit și îngroșat, cu picior vertical terminat cu buton conic. L – 3,8 cm. Aceeași datare. MT 3018, 1951, secț. KF, fig. 91/2. Cf. Vulpe, 1952, p. 202, fig. 24/d (1).

5. *Fibulă* din bronz, cu corpul arcuit și picior vertical terminat cu buton conic, acul rupt. L – 4,6 cm. Aceeași datare. MT 3019, 1951, secț. KF, fig. 91/3. Cf. Vulpe 1952, p. 202, fig. 24/f.

6. *Fibulă* din bronz ,cu corpul arcuit și îngroșat, piciorul în formă de S terminat cu buton conic. L – 3,3 cm. Aceeași datare. MT 3020, 1951, secț. KF, fig. 91/6. Cf. Vulpe, 1952, p. 202, fig. 24/d (2).

7. *Fibulă* fragmentară din bronz, cu corpul arcuit și picior vertical. L – 2,9 cm. Aceeași datare. MT 3021, 1951, secț. KF, fig. 91/8. Cf. Vulpe, 1952, p. 202, fig. 24/e.

8. *Fibulă* de bronz cu corpul îngroșat, puternic arcuit. Piciorul rupt. L – 4 cm. Aceeași datare. MT 3022, 1951, secț. KF, fig. 91/9. Cf. Vulpe, 1952, p. 202, fig. 24/g.

9. *Fibulă* din bronz, cu corpul arcuit și îngroșat, piciorul în formă de S. Stare bună. L – 4,6 cm. Aceeași datare. MT 2395, 1926, fig. 91/7.

10. *Fibulă* din bronz, cu corpul îngroșat și arcuit, piciorul vertical-oblic terminat cu buton conic lipsește acul. L- 4,4 cm. Aceeași datare. MT 2386, 1950, secț. K, fig. 92/1. Cf. Vulpe, 1951, p. 187.

11. *Fibulă* din bronz, cu corpul arcuit și îngroșat, portagrafa mică și piciorul vertical terminat cu buton conic. Lipsește acul. L – 5 cm. Aceeași datare. MT 643, 1950, sect. K, fig. 92/2. Cf. Vulpe, 1951, fig. 24/1.

12. *Fibulă* fragmentară din bronz cu corpul îngroșat și curbat, portagrafa mică, piciorul și acul lipsesc. L – 5,8 cm. Sec. IV î. H. Carnet de șantier, 1968, - 2,10, fig. 92/3.

13. *Fibulă* fragmentară din bronz, cu corpul curbat și lătit, decorat cu două linii longitudinale, piciorul în formă de S, terminat cu buton conic, decorat. L – 2,6 cm. Sec. IV-III î. H. MT 43, *passim*, fig. 92/4.

14. *Fibulă* fragmentară din bronz cu corpul puternic îngroșat și arcuit lipsesc acul și piciorul. L – 3,4 cm. Aceeași datare. MT 2384, 1928, sect. T, fig. 92/5.

15. *Arcul* unei fibule din bronz, cu corpul îngroșat, în secțiune rotundă. L – 4 cm. Aceeași datare. MT 2387, 1949, sect. H, fig. 92/6.

16. *Fibulă* din bronz cu corpul arcuit și îngroșat, cu fațete longitudinale, piciorul vertical terminat cu buton conic fațetat. L – 5,1 cm. Aceeași datare. MT 644, 1950, sect. K, fig. 92/10.

17. *Fibulă* fragmentară din bronz cu corpul îngroșat și fațetat piciorul vertical, rupt acul lipsește. L – 3,5 cm. Aceeași datare. MT 65, *passim*, fig. 92/7.

18. *Fibulă* fragmentară, cu corpul arcuit și secțiune dreptunghiulară, picior vertical îndoit, în formă de S, terminat cu buton discoidal. L – 2,3 cm. Aceeași datare. MT 2388, 1951, fig. 92/8.

19. *Fibulă* fragmentară din bronz, cu corpul arcuit și îngroșat, cu secțiunea rotundă. L – 2,4 cm. Aceeași datare. MT 2389, P. *passim*, fig. 92/9.

20. *Fibulă* din argint, cu corpul puternic arcuit și îngroșat, fațetat longitudinal, cu portagrafa mică și picior vertical, terminat cu buton decorat. L – 3,5 cm. Aceeași datare. MT 2410, 1986, sect. N, - 2,20, fig. 92/11.

21. *Fibulă* fragmentară din bronz cu corpul semicircular în secțiune cu incizie în forma frunzelor de brad, picior vertical în formă de S, rupt. L – 2,5 cm. Aceeași datare. MT 2385, 1930, fig. 92/12.

22. *Fibulă* fragmentară din bronz, cu corpul rotund în secțiune, puternic arcuit. L – 2,9 cm. Sec. III-II î. H. MT 2390, 1950, fig. 92/13.

23. *Fibulă* din argint, cu corpul arcuit, puternic îngroșat și secțiunea hexagonală, piciorul în formă de S, este terminat cu o proeminență semicirculară. L – 3,9 cm. Sec. III î. H. MT 2391, 1950, sect. L, fig. 92/14.

24. *Fibulă* din bronz, cu corpul arcuit și decorat cu puncte și romburi incizate, resort din patru spire și coardă interioară, portagrafa scurtă, la capătul piciorului. L – 4,40 cm. Sec. III-II î. H. MT 2401, 1951, fig. 93/1. Cf. Vulpe 1952, fig. 26/5.

25. *Fibulă* fragmentară din bronz, cu corpul rotund în secțiune, cu piciorul

prevăzut cu o proeminență, ridicat și lipit pe arc, lipsește acul. L – 4 cm. Aceeași date. MT 2250, *passim*, fig. 93/2.

26. *Fibulă* din bronz, cu corpul prevăzut cu patru nodozități, resort cu patru spire, coardă exterioară și piciorul lung, prevăzut cu un nod mare și trei mai mici, ridicat și îndepărtat de arc, portagrafa lamelară. L – 4,2 cm. Sec. III î. H. MT 6404, 1950, fig. 93/3.

27. *Fibulă* din bronz cu corpul dreptunghiular în secțiune, curbat și portagrafa mică, acul lipsă. L – 3,3 cm. Sec. III-II î. H. MT 2402, 1950, secț. L, fig. 93/4.

28. *Fibulă* din bronz cu corpul de formă ovală prevăzut cu șapte proeminente mici, resort cu două spirale, coardă exterioară și portagrafa lamelară. L – 3,2 cm. Aceeași date. MT 2213, 1951, secț. L, fig. 93/5.

29. *Fibulă* din bronz, cu corpul dreptunghiular în secțiune, decorat cu opt proeminente, dispuse în cerc cu una la mijloc resort scurt și coardă exterioară. L – 3,3 cm. Aceeași date. MT 2403, 1950, fig. 93/6. Cf. Vulpe, 1952, fig. 26/3.

30. *Fibulă* fragmentară din bronz, cu corpul plat, acoperit cu o plăcuță prinsă cu un nit. L – 3,8 cm. Aceeași date. MT 886, *passim*, fig. 93/7.

31. *Fibulă* fragmentară din fier, cu corpul rotund în secțiune și portagrafa lamelară. L – 5 cm. Aceeași date. MT 2404, *passim*, fig. 93/8.

32. *Fibulă* fragmentară din bronz, cu corpul plat, de formă rombică, și piciorul decorat cu nodozități și incizii oblice, așezat deasupra corpului, fără să fie lipit. L – 5,8 cm. Sec. II-I î. H. MT 6388, *passim*, fig. 93/9.

33. *Fibulă* din bronz, cu corpul puternic profilat, semicirculară în secțiune, cu terminația triunghiulară și piciorul alungit, terminat cu buton. Pe corp se află un decor format dintr-o proeminență cu incizii oblice și un cap de animal (?) despăcat longitudinal, resort scurt și coardă exterioară. Aurită (?). L – 4,9 cm. Sec. I î. H. – I d. H. MT 1404, *passim*, fig. 94/1.

34. *Fibulă* fragmentară din bronz, cu corpul arcuit și secțiune dreptunghiulară, decorat cu o plăcuță pătrată hașurată și un nod, picior alungit terminat cu un buton conic și portagrafa plină. L – 5 cm. Sec. I î. H. MT 2405, 1951, fig. 94/2.

35. *Fibulă* din bronz cu corpul puternic profilat și terminația triunghiulară, decor zoomorf (lup ?) pe arc, piciorul lung este terminat cu buton conic, resort bilateral din opt spire și coardă exterioară. L – 4,8 cm. Sec. I î. H. – I d. H. MT 2406, 1927, fig. 94/3.

36. *Fibulă* din bronz, neterminată. L – 5,1 cm. Probabil sec. I d. H. MT 2092, 1928, fig. 94/4.

37. *Fibulă* din bronz, cu corpul lățit spre resort, decorat cu un cap de animal, piciorul lipsește, resturi de aurire. L – 5,2 cm. Sec. I d. H. MT 2407, 1990, secț. P, fig. 94/5.

38. *Fibulă* din bronz, cu corpul triunghiular, decorat cu două plăcuțe pătrate, picior terminat cu buton. L – 4,8 cm. Sec. I î. H. – I d. H. MT 2408, 1987, secț. N, fig. 94/6.

39. *Fibulă* din bronz neterminată. L – 5,6 cm. MT 66, *passim*, fig. 94/7.

40. *Fibulă* de bronz cu nodul pe arc și picior terminat cu buton, deteriorată. L – 4,2 cm. Sec. I d. H. MT 2216, 1951, fig. 98/8.

41. *Fibulă* din bronz, cu o nodozitate pe arc, picior cu buton, neterminată. L – 6,1 cm. Aceeași datare. MT 2229, 1950, *passim*, fig. 94/9.

42. *Fibulă* din bronz, cu corpul rombic, portagrafa pătrată, prevăzută cu o perforație rotundă, resort bilateral format din 8 spire, coarda și acul lipsesc. L – 4,2 cm. Sec. I î. H. – I d. H. MT 2409, 1986, secț. N, - 1,90 m, fig. 95/1.

43. *Fibulă* din bronz, cu corpul plat, de formă rombică și portagrafa dreptunghiulară cu o perforație rotundă, lipsesc arcul și acul. L – 4,4 cm. Sec. I î. H. – I d. H. MT 2168, 1950, secț. KF, fig. 95/2.

44. *Fibulă* din bronz, cu arcul rotund în secțiune, ușor curbat spre resort, portagrafa simplă, dreptunghiulară, resort bilateral scurt, coardă exterioară. L – 5,3 cm. Sfârșitul sec. I î. H. MT 2152, 1950, secț. K, caroul 10-11, fig. 95/3.

45. *Fibulă* din bronz, cu arcul drept ușor lățit, portagrafa dreptunghiulară cu resortul format din patru spire și coardă exterioară. L – 4,9 cm. Sfârșitul sec. I î. H. - începutul sec. I d. H. MT 2134, 1950, secț. I-I', fig. 95/4.

46. *Fibulă* fragmentară din bronz, cu corpul din fir, rotund în secțiune și portagrafa dreptunghiulară. L – 4,2 cm. Sfârșitul sec. I î. H. MT 2133, 1950, secț. JF, caseta 9, fig. 95/5.

47. *Fibulă* fragmentară din bronz, cu corpul plat de secțiune triunghiulară și portagrafă dreptunghiulară. L – 4,4 cm. Aceeași datare. MT 2410, 1989, secț. P, fig. 95/6.

48. *Fibulă* din bronz cu corpul plat, de formă romboidală, portagrafă, dreptunghiulară, resort din patru spire și coardă exterioară. L – 2,5 cm. Aceeași datare. MT 2412, *passim*, fig. 95/11. Cf. Vulpe 1952, fig. 25/4.

49. *Fibulă* fragmentară din bronz, cu corpul plat romboidal și portagrafa scurtă, se păstrează o singură spirală. L – 6,4 cm. Sfârșitul sec. I î. H. – primele decenii ale sec. I d. H. MT 2411, *passim*, fig. 95/9.

50. *Fibulă* fragmentară din bronz, cu corpul plat triunghiular și portagrafa dreptunghiulară, se păstrează patru spire din resort. L – 4,5 cm. A doua jumătate a sec. I î. H. MT 2254, *passim*, fig. 95/10.

51. *Fibulă* din bronz, cu corpul plat, de formă rectangulară, portagrafa mică, dreptunghiulară și resort din cinci spire și coardă interioară. L – 2,5 cm. A doua jumătate a sec. I î. H. – primul sfert al sec. I d. H. MT 40, *passim*, fig. 95/8.

52. *Fibulă* din bronz, cu corpul plat de formă ovală, prevăzut în centru cu un nit, portagrafa pătrată, resort din patru spire și coardă interioară. L – 2,1 cm. A

doua jumătate a sec. I î. H. – primul sfert al sec. I d. H. MT 14, 1951, secț. KF, fig. 95/7.

53. *Fibulă* de bronz cu arcu în formă de scut, decorat cu linii incizate în resort din patru spire și coardă interioară. L – 3,3 cm. A doua jumătate a sec. I î. H. MT 2392, 1950, secț. K, caseta 19, fig. 95/12.

54. *Fibulă* din argint, cu corpul plat, romboidal și portagrafă, dreptunghiulară, resort bilateral din patru spire și coardă exterioară. L – 5,3 cm. MT 552, 1928, fig. 95/13.

55. *Fibulă* fragmentară din bronz, cu corpul ușor boltit și format din bandă de formă dreptunghiulară, decorată la partea superioară cu două linii ondulate, incizate, portagrafa dreptunghiulară și resort cu opt spire. L – 4,5 cm. Sfârșitul sec. I î. H. MT 39, *passim*, fig. 95/14.

56. *Fibulă* fragmentară din bronz, cu corpul plat, de formă romboidală, terminat spre resort printr-un fir răsucit, portagrafa trapezoidală, prezintă o perforație rotundă. Pe suprafața exterioară se află un decor incizat format din trei cercuri și punct central, mărginite de două linii și un semn în formă de V. L – 4,8 cm. Sfârșitul sec. I î. H. MT 2414, *passim*, fig. 95/15. Cf. Vulpe, 1952, fig. 26/2.

57. *Fibulă* fragmentară din bronz, cu corpul plat, în formă ovală alungită și portagrafa dreptunghiulară. L – 3,7 cm. A doua jumătate a sec. I î. H. MT 2415, 1987, fig. 95/16.

58. *Fibulă* fragmentară din fier, cu corpul bombat în formă triunghiulară alungită și portagrafa dreptunghiulară. L – 5,5 cm. Mijlocul sec. I î. H. MT 2232, 1950, fig. 95/17.

59. *Fibulă* din bronz, cu corpul curbat spre partea terminală, cu portagrafa în formă de ramă resort din patru spire și coardă exterioară. L – 7,3 cm. Sec. I î. H. MIM 5651, *passim*, fig. 96/1.

60. *Fibulă* fragmentară din fier cu corpul puternic arcuit și secțiunea romboidală, portagrafa ruptă resort din patru spire și coardă interioară. L – 7,4 cm. MT 7526, 1927, fig. 96/2.

61. *Fibulă* din fier, cu corpul ușor profilat, secțiunea ovală și portagrafa dreptunghiulară, resort din patru spire și coardă interioară. L – 7,6 cm. Sec. I î. H. MT 2249, *passim*, fig. 96/3.

62. *Fibulă* fragmentară din fier, cu corpul bombat, secțiunea triunghiulară și portagrafa în formă de ramă, din resort se păstrează două spire. L – 7,5 cm. Sec. I î. H. MT 1288, 1927, secț. B, caseta 10, fig. 96/4.

62. *Fibulă* fragmentară din fier, cu corpul bombat, secțiunea rotundă, cu portagrafa lipsă, resort din patru spire (două lipsă) și coardă exterioară. L – 7,5 cm. Sec. I î. H. MT 2209, P. 1951, caseta 9, fig. 96/5.

64. *Fibulă* fragmentară din fier, cu corpul plat și portagrafa în formă de ramă. L – 6,3 cm. Sec. I î. H. MT 2416, P. 1950, secț. KF, fig. 96/6.

65. *Fibulă* fragmentară din fier cu corpul ușor arcuit, secțiunea rotundă, cu portagrafa în formă de ramă. L – 6,1 cm. Sec. I î. H. MT 2123, 1950, secț. J, caseta 7, fig. 96/7.

66. *Fibulă* fragmentară din fier, cu corpul arcuit și portagrafa lipsă. L – 5,3 cm. Aceeași datare. MT 2417, 1950, secț. K, cas. 10, fig. 96/8.

67. *Fibulă* din bronz, cu corpul bombat și portagrafa lamelară, resort scurt și coardă exterioară. L – 5,5 cm. Aceeași datare. MT 2162, 1950, secț. K/6, fig. 96/9.

68. *Fibulă* fragmentară din fier, cu corpul puțin curbat și portagrafa în formă de ramă. L – 7,6 cm. Aceeași datare. MT 2257, *passim*, fig. 97/1.

69. *Fibulă* din fier, cu arcul rotund în secțiune (rupt în vechime), cu portagrafa în formă de ramă, resort bilateral din patru spire și coardă exterioară. L – 8,2 cm. Aceeași datare. MT 2203, 1951, locuința 6, fig. 97/2.

70. *Fibulă* fragmentară din fier cu portagrafa în formă de ramă. L – 7,3 cm. Aceeași datare. MT 2208, 1951, locuința 10, fig. 97/3.

71. *Fibulă* fragmentară din fier, cu resort scurt. L – 7,4 cm. Sec. Aceeași datare. MT 7628, 1927, *passim*, fig. 97/4.

72. *Fibulă* din fier, cu corpul plat, portagrafă în formă de ramă, resort din patru spire și coardă exterioară. L – 6,2 cm. Aceeași datare. MT 2241, 1951, secț. L', carou VIII/6, fig. 97/5.

73. Fragment dintr-o *fibulă* din fier, cu corpul ușor arcuit, portagrafa probabil în formă de ramă și resortul din spire puține cu coardă exterioară. L – 7,2 cm. Sec. I î. H. – I d. H. MT 2206, 1951, secț. L, fig. 97/6.

74. *Fibulă* din fier, cu corpul din sârmă, portagrafa lamelară și resortul format din șase spire cu coarda exterioară. L – 6,6 cm. Aceeași datare. MT 2418, 1951, locuința 6, fig. 97/7.

75. *Fibulă* din fier cu corpul arcuit, de formă ovală, cu portagrafa în formă de ramă, resortul format din opt spire și coardă exterioară. L – 8,2 cm. Sec. I î. H. – I d. H. MT 2235, 1951, groapă, fig. 97/8.

76. *Fibulă* fragmentară din fier, puternic oxidată, lipsesc portagrafa și piciorul. L – 4,3 cm. Aceeași datare. MT 2419, 1950, secț. K, fig. 98/1.

77. *Fibulă* fragmentară din fier, porțiunea cu portagrafa este în formă de ramă. L – 6,5 cm. Aceeași datare. MT 7552, 1927, fig. 98/2.

78. *Fibulă* fragmentară din fier, cu arcul ușor profilat, rotund în secțiune. L – 7,5 cm. Aceeași datare. MT 2420, 1928, secț. B', caseta 11, fig. 98/3.

79. *Fibulă* din fier, cu corpul din fir subțire, arcuit spre cap, portagrafa este în formă de ramă, resortul din patru spire și coardă exterioară. L – 7,1 cm. Aceeași datare. MT 2116, 1950, secț. I, fig. 98/4.

80. *Fibulă* fragmentară din fier, cu arcul boltit. L – 4 cm. Sec. I î. H. MT 2421, 1950, secț. K, caseta 18, fig. 98/5.

81. *Fibulă* fragmentară din fier, formată din ac și jumătate de resort, cu două spire și coardă exterioară. L – 4,3 cm. Aceeași datare. MT 2422, 1950, secț. K, caseta 10, fig. 98/6.

82. *Fibulă* fragmentară din fier, cu corpul din fir, rotund în secțiune și coardă exterioară, cu resort din patru fire. L – 6 cm. Aceeași datare. MT 2423, 1988, secț. O, carou IV/2, fig. 98/7.

83. *Fibulă* din fier, cu corpul din bară, dreptunghiulară în secțiune, ușor curbată, portagrafa în formă de cadru și coardă exterioară. L – 6,9 cm. Aceeași datare. MT 2120, 1950, secț. J, cas. 7, fig. 98/8.

84. *Ac*, rotund în secțiune, de la o fibulă din fier, se păstrează un fragment de coardă. L – 6,1 cm. Aceeași datare. MT 2424, *passim*, fig. 99/1.

85. Fragment de *fibulă* din fier, arcul simplu este ușor arcuit. L – 6 cm. Aceeași datare. MT 2210, 1951, locuința 9, fig. 99/2.

86. Fragment de *fibulă* din fier, cu portagrafa lamelară. L – 6,7 cm. Sec. I î. H. – I d. H. Carnet de șantier, 1968, secț. M, - 1,90 m, fig. 99/3.

87. *Fibulă* din fier, cu portagrafa în formă de ramă, resortul scurt și coardă exterioară. L – 7,4 cm. Aceeași datare. Carnet de șantier, 1968, secț. M, - 1,80, fig. 99/4.

88. *Fibulă* fragmentară din fier cu corpul rotund în secțiune, ușor arcuit și portagrafa dreptunghiulară. L – 6 cm. Aceeași datare. MT 2184, 1950, secț. L, fig. 99/5.

89. *Fibulă* fragmentară din bronz, probabil cu coardă interioară, deformată. L – 5,4 cm. Aceeași datare. MT 2104, 1930, fig. 99/6.

90. *Fibulă* fragmentară din fier, cu corpul ușor arcuit și lățit, are coardă interioară, dar portagrafa este lipsă. L – 4,5 cm. Latène târziu (?). MT 2425, 1950, secț. K, cas. 17, fig. 99/7.

91. *Fibulă* fragmentară din fier, cu arcul curbat. L – 5,3 cm. Sec. I î. H. – I d. H. MT 2426, 1950, secț. K, caseta 10, fig. 99/8.

92. *Ac* și fragment de resort cu coardă exterioară, din bronz. L – 6,9 cm. Aceeași datare. MT 2427, 1951, secț. L, groapă, fig. 99/9.

93. *Fibulă* din bronz, cu portagrafa lamelară și corpul din sârmă, ușor curbat, resort scurt și coardă interioară. L – 4,9 cm. Sec. I î. H. MT 2176, 1950, locuință, fig. 100/1.

94. *Fibulă* fragmentară din fier. L – 6,1 cm. Latène târziu. MT 2259, P. *passim*, fig. 99/10.

95. *Fibulă* fragmentară din fier cu portagrafa lamelară. L – 4,9 cm. Latène târziu. MT 2215, 1950, complex XVIII, fig. 100/2.

96. *Fibulă* din fier cu resortul scurt și coardă interioară, portagrafa lipsă. L – 3,8 cm. Latène târziu. MT 2428, 1950, secț. K, complex 12, fig. 100/3.



97. *Fibulă* de bronz din sârmă subțire, resortul scurt și coardă interioară. L – 5,6 cm. Sec. I d. H. MT 46, *passim*, fig. 100/4.

98. *Fibulă* de bronz din sârmă subțire, portagrafa lamelară, resortul scurt și coardă interioară. L – 4,7 cm. MT 2178, 1950, secț. L, cas. 3, fig. 100/5.

99. *Fibulă* din bronz cu corpul subțire și dreptunghiular în secțiune, cu resortul scurt și coardă interioară. L – 3,3 cm. Sec. I d. H. MT 2429, *passim*, fig. 100/18.

100. Arc de la o *fibulă* din bronz, cu resortul scurt și coardă interioară. L – 3,8 cm. Aceeași datare. MT 2430, 1950, secț. J, fig. 100/19.

101. *Fibulă* din bronz, fragmentară, cu resortul scurt și portagrafa lipsă, coardă interioară. L – 2,9 cm. Sec. I d. H. MT 2431, 1951, secț. L, fig. 100/6.

102. *Fibulă* din bronz, cu corpul ușor curbat, portagrafa dreptunghiulară, ușor alungită și resortul din patru spire, cu coardă interioară. L – 3,6 cm. Aceeași datare. MT 554, 1950, *passim* fig. 100/7.

103. Arc de la o *fibulă* din bronz, cu resortul scurt și coardă interioară. L – 4,9 cm. Aceeași datare. MT 2196, 1950, secț. L, cas. 5, fig. 100/20.

104. *Fibulă* din bronz, cu corpul rotund în secțiune, ușor curbat și resortul scurt cu coardă interioară. L – 4,1 cm. Aceeași datare. Carnet de șantier. 1968, secț. M, - 2,25, fig. 100/8.

105. *Fibulă* din bronz, fragmentară cu resortul scurt și coardă interioară. L – 5 cm. Aceeași datare. MT 2218, 1951, secț. L, fig. 100/9.

106. *Fibulă* din bronz, fragmentară cu corpul plat, resortul scurt și coardă interioară. L – 5,2 cm. Aceeași datare. MT 575, *passim*, fig. 100/10.

107. *Fibulă* din bronz fragmentară, cu coardă interioară și resort din patru spire. L – 3,5 cm. Aceeași datare. MT 2195, *passim*, fig. 100/11.

108. *Fibulă* din bronz, fragmentară, cu arc lipsă, resortul scurt și coardă interioară. L – 4,7 cm. Aceeași datare. MT 2160, 1950, secț. KF, fig. 100/12.

109. *Fibulă* din bronz, fragmentară. L – 4,4 cm. Aceeași datare. . MT 2204, 1951, secț. L, fig. 100/13.

110. *Fibulă* din bronz, cu corpul arcuit, semicircular în secțiune și un prag în relief, între picior și corp, portagrafa lamelară, resortul scurt și coardă interioară. L – 3,7 cm. Sec. I d. H. MT 150, 1949, secț. H, fig. 100/14.

111. *Fibulă* din bronz, cu corpul rotund în secțiune, ușor curbat, picior lung cu portagrafa lamelară, resortul scurt și coardă interioară. L – 4 cm. Aceeași datare. MT 2127, 1950, secț. J, caseta 10, fig. 100/15.

112. *Fibulă* din bronz, fragmentară, cu corpul rotund în secțiune, curbat și cu trei incizii spre picior, resort din patru spire și coardă interioară. L – 3 cm. Aceeași datare. MT 2234, 1951, secț. L, fig. 100/16.

113. *Fibulă* din bronz fragmentară, cu portagrafa lamelară. L – 3,9 cm. Sec. I d. H. MT 2166, P. 1950, secț. KF, caseta 6, fig. 100/17.

114. *Fibulă* de bronz, fragmentară, cu corpul rotund în secțiune, puțin arcuit, și decorat cu patru nervuri, portagrafă lamelară, resortul scurt și coardă interioară. L – 6,6 cm. Sec. I î. H. MT 2432, 1950, secț. K, caseta 14, fig. 101/1.

115. *Fibulă* din bronz, fragmentară, cu corpul rotund în secțiune, puternic curbat și picior lung cu portagrafa lamelară. L – 5 cm. Sec. I î. H. MT 2433, P. 1950, secț. K, fig. 101/2.

116. *Fibulă* din bronz, fragmentară, cu corpul ușor arcuit, piciorul alungit și portagrafa lamelară, resortul scurt și coardă interioară. L – 4 cm. Aceeași datare. MT 1864, 1986, secț. N, - 1,20, fig. 101/3.

117. *Fibulă* din bronz, fragmentară și corpul ușor lățit în partea centrală, iar portagrafa dreptunghiulară alungită. L – 4,1 cm. Aceeași datare. MT 2148, 1950, secț. K, fig. 101/4.

118. *Fibulă* din bronz, fragmentară, cu corpul din sârmă, ușor arcuit și portagrafa mică dreptunghiulară, resortul scurt și coardă interioară. L – 6,5 cm. Aceeași datare. MT 2164, 1950, secț. K, fig. 101/5.

119. *Fibulă* din bronz cu portagrafa incompletă, corpul arcuit, cu două caneluri transversale, resortul scurt și coardă interioară. L – 4,4 cm. Sec. I î. H. MT 2527, 1950, secț. K, fig. 101/6.

120. *Fibulă* din bronz fragmentară cu corpul foarte arcuit, portagrafa lamelară. L – 5 cm. Aceeași datare. MT 2135, 1950, secț. K, fig. 101/7.

121. *Fibulă* din bronz fragmentară, cu corpul ușor lățit și portagrafa dreptunghiulară. L – 4,3 cm. Aceeași datare. MT 2434, 1930, fig. 101/8.

122. *Fibulă* din bronz, cu corpul arcuit, portagrafa ruptă, resortul scurt și coardă interioară. L – 3,9 cm. Aceeași datare. MT 2155, 1950, secț. K, fig. 101/9.

123. *Fibulă* din fier fragmentară, cu corpul arcuit, portagrafa dreptunghiulară scurtă și numai două spire. L – 5,5 cm. Aceeași datare. . MT. 2253, *passim*, fig. 101/10.

124. *Fibulă* din bronz cu portagrafa lamelară, resort din patru spire și coardă interioară. L – 3,3 cm. Sfârșitul sec. I î. H. MT 586, *passim*, fig. 101/16.

125. *Fibulă* din bronz fragmentară, cu portagrafa lamelară și corpul ușor îngroșat. L – 4,2 cm. Aceeași datare. MT 2435, 1950, secț. K, cas., fig. 101/11.

126. *Fibulă* fragmentară din fir de bronz, cu resort scurt și coardă interioară. L – 5,9 cm. Sec. I î. H. MT 2262, P. *passim*, fig. 101/12.

127. *Fibulă* din bronz, cu corpul îngroșat spre cap, portagrafa lamelară, resortul din șase spire și coardă interioară. L – 4,3 cm. Sec. I î. H. MT 2183, 1950, secț. L, fig. 101/13.

128. Corpul unei *fibule* din bronz, decorată cu trei incizii pe picior, și portagrafa lamelară. L – 4,6 cm. Aceeași datare. MT 2093, *passim*, fig. 101/14.

129. *Fibulă* din bronz fragmentară, cu corpul din sârmă și portagrafa lamelară. L – 3,3 cm. Aceeași datare. MT 2436, P. 1950, secț. K, fig. 101/15.

130. Fragment dintr-o *fibulă* din bronz, cu corpul plat și portagrafa alungită. L – 4,7 cm. Sfârșitul sec. I î.H. MT 7534, 1927, fig. 102/1.

131. Arcul unei *fibule* din argint, de formă triunghiulară, îngustat deasupra portagrafei, cu capul bombat în formă de “linguriță”. Suprafața este decorată pe părțile laterale cu două linii incizate, din care una se întoarce, în formă de V, pe cap. Portagrafa ruptă. L – 5 cm. A doua jumătate a sec. I î. H. MIM 5649, 1968, secț. M, fig. 102/2.

132. *Fibulă* din argint cu arcul plat, decorat pe partea superioară cu două păsări față în față, care au între ele un caboșon, făcut dintr-o spirală de sârmă în care se află o bobită de sticlă. Două spirale asemănătoare se află și pe capul în formă de “linguriță” a fibulei, portagrafa este simplă, ușor alungită și îi lipsesc resortul și acul. L – 4,9 cm. A doua jumătate a sec. I î. H. MT 2217, 1951, secț. L, fig. 102/3. Cf. Vulpe 1952, fig. 28.

133. *Fibulă* din bronz fragmentară, cu corpul plat în formă triunghiulară alungită, decorată pe margini cu o linie ondulată incizată și cu o pasăre în fața căreia se află o proeminență, portagrafa ruptă, acul și resortul lipsă. L – 6,7 cm. Aceeași datare. MT 7523, 1927, fig. 102/4.

134. *Fibulă* din bronz fragmentară, cu corpul triunghiular decorat pe margini cu câte o linie dreaptă incizată, care se prelungesc și pe cap, portagrafa simplă, alungită. L – 6,8 cm. Aceeași datare. MT 2217, 1951, fig. 102/5.

135. Fragment de *fibulă* din argint, cu corpul triunghiular. L – 3,4 cm. Aceeași datare. MT 1317, 1927, fig. 102/6.

136. *Fibulă* din fier, cu corpul în formă de “linguriță”, portagrafa alungită. L – 5,4 cm. Aceeași datare. MT 2437, *passim*, fig. 102/7.

137. Corpul în formă triunghiulară, a unei *fibule* din argint, cu capul în formă de “linguriță”, decorat cu două incizii în formă de V, portagrafa are formă dreptunghiulară și este perforată și decorată cu linii în zigzag pe laturile lungi și cu câte două linii drepte pe laturile scurte. L – 5,6 cm. Aceeași datare. MIM 2251, 1968, secț. M, - 2,20, fig. 102/14.

138. Piciorul unei *fibule* din argint, de același tip, cu corpul decorat. L – 3 cm. Aceeași datare. MT 2100, 1950, secț. L, caseta 3, fig. 102/8.

139. Fragment dintr-o *fibulă* din argint, cu corpul plat și portagrafa alungită. L – 3 cm. Aceeași datare. MT 2528, 1988, secț. O, - 1,50 m, fig. 102/13.

140. Fragment dintr-o *fibulă* din bronz, cu corpul plat și portagrafa simplă mult alungită, pe corp se află lipit un cerc din sârmă. L – 5,2 cm. Aceeași datare. MT 2165, 1950, secț. KF, fig. 102/9.

141. Piciorul și portagrafa unei *fibule* din bronz, având pe corp un decor format din linii paralele, incizate. L – 3,8 cm. Aceeași datare. MT 2439, 1951, fig. 12/10

142. Fragment dintr-o *fibulă* din bronz, cu corpul triunghiular decorat pe margini cu câte o linie ondulată portagrafa simplă alungită. L – 3,2 cm. Aceeași datare. MT 1272, *passim*, fig. 102/11.

143. Arcul unei *fibule* din bronz în formă de “linguriță”, decorat pe margini și pe cap cu linii ondulate pe partea superioară se află o pasăre, care are capul îndreptat spre o proeminență în formă de vas, portagrafa este alungită, simplă. L – 6,2 cm. Aceeași datare. MT 2440, 1927, fig. 102/12. Cf. Vulpe, Vulpe 1933, p. 327, fig. 107.

144. Arcul unei *fibule* din bronz, în formă de “linguriță”, decorat cu linii longitudinale incizate portagrafa este simplă și alungită, urme de resort. L – 6,3 cm. Aceeași datare. MT 2173, 1950, sect. L, fig. 103/1.

145. Arcul unei *fibule* din bronz, cu corpul în formă de “linguriță”, decorat pe margini cu linii incizate care formează pe cap două semne în formă de V. Spre centrul arcului se află un decor zoomorf (pasăre ?), portagrafa este simplă, de formă trapezoidală. L – 7,8 cm. Aceeași datare. . MT 2221, 1951, sect. L, carou 7/51, fig. 103/2.

146. *Fibulă* din argint fragmentară, cu corpul în formă triunghiulară, decorat cu incizii pe picior și de-a lungul părților laterale, capul este în formă de “linguriță”, portagrafa este simplă și mică. L – 9,2 cm. Aceeași datare. MT 2129, 1950, sect. H I, cas. XI, fig. 103/3.

147. Corpul unei *fibule* din bornz, în formă de “linguriță”, plată portagrafă masivă. L – 5,7 cm. Aceeași datare. MT 638, *passim*, fig. 103/4.

148. Acul și resortul unei *fibule* din bronz. L – 4,8 cm. Aceeași datare. MT 2441, 1928, fig. 103/5.

149. Arcul unei *fibule* din bronz ,de formă triunghiulară, cu câte o linie incizată de-a lungul marginilor, capul în formă de “linguriță” și portagrafa alungită, simplă. L-6,6 cm. Aceeași datare. MT 2442, *passim*, fig. 103/6.

150. *Fibulă* din bronz fragmentară, cu corpul triunghiular și capul în formă de “linguriță”, portagrafa este lipsă. L – 4,8 cm. Aceeași datare. MT 2443, 1950, cas. VIII, fig. 103/7.

151. Piciorul și portagrafa unei *fibule* din bronz. L – 4 cm. Aceeași datare. MT 2444, 1930, fig. 103/8.

152. *Fibulă* din bronz fragmentară, cu resortul scurt și coardă interioară. L – 3,9 cm. Aceeași datare. MT 2169, 1950, sect. KF, fig. 103/9.

153. *Fibulă* din argint cu corpul triunghiular, piciorul îngust și capul în formă de “linguriță”, portagrafa este masivă, simplă, pe corp și pe cap sunt linii incizate. L – 9,3 cm. Aceeași datare. . MT 2128, 1950, sect. H I, fig. 103/10.

154. *Fibulă* din bronz, cu corpul în formă de lunulă, acul fragmentar, rupt și portagrafa rectangulară redusă, ambele capete ale corpului sunt mărginite de câte două semiove, iar în partea opusă este o mică proeminență semicirculară, pe

mijlocul corpului se află un nit în mijlocul a două cercuri concentrice ajurate. L – 2,7 cm. Începutul sec. I d. H. MT 7529, 1950, sect. L, caroul 1/42, fig. 104/1.

155. *Fibulă* din bronz, cu corpul discooidal perforat în centru în formă de pelta, prevăzut pe o latură, ieșită mult în afară, cu un caboșon în care a fost montată o piatră prețioasă (?), înconjurată de un inel în relief. Capul și piciorul fibulei sunt delimitate de restul corpului prin câte două linii în relief, portagrafa este scurtă și are formă dreptunghiulară, acul este rupt din apropierea șarnierei, câteva resturi de argintare. L – 3,7 cm. A doua jumătate a sec. I î. H. MT 136, 1950, sect. KF, fig. 104/2.

156. Corpul rotund al unei *fibule* din bronz, decorat cu un cerc și o linie în relief, de pe picior până la resort, resortul și un rest de coardă exterioară se află deasupra capului. L – 6 cm. Sfârșitul sec. I î. H. - începutul sec. I d. H. MT 2445, *passim*, fig. 104/3. Cf. Vulpe 1952, fig. 26/4.

157. *Fibulă* din bronz, cu corpul puternic boltit, din bandă lată de secțiune triunghiulară ce se îngustează spre picior și terminat cu o placă rectangulară. Atât arcul, cât și această placă sunt decorate cu caneluri longitudinale și incizii oblice dispuse în șir de-a lungul întregii piese, acul lipsește. Tip *Aucissa*. L – 4,2 cm. Începutul sec. I d. H. MT 584, 1949, sect. H, fig. 104/4.

158. *Fibulă* din bronz, cu corpul boltit, piciorul lung, lățit și portagrafa plină, de formă trapezoidală, capul se termină cu un cârlig în care este agățată coarda, resortul are 10 spire De-a lungul părții centrale a corpului se află un brâu crestat, iar pe picior sunt linii incizate în formă de Y. Tip “cu ochi”. L – 5,3 cm. Prima jumătate a sec. I d. H. MT 2446, 1990, sect. P, fig. 104/5.

159. *Fibulă* din bronz cu corpul plat, ușor arcuit spre cap, portagrafa alungită și perforată, resortul este acoperit cu o placă. Întreg corpul este decorat cu linii longitudinale incizate. Tip Longton-Down. L – 6,5 cm. Prima jumătate a sec. I d. H. MT 2447, *passim*, fig. 104/6. Cf. Vulpe, Vulpe, 1933, fig. 106/18, 108/14.

160. *Fibulă* din bronz cu corpul puternic arcuit, de formă aproximativ triunghiulară, decorat cu incizii longitudinale. Portagrafă lamelară, resortul format din patru spire și coardă interioară. L – 6,7 cm. Aceeași datare. MT 7425, 1927, fig. 105/1.

161. *Fibulă* din bronz cu corpul scurt puternic boltit și piciorul lung separat prin trei caneluri corpul are secțiunea rotundă, iar piciorul, rombic, portagrafa lamelară, resortul este format din patru spire și are coardă interioară. L – 6,4 cm. Latène târziu. MT 653, *passim*, fig. 105/2.

162. *Fibulă* din bronz cu corpul ușor boltit, de formă aproximativ triunghiulară, cu piciorul terminat cu un buton rombic, portagrafa este scurtă, cu resort din opt spire și coardă interioară. L – 6,4 cm. Începutul sec. I d. H. MT 7521, 1927, fig. 105/3.

163. *Fibulă* din fier fragmentară, cu corpul rotund în secțiune, puternic curbat și piciorul lung, cu portagrafa ruptă, resortul este format din patru spire și

are coardă interioară. L – 3,2 cm. Sec. I d. H. MT 2139, 1950, secț. K, caseta 4, fig. 105/4.

164. *Fibulă* din bronz fragmentară, cu resortul arcuit, lățit la cap și prevăzut cu un inel în apropiere, resortul are trei spire și coardă exterioară. L – 5,2 cm. Începutul sec. I d. H. MT 2448, 1950, secț. K, carou 14, fig. 105/5.

165. *Fibulă* din bronz, cu corpul ușor arcuit, de formă ovală, cu piciorul terminat cu buton conic și portagrafa trapezoidală, resortul are opt spire și coardă interioară. L – 4,25 cm. Sfârșitul sec. I î. H. - începutul sec. I d. H. MT 645, *passim*, fig. 105/6.

166. *Fibulă* din bronz fragmentară, cu corpul plat, ușor arcuit, de formă triunghiulară, subțiat la picior și terminat cu buton conic, spirala este scurtă. L – 5,2 cm. Prima jumătate a sec. I d. H. MT 2140, 1950, secț. K, fig. 105/7.

167. *Fibulă* din bronz, cu corpul puternic profilat și cu capul în formă de “trompetă”, iar piciorul terminat cu buton conic, resortul are 12 spire. L – 2,5 cm. Prima jumătate a sec. I d. H. MT 2130, 1950, secț. J, cas. 6, fig. 105/8.

168. *Fibulă* din bronz fragmentară, cu corpul puternic profilat și un nodul între corp și cap, care are formă triunghiulară, resortul este lung, cu coardă exterioară. L – 3 cm. Aceeași datare. MT 2238, *passim*, fig. 105/9.

169. *Fibulă* din bronz puternic profilată, cu nodul pe arc și cap în formă de “trompetă” Resortul este lung și are coardă exterioară, agățată de un cârlig. L – 3,6 cm. MT 2118, 1950, secț. II, caseta 3, fig. 105/10.

170. Resortul și acul de la o *fibulă* din bronz. L – 4 cm. Aceeași datare. MT 2449, 1930, fig. 105/11.

171. *Fibulă* cu corpul din sârmă de bronz, ușor boltit și portagrafa lamelară. L – 3,6 cm. Aceeași datare. MT 744, *passim*, fig. 105/12.

172. *Fibulă* din bronz, cu corpul puternic profilat, capul trompetiform și piciorul terminat cu buton, portagrafa este scurtă. L – 3,2 cm. Mijlocul sec. I d. H. MT 2450, 1950, secț. K, fig. 105/13.

173. *Fibulă* din bronz, cu corpul gros prevăzut cu proeminență centrală, cu capul de formă triunghiulară și resortul lung, acoperit. L – 4,4 cm. Aceeași datare. MT 2451, 1950, secț. KF, cas. 6, fig. 105/14.

174. *Fibulă* din bronz, cu corpul arcuit și capul în formă triunghiulară, cu o proeminență dublă, inelară, pe corp și piciorul alungit, terminat cu buton. Portagrafa este plină, cu resortul scurt. L – 5,4 cm. Aceeași datare. MT 2179, 1950, secț. L, caseta 5, fig. 106/1.

175. *Fibulă* din bronz, cu corpul arcuit, de secțiune dreptunghiulară, piciorul terminat cu buton, iar portagrafa plină. L – 2,8 cm. Aceeași datare. MT 2452, 1950, secț. K, fig. 106/2.

176. *Fibulă* din bronz fragmentară, cu nodul pe corp, cap triunghiular și

picioarul scurt terminat cu buton. L – 2,6 cm. Aceeași datare. MT 2453, 1950, secț. L, cas.3, fig. 106/3.

177. *Fibulă* din bronz, cu corpul puternic profilat și un nodul pe arc, iar capul este triunghiular, picioarul este terminat cu nodul și portagrafa plină. MT 2454, 1950, secț. L, caseta 5, fig. 106/4.

178. *Fibulă* din bronz, cu corp profilat și nodul în apropierea picioarului, care este alungit și terminat cu o proeminență, resortul lung și acul prins cu cârlig. L – 2,7 cm. Mijlocul sec. I d. H. MT 2198, 1950, secț. L, fig. 106/5.

179. *Fibulă* din bronz, cu corp profilat și nodul pe arc, portagrafa plină și picioarul terminat cu o proeminență conică, resortul are 10 spire și coardă interioară. L – 3,1 cm. Aceeași datare. MT 2171, 1950, secț. L, fig. 106/6.

180. *Fibulă* din bronz, de același tip, dar coarda este prinsă în cârlig. L – 2,4 cm. Aceeași datare. MT 2191, 1950, secț. L, fig. 106/7.

181. *Fibulă* din bronz, asemănătoare cu precedenta. L – 2,5 cm. Aceeași datare. MT 2192, 1950, secț. L, fig. 106/8.

182. *Fibulă* din bronz, cu corpul puternic profilat, nodul pe arc, cap triunghiular, portagrafa plină și picioarul terminat cu buton, acul lipsă. L – 5,2 cm. Mijlocul sec. I d. H. MT 879, 1951, fig. 106/9.

183. *Fibulă* asemănătoare cu precedenta. L – 3,2 cm. Aceeași datare. MT 2193, 1950, secț. L, cas. 4, fig. 106/10.

184. *Fibulă* din bronz, cu corpul puternic profilat, nod pe arc, capul triunghiular și picior terminat cu buton conic, resort lung și coardă agățată cu cârlig. L – 3,4 cm. Aceeași datare. MT 2138, 1950, secț. K, fig. 106/11.

185. *Fibulă* din bronz, asemănătoare cu precedenta, dar cu nodul format din trei proeminente inelare și piciorul lung întors în sus și cu buton, portagrafa plină. L – 4,6 cm. Prima jumătate a sec. I d. H. MT 553, 1951, fig. 106/12.

186. *Fibulă* puternic profilată din bronz cu aceleași caracteristici ca precedenta. L – 5,9 cm. Prima jumătate a sec. I d. H. MT 2145, 1950, secț. K, fig. 106/13.

187. *Fibulă* din bronz, asemănătoare cu precedenta. L – 4,5 cm. Prima jumătate a sec. I d. H. MT 2180, 1950, secț. L, fig. 106/14.

188. *Fibulă* din bronz, cu corpul semicircular în secțiune, arcuit și cu nodul la îmbinarea cu piciorul, corpul este terminat cu un cârlig pentru agățat coarda. L – 4,5 cm. Aceeași datare. MT 2150, secț. KK', fig. 106/15.

189. *Fibulă* fragmentară din bronz, cu corpul oval în secțiune și portagrafa dreptunghiulară. L – 4,4 cm. Aceeași datare. MT 2455, 1950, secț. KK', fig. 106/16.

190. *Fibulă* fragmentară de bronz cu corpul puternic profilat și nodul pe arc, cu piciorul terminat cu buton mic. L – 3,2 cm. Aceeași datare. MT 2224, 1951, fig. 107/1.

191. *Fibulă* fragmentară din bronz, cu corpul puternic profilat și cu nodul circular, piciorul terminat cu buton. L – 2,7 cm. Aceeași datare. MT 2258, *passim*, fig. 107/2.

192. *Fibulă* fragmentară din bronz, cu corpul puternic profilat. L – 2,9 cm. Aceeași datare. MT 2456, 1930, fig. 107/3

193. *Fibulă* fragmentară din bronz, cu corpul puternic profilat și cu nodul pe arc, piciorul mult alungit este terminat cu un buton. L – 5,3 cm. Aceeași datare. MT 2157, 1950, sect. K, fig. 107/4.

194. *Fibulă* din bronz, cu corpul puternic profilat și nodul pe arc, piciorul are buton terminal, resortul este lung și coarda agățată de cârlig. L – 3,5 cm. Aceeași datare. MT 2256, *passim*, fig. 107/5.

195. *Fibulă* din bronz, asemănătoare cu precedenta, dar are capul foarte lățit. L – 2,8 cm. Prima jumătate a sec. I d. H. MT 2244, *passim*, fig. 107/6.

196. *Fibulă* din bronz, asemănătoare cu precedenta. L – 3,3 cm. Aceeași datare. MT 2243, *passim*, fig. 107/7.

197. *Fibulă* din bronz, asemănătoare cu precedenta. L – 2,4 cm. MT 2225, 1950, fig. 107/9.

198. *Fibulă* din bronz, cu corpul puternic profilat, scurt și îngroșat, resort lung și cârlig. L – 3,2 cm. Aceeași datare. MT 2188, 1950, sect. L, fig. 107/10.

199. *Fibulă* fragmentară din bronz, cu corpul puternic profilat. L – 3 cm. Aceeași datare. H. MT 2222, 1951, sect. L, fig. 107/11.

200. *Fibulă* fragmentară din bronz, asemănătoare cu precedenta. L – 5,1 cm. MT 2245, *passim*, fig. 107/8.

201. *Fibulă* din bronz, cu piciorul alungit și portagrafa plină. L – 3,3 cm. Aceeași datare. MT 2170, 1951, sect. KF, fig. 107/12.

202. *Fibulă* fragmentară de același tip. L – 3,1 cm. MT 2251, *passim*, fig. 107/13.

203. *Fibulă* din bronz, cu corpul puternic profilat și nodul circular pe arc, piciorul lung este terminat cu buton, resort lung și coardă exterioară. L – 4,1 cm. Prima jumătate a sec. I d. H. MT 2117, 1950, sect. J', fig. 107/14.

204. *Fibulă* din bronz de același tip cu precedenta. L – 4,7 cm. MT 2146, 1950, sect. K, fig. 10/15.

205. *Fibulă* din bronz, cu corpul puternic profilat, piciorul arcuit în sus și terminat cu buton, capul în formă rombică terminat cu cârlig, iar resortul este lung, desfășurat. L – 3,2 cm. Aceeași datare. MT 2236, *passim*, fig. 107/16.

206. *Fibulă* din bronz, cu corpul puternic profilat, capul triunghiular și piciorul terminat cu buton. L – 5 cm. Aceeași datare. MT 7514, 1928, fig. 107/17.

207. *Fibulă* din bronz, cu corpul puternic profilat, arcul este lipsă. L – 3,6 cm. Aceeași datare. MT 2105, 1930, fig. 108/1



208. *Fibulă* din bronz, cu corpul puternic profilat, portagrafa plină și picior terminat cu buton conic, resortul are 10 spire și coardă exterioară agățată cu cârlig. L – 4 cm. Aceeași datare. MT 2227, 1950, groapa 5, fig. 108/2.

209. *Fibulă* din bronz, de același tip, o mică perforație pe portagrafă. L – 3,2 cm. Aceeași datare. MT 2456, 1930, fig. 108/3.

210. *Fibulă* din bronz, cu corpul puternic profilat, acul este rupt. L – 3,2 cm. Aceeași datare. MT 2457, 1930, fig. 108/4.

211. *Fibulă* din bronz, cu corpul puternic profilat, nodul pe arc, resortul lung și coardă exterioară, care înconjoară capul fibulei. L – 3,1 cm. Aceeași datare. MT 2458, *passim*, fig. 108/5.

212. *Fibulă* fragmentară din bronz cu corpul puternic profilat. L – 2,6 cm. Aceeași datare. MT 2096, 1928, fig. 108/6.

213. *Fibulă* din bronz, cu corpul puternic profilat și două nodozități pe corp, resort cu 14 spire, coarda lipsă. L – 2,9 cm. Aceeași datare. MT 2098, *passim*, fig. 108/7.

214. *Fibulă* din bronz, cu corpul puternic profilat. L – 3,6 cm. Aceeași datare. MT 2099, 1930, fig. 108/8.

215. *Fibulă* din bronz, cu corpul puternic profilat și coarda răsucită în jurul capului. L – 2,6 cm. Aceeași datare. MT 2090, 1986, secț. N, fig. 108/9.

216. *Fibulă* fragmentară din bronz, cu corpul puternic profilat. L – 2,2 cm. Aceeași datare. MT 2459, *passim*, fig. 108/10.

217. Acul și o jumătate de resort de la o *fibulă* din bronz. L – 2,3 cm. Sec. I d. H. MT 2460, 1950, secț. K, fig. 108/11.

218. *Fibulă* din bronz, cu corpul puternic profilat. L – 2,3 cm. Mijlocul sec. I d. H. MT 2175, 1950, secț. L, fig. 108/12.

219. *Fibulă* din bronz, puternic profilată, cu nodul pe arc și cap de formă tronconică. L – 2 cm. Aceeași datare. MT 2190, 1950, secț. L, fig. 108/13.

220. *Fibulă* din bronz, puternic profilată cu portagrafa înaltă și capătul piciorului lipsă. L – 1,8 cm. Aceeași datare. MT 2089, 1950, fig. 108/14.

221. *Fibulă* din bronz, puternic profilată. L – 2,5 cm. Aceeași datare. MT 2167, 1951, secț. KF, fig. 108/15.

222. *Fibulă* din bronz, profilată cu corpul alungit spre picior și portagrafa plină. L – 5,2 cm. Aceeași datare. MT 59, 1949, secț. H', fig. 108/17.

223. *Fibulă* puternic profilată din bronz. L – 2,6 cm. Aceeași datare. MT 2187, 1950, secț. L, fig. 108/16.

224. *Fibulă* fragmentară din bronz, cu corpul puternic profilat. L – 5 cm. Aceeași datare. MT 2461, 1950, secț. J, fig. 108/18.

225. *Fibulă* fragmentară din bronz, cu corpul puternic profilat. L – 4,7 cm. Aceeași datare. MT 988, 1949, fig. 108/19.

226. *Fibulă* din bronz puternic profilată. L – 4,3 cm. Aceeași datare. MT 573, 1930, fig. 108/20.

227. *Fibulă* fragmentară din bronz, cu corpul puternic profilat și lățit. L – 4,4 cm. Aceeași datare. MT 2151, 1950, secț. K, cas. 14, fig. 109/1.

228. *Fibulă* fragmentară din bronz, cu corpul puternic profilat și capul de formă trapezoidală. L – 3,4 cm. Mijlocul sec. I d. H. MT 2462, *passim*, fig. 109/2.

229. *Fibulă* din bronz, cu corpul puternic profilat și capul “trompetiform”, acul lipsă. L – 2,5 cm. MT 2463, *passim*, fig. 109/3.

230. *Fibulă* din bronz, cu corpul puternic profilat și coarda prinsă în cârlig. L – 5,3 cm. Aceeași datare. MT 2464, 1950, secț. KF, fig. 109/6.

231. *Fibulă* din bronz, cu corpul puternic profilat, pe arc are nodul triplu inelar, resort lung și coarda răsucită, capul are formă de “trompetă”. L – 2,4 cm. Aceeași datare. MT 2125, 1950, secț. J, fig. 109/4.

232. *Fibulă* din bronz, cu corpul puternic profilat, triunghiular. L – 2,8 cm. Aceeași datare. Carnet de șantier, 1986, - 1,40 m, fig. 109/5.

233. *Fibulă* din bronz, cu corpul puternic profilat, deformată. L – 4,3 cm. Aceeași datare. MT 2126, 1950, secț. J, fig. 109/7.

234. *Fibulă* din bronz, cu corpul simplu, capul bitronconic, piciorul scurt și portagrafa dreptunghiulară înaltă, resortul este lung și are coarda exterioară agățată de un cârlig. L – 1,7 cm. Aceeași datare. MT 2108, 1949, fig. 109/8.

235. *Fibulă* fragmentară din bronz, cu corpul profilat, lipsește portagrafa. L – 2,5 cm. Mijlocul sec. I d. H. MT 2465, 1950, secț. K, fig. 109/9.

236. *Fibulă* fragmentară din bronz, cu corpul puternic profilat, portagrafa este lungă. L – 5,6 cm. Aceeași datare. MT 2466, 1950, secț. K, fig. 109/10.

237. *Fibulă* din bronz, cu corpul puternic profilat și nodul pe arc, piciorul terminat cu buton, portagrafa este plină, alungită. L – 4,6 cm. Aceeași datare. MT 2467, 1950, secț. K, fig. 109/11.

238. *Fibulă* fragmentară din bronz, cu corpul puternic profilat. L – 5,1 cm. Aceeași datare. MT 2257, *passim*, fig. 109/12.

239. *Fibulă* fragmentară din bronz, cu corpul puternic profilat, capul triunghiular. L – 4 cm. Aceeași datare. MT 2468, *passim*, fig. 109/13.

240. Piciorul și portagrafa unei *fibule* din bronz. L – 3,9 cm. Aceeași datare. MT 2142, 1950, secț. K, fig. 109/14.

241. *Fibulă* din bronz, cu corpul puternic profilat. L – 4,3 cm. Prima jumătate a sec. I d. H. MT 2469, *passim*, fig. 109/15.

242. Piciorul și portagrafa unei *fibule* din bronz, cu corpul puternic profilat. L – 4,2 cm. Mijlocul sec. I d. H. MT 2470, 1950, secț. KK', fig. 109/21.

243. *Fibulă* fragmentară din bronz, cu corpul puternic profilat. L – 4,5 cm. Aceeași datare. MT 2189, 1950, secț. L, fig. 109/16.

244. *Fibulă* din bronz, cu corpul puternic profilat. L – 2,6 cm. Aceeași datare. Carnet de șantier, 1968, secț. M, - 1,40 m, fig. 109/17.

245. *Fibulă* fragmentară din bronz, cu corpul profilat. L – 4,2 cm. Aceeași datare. MT 2471, 1950, fig. 109/18.

246. Piciorul și portagrafa de la o *fibulă* din bronz, cu o proeminență în apropierea piciorului. L – 3,8 cm. Aceeași datare. MT 2472, 1949, fig. 109/19.

247. Capătul cu piciorul și portagrafa de la o *fibulă* din bronz, cu corpul lățit și decorat. L – 4,6 cm. Aceeași datare. MT 982, 1949, fig. 109/20.

248. *Fibulă* din bronz, cu corpul puternic profilat, stare rea de conservare. L – 4,7 cm. Aceeași datare. MT 2473, 1950, secț. K, fig. 110/1.

249. *Fibulă* fragmentară din bronz, cu corpul puternic profilat. L – 3,4 cm. Aceeași datare. MT 2214, 1951, cas. 13, fig. 110/2.

250. *Fibulă* din bronz, cu corpul de secțiune dreptunghiulară, portagrafa înaltă și piciorul terminat cu buton. L – 3,5 cm. A doua jumătate a sec. I d. H. MT 2474, 1950, secț. L, fig. 110/3.

251. *Fibulă* fragmentară cu corpul din sârmă din bronz, resortul lung și coarda înfășurată. L – 1,8 cm. Mijlocul sec. I d. H. MT 645, *passim*, fig. 110/4.

252. *Fibulă* fragmentară din bronz, cu corpul dreptunghiular în secțiune și piciorul terminat cu un buton conic. L – 4 cm. Aceeași datare. MT 2186, 1950, secț. L, fig. 110/5.

253. *Fibulă* din bronz, cu corpul ușor arcuit, decorat transversal cu incizii paralele, portagrafa este în formă de ramă. L – 4,5 cm. Prima jumătate a sec. I d. H. MT 2230, 1951, fig. 110/6.

254. *Fibulă* din bronz, cu corp arcuit, portagrafa simplă și resort lung. L – 4,2 cm. Aceeași datare. Carnet de șantier, 1968, secț. M, - 1,50, fig. 110/7.

255. *Fibulă* din bronz, cu corpul arcuit și prevăzut cu o proeminență, portagrafa este perforată cu două găuri rotunde, piciorul este terminat cu un buton. L – 5,1 cm. Începutul sec. I d. H. MT 2529, 1950, secț. L, fig. 110/8.

256. *Fibulă* fragmentară din bronz, cu corpul arcuit și pătrat în secțiune. L – 4,4 cm. Aceeași datare. MT 2475, 1951, fig. 110/9.

257. *Fibulă* fragmentară din bronz, cu corpul profilat. L – 4,2 cm. Începutul sec. I d. H. MT 2255, *passim*, fig. 110/10.

258. *Fibulă* din bronz, cu corpul ușor arcuit, de formă aproximativ triunghiulară și cu portagrafa lamelară, resortul lung și coardă interioară. L – 2,6 cm. A doua jumătate a sec. I d. H. MT 2476, 1950, secț. K, fig. 110/11.

259. *Fibulă* din bronz, cu corpul dreptunghiular în secțiune, decorat de-a lungul părților laterale cu câte o linie adâncită și câte două grupe de linii transversale, în relief, pe picior, portagrafa este goală, iar resortul lung, coarda și acul lipsesc. L – 3,6 cm. Prima jumătate a sec. I d. H. MT 987, *passim*, fig. 110/12.

260. *Fibulă* fragmentară din bronz, cu corpul simplu, portagrafa lamelară, resort lung și coardă înfășurată pe corp. L – 3,3 cm. A doua jumătate a sec. I d. H. MT 86, *passim*, fig. 110/13.

261. *Fibulă* din bronz, cu corpul din sârmă subțire, portagrafa lamelară, resortul are 26 de spire și coarda exterioară este înfășurată. L – 3 cm. Aceeași datare. MIM 5650, 1968, secț. M, fig. 110/14.

262. *Fibulă* cu corpul puternic arcuit de formă aproximativ romboidală, cu piciorul decorat cu două grupe de linii transversale, în relief, resortul este lung și are coardă înfășurată. L – 3,3 cm. Aceeași datare. MT 2143, 1950, secț. K, *passim*, fig. 110/15.

263. *Fibulă* fragmentară din bronz, cu corpul puternic profilat și prevăzut cu un nodul inelar, iar capul de formă rombică, piciorul este terminat cu un buton conic. L – 3,3 cm. Mijlocul sec. I d. H. MT 881, *passim*, fig. 111/1.

264. *Fibulă* fragmentară din bronz, cu corpul puternic profilat. L – 2,5 cm. Aceeași datare. MT 2153, 1950, fig. 111/2.

265. *Fibulă* din bronz, cu corpul puternic profilat, acul lipsește. L – 2,8 cm. Aceeași datare. MT 2107, *passim*, fig. 111/3.

266. *Fibulă* din bronz, fragmentară, cu corpul puternic profilat. L – 2,7 cm. Aceeași datare. MT 2477, 1950, secț. K, fig. 111/4.

267. *Fibulă* din bronz, cu corpul puternic profilat. L – 2,5 cm. Aceeași datare. MT 754, *passim*, fig. 111/5.

268. *Fibulă* fragmentară din bronz, de același tip, deformată. L – 3,8 cm. Aceeași datare. MT 2478, 1951, secț. L, fig. 111/6.

269. *Fibulă* fragmentară din bronz, cu corpul puternic profilat, acul este lipsă. L – 2,7 cm. Aceeași datare. MT 409, *passim*, fig. 111/7.

270. *Fibulă* fragmentară din bronz, cu corpul puternic profilat, lipsesc portagrafa și acul. L – 3 cm. Aceeași datare. MT 2479, 1930, fig. 111/8.

271. *Fibulă* fragmentară din bronz, cu corpul puternic profilat, lipsesc acul și portagrafa. L – 2,7 cm. Aceeași datare. MT 2154, 1950, fig. 111/9.

272. *Fibulă* din bronz, cu corpul puternic profilat, cu un nodul pe arc și capul de formă rombică, resortul este lung și are coarda agățată, deformată. L – 3,2 cm. Aceeași datare. MT 2480, 1951, fig. 111/10.

273. Arcul de la o *fibulă* din bronz, cu corpul puternic arcuit. L – 2,8 cm. Aceeași datare. MT 2113, *passim*, fig. 111/11.

274. *Fibulă* din bronz, cu corpul puternic profilat. L – 2,9 cm. Aceeași datare. MT 385, *passim*, fig. 111/12.

275. *Fibulă* din bronz, cu corpul puternic profilat, lipsește acul. L – 2,9 cm. Aceeași datare. MT 2088, 1929, secț. B”, fig. 111/13.

276. *Fibulă* cu corpul puternic profilat, fragmentară. L – 2,4 cm. Aceeași datare. MT 2101, 1930, fig. 111/14.

277. *Fibulă* fragmentară din bronz, cu corpul puternic profilat. L – 2,7 cm. Aceeași datare. MT 2114, *passim*, fig. 111/15.

278. *Fibulă* din bronz, cu corpul puternic profilat și coarda răsucită pe corp. L – 3,2 cm. Aceeași datare. MT 12, *passim*, fig. 111/16..

279. *Fibulă* din bronz, cu corpul puternic profilat, resort lung și coarda agățată în cârlig. L – 3 cm. Aceeași datare. MT 2239, 1951, fig. 111/17..

280. *Fibulă* fragmentară din bronz, cu corpul puternic profilat. L – 2,4 cm. Aceeași datare. MT 13, *passim*, fig. 111/18.

281. *Fibulă* fragmentară din bronz, cu corpul puternic profilat. L – 3,4 cm. Aceeași datare. MT 2483, *passim*, fig. 111/19.

282. *Fibulă* fragmentară din bronz, cu corpul puternic profilat. Aceeași datare. MT 878, *passim*, fig. 111/20.

283. *Fibulă* fragmentară din bronz, cu corpul arcuit, de formă triunghiulară și un nodul decorat între arc și picior, portagrafa este ajurată. L – 6,5 cm. Aceeași datare. MT 2174, 1950, fig. 112/1.

284. *Fibulă* din bronz, cu corpul puternic profilat și portagrafa ajurată, capul are formă de romb. L – 4,8 cm. Aceeași datare. MT 2484, 1985, secț. N, fig. 112/2.

285. *Fibulă* din bronz, cu corpul puternic profilat, capul triunghiular și portagrafa mare, ajurată. L – 5,6 cm. Mijlocul sec. I d.H. MT 574, *passim*, fig. 112/3..

286. *Fibulă* din bronz, cu corpul puternic profilat, capul triunghiular și portagrafa ajurată. L – 5 cm. Prima jumătate a sec. I d. H. MT 2485, 1985, secț. N, fig. 112/4.

287. *Fibulă* din bronz, cu corpul puternic profilat și portagrafa ajurată. L – 4,4 cm. Prima jumătate a sec. I d. H. MT 2530, 1986, secț. N', - 0,60, fig. 112/5.

288. *Fibulă* din bronz, cu corpul puternic profilat, portagrafa ajurată și coarda în interior. L – 4,8 cm. Aceeași datare. MT 2182, 1950, secț. L, fig. 112/6.

289. *Fibulă* din bronz, cu corpul puternic profilat, portagrafa plină, resortul lung și coardă agățată. L – 3,2 cm. Aceeași datare. MT 2486, P. 1986, secț. N, fig. 112/7.

290. *Fibulă* fragmentară din bronz, cu două nodozități decorate pe corp, portagrafa plină și piciorul terminat cu buton rombic. L – 3,8 cm. Sfârșitul sec. I d. H. MT 589, 1987, secț. O, fig. 112/9.

291. *Fibulă* din bronz, cu corpul puternic profilat și două nodozități pe arc, terminația triunghiulară și portagrafa perforată. L – 4,2 cm. Sfârșitul sec. I d.H. - începutul sec. II d. H. MT 2144, 1950, secț. K, fig. 112/10.

292. Fragment dintr-o *fibulă* din bronz, cu portagrafa ajurată și corpul triunghiular în secțiune. L – 3,9 cm. Aceeași datare. MT 745, *passim*, fig. 112/11.

293. Fragment din corpul unei *fibule* din bronz, puternic profilată și capul de formă triunghiulară. L – 2,9 cm. Aceeași datare. MT 2487, *passim*, fig. 112/12.

294. *Fibulă* fragmentară de bronz cu corpul puternic profilat și portagrafa ajurată. L – 4,8 cm. Aceeași datare. MT 2488, 1950, secț. L, fig. 112/13.

295. *Fibulă* din bronz, cu corpul puternic profilat, terminat în formă de trompetă, acul este rupt. L – 2,7 cm. A doua jumătate a sec. I d. H. MT 2489, P. 1949, secț. H, fig. 113/1.

296. *Fibulă* din bronz, cu corpul puternic profilat și nodul pe arc, terminat în formă de romb, resortul este lung și are coarda exterioară prinsă în cârlig. L – 2,5 cm. Aceeași datare. MT 589, *passim*, fig. 113/2.

297. *Fibulă* din bronz, cu corpul puternic profilat și picior scurt terminat cu buton, resortul este lung și coarda agățată în cârlig. L – 2,3 cm. sec. Aceeași datare. MT 2490, 1985, secț. N, fig. 113/3..

298. *Fibulă* din bronz, cu corpul puternic profilat, terminat în formă de “trompetă”, cu nodul pe arc și buton la capătul piciorului, portagrafa este plină. L – 2,9 cm. Aceeași datare. MT 756, *passim*, fig. 113/4.

299. *Fibulă* din bronz, de același tip. L – 3,2 cm. Aceeași datare. MT 2491, 1950, secț. L, fig. 23/5.

300. *Fibulă* din bronz, cu corpul puternic profilat, lipsesc parțial resortul și acul. L – 2,6 cm. Aceeași datare. MT 2492, 1951, secț. H, fig. 113/6.

301. *Fibulă* din bronz, cu corpul puternic profilat, resortul lung și coarda agățată, portagrafa este plină și piciorul este terminat cu un buton decorat. L – 3,2 cm. Aceeași datare. MT 7564, 1927, fig. 113/7.

302. *Fibulă* din bronz, cu corpul puternic profilat, nodulul de pe arc și terminația în formă de “trompetă” sunt decorate cu incizii. L – 2,8 cm. Aceeași datare. MT 2242, *passim*, fig. 113/8.

303. *Fibulă* din bronz, cu corpul puternic profilat, resortul este lung, iar coarda agățată. L – 2,9 cm. Aceeași datare. MT 2233, *passim*, fig. 113/9.

304. *Fibulă* din bronz, cu corpul profilat și terminat în formă de “trompetă”, resortul și acul lipsesc. L – 3,1 cm. Aceeași datare. MT 2493, 1950, secț. K, fig. 113/10.

305. *Fibulă* fragmentară din bronz, cu corpul puternic profilat. L – 3,2 cm. Aceeași datare. MT 2091, 1951, fig. 113/11.

306. *Fibulă* fragmentară din bronz, cu corpul puternic profilat și terminat sub formă de “trompetă”. L – 3,2 cm. Aceeași datare. MT 2494, 1950, secț. L, fig. 113/12.

307. *Fibulă* din bronz, cu corpul puternic profilat, terminat în formă de “trompetă”, nodulul de pe corp și piciorul sunt decorate cu incizii și reliefuri. L – 5,7 cm. MT 2495, Aceeași datare, fig. 113/13.

308. *Fibulă* fragmentară din bronz, cu corpul puternic profilat și terminat în formă de “trompetă”. L – 2,1 cm. Aceeași datare. MT 2496, 1950, secț. L, fig. 113/14.

309. *Fibulă* din bronz, cu corpul puternic profilat și terminație bitronconică, resortul este lung și coarda agățată în cârlig. L – 2,9 cm. Aceeași datare. MT 2497, 1951, fig. 113/15.

310. *Fibulă* din bronz, cu corpul puternic profilat, resortul lung și coarda agățată. L – 1,9 cm. Aceeași datare. MT 19, 1949, fig. 113/16.

311. *Fibulă* din bronz, cu corpul puternic profilat și coardă prinsă în cârlig, acul lipsă. L – 2,3 cm. Aceeași datare. MT 2106, *passim*, fig. 113/17..

312. *Fibulă* din bronz, cu corpul puternic profilat, dar lipsesc o parte de resort și acul. L – 2,5 cm. Aceeași datare. MT 2498, 1950, secț. L, fig. 113/18.

313. *Fibulă* din bronz, fragmentară cu corpul puternic profilat și coarda înfășurată. L – 3,2 cm. Aceeași datare. MT 2499, 1950, secț. L, cas. 3, fig. 113/19.

314. *Fibulă* din bronz, cu corpul puternic profilat și terminat în formă de “trompetă”. L – 2,3 cm. Aceeași datare. MT 2500, 1951, fig. 113/20.

315. *Fibulă* din bronz, fragmentară, cu corpul puternic profilat și cu terminația în formă de “trompetă”, piciorul are buton vertical. L – 3,9 cm. Aceeași datare. MT 755, *passim*, fig. 113/21.

316. Fragment din corpul și piciorul unei *fibule* din bronz, neterminată. L – 8 cm. Sec. I î.H. – I d. H. MT 2501, 1930, fig. 114/1.

317. Fragment dintr-o *fibulă* din bronz, neterminată. L – 10,4 cm. Sec. I d.H. MT 2502, *passim*, fig. 114/2.

318. Fragment de *fibulă* din bronz, neterminată. L – 4,7 cm. Aceeași datare. MT 2503, 1950, fig. 114/3.

319. Fragment dintr-o *fibulă* din bronz. L – 4,9 cm. MT 2531, *passim*, fig. 114/4.

320. Resortul și acul de la o *fibulă* din bronz. L – 5,5 cm. Aceeași datare. MT 2156, 1950, secț. K, fig. 114/5.

321. Fragment dintr-o *fibulă* din bronz neterminată. L – 4,3 cm. MT 2504, P. 1988, secț. O, fig. 114/7.

322. Resort cu 14 spire și acul, de la o *fibulă* din bronz. L – 2,7 cm. Mijlocul sec. I d. H. MT 2505, 1928, fig. 114/9.

323. Fragment dintr-o *fibulă* de bronz, neterminată. L – 10,3 cm. MT 2506, *passim*, fig. 114/6.

324. Fragment de *fibulă* din bronz (?). L – 7,9 cm. Aceeași datare. MT 12, *passim*, fig. 114/10.

325. *Fibulă* din sârmă de bronz, deformată. L – 6,5 cm. Aceeași datare. MT 2510, *passim*, fig. 114/11.

326. Corpul rotund în secțiune și portagrafa, de la o *fibulă* din bronz. L – 5,3 cm. Sec. I d. H. MT 986, *passim*, fig. 114/14.

327. Acul și un fragment de resort de la o *fibulă* din bronz. L – 4 cm. Sec. I î. H. – I d. H. MT 2510, *passim*, fig. 114/8.

328. Acul și o porțiune de resort de la o *fibulă* de bronz. L – 4,1 cm. Aceeași datare. MT 2509, *passim*, fig. 114/13.
329. Acul și resortul din bronz de la o *fibulă*. L – 3,2 cm. MT 2508, 1950, secț. L, fig. 114/12.
330. Corpul profilat, rotund în secțiune, de la o *fibulă* din bronz, cu portagrafa ajurată și decorată cu incizii. Lipsesc resortul și acul. L – 5,2 cm. Prima jumătate a sec. I d. H. MT 2211, 1951, secț. L, fig. 115/1.
331. Acul și o latură a resortului de la o *fibulă* din bronz, cu coardă exterioară. L – 4,9 cm. Aceeași datare. MT 2511, 1950, fig. 115/2.
332. Acul și un fragment de resort din bronz de la o *fibulă*. L – 4,5 cm. Sec. I î. H. – I d. H. MT 2512, 1950, secț. L, fig. 115/3.
333. Acul, resortul și coarda unei *fibule* de bronz. L – 5,4 cm. Aceeași datare. MT 2413, 1950, fig. 115/4.
334. Acul, un fragment de resort și coarda exterioară de la o *fibulă* din bronz. L – 5,1 cm. Aceeași datare. Carnet de șantier, 1968, secț. M, fig. 115/5.
335. Corpul de sârmă de la o *fibulă* din bronz. L – 3,7 cm. Sec. I î. H. MT 2515, 1949, fig. 115/6.
336. Acul îndoit de la o *fibulă* din fier, cu resortul lung și coarda exterioară. L – 3,3 cm. Aceeași datare. MT 2207, 1951, secț. L, fig. 115/7.
337. Fragment de bronz. L – 2,9 cm. Sec. I d. H. MT 2201, 1950, secț. L, fig. 115/8.
338. Acul și un fragment de resort din bronz de la o *fibulă*. L – 4,3 cm. Sfârșitul sec. I î. H. MT 2516, 1950, fig. 115/9.
339. Acul de la o *fibulă* din bronz. L – 5,5 cm. Sec. I î. H. - I d. H. MT 2517, P. 1950, fig. 115/10.
340. Ac de *fibulă*. L – 4,4 cm. Aceeași datare. MT 2518, 1950, secț. L, fig. 115/11.
341. Acul și un fragment de resort din bronz de la o *fibulă*. L – 3,6 cm. Aceeași datare. MT 2197, 1950, fig. 115/12.
342. Acul și resortul din bronz de la o *fibulă*. L – 4 cm. Aceeași datare. MT 2519, 1950, secț. L, fig. 115/13.
343. Fragment de *fibulă* din bronz. L – 3,5 cm. Sec. I î. H. – I d. H. MT 294, *passim*, fig. 115/14.
344. Fragment din capul unei *fibule* din bronz. L – 2 cm. Sec. I î. H. MT 2520, 1950, secț. L, fig. 115/15.
345. Acul și resortul fragmentar din bronz ale unei *fibule*. L – 3,8 cm. Aceeași datare. MT 2521, *passim*, fig. 116/16.
346. Corpul și portagrafa de la o *fibulă* din fir din bronz. L – 5,3 cm. Aceeași datare. MT 2522, *passim*, fig. 115/17.



347. Acul, resortul și coarda de la o *fibulă* din fier. L – 5,1 cm. Aceeași datare. MT 2523, *passim*, fig. 115/18.
348. Acul, resortul și coarda de la o *fibulă* din bronz. L – 2,8 cm. Aceeași datare. MT 2524, 1950, secț. L, fig. 115/19.
349. Acul și un fragment de resort din bronz de la o *fibulă*. L – 2,4 cm. Aceeași datare. MT 2525, 1950, fig. 115/20.
350. Acul și portagrafa unei *fibule* din bronz. L – 9 cm. Mijlocul sec. I î. H. MT 2526, 1949, secț. H, fig. 115/21.
351. *Fibulă* fragmentară din fier, cu corpul rotund în secțiune și resort. L – 5 cm. Sec. I î. H. MT 2248, *passim*, fig. 116/1.
352. *Fibulă* fragmentară din fier, deformată. L – 3,9 cm. Aceeași datare. MT 2240, 1951, secț. L, fig. 116/2.
353. *Fibulă* fragmentară din fier, resort lung. L – 4 cm. Aceeași datare. MT 2225, 1951, secț. L, fig. 116/3..
354. *Fibulă* fragmentară din fier. L – 7,8 cm. Aceeași datare. MT 2260, *passim*, fig. 116/4..
355. *Fibulă* din fier, cu corpul profilat și terminat în formă tronconică, cu resortul acoperit, pe corp are incizii transversale. L – 4 cm. Sec. I d. H. MT 2131, 1950, secț. H-I, fig. 116/5.
356. *Fibulă* fragmentară din fier, rotundă în secțiune. L – 4,3 cm. Sec. I î. H. MT 2115, 1950, secț. I, fig. 116/6.
357. Arcul în formă arcuită, rotund în secțiune, al unei *fibule* din fier. L – 3,7 cm. Aceeași datare. MT 2237, *passim*, fig. 116/7.
358. *Fibulă* fragmentară din bronz cu corpul decorat cu incizii longitudinale. L – 2,4 cm. Începutul sec. I d. H. MT 2527, 1950, fig. 116/8.
359. *Fibulă* fragmentară din fier. L – 5,7 cm. Sec. I î. H. MT 2246, *passim*, fig. 116/9.
360. *Fibulă* fragmentară din bronz. L – 5 cm. Sec. I d. H. MT 2247, *passim*, fig. 116/10.
361. *Fragment* de fibulă din fier. L – 3,6 cm. Sec. I î. H. MT 2252, *passim*, fig. 116/11.
362. *Fibulă* fragmentară din bronz, cu arcul plat, în formă de romb. L – 4,3 cm. Aceeași datare. MT 7528, 1927, fig. 116/12.
363. Acul și un fragment de resort de la o *fibulă* din fier. L – 7,3 cm. Aceeași datare. MT 2220, 1951, secț. L, fig. 117/1.
364. *Fibulă* neterminată din bronz, de tip tracic. L – 10 cm. Sec. III-II î. H. MT 7529, 1927, fig. 117/2. Cf. Vulpe, Vulpe 1933, fig. 106/24.
365. *Fibulă* fragmentară din bronz, cu piciorul terminat cu buton și portagrafa rectangulară. L – 2,8 cm. Începutul sec. I d. H. MT 2528, *passim*, fig. 117/3.

366. Acul și resortul unei *fibule* din fier. L – 9,5 cm. Sfârșitul sec. I î. H. MT 2529, 1950, secț. KF, fig. 117/4.

367. *Fibulă* fragmentară din fier. L – 8 cm. Aceeași datare. MIM 1035, 1968, secț. M, fig. 117/5.

368. Fragment de *fibulă* din fier. L – 4,2 cm. MT 2261, *passim*, fig. 117/6.

369. Acul și un fragment de resort de la o *fibulă* din bronz. L – 2,2 cm. Sec. I d. H. MT 2530, 1950, secț. KF, fig. 117/7.

370. Acul și un fragment de resort de la o *fibulă* de bronz. L – 5,5 cm. Aceeași datare. MT 2531, 1950, secț. KF, fig. 117/8.

371. *Fibulă* fragmentară din fier. L – 3,2 cm. MT 2264, *passim*, fig. 117/9..

372. *Fibulă* fragmentară din bronz, care are corpul decorat cu incizii transversale. L – 4,4 cm. MT 105, *passim*, fig. 117/10.

373. *Fibulă* fragmentară din bronz, cu corpul arcuit, rotund în secțiune. L – 3,6 cm. Sec. I î. H. MT 2263, *passim*, fig. 117/11

374. Acul și un fragment de resort de la o *fibulă* din fier. L – 3,7 cm. Sec. I î. H. – I d. H. MT 2254, *passim*, fig. 117/12.

375. *Fibulă* fragmentară din fier. L – 7 cm. MT 2532, 1950, secț. L, fig. 117/13..

376. *Fibulă* din fier, cu corpul profilat, rotund în secțiune și prevăzut cu o mică proeminență, resortul este scurt și portagrafa lamelară, alungită. L – 4,8 cm. Sfârșitul sec. I î. H. MT 2533, *passim*, fig. 112/8.

377. *Brățară* din bronz, formată din trei spire de secțiune rotundă, cu capetele decorate cu linii incizate, formând câte patru grupuri de romburi. D- 6,2 cm. Sec. III î. H. MT 2030, 1951, secț. KF, cas. 11, -2,20. fig. 118/1. Cf. Vulpe, 1952, p. 202, fig. 24j.

378. *Brățară* spiralică din bronz formată din trei cercuri, cu capetele decorate cu câte trei grupe de romburi incizate. D- 5,8 cm. Aceeași datare. MT 2031, 1951, secț. KF, cas. 11, -2,20m, fig. 118/3. Cf. ibidem

379. *Brățară* spiralică din sârmă din bronz, cu capetele aplatizate, fără decor. D- 6cm. Sec. III-II î. H. MT 2029, 1951, secț. L, fig. 119/6.

380. *Brățară* din bronz, din bară de secțiune ovală, cu capetele libere depărtate și fațetate decorate cu câte trei șiruri de cerculețe incizate. D- 6,1 cm. Sec. III î. H. MT 2026, 1951, cas. 11, -2,20 m. fig. 118/2.

381. *Brățară* din bronz, din bară de secțiune rotundă, cu capetele libere dar apropiate și decorate cu șiruri de liniuțe incizate, oblice și în direcții opuse. D- 5,7 cm. Aceeași datare. MT 2025, 1951, cas. 11, -2,20 m. fig. 118/4. Cf. Vulpe, 1952, loc., cit.

382. *Brățară* din bronz din bară de secțiune rotundă în zona centrală și hexagonală pe capete, care sunt depărtate și decorate cu șiruri de puncte incizate. D- 6,4 cm. Aceeași datare. MT 2024, p. L951, secț. KF, cas. 11, -2,20 m, fig. 118/6.

383. *Brățară* din bară din bronz, cu capetele libere, apropiate și foarte puțin depășite. Secțiune pătrată și decor incizat din linii paralele. D- 5,9 cm. Aceeași datare. MT 2023, 1951, secț. KF, cas. 11, fig.119/2.

384. *Brățară* din bară din bronz, de secțiune rectangulară cu capetele depărtate și decorate cu șiruri de puncte. D- 6 cm. Aceeași datare. MT 2027, 1951, secț. KF, cas. 11, -2,20 m. fig. 119/4.

385. *Brățară* spiralică dublă din bronz, de secțiune rotundă, cu capete decorate cu zig-zaguri. D-6,2 cm. Aceeași datare. MT 2794, 1986, secț. N,-2m, fig. 118/5. Cf. Teodor 1993, p. 275-281, fig.2.

386. *Brățară* spirală din bronz, de secțiune rotundă, cu capetele decorate cu incizii dispuse în diagonală și în formă de romb. D-6,6 cm. Aceeași datare. MT 2795, 1986, secț. N, -2m, fig. 119/1.

387. *Brățară* din sârmă subțire din bronz, cu două spirale complete și capetele decorate cu liniuțe oblice. D- 5,7 cm. Aceeași datare. MT 2796, 1986, secț. N,-2m, fig. 119/3.

388. *Brățară* spirală din bronz cu capetele decorate cu un șir de incizii în formă de X. D- 6,2 cm. Aceeași datare. MT 2797, 1986, secț. N,-2 m, fig. 119/5.

389. *Brățară* din bară din bronz, de secțiune rotundă cu capetele depărtate și decorate cu două grupuri de câte două inele la capete și la circa 1 cm pe corp. D- 6,6 cm. Sec. III-II î. H. MT 2032, 1951, carou 51, -2,20 m, fig. 120/4.

390. *Brățară* circulară din bară din bronz, de secțiune ovală, cu capetele depărtate și decorate cu incizii transversale, oblice în două direcții. D- 6,5 cm. Aceeași datare. MT 2028, 1951, secț. KF, carou 51, -2,20m, fig.120/2.

391. *Brățară* fragmentară din bronz, din placă subțire, cu suprafașa prevăzută cu linii paralele incizate. L.-5,4 cm. Sec. I î. H. MT 2671, 1951, *passim*, fig. 120/7.

392. *Brățară* din bronz, cu secțiune semicirculară, ușor scobită în interior, cu capetele lipite. D- 6,5 cm. Sec. IV-III î. H. MT 2672, 1987, secț. N. (mormânt), fig. 120/8.

393. *Brățară* din sârmă din bronz, cu capetele agățate. D- 6,3 cm. Sec. I î. H. MT 2673, 1950, Secț. I, cas. 5, fig. 121/1.

394. *Brățară* fragmentară din sârmă din bronz. Pe corp glisează două verigute cu diametrul de 0,6 cm. În apropierea unui capăt se află o umflătură. D- 4,5 cm. Aceeași datare. MT 2674, 1950, secț. K, cas. 6, fig. 121/2.

395. *Brățară* din fir din bronz, cu capetele răsucite în câte 11 spirale. Deformată. D- 5,4 cm. Sec. I î. H. MT 2675, 1950, secț. L, cas. 5, fig. 121/3

396. *Brățară* din fir din bronz, cu capetele depășite și răsucite în câte șase spire. Ruptă în partea opusă. D- 8,2 cm. Aceeași datare. MT 2676, 1950 secț. L, fig. 121/4.

397. Capăt de *brățară* din bronz, prevăzut cu inel de prindere și două spire. L- 4,8 cm. Aceeași datare. MT 2677, 1950, secț. L, fig. 121/5.

398. *Brățară* din bronz, din bandă de secțiune dreptunghiulară, cu capetele mult depășite și ascuțite. D-5,6 cm. Aceeași datare. MT 7554, *passim*. fig. 121/6. Cf. Vulpe, Vulpe, 1933, fig. 108/3; 110/23.

399. *Brățară* fragmentară din sârmă din bronz, de secțiune ovală. Către unul din capete sunt două spire. D- 6,6 cm. Aceeași datare. MT 2678, 1951, secț. L, fig. 121/7.

400. Fragment dintr-o *brățară* din sârmă de bronz. D- 4 cm. Aceeași datare. MT 2679, 1950, secț. L, fig. 121/8.

401. *Brățară* din fir din bronz, cu capetele libere, unul ascuțit celălalt ușor îndoit. D-5 cm. Aceeași datare. MT 2680, 1950, secț. L, cas. 3, fig. 121/9.

402. *Brățară* din sârmă din bronz, cu capetele libere și îndoite. D- 6 cm. Aceeași datare. MT 2681, 1951, secț. L, fig. 121/10.

403. *Verigă* de sârmă din bronz, cu capetele în formă de cârlig și agățate. D-2,8 cm. Aceeași datare. MT 2682, P. 1950, secț. L, cas. 4, fig. 122/1.

404. *Brățară* din sârmă din bronz, de secțiune semicirculară, cu capetele petrecute și agățate. D-6,8 cm. Aceeași datare. MT5654, *passim*, fig. 122/2.

405. *Brățară* din sârmă din bronz, cu capetele petrecute și răsucite cu câte trei spirale. Deformată. D-7 cm. Aceeași datare. MT 2683, 1950, secț. J, fig. 122/3.

406. *Brățară* din bronz, din fir de secțiune rotundă, cu capetele petrecute, terminate cu cârlig. D-4,2 cm. Aceeași datare. MT 2684, 1950, secț. J, fig. 122/4.

407. *Brățară* din bronz, cu capetele libere, deformată. D-4 cm. Aceeași datare. MT 2685, 1951, secț. L, fig. 122/5.

408. *Brățară* din bronz, cu capetele petrecute și răsucite cu câte opt spirale. Pe bară se mișcă liber șapte verigușe, deformată. Aceeași datare. MT 2686, 1950, secț. J, -1,80, fig. 122/6.

409. *Brățară* din fir din bronz, de secțiune rotundă, cu capetele libere, depărtate. Se mai păstrează trei mici spirale la unul din capete. D- 6 cm. Aceeași datare. MT 2687, 1950, secț. L, cas. 2, fig. 122/7.

410. *Brățară* din sârmă din bronz, cu capetele libere și ascuțite agățate prin răsucirea unuia din ele. Spre mijlocul piesei se află o mică verigă. D-5,5 cm. Aceeași datare. MT 2688, 1950, secț. I, -1,50 m, fig. 122/8.

411. *Brățară* din sârmă din bronz, cu capetele libere. D-4,2 cm. Aceeași datare. MT 2689, 1950, secț. L, cas. 2, fig. 122/9.

412. *Verigă* din bronz cu capetele libere și puțin suprapuse. D- 2 cm.. Aceeași datare. MT2690, 1950, secț. L, cas. 3, fig. 122/10.

413. *Brățară* din bronz, de secțiune rotundă cu capetele petrecute și agățate. D- 7 cm. Aceeași datare. MT 2691, *passim*, fig. 122/11.

414. *Brățară* din bară din bronz, de secțiune ovală, cu capetele lipite. Pe partea exterioară, la distanțe egale se află patru grupe din câte trei proeminențe. D-4 cm. Secolul III î.H. MT 7556, 1027, secț. A, fig. 123/1.

415. *Brățară* din bronz, cu capetele libere tăiate drept. D-4 cm. Sec. II-I î. H. MT 2692, 1950, secț. L, cas.3, fig. 123/2.

416. *Brățară* din bronz, cu secțiune rotundă prevăzută la exterior cu cinci nodozități. Capetele dezlipite. D-4 cm. Aceeași datare. MT 7541, 1927, fig. 123/3.

417. *Verigă* din bronz de secțiune rotundă. D-3,4 cm. Sec. I î. H. MT 2693, *passim*, fig. 123/4.

418. *Brățară* fragmentară din bronz, cu grupe de câte două proeminențe în partea exterioară. D-2,4 cm. Sec. III-II î. H. MT 2694, *passim*, fig.123/5.

419. *Brățară* fragmentară din brnz prevăzută cu un grup de nodozități formate din trei proeminențe alungite la exterior și una în interior. D-3,5 cm. Aceeași datare. MT 2695, *passim*, fig. 123/6.

420. Fragment de *verigă* din bronz. D-2,5 cm. Aceeași datare. MT 7670, 1927, fig. 123/7.

421. *Brățară* din fier, cu capetele desfăcute. D-5,1 cm. Aceeași datare. MT 2696, 1951, secț. L, fig. 123/8.

422. *Verigă* din bronz, cu capetele libere și suprapuse. D-3,5 cm. Aceeași datare. MT 2697, *passim*, fig.123/9.

423. *Verigă* din bronz. D-3,8 cm. Aceeași datare. MT 2698, 1950, secț. L, fig. 123/10.

424. Fragment de *brășară* din bronz, de secțiune semicirculară. L-3,5 cm. MT 7639, 1927, fig. 123/11.

425. *Brățară* din bronz, cu capetele libere încrucișate. D-3,6 cm. Sec I î. H. MT 2699. 1950, secț. K, cas. 6, fig. 123/12.

426. Fragment de *brățară* din bronz, formată din două fire răsucite și înodate la un capăt. D-3,5 cm. Sec. I î. H.-I d. H. MT 2700, 1950, secț. L, fig. 123/13.

427. *Brățară* din bronz, din bară plată, cu capetele libere și încovoiate, deformată. D-4 cm. Sec. I î. H. MT 216, *passim*. fig. 123/14.

428. *Bățară* fragmentară din bronz de secțiune rotundă, răsucită pe 2/3 din lungime. D-6,5 cm. Sec I î.H.-I d.H. MT 2701, 1950, secț. K, cas. 4,fig.124/1.

429. *Brățară* fragmentară din bronz, răsucită, cu un capăt terminat cu protomă zoomorfă. D-6,8 cm Sec. I î. H. MT 2702, 1988, secț. O,-1,10, fig. 124/2.

430. Fragment dintr-o *brățară* din bronz, răsucită. D-6,2 cm. Aceeași datare. MT 2703, 1950, secț. K, cas. O,fig. 124/3.

431. Fragment de *brățară* din bronz, răsucită. L-6,5 cm. Aceeași datare. MT 7675, *passim*, fig,124/4.

432. Fragment de *brățară* din bronz, curbată. D-3 cm. Aceeași datare. MT 2704, 1950, secț.L, fig. 124/5.

433. *Brățară* fragmentară din fier de secțiune pătrată, răsucită în jurul axului. D- 7 cm. Sec. I î. H.-I d. H. MT 2705, 1950, secț. K, cas. 16, fig. 124/6.
434. *Brățară* cu capetele libere formată din trei fire din bronz, răsucite. D-5,2 cm. Aceeași datare. MT 2706, 1950, secț. L. cas. 4, fig. 124/7.
435. Fragment de *brățară* din bronz cu două spirale în diagonală, în partea centrală. L- 5,2 cm. Aceeași datare. MT 2707, 1950, secț. L. Cas. 3, fig. 124/8.
436. Fragment de *brățară* din bronz, de secțiune rotundă cu trei proeminențe circulare și una laterală în zona centrală. D-5,5 cm. Aceeași datare. MT 2708, 1950, secț. L, cas. 3, fig.124/9.
437. Fragment de *brățară*, formată din două fire paralele, înnodate la un capăt. D-6 cm. Aceeași datare. MT 2709, 1951, secț. L, fig. 124/10.
438. Fragment de *brățară* din bronz, din sârmă de secțiune rotundă. D-6 cm. Sec. I î. H.-I d. H. MT 2710, 1950, secț. L, fig. 124/11.
439. Fragment de *brățară* din bronz, de tipul cu capetele suprapuse și răsucite. D-5,2 cm. Aceeași datare. MT 2711, 1950, secț. L, fig. 124/12.
440. Fragment de *brățară* din bronz, de secțiune rotundă, cu un nod spre unul din capete. L- 7,4 cm. Sec. I î.H. MT 2873, 1950, secț. K, cas. 7, fig. 124/13.
441. *Cercel* din argint, din fir răsucit cu capetele libere. O extremitate are formă zoomorfă, cealaltă se termină cu un buton. D-3,8 cm. Sec. I î. H.-I d. H. MIB 14489, *passim*. fig. 125/1. Cf. Mărghitan, 1974,fig.XII/11.
442. *Cercel* din argint, cu formă asemănătoare cu precedentul, dar capătul îngroșat are formă de protomă de șarpe. D-4,1 cm. Aceeași datare. MT 7560, 1927, secț. A, fig.125/2. Cf. Vulpe, Vulpe, 1933, fig.108/9.
443. *Cercel* din bronz, din sârmă de secțiune rotundă, cu un capăt ascuțit, iar celălalt în formă de șarpe. D-3,5 cm. Sec. I î. H. MT 2855, 1951, fig.125/3.
444. *Cercel* din argint, cu corpul răsucit, terminat la un capăt cu protomă canină și la celălalt cu un buton. D-3,3 cm. Sec. I î.H. -I d. H. MIB 14490, *passim*, fig. 125/4. Cf. Mărghitan loc. cit.
445. *Brățară* fragmentară din bronz, de secțiune rotundă, cu un capăt lățit în formă de protomă canină. D-5,6 cm. Aceeași datare. MT7563, 1927, fig. 125/6. Vulpe, Vulpe, 1933, p. 328, fig. 108/11.
446. *Brățară* fragmentară din bronz, de secțiune rotundă, cu un capăt lățit, terminat cu un X incizat. D-4,5 cm. Aceeași datare. MT 2857, 1950, secț. K, fig. 125/7.
447. Fragment de *brățară* din bronz de secțiune rotundă cu un capăt decorat cu un inel în relief, cu incizii rotunde la mijloc și o protomă zoomorfă, puternic stilizată. L-4,2 cm. Sec. I î. H. MT 619, *passim*, fig. 125/8.
448. *Brățară* din bronz, cu secțiune semicirculară, cu capetele libere și terminate cu protome de șarpe precedate de incizii paralele transversale. D-6,5 cm.Sec. I î. H.- I d. H. MT 2858, 1951, secț. L, fig. 125/9.

449. Fragment de *brățară* din bronz, de secțiune rotundă, cu un capăt terminat cu protomă zoomorfă puternic stilizată. L- 4,4 cm. Sec. I î. H. MT 7551, 1927, fig. 125/10. Cf. Vulpe, Vulpe, 1933, p. 329, fig. 108/3.

450. *Brățară* fragmentară din bronz, de secțiune dreptunghiulară, cu un capăt terminat cu protomă zoomorfă, stilizată. L-8,8 cm. Aceeași datare. MT 2859, 1950, secț. L, cas. L, fig.125/11.

451. *Inel* din argint, cu capetele petrecute unul peste altul și înfășurate pe corp. D-2,3 cm. Sec. I î. H.-I d. H. MIR 14486, *passim*. Fig. 128/6. Cf. Mărghitan, 1974, p. 38, pl. XII/8.

452. *Inel* asemănător cu precedentul. D- 2,2 cm. Aceeași datare. MIR 14487. *passim*, fig. 128/7. Cf. Mărghitan, p. 38, pl. XII/9.

453. *Inel* asemănător cu precedentul. D- 2,8 cm. Aceeași datare. MT 2658, 1951, secț. L, fig.128/9. Cf. Vulpe, 1952, fig.23/5.

454. *Inel* asemănător cu precedentul. D-2,3 cm. Aceeași datare. MIR, 14483, *passim*, fig.128/10. Cf. Mărghitan, p. 38, pl. XII/5.

455. *Inel* asemănător cu precedentul. D-2,4 cm. Aceeași datare. MIR,14488, *passim*. Fig. 128/11. Cf. Mărghitan, p. 38, pl. XII/10.

456. *Inel* asemănător cu precedentul. D-1,8 cm. Aceeași datare. MIR,14484, *passim*. fig. 128/12. Cf. Mărghitan, p.38, pl. XII/6.

457. *Inel* asemănător cu precedentul. D-2,4 cm. Aceeași datare. MIR, 14481, *passim*, fig. 128/13. Cf. Mărghitan, p. 38, pl. XII/3.

458. *Cercel* din sârmă de bronz torsionată, cu un capăt îngroșat și celălalt ascuțit. D- 3,1 cm. Sec. I î. H.-I d. H. MT 2557, 1950, secț. K, fig.126/1.

459. *Cercel* din bronz, cu formă asemănătoare, dar cu un capăt îngroșat și turtit. D-3,2 cm. Aceeași datare. MT. 2558, P. 1950, secț. KK', fig. 126/2.

460. *Cercel* de formă asemănătoare. D- 3,3 cm. Aceeași datare. MT 2559, 1950, secț. K, fig. 126/3.

461. *Cercel* asemănător, dar cu capătul lat, mult aplatizat. D- 3,2 cm. Aceeași datare. MT. 2560, 1950, secț. K, fig. 126/4.

462. *Cercel* din sârmă de secțiune rotundă, cu un capăt ascuțit și celălalt terminat cu protomă de șarpe, cu detaliile incizate. D-3,6 cm. Aceeași datare. MT. 2651, 1951, secț. L, fig. 126/5.

463. *Cercel* din sârmă torsionată, cu un capăt ascuțit și celălalt plat. Formă relativ ovală, cu diametrul mare de 3,8 cm. Aceeași datare. MT. 2562. 1950, secț. K, fig. 126/6.

464. *Cercel* de formă asemănătoare. D-3,2 cm. Aceeași datare. MT. 2563, 1950, secț. K, fig. 126/7.

465. *Cercel* asemănător dar mult mai desfăcut. D- 3,4 cm. Aceeași datare. MT. 2564, 1950, secț. K, fig. 126/8.

466. *Verigă* din sârmă din bronz, de secțiune rotundă, cu capetele desfăcute. D-3,4 cm. Aceeași datare. MT. 2565, *passim*, fig.126/9.
467. *Cercel* fragmentar din bronz, de secțiune dreptunghiulară, torsionat, cu capetele plate, depărtate. D- 2,7 cm. Aceeași datare. MT. 7674, *passim*, fig. 126/10. Cf. Vulpe, Vulpe, 1933, fig. 119/19.
468. *Cercel* din sârmă de secțiune rotundă. D-3,2 cm. Aceeași datare. MT. 2566, 1950, sect. L, fig. 126/11.
469. *Cercel* din două fire răsucite, cu capetele agățate. Formă ovală, cu diametrul mare de 2,8 cm. Aceeași datare. MT. 7619, 1927, fig. 126/12. Cf. Vulpe, Vulpe, 1933, fig. 111/53.
470. *Cercel* fragmentar din sârmă din bronz, torsionat. Capetele libere. D-2,7 cm. Aceeași datare. MT. 2567, 1950, sect. K, fig. 126/13.
471. *Cercel* din bronz, de formă asemănătoare. D-2,9 cm. Aceeași datare. MT. 2568, 1951, *passim*, fig.126/14.
472. *Cercel* fragmentar, din sârmă torsionată. L-3,2 c. Aceeași datare. MT. 2569, 1950, sect. KF, fig. 126/15.
473. *Cercel* din bronz, de formă aproximativ rotundă, din sârmă torsionată, cu un capăt ascuțit și celălalt aplatizat. D-2,1 cm. Aceeași datare. MT. 2659, 1990, ect. P, fig. 126/16.
474. Fragment dintr-un *cercel* din sârmă torsionată. L-3,3 cm. Aceeași datare. MT. 2571, 1951, sect. L, fig. 126/17.
475. *Cercel* din sârmă din fier, torsionată, cu un capăt lățit. D- 3,6 cm. Aceeași datare. MT 2572, 1985, sect. N, fig. 126/18.
476. *Cercel* de dormă asemănătoare. D-3,3 cm. Aceeași datare. MT. 2573, 1950, sect. K, fig. 126/19.
477. *Cercel* de formă asemănătoare, din bronz. D-3,5 cm. Aceeași datare. MT. 2574, 1950, sect. K, fig. 126/20.
478. *Cercel* de formă asemănătoare, dar netorsionat, cu capătul gros de formă inelară. D-4 cm. 1968, sect. M. Carnet de șantier, fig. 126/21.
479. *Cercel* din sârmă de fier, torsionată, ușor deformată. D-2,5 cm. Aceeași datare. MT. 2575, 1950, sect. L, fig. 126/22.
480. *Cercel* din argint, din bară de secțiune rotundă, cu un capăt terminat cu un buton și celălalt în protomă de lup. D-4 cm. Aceeași datare. MT 2576, 1988, sect. P, fig. 125/5.
481. *Cercel* din bronz, format dintr-o verigă cu capetele depășite și răsucite de care este agățat un pandantif de formă conică, cu adâncituri pe ambele părți. L-3,2 cm. Aceeași datare. MIM. 2577, fig. 127/1.
482. *Cercel* din verigă cu capetele depășite și răsucite, de care atârnă un pandantif de formă tronconică, de secțiune triunghiulară. L-3,2 cm. Aceeași datare. 1968, sect. M., fig. 127/2.



483. *Cercel* cu veriga răsucită și pandantif prevăzut cu două proeminente inelare, în partea de mijloc, terminat cu buton. L-3 c. Aceeași datare. MT. 2578, 1950, fig. 127/3.
484. *Cercel* de formă asemănătoare. L-2,6 cm. Aceeași datare. MT. 2579, 1951, secț. L, fig. 127/4.
485. Verigă de *cercel* din sârmă din bronz, cu capetele depășite și răsucite. D-1,6 cm. Aceeași datare. MT. 2580, 1950, secț. L, fig. 127/5.
486. Verigă de *cercel* cu capetele depășite și răsucite. D-1,2 cm. Aceeași datare. MT. 2581, 1950, secț. KF, fig. 127/6.
487. Verigă asemănătoare. D-2,2 cm. Aceeași datare. MT. 2582, 1950, secț. J, fig. 127/7.
488. Verigă asemănătoare, dar secționată. D-2,2 cm. Aceeași datare. MT. 2583, 1950, fig. 127/8.
489. Verigă asemănătoare, dar deformată. D-1 cm. Aceeași datare. MT. 2584, 1951, fig. 127/9.
490. Verigă asemănătoare, dar ruptă. D-1,2 cm. MT. 1319, 1951, fig. 127/10.
491. Pandantif de *cercel* de formă rombică, terminat cu buton. L-2 cm. Aceeași datare. MT. 2585, P. 1950, fig. 127/11.
492. Pandantif de *cercel*, de formă triunghiulară. L-1,8 cm. Aceeași datare. MT. 2586, 1949, secț. H, fig. 127/12.
493. Pandantif de *cercel*, cu corpul oval, subțiat și cu două proeminente inelare, spre extremități. L-1,8 cm. MT. 2587, 1950, fig. 127/13.
494. Pandantif de *cercel* de formă asemănătoare. L-1,6 cm. MT. 2588, 1968, fig. 127/14.
495. Pandantif de *cercel*, cu corpul cilindric, prevăzut cu două adâncituri inelare. L-2,2 cm. MT. 2589, 1950, fig. 127/15.
496. Pandantif în formă de secure, prevăzut lângă verigă cu două proeminente inelare. L-2 cm. MT. 2590, 1950, fig. 127/16.
497. *Inel* cu capetele petrecute și răsucite. D-1,2 cm. MT. 2591, P. 1951, fig. 127/17.
498. *Inel* asemănător. D-1 cm. MT. 2592, 1950, fig. 127/18.
499. *Inel* cu capete răsucite. Un capăt rupt. D-1,6 cm. MT. 2593, 1950, secț. L, fig. 127/19.
500. *Inel* cu capetele depășite. Pe el sunt agățate 11 veriguțe. D-1,4 cm. MT. 2594, 1950, secț. KF, fig. 127/20.
501. *Inel* cu capetele depășite și răsucite. D-1,5 cm. MT. 2595, 1950, secț. L, fig. 127/21.
502. Pandantif din bronz, cu vârful rupt. L-1,5 cm. MT. 2596, 1950, secț. L, fig. 127/22.

503. *Pendantif* de formă ovală, din plăcuță din bronz. Veriga ruptă. D-1,3 cm. MT. 2597, P. 1950, fig. 127/23.
504. *Pendantif* de formă conică alungită, terminat cu buton. Veriga ruptă. L-2 cm. MT 2598, P. 1951, fig. 127/24.
505. *Pendantif* cu corpul bombat și perforația în mijlocul unui pătrat. L-1,6 cm. MT.2599, P. 1927, fig. 127/25.
506. *Inel* fragmentar din sârmă de secțiune rotundă. D-1,9 cm. MT.2600, P. 1951, secț. L, fig. 127/26.
507. *Pendantif* în formă de secure. L-2 cm. Aceeași dată. MT. 2601, P. 1950, fig. 127/27.
508. *Inel* din bronz cu capetele depășite și răsucite, deteriorat. D-2cm. Aceeași dată. MT. 2604, P. 1950, fig. 127/30.
509. *Inel* cu capetele răsucite. D-1,1 cm. Aceeași dată. MT. 2605, P.1951, secț. L, fig. 127/31.
510. *Pendantif* din bronz în formă de secure cu perforații. L-1,8 cm. Aceeași dată. MT. 1294, P.1927, fig. 127/32.
511. *Pendantif* de formă alungită cu două adâncituri inelare. L-2,2 cm. Aceeași dată. MT. 2606, P. 1950, secț. L, fig. 127/33.
512. *Pendantif* ornamentat la capătul liber cu două proeminențe inelare. L-2 cm. Aceeași dată. MT. 2607, P. 1951, fig. 127/34.
513. *Pendantif* asemănător. L-1,8 cm. Aceeași dată. MT. 2608, P. passim, fig. 127/35.
514. *Pendantif* în formă de secure. L-1,8 cm. Aceeași dată. MT. 2609, P. 1950, secț. L, fig. 127/36.
515. *Pendantif* cilindric cu capătul rotunjit. L-2,3 cm. Aceeași dată. MT.2610, P. 1950, fig. 127/37. ndantif
516. *Cercel* din inel și pendantif. Ușor oxidate. L- 2cm. Aceeași dată. MT.2611, P. 1950, secț. K. fig. 127/38.
517. *Inel* de bronz din bandă lată cu cinci proeminențe dispuse inegal. D-2 cm. MT.2612, P. 1950, secț. K, fig, 132/1.
518. *Inel* plurispiralic din fir de bronz. D-2,1 cm. Sec. III î. H., MT.2613, P. 1988, secț. O, fig. 128/1.
519. *Inel* plurispiralic din fir de bronz, deformat. D-1,8 cm. Aceeași dată. MT. 2614, P. 1988, secț. P. fig. 128/2.
520. *Inel* din bandă lată de bronz cu decor adâncit, capetele libere. D-2 cm. Sec. II-I î. H. MT. 2615, P. 1988, secț. P., fig. 128/3.
521. *Inel* de bronz cu capetele depășite și răsucite, deteriorat. D-2 cm. Aceeași dată. MT. 2602, P,1968, secț. M, fig. 127/28.
522. *Inel* de bronz cu capetele depășite și răsucite. D-1,4 cm. Aceeași dată. MT. 2603, P.1950, sec. L, fig. 127/29.

523. *Inel* din sârmă de bronz de secțiune rotundă. Capetele depășite și răsucite în jurulinelului și în exterior sub formă de melc. D-2,3 cm. Sec. I î. H. MT. 2616, P. 1985, secț. N, fig. 128/5.

524. *Inel* din bară de secțiune rombică. D-2,5 cm. MT. 2617, P. 1950, fig. 128/6.

525. *Inel* fragmentar din bandă lată cu orificii de formă rotund și triunghiulară. D-1,7 cm. MT. 2618, P. 1986, depozit. Fig. 128/8.

526. *Inel* de bronz cu partea superioară plată de formă ovală, cu decor incizat reprezentând o pasăre. D- 2 cm. Sec. IV-III î. H. MT. 2619, P. 1988, gr. 44, fig. 128/4.

527. *Verigă* din bară de bronz cu secțiune rotundă. D-2,2 cm. MT. 2620, P. 1950, secț. K, fig. 132/9.

528. *Verigă* din bară de bronz de secțiune dreptunghiulară. D-2 cm. MT. 2621, P. 1950, secț. K, fig. 128/18.

529. *Mârgea* de culoare alb-verzuie, decorată cu coaste. L-1,5 cm. D-1,6 cm, Sec. II î. H. MT. 2528, 1988, secț. O, fig. 129/1.

530. *Mârgea* de culoare albicioasă, decorată cu creștături. I-0,9 cm. D-1,2 cm. Aceeași datare. MT. 2529, 1950, secț. K, fig. 129/2.

531. *Mârgea* de culoare verzuie decorată cu creștături. L-1,2 cm. Aceeași datare. MT 2530, P. 1050, secț. KF, fig. 129/3.

532. *Mârgea* de culoare verzuie decorată cu ochi în relief, delimitați cu culoare albă. L-2 cm. Sec. III-II î. H. MT. 2531, 1988, secț. O, fig. 129/4.

533. *Mârgea* din pastă verzuie-bleu, decorată cu coaste. L-1,5 cm. D-1,8 cm. Sec. I î. H. MT. 2532, 1987, secț. N, fig. 129/5.

534. *Mârgea* din pastă sticloasă, de formă tronconică, decorată cu cercuri concentrice incizate. L-0,9 cm. D-2 cm. Sec. I î. H. MT. 2533, 1951, fig. 129/6.

535. *Mârgea* de culoare bleu, cu ochi încercuiți cu alb. L-1,1 cm. D-2,1 cm. Sec. II î. H. MT. 2534, 1988, secț. O, fig. 129/7.

536. *Mârgea* de formă ovală alungită, de culoare albicioasă, cu dungi albastre pe mijloc. L-2,1 cm. D-1,2 cm. Sec. I î. H. MT. 133, 1928, Secț. B fig. 129/8.

537. *Mârgea* din lut ars cu o gaură centrală și încă șapte în jurul ei. L-0,7 cm. D-2,3 cm. Aceeași datare. MT. 2535, 1928, fig. 129/9.

538. *Mârgea* de sticlă, de culoare grenat cu ochi albaștri și albi dispuși pe două rânduri. L-1,4 cm., D-2 cm. Aceeași datare. Mt. 134, 1928, fig. 129/10.

539. *Mârgea* din sticlă, de culoare maro cu ochi în relief marcați cu alb. L-1,7 cm. D-2,1 cm. Aceeași datare. MT. 143, 1928, fig. 129/11.

540. *Mârgea* fragmentară albicioasă cu ochi negri în relief. L-1,2 cm. D-1,7 cm. Sec. III-II î. H. MT. 130, 1928, fig. 129/12.

541. *Mărgea* pandantif din sticlă, în formă de cană, cu gâtul rupt, decorată cu cercuri concentrice maro și albe. Pe diametrul maxim scapă o linie ondulată. I-2,5 cm. D-2,2 cm. Sec. I î. H. MT. 2536, *passim*. Fig. 129/13.

542. *Mărgea* de culoare bleu decorată cu coaste adâncite umplute cu negru. L-1,5 cm. D-1,5 cm. Sec. I î. H. MT. 141, 1928, fig. 129/14.

543. *Mărgea* în formă de butoiăș, din pastă sticloasă de culoare maro cu dungi albe adâncite, secționare de linii negre. L-1,6 cm. D-1,8 cm. Sec. I î. H.- I d. H. MT. 2537, 1928, fig. 129/15.

544. *Mărgea* din sticlă de culoare cafenie decorată cu linii albe și negre încrucișate și ochi în relief galbeni mărginiți cu negru și alb. L-1 cm. D-1,3 cm. Aceeași datare. MT. 2538, 1930, secț. E, fig. 129/16.

545. *Mărgea* din sticlă albă cu o bandă cenușie bordată cu verde pe care sunt frunze galbene. I-1,4 cm. D-1,4 cm. Aceeași datare. MT. 2539, 1930, fig. 129/17.

546. *Mărgea* din pastă sticloasă, colorată cu dungi în diagonală verzi, galbene și albastre. I-1 cm. D-1,1 cm. Aceeași datare. MT. 2540, fig. 129/18.

547. *Mărgea* fragmentară de culoare maro. I-1,4 cm. D-1,6 cm. Aceeași datare. MT. 2541, 1930, fig. 129/19.

548. *Mărgea* din sticlă, de culoare cenușie cu ochi albi. I-1,6 cm. D-1,7 cm. Sec. III-II î. H. MT. 2542, 1930, fig. 129/21.

549. *Mărgea* din pastă roz cu coaste în relief. I-1 cm. D-1,4 cm. Sec. I î. H. MT. 2543, 1928, fig. 129/20.

550. *Mărgea* de culoare cenușie cu ochi din cercuri albe dispuși pe două siruri. I-1,3 cm. D-2 cm. Aceeași datare. MT. 2544, 1928, fig. 129/22.

551. *Mărgea* din sticlă albă cu ochi cenușii. I-0,8 cm. D-1,2 cm. Sec. I î. H. MT. 2545, 1930, fig. 129/23.

552. *Mărgea* din sticlă verde, cu ochi negri și albi. I-0,8 cm. D-1 cm. Aceeași datare. MT. 2546, 1928, fig. 129/24.

553. *Mărgea* din sticlă albă, ușor pătată cu cenușiu. I-1,2 cm. D-1,1 cm. Aceeași datare. MT. 2547, 1928, fig. 129/25.

554. *Mărgea* fragmentară, de culoare cenușie cu ochi albi. I-1 cm., D-1,7 cm. Sec. III-II î. H. MT. 2548, fig. 129/26.

555. *Mărgea* fragmentară, de culoare verzuie cu ochi negri încercuiți cu alb. I-0,7 cm. Aceeași datare. MT. 2549, fig. 129/27.

556. *Mărgea* de culoare albastră de formă rotundă. D-0,7 cm. Sec. I î. H.-I d. H. MT. 2550, fig. 129/28.

557. *Mărgea* de secțiune dreptunghiulară, din pastă cenușie cu nervuri albe. I-1,5 cm. Sec. I î. H. MT. 144, 1928, fig. 129/29.

558. *Mărgea* fragmentară din sticlă cenușie cu ochi albi pe un singur șir. I-0,7 cm. Aceeași datare. MT. 2553, 1949, fig. 129/32.

559. *Mărgea* fragmentară din pastă verzuie cu coaste verticale. I-1,6 cm. Sec. I î. H. –I d. H. MT. 2551, 1928, fig. 129/30.
560. *Mărgea* din sticlă albăstruie cu ochi albi și negri. I- 1,6 cm. Aceeași datare. MT: 2552, 1985, fig. 129/31.
561. *Mărgea* de formă cilindrică de culoare cenușie cu dungi circulare albe, ondulate și drepte. I- 1,6 cm. Aceeași datare. MT. 2555, 1986, fig. 129/34.
562. *Mărgea* de formă cilindrică din pastă năgră cu dungi bleu. L-3 cm. Aceeași datare. MT. 2554, 1928, sect. B, fig. 129/33.
563. *Mărgea* de formă cilindrică de culoare cenușie cu dungi albe. L—2,4 cm. Aceeași datare. MT. 145, 1928, fig. 129/35.
564. *Mărgea* din sticlă albă de formă ovală. D-0,7 cm. Aceeași datare. MT. 2556, 1930, fig. 129/36.
565. *Gemă-scarabeu* din pastă opacă de culoare verde lăptos. I- 1,4 cm. Sec. I î. H. MT. 2854, 1951, sect. L, fig. 130/1. Cf. Vulpe, 1952, p. 202, fig.23/3.
566. *Plăcuță* ornamentală din os decorată cu motive vegetale aurite. L968, sect. M. fig. 130/2.
567. *Mărgea* din pastă sticloasă, cu suprafața acoperită cu un mozaic din petricele mici, multiplu colorate. I- 1,5 cm. Sec. III î. H. MT. 2878, 1990, sect. P, -0,60 m. fig. 130/3.
568. *Mărgea* din pastă sticloasă, de culoare albastră cu ochi albi și punct galben. I-1,3 cm. Sec. III î. H. MT. 2879, 1990, mormânt, fig. 130/4.
569. *Mărgea* din pastă sticloasă de culoare gri-argintie, cu trei ochi albi cu punct galben. I- 1,4 cm. Aceeași datare. MT. 2880, 1990, mormânt, fig. 130/5.
570. *Mărgea* din pastă sticloasă, de culoare albastră cu trei ochi albi cu punct galben. I-0,9 cm. Aceeași datare. MT. 2881, 1990, mormânt, fig. 130/6.
571. *Mărgea* din sticlă din pastă de culoare fumurie, cu ochi albi și punct central. I-1,1 cm. Aceeași datare. MT. 2882, 1990, mormânt, fig. 130/7.
572. *Mărgea* de sticlă de culoare albastră închisă, cu trei ochi cu punct galben. I-1,2 cm. Aceeași datare. MT. 2883, 1990, mormânt, fig. 130/8.
573. *Mărgea* de sticlă de culoare albă, cu punct verzui. I- 1,1 cm. Aceeași datare. MT. 2884, 1990, mormânt, fig. 130/9.
574. *Mărgea* din sticlă de culoare albastră, cu o dungă albă pe mijloc. I- 1,8 cm. Aceeași datare. MT. 2885, 1990, mormânt, fig. 130/10.
575. *Mărgea* din pastă sticloasă, de culoare cenușie, cu două șiruri de ochi de culoare neagră cu contur alb. I- 1,6 cm. Sec. IV-III î. H. 1968, sect. M. fig. 130/11.
576. *Mărgea* fragmentară de culoare albă cu ochi negri cu contur gălbui. D-1,7 cm. Aceeași datare. 1968, sect. M. fig. 130/12.
577. *Zornăitoare* din lut, de formă bitronconică, cu capetele perforate cu câte trei găuri. I- 3,8 cm. Sec. II-I î. H. MT. 2886, 1990, sect. P, fig. 130/13.

578. *Mârgea* din piatră, de formă discoidală. D- 2,1 cm. Sec. II î. H. MT. 2887, 1986, secț. N, fig. 130/14.
579. *Mârgea* din sticlă de culoare alb cenușiu de formă discoidală. D-3.5 cm. Sec. II î. H. 1968, secț. M. fig. 130/15.
580. *Inel* cu capetele depășite și răsucite. D- 2 cm. MIB. 14485, fig. 128/14. Cf. Mărghitan, 1974, pl. XII/7.
581. *Inel* asemănător cu precedentul. D- 3 cm. MIB. 14518, fig. 128/15. Cf. Mărghitan, 1974, pl. XII/8.
582. *Inel* cu o extremitate circulară pe corp, iar cealaltă lipsă. Sârmă din argint cu secțiune rotundă cu excepția capetelor, unde este rectangulară. D- 3 cm. MIB. 14480, fig. 128/16.
583. *Inel* cu capetele suprapuse pe corp, ușor deformat. D- 2,2 cm. MIR. 14482, fig. 128/17.
584. *Inel* din bronz, de secțiune rotundă cu trei proeminențe exterioare la distanțe egale. D-2,3 cm. Sec. I î. H. MT. 2874, 1985, secț. N, fig. 128/19.
585. *Cataramă* de fier, formată dintr-o verigă și un ac de fixat. D- 1,9 cm. Aceeași datare. MT. 2875, 1968, fig. 131/1.
586. *Cataramă* din fier, formată dintr-o verigă ovală de secțiune rombică și un ac agățat prin îndoirea unui capăt. D-2,2 cm. Aceeași datare. MT. 2876, 1988, secț. O,-1m, fig. 131/2.
587. Verigă de *cataramă*, de formă circulară incompletă. Acul lipsă. D-2,5 cm. MT. 2877, ? 1950, secț. L, fig. 131/3.
588. Verigă de *cataramă* din bară rotundă din argint. Extremitățile subțiate sunt prinse prin batere cuciocanul. D-3,6 cm. Sec. I d. H. MIR. 14500, fig. 131/4. Cf. Mărghitan, pl. XIII/6.
589. Verigă din fier de secțiune rotundă de care este agățată prin îndoire o tăbliță perforată. D-1,4 cm. Sec. I î. H. MT. 2712, 1950, secț. L, fig. 131/5.
590. Verigă asemănătoare cu precedentă. D- 1,3 cm. Aceeași datare. MT. 2713, fig. 131/6.
591. Verigă de *cataramă*, semicirculară, din bară din fier. Capetele sunt împreunate pe latura dreaptă. D- 1,8 cm. Aceeași datare. MT. 2714, 1950, secț. L, fig. 131/7.
592. Verigă de *cataramă* din fier de formă circulară, cu capetele ușor depărtate. D- 2,2 cm. MT. 2715, 1950, fig. 131/8.
593. *Cataramă* formată dintr-o verigă din fier și un ac ușor mai lat la mijloc agățat prin îndoire, de verigă. D- 4 cm. MT. 2716, 1950, secț. K, fig. 131/9.
594. Fragment dintr-un obiect din bronz, de secțiune hexagonală. L- 2,2 cm. MT. 2717, ig. 131/10.
595. Verigă din bronz de secțiune ovală. D-1,6 cm. Sec. I î. H. MT. 2718, 1950, fig. 131/11.

596. *Verigă de cataramă* de formă ovală, din bară de fier de secțiune semicirculară. D- 4,6 cm. MT. 2719, 1950, secț. K, fig. 131/12.

597. *Limbă de curea* din fier cu un vâef ascuțit iar celălalt lățit agățat de un fragment din cataramă. L- 4,3 cm. Sec. II-I î. H. MT. 2720, 1951, secț. L, fig. 131/13.

598. Fragment de *ac* din bronz cu capul plat și ușor adâncit și decorat cu trei proeminențe ciculare. L-1,9 cm. MT. 2721, 1950, secț. K, fig. 131/14.

599. *Verigă* din fier de secțiune semicirculară, cu capetele libere ușor suprapuse. D-2 cm. Sec. I î. H. MT. 2722, P. 1950, sec.K, fig. 131/15.

600. Sârmă din fier îndoită, semicirculară, D- 1,5 cm. MT. 2723, 1950, secț. L, fig. 131/16.

601. *Ac* din bronz de secțiune pătrată, cu un capăt lățit și celălalt ascuțit. Deformat. L-8 cm. MT. 2724, 1950, secț. K, fig. 131/17.

602. *Ac* de cataramă, cu un capăt ascuțit și celălalt îndoit. L-4,3 cm. MT. 2725, P. 1950, fig. 131/18.

603. *Ac* de păr din bronz, cu un capăt ascuțit și celălalt decorat cu trei incizii inelare. L- 18,9 cm. Sec. I î. H. MT. 2726, 1950, secț. KF, fig. 131/19.

604. *Pastilă* din bronz. D-1,5 cm. Sec. II î. H. MT. 2660, P. 1986, secț. N, fig. 132/10.

605. *Verigă* din fier, cu capetele libere, de secțiune dreptunghiulară. D-2,1 cm. Aceeași datare. MT. 2661, 1951, secț. L, fig. 132/2.

606. *Verigă* fragmentară din bronz, de secțiune rotundă. D- 3 cm. Sec. I î. H.- I d. H.. MT. 2662, 1985, secț. N. fig. 132/4.

607. *Verigă* din bronz, de secțiune rotundă, cu capetele depășite. D- 1,8 cm. Sec. IV-III î. H. MT. 2663, 1986, secț. N. depozit, fig. 132/5.

608. *Verigă* din bronz, cu capetele libere, apropiate, D-1,5 cm. Sec. I î. H. MT. 2662, 1951, secț. L, fig. 132/8.

609. *Verigă* fragmentară din bronz, de secțiune ovală. D-1,6 cm. Sec. IV î. H. MT. 2665, 1988, secț. O, -2,20 m. fig. 132/31.

610. *Verigă* din fier cu o proeminență spre interior. D-2,7 cm. Sec. I î. H. MT. 2666, 1986, secț. N.-1,10 m. fig. 132/3.

611. *Cercel* din sârmă de bronz cu un capăt răsucit formând un inel de prindere și celălalt ascuțit. D-4 cm. Sec. I î. H. -I d. H. MT. 2667, fig. 126/23.

612. *Brățară* din bară de bronz,, de secțiune ovală, cu capetele depărtate. D- 7 cm. Sec. III-II î. H. MT. 2668, 1951, fig. 120/1.

613. *Brățară* de secțiune octogonală, din argint, cu capetele libere tăiate drept și ornamentate pe cinci dintre fațete cu șiruri de cerculețe incizate. D-7,4 cm. Sec. I î. H.- I d. h. MT. 14478, fig. 120/2. Cf. Mărghitan, 1974, p. 37, pl. XII/1.

614. *Brătară* din bronz din bară de secțiune semicirculară, cu capetele libere, depășite unul ascuțit și celălalt îndoit. D-5,6 cm. Sec. II-I î. H. MT. 2669, 1985, fig. 120/3.
615. *Brătară* din bronz, de secțiune rotundă cu capetele libere, unul lipsă, celălalt tăiat rept este prevăzut cu un brâu inelar și două incizii ciculare (ușor deformată). D-7,2 cm. Sec. I d. H. MT. 583, 1939, secț. F, fig. 120/4.
616. *Verigă* din lemn dur de secțiune ovală. D- 4,6 cm. Sec. I d. H. MT. 2670, 1990, fig.120/8.
617. *Verigă* din bară de bronz, de secțiune rombică. D-1,8 cm. Sec. II î. H.-I d. H. MT. 2622, fig.132/11.
618. *Verigă* de secțiune rombică din bronz. D-2,2 cm. MT. 2623, 1988, fig. 132/12.
619. *Verigă* din bronz de secțiune rotundă. D-1,6 cm. MT. 2624, 1927, fig. 132/13.
620. *Verigă* din bronz de secțiune rotundă, cu capetele libere. D-2 cm. MT. 2625, P. 1950, secț. L, fig. 132/14.
621. *Verigă* din bară din bronz de secțiune rombică. D-2,3 cm. MT. 2626, 1950, secț. J, fig. 132/15.
622. *Verigă* din bară din bronz de secțiune rombică. D-2,1 cm. MT. 2627, 1950, fig. 132/16.
623. *Verigă* din sârmă din bronz de secțiune rotundă. Capetele libere. D- 1,5 cm. MT.2628, fig. 132/17.
624. *Verigă* din bronz de secțiune pătrată. D-2 cm. MT. 2629. 1988, fig. 132/18.
625. *Verigă* din bronz de secțiune rombică. D-2 cm. MT.2630, 1987, fig. 132/19.
626. *Verigă* din bronz de sârmă groasă cu capetele depășite. D-1,1 cm. MT. 2631, 1950, fig. 132/20.
627. *Verigă* din bronz, din bară de secțiune ovală. D-1,7 cm. MT. 2632, 1950, fig. 132/21.
628. *Verigă* din bară de secțiune rotundă. D-2 cm. MT.2633,1951, fig.132/22.
629. *Verigă* din bronz, cu capetele libere. D-2 cm. MT. 2634, 1951, fig. 132/23.
630. *Verigă* din bară, cu profilul rotund. D-2 cm. MT.2635, 1950 secț. K, fig. 132/24.
631. *Verigă* din bară ,cu profil rombic. D-1,9 cm. MT. 2636, fig. 132/25.
632. *Verigă* din bară, cu profil rombic. D-1,2 cm. MT.2637, fig. 132/26.
633. *Verigă* cu profil oval, din bară din bronz. D-2,1 cm. MT. 2638, 1950, secț. K, fig.132/27.



634. *Verigă* din bronz, din bară cu profil rotund. D-1,9 cm. MT.2639, 1950, fig. 132/28.
635. *Verigă* din bară rotundă. D- 1cm. MT.2640, 1950, fig. 132/29.
636. *Verigă* din bară cu profil rotund. D- 2 cm. MT. 2641, fig. 132/30.
637. *Verigă* de bronz cu capetele libere ușor petrecute. D-2,4 cm. MT.2642, 1951, fig.128/20.
638. *Verigă* din bară de secțiune rotundă. D-1,8 cm. MT. 2643, 1950, fig. 132/32.
639. *Verigă* de bronz de secțiune rotundă. D- 2 cm. MT. 2644, 1950, fig. 132/33.
640. *Verigă* din lamă cu profil oval. D-1,5 cm. MT.2645, 1950, fig. 132/34.
641. *Verigă* din bară cu profil rectangular. D- 2 cm. MT. 2646, 1950, fig. 132/35.
642. *Verigă* din bară cu profil oval, din bronz. D-2cm. MT.2647,1950, fig. 132/36.
643. *Verigă* fragmentară din bronz. D-1,5 cm. MT 2648, 1950, fig. 132/37.
644. *Verigă* din fir din bronz cu capetele libere. D-1,5 cm. MT. 2867, 1950, fig. 132/38.
645. *Verigă* din bronz de secțiune rotundă. D-2,1 cm. MT. 2649, 1927, fig.132/39.
646. *Verigă* din bară din bronz de secțiune ovală. D-1,5 cm. MT. 2650, 1950, fig.132/40.
647. *Verigă* din bronz. D-2,1 cm. MT. 2651, P. 1951, fig. 132/7
648. *Cataramă* din fier formată dintr-o verigă de care este lipită o bară apoximativ dreptunghiulară, capetele acesteia formând două mici aripioare laterale. D- 2,5 cm., Sec. I î. H. MT.2625, 1968, secț. M. fig. 131/20.
649. Obiect din sârmă din bronz, răsucită, într-un capăt formând un inel, iar în celălalt cele două sârme au fost lățite și prinse între ele cu un nit cu capete nurlite. MT. 2727, 1950, secț. L. fig. 131/21.
650. Piesă asemănătoare dar în locul capătului prevăzut cu nit, cele două sârme sunt răsucite în direcții opuse. L-2,7 cm. MT. 2728, 1927, fig. 131/22. Cf. Vulpe, Vulpe, p. 329, fig.109/13.
651. *Ac* de păr din bronz, cu vârful rupt. Capătul opus vârfului este format din bară de secțiune dreptunghiulară, mult lățită, în care s-au decupat trei cercuri, două alăturate, de mărimi egale și unul mai mic la baza lor. Părțile laterale sunt zimțae. L-6,4 cm. MT. 2729, 1985, fig. 131/23.
652. Obiect din fier de secțiune dreptunghiulară cu capetele îndoite în aceeași direcție. L-4,3 cm. MT. 2730, 1950, secț. K, fig.131/24.
653. *Oglindă* din bronz, de formă rotundă. D-3,2 cm. Sec. I î.H. MT. 2731, 1950, fig. 133/1.

654. *Oglindă* subțire din bronz. D-3,2 cm. MT. 2732,P. 1988, fig. 133/2.
655. *Oglindă* din bronz, cu marginile neregulate. D-2,9 cm. MT. 2733, 1950, fig. 133/3.
656. *Oglindă* din bronz ,cu un orificiu dreptunghiular la mijloc. D-2 cm. MT.2734, fig.133/4.
657. Fragment de *oglină*, din bronz. L-2,7 cm. MT.7547, 1927, fig. 133/5.
658. Fragment de *oglină* ,din bronz. D-3,8 cm. MT. 2735, 1950, secț. L, fig. 133/6.
659. *Oglindă* fragmentară, din bronz. D-2,6 cm. MT. 2736, 1988, fig. 133/7.
660. *Oglindă* fragmentară, din bronz. D-2,2 cm. MT. 2737, 1950, fig.133/8
661. Fragment de *oglină*, din bronz. D-2,8 cm. MT.7576, 1927, fig. 133/10.
662. Fragment de *oglină*, din bronz.L-2,3 cm. MT. 2738, 1950, secț. L,fig.133/9.
663. Fragment de *oglină*,din bronz.L-1,5 cm.MT. 2739, 1988, secț. N, fig. 133/11.
664. *Oglindă* fragmentară, din bronz. L-5,2 cm. MT.2740, 1950,secț. L, fig.133/12.
665. *Oglindă* fragmentară. L-2 cm. MT. 2741, P. 1950, fig. 133/13.
666. Fragment de *oglină*. L-2,6 cm. MT. 2742, fig. 133/14.
667. Fragment de *oglină* din bronz. L-2,5 cm. MT. 7582,. 1927, fig. 133/15.
668. Fragment de *oglină* din bronz. L-2,8 cm. MT. 2743, 1927,fig. 133/16.
669. Fragment de *oglină* din bronz. D-2,7 cm. MT. 2744, 1950, secț. K,fig. 133/17.
670. *Oglindă* fragmentară din bronz. D-6,6 cm. MT.2745, 1951, secț. L, fig.133/18.
671. *Oglindă* din bronz.D-5,2 cm. MT. 2746, 1951, secț. L, fig. 134/1.
672. *Oglindă* fragmentară din bronz cu mâner pe spate. D-5,6 cm MT.600, fig. 134/2.
673. *Oglindă* din bronz. D-3,5 cm. MT. 2747, 1950, secț. L, fig. 134/3.
674. *Oglindă* din bronz, fragmentară cu un mic orificiu central. MT. 2748, 1950,fig.134/4.
675. *Oglindă* din bronz, cu marginile deteriorate. D-5,3 cm MT.2749, 1950, fig. 134/5.
676. *Oglindă* din bronz. Spre margini, la distanțe egale se află trei orificii. D- 9 cm. MT. 2750, 1950, secț. K, fig.134/6.
677. *Oglindă* din bronz, cu marginile deteriorate. D-4,4 cm. MT.2751, 1950, secț. L, fig. 134/7.

678. *Disc* din bronz, ușor schifat. D-1,7 cm. MT. 2752, 1927, fig. 134/8.

679. *Oglindă* din bronz. D-3,2 cm MT. 2753, 1951, secț. L, fig.134/9.

680. *Oglindă* din bronz, plcată cu argint, de formă discoidală, cu margine în relief. Urme de decor în relief. Mâner de formă tronconică găurit. D-16 cm. Sec. I d. H. MT. 2865, 1987, secț. N, fig. 135.

681. *Împungător* de bronz, de secțiune pătrată cu un vârf ascuțit și celălalt lățit. L-11,8 cm. Sec. I î. H. MT. 2754, 1950, fig. 136/1.

682. *Împungător* din bronz cu vârful de secțiune rotundă și cu partea opusă ubulară pentru a fi fixat pe o tijă. L-6,1 cm. Aceeași datare. MT. 2755, P. 1950, fig. 136/2.

683. *Împungător* de secțiune rotundă, din bronz cu un capăt ascuțit iar celălalt lățit și îndoit. L-5,5 cm. MT. 2756, 1950, secț. J. fig. 136/3.

684. Obiect din fier cu un capăt îndoit și celălalt plat. L-4,5 cm. MT. 2757, fig. 136/4.

685. Obiect din bronz de secțiune dreptunghiulară, cu un capăt îndoit. Pe una din suprafețe se află un decor incizat format din trei grupuri. Spre vârf un X simplu, la mijloc un X cu patru puncte între capetele liniilor, iar în continuare un grup de trei linii în relief. L-5,2 cm. MT. 2758, 1950, secț. J, fig. 136/5.

686. *Ac de cataramă* din bronz, cu un vârf ascuțit, iar celălalt în formă de T, decorat cu un zigzag incizat. Capetele barei orizontale au proeminențe înguste pentru a fi fixate într-o verigă. L-4,8 cm. MT. 2759, 1950, secț. J. fig. 136/6.

687. Piesă asemănătoare darfără decor. MT. 2760, 1988, secț. P, fig. 136/7.

688. *Vîrf* din fier din sârmă răsucită, de secțiune pătrată. L-4,4 cm. MT. 2761, 1950, secț. KF, fig.136/8.

689. *Bară* din bronz de secțiune dreptunghiulară. L-9 cm. MT. 2762, fig.136/9.

690. *Ac de păr* din bronz de secțiune rectangulară, cu ambele capete ascuțite. L-16,5 cm. Sec. I î. H.- I d. H. MT. 2763, fig. 136/10.

691. Fragment dintr-o *verigă* din fier, răsucită în jurul axului. L-6,5 cm. Sec. III-II î. H. MT. 2869, P.1968,-2,70 m., fig. 136/11.

692. Fragment asemănător. L-4 c. MT. 2764, 1968, fig. 136/12.

693. *Împungător* din bronz, de secțiune dreptunghiulară, cu ambele capete ascuțite. L-4,7 cm. Sec. I î. H. MT. 2765, 1950, secț. K, fig. 136/13.

694. *Ac* din bronz din fir răsucit, cu un vârf ascuțit și celălalt îndoit. L-6,8 cm. MT. 2766, P. 1950, secț. KF, fig.136/14.

695. Obiect din fir din bronz de secțiune pătrată cu ambele capete răsucite cu câte trei spirale pe corp, formând două inele. L-4,6 cm. MT. 2767, 1950, secț. KF, fig. 136/15.

696. *Împungător* din bronz de secțiune pătrată, cu un vârf ascuțit. L-6,7 cm. MT. 2768, 1951, secț. L, fig. 136/16.

697. *Ac* de bronz de secțiune rotundă. L-8,2 cm. Sec. I î.H.-I d.H. MT.7673, 1927, fig. 137/1. Cf. Vulpe, Vulpe, 1933, p. 337.
698. *Ac* din bronz de secțiune rotundă. L-8,4 cm. MT. 2769,1951, secț. L, fig. 137/2.
699. *Ac* din bronz de secțiune rotundă. Vârful îndoit, urechea ruptă. L-7,5 cm. MT. 2770, 1927, fig. 137/3.
700. *Ac* din bronz de secțiune rotundă. Ureche ruptă. L-8,2 cm. MT. 7571, 1927,fig. 137/4. Cf. Vulpe, Vulpe, 1933, p. 337.
701. *Ac* din fier, cu vârful rupt. L-6,2 cm. MT. 2771, P. 1950, secț. L, fig.137/5.
702. *Ac* din fier, cu vârful rupt.L-4,8 cm. MT. 2772, P. 1950, secț. K,fig.137/6.
703. *Ac* din bronz, de secțiune rotundă. Urechea este formată prinîndoirea unuia din capete. L-7,8 cm. MT. 2773, fig. 137/7.
704. *Ac* din bronz. L-4,9 cm. MT2774, 1950, secț. L, fig. 137/8.
705. *Ac* din fier, de secțiune rotundă. Urechea ruptă. L- 8 cm. MT. 7561, 1927, fig. 137/9.
706. *Ac* din bronz, îndoit din zona centrală. L-6,4 cm. MT. 2775, fig. 137/10.
707. *Ac* din bronz, de secțiune pătrată. Ușor îndoit. L-8 cm. MT. 2776,1950, secț. K, fig.137/11.
708. *Ac* din bronz. L-8,3 cm. MT. 2777, 1950, secț. K,fig. 137/12.
709. *Ac* din bronz, cu urechea desfăcută. L-8,3 cm. MT. 2778,1951, fig. 137/13.
710. *Ac* din bronz, cu vârful îndoit. L-7,5 cm. MT. 2779, 1951, secț. L. fig. 137/14.
711. *Ac* din bronz, cu corpul îndoit și urechea ruptă. L-4,5 cm. MT. 2780, 1950, secț. K, fig.137/15.
712. Fragment dintr-un *ac* din bronz. L-4 cm.MT. 2781, 1950, secț. K,fig. 137/16.
713. *Ac* din bronz cu vârful rupt. L-4,9 cm. MT. 2782, 1950, secț. K, fig. 137/17.
714. Fragment dintr-un *ac* din bronz. L-3 cm. MT. 2783, 1950, fig.137/18.
715. Fragment de *ac* din bronz. L-3 cm. MT. 2784, 1927, fig. 137/19.
716. *Ac* din fier, cu urechea lipsă. Deformat. L-3,5 cm. MT. 2785, secț. L, fig.137/20.
717. *Ac* din bronz. L-3,5 cm. MT. 2786, 1950, secț. K, fig. 138/1.
718. Vârf din *ac*, din bronz. L- 4cm. MT. 2787, 1950, secț. KF, fig. 138/2.
719. Vârf din *ac* din bronz, îndoit. L- 6 cm. MT. 2788, 1950, secț. K, fig. 138/3.

720. *Ac* fragmentar din bronz. L-5,8 cm. MT. 2789, 1950, secț. K, fig. 138/4.
721. *Ac* din bronz fără perforație, de secțiune pătrată. L-8,9 cm. MT. 2790.1927, fig. 138/5.
722. *Ac* din bronz, de secțiune rotundă fără orificiu. L-7,5. MT. 2791, 1950, secț. L,fig.138/6.
723. Vârf de *ac*, din bronz. L-6,5 cm. MT.2792, fig. 138/7.
724. *Ac* din bronz ,cu ambele capete ascuțite. L-8,5. MT. 7573, 1927, fig. 138/8.
725. *Ac* fragmentar din bronz. L-7,7. MT. 2793, 1951, fig. 138/9.
726. *Ac* fragmentar din bronz, cu vârful îndoit, fără orificiu. L-8,2 cm. MT. 2870, fig. 138/10.
727. *Impungător* din bronz, ușor curbat, cu ambele capete ascuțite. L-7,5 cm. MT. 2811, fig.138/11.
728. *Ac* din bronz ,cu vîrf ascuțit și orificiul lipsă. L-7,2 cm. MT. 2797, 1950, fig. 138/12.
729. *Ac* din bronz îndoit, cu un capăt lipsă. L-6,8 cm. MT. 7572, fig. 138/13.
730. Fragment de *ac* din bronz. L-6,5 cm. MT. 2798, 1950, secț. K, fig. 138/14.
731. Fragment dintr-un *ac* din bronz. L-5,2 cm. MT. 2799, 1950, secț. L.,fig.138/15.
732. *Ac* fragmentar din bronz, cu un capăt îndoit. L-5,7 cm. MT. 2800, 1951, fig. 138/16.
733. *Ac* din bronz îndoit. L-4,5 cm. MT. 2801, fig. 138/17.
734. Vârful unui *ac* din bronz. L-3,4 cm.MT. 2802, 1950, secț.K, fig. 138/18.
735. *Ac* din bronz îndoit, un capăt îndoit și celălalt plat. L-8 cm. MT. 2803, 1950, dect. K, fig. 138/19.
736. Vârful unui *ac*, din bronz. L-6 cm. MT.2804, 1950, secț. K, fig. 138/20.
737. *Pandantif* din tăbliță din bronz, de formă rotundă cu o prelungire în formă triunghiulăă, cu erforație pentru a fi agățat. La margine și în șase șiruri pornind din centru sunt proeminente realizate prin împingerea din spate. Această plăcuță suprapunea o alta din material perisabil. D-3,7 cm. MT. 2805, 1988, secț. O,-1,30,fig. 139/1.
738. *Nasture* din bronz, de formă conică, cu verigă prinsă pe spate. O margine esteruptă. Pe margine se află un decor realizat prin mici adâncituri ușor oblice. D-3,2 cm. Sec. III-II î. H. MT. 2806, 1951, fig. 139/2.
739. Obiect din bronz , de formă cilindrică cu un capăt mai îngust. D-1,5 cm. Secc. I î. H. MT. 2807, 1951, fig. 139/3.

740. Piesă decorativă din bronz, în formă de 8 cu un capăt terminat cu o bilă și o placă decorată cu incizii în zigzag. Pe suprafața exterioară erau prinse cu nituri două plăcuțe hemisferice. L-7,8 cm. MT. 608, fig. 139/4.

741. Fragment de *brățară* din bandă lată, decorată pe partea superioară cu două brăuri în relief și adâncituri succesive. L-1,3 cm. Sec. I d.H. MT. 2808, 1949, secț. H, fig. 139/5.

742. *Aplică* fragmentară din argint, decorată cu două brăie crestate, circulare și altul făcând două volute în mijloc. D- 5 cm. Sec. I î. H. MT. 2809, 1950, secț. I, fig. 139/7. Cf. Vulpe, 1951, p.205, fig.25/6.

743. *Nasture* din bronz, de formă ovală foemat din șase proeminențe hemisferice. Veriga este montată transversal. L-2,6 cm. Sec. I î. H.-I d. H. MT. 46, 1928, secț. S, fig. 139/6.

744. Placă decorativă formată din cincibare verticale unite cu alte două, orizontale. L-1,7 cm. MT. 2810, 1950, fig. 139/8.

745. *Nasture* hemisferic din bronz cumarginile drepte și verigă din band lat în formă de omega. D-4,4 cm. Sec. I d. H. MT. 2811, 1988, secț. O, fig. 139/9.

746. Placă decorativă fragmentară, din bronz. Pe una din fețe se află linii ce pornesc în evantai din același punct și un orificiu la una din margini. L-5,4 cm. MT. 2812, fig. 139/10.

747. *Mâner de caserolă* din bronz, de formă alungită mai subțire la mijloc. Capătul este inelar și decorat cu brăie, de-a lungul marginii și circulare în jurul orificiului. L- 14,6 cm. Sec. I d. H. MT. 2813, 1950, secț. K, fig. 139/11. Cf. Vulpe, 1951, fig. 23/8.

748. *Mâner de pateră* din bronz, gol în interior. Piesa a fost turnată separat și fixată ulterior cu patru nituri de fier. Capătul de prindere este decorat cu incizii reprezentând vrejuri sau petale de flori. Corpul mânerului are jur-împrejur caneluri adânci iar capătul liber se termină cu protomă de berbec redat naturalist cu toate detaliile, ochii exoftalmici, coarne rotunjite în jurul urechilor, botul închis, alungit. De jur împrejurul corpului și în interiorul coarnelor sunt mici cercuri concentrice ușor reliefate reprezentând blana. A în jurul gâtului se află o bandă dublă de asemenea, în relief. L- 14 cm. D-2,2 cm. Sec. I-II d. H. MT. 7682, 1927, secț. A, fig. 142/1. Cf. Vulpe, Vulpe, 1933, p. 336, fig. 112/11.

749. Garnitură din bronz, formată dintr-o bară care are un capăt în formă de bilă și celălalt desfăcut în două, prevăzută cu un nit de unire și fixare pe un alt obiect. Limbă de curea (?). L-7 cm. Sec. I d. H. MT. 7555, 1927, fig.140/1. Cf. Vulpe, Vulpe, 1933, fig. 110/2.

750. *Tub* din bronz, rupt și îndoit la mijloc. L-6,4 cm. Sec. I î. H.-I d. H. MT. 2814, 1950, secț. K, fig. 140/2.

751. *Ac* din bronz, cu un capăt răsucit. L-4,3 cm. MT. 2851, 1951, sec. L, fig. 140/3.

752. *Ac* din bronz, cu un capăt îndoit. L-5,8 cm. MT. 2816, 1951, secț. L, fig. 140/4.
753. *Ac* din bronz, cu un capăt ușor îndoit. L-4,8 cm. MT. 2817, 1951, fig. 140/5.
754. *Ac* de sârmă din bronz, răsucit în zona de mijloc. Îndoit în formă de S. L-5,6 cm. MT. 2818, 1950, secț. KF, fig. 140/6.
755. *Dălțiță* din bronz, de secțiune octogonală. L-7 cm. Sec. III-II î. H. MT. 2819, 1988, secț. O, fig. 140/7.
756. *Limbă de curea* din bronz, formată din două părți prinse între ele prin îndoirea uneia fixată în partea opusă cu un nit. L-4,6 cm. MT. 2820, 1950, secț. L, fig. 140/8.
757. Fragment din bronz (lingou) de secțiune dreptunghiulară, cu urme de tăiere pe una din fețe. L-4,6 cm. Sec. II-I î. H. MT. 2821, 1950, secț. KF, fig. 140/9.
758. *Impungător* din bronz de secțiune rotundă cu un capăt rotunjit. L-4,2 cm. MT. 2822, 1950, secț. KF, fig. 140/10.
759. Fragment de *ac* din bronz cu un capăt rupt. L-4 cm. MT. 2823, 1950, secț. K, fig. 140/11.
760. Fragment de *ac* din bronz. L-4,3 cm. MT. 2824, 1950, secț. K, fig. 140/12.
761. Fragment din bronz de secțiune ovală. L-4,9 cm. MT. 2825, 1951, fig. 140/13.
762. Fragment din bronz de secțiune rotundă. L-3,6 cm. MT. 2826, 1950, fig. 140/14.
763. Sârmă din bronz cu un capăt răsucit inelar. L-5,6 cm. MT. 2827, 1951, secț. L, fig. 140/15.
764. Fragment din bronz de formă alungită. L-1,5 cm. MT. 2828. 1950, secț. K, fig. 140/16.
765. *Ac* din bronz cu un vârf de secțiune pătrată, îndoit în formă de S. L-15 cm. MT. 2829, 1950, secț. KF, fig. 140/17.
766. Fragment din bronz, cu un capăt îngroșat. L-2,3 cm. MT. 2830, 1950, secț. K, fig. 140/18.
767. *Garnitură* din bronz, de formă plată alungită, cu capetele perforate. L-3 cm. Sec. I d. H. MT. 2831, 1950, secț. KF, fig. 140/19.
768. Fragment de împungător din bronz. L-2,8 cm. MT. 2832, fig. 140/20.
769. *Garnitură* din bronz, din tablă îndoită. L-2,7 cm. MT. 2833, 1927, fig. 140/21.
770. Piesă din brnz îndoită în formă de M cu capetele terminate cu butoane hemisferice. L-8,5 cm. Sec. II î. H., 1968, secț. M, -2,40 m. fig. 140/22.

771. Fragment din bronz, de secțiune rotundă. L-3 cm. MT. 2834, 1950, secț. K, fig. 140/23.
772. Fragment din bronz, de formă alungită. L-2,4 cm. MT.216, fig. 140/24.
773. Piesă din bronz, de secțiune dreptunghiulară cu un capăt în formă de cârlig. L-8,5 cm. MT. 2835,1950, secț. K, fig. 140/25.
774. *Piesă decorativă* din bronz, de formă semicirculară decorată cu o canelură pe mijloc și opt prelungiri pe margine. D-3,4 cm. Sec. I d. H. MT. 2836, 1927, fig. 141/1. Cf. Vulpe, Vulpe, 1933, fig. 113/36.
775. *Plăcuță* din bronz, în formă de frunză cu câte o perforație la capete. L-7,2 cm. MT. 2837, 1950, secț. I, fig. 141/2.
776. Täbliță din bronz, cu o perforație la mijloc. L-1,5 cm. MT. 2838, 1988, secț. O, fig.141/3.
777. *Tub* de tablă din bronz, de formă tronconică. I-1,4 cm. MT. 2839, 1951, fig.141/4.
778. Piesă decorativă din tablă din bronz ,de formă dreptunghiulară, cu un capăt îngustat și flancat de două prelungiri. L-8,8. MT. 7629, 1927, fig. 141/5.
779. Fragment dintr-o *aplică* din bronz, de formă aproximativ concavă. D-4,5 cm. MT. 2840, 1950, fig. 141/6.
780. Täbliță din bronz, ușor concavă, cu două perforații la mijloc. L-5,3 cm. MT. 2841, fig. 141/7.
781. Plăcuță din bronz ,de formă concavă, cu perforații pe toată suprafața. L-2,8 cm. MT. 2842, 1927, fig. 141/8. Cf. Vulpe, Vulpe, 1933, fig. 111/19.
782. Fragment dintr-o placă decorativă din bronz, prevăzută cu trei orificii, în două din ele existând câte un nit. D-3,8 cm. MT. 2843, 1951, fig.141/9.
783. Plăcuță din bronz, de formă dreptunghiulară, cu două perforații la un capăt. L-3,8 cm. MT. 2844, 1951, secț. L, fig. 141/10.
784. Tablă din bronz, de formă dreptunghiulară, cu câte o perforație la capete. L-5,5 cm. MT. 2845, 1951, fig. 141/11.
785. Täbliță din bronz, de formă dreptunghiulară, ușor curbată,cu un nit la unul din capete. L-5,8 cm. MT. 2846, 1988, secț. O, fig. 141/12.
786. Täbliță din bronz, de formă dreptunghiulară, prevăzută cu două perforații. L- 5 cm. MT. 2847, 1988, secț. O, fig. 141/13.
787. Täbliță din bronz, de formă dreptunghiulară, cu trei perforații una la mijloc și două pe capete. L-4,3 cm. MT. 2848, 1951, secț. L, fig. 141/14.
788. Plăcuță din bronz, de formă rombică, cu două perforații într-un capăt și una în celălalt capăt. L- 4,5 cm. MT. 2849. 1950, secț. L, fig. 141/15.
789. Täbliță din bronz, de formă dreptunghiulară, cu două perforații opuse, pe capete. L-2,2 cm. MT. 2850, 1950, fig. 141/16.
790. Fragment dintr-un *tub* cilindric, din bronz. D-1,4 cm. MT. 2851, fig. 141/17.



791. Tub fragmentar din bronz, cu două adâncituri, inelare. D-0,9 cm. MT. 1287, 1927, fig. 141/18.

792. Fragment de *plăcuță* din bronz, de formă dreptunghiulară cu o perforație într-un colț. Un alt colț este rupt. L-3,4 cm. MT. 2852, 1927, fig. 141/19.

793. *Plăcuță* din bronz, cu un nit la mijloc. L-1,4 cm. MT. 2853, 1951, fig. 141/20.

794. *Umbo* fragmentar din bronz, de formă hemisferică. La exterior se află un decor în relief din care se păstrează un picior înaripat (Hermes), jumătatea din față a unui câine alergând și partea inferioară a unui chenar, format din cercuri, puncte și linii incizate. Intre picior și câine se observă resturi dintr-un placaj din argint. D-10,5 cm. I- 6 cm. Descoperire întâmplătoare. Sec. I-II d. H. MT. 628, 1949, pct. „La Păr”, fig. 142/2.

795. *Umbo* fragmentar din bronz, de formă hemisferică, decorat cu linii curbe incizate. Pe bordură se află două găuri de fixare. I- 7,8 cm. D-16 cm. Aceeași datare. MT. 629, 1949, pct. „La Păr”, fig. 142/3.

796. *Pendantif* în formă de secure. L-2 cm. Aceeași datare. MT. 2601, P. 1950, fig. 127/27.

797. *Inel* din bronz cu capetele depășite și răsucite, deteriorat. D-2cm. Aceeași datare. MT. 2604, P. 1950, fig. 127/30.

798. *Inel* cu capetele răsucite. D-1,1 cm. Aceeași datare. MT. 2605, P.1951, sect. L, fig. 127/31.

799. *Pendantif* din bronz în formă de secure cu perforații. L-1,8 cm. Aceeași datare. MT. 1294, P.1927, fig. 127/32.

800. *Pendantif* de formă alungită cu două adâncituri inelare. L-2,2 cm. Aceeași datare. MT. 2606, P. 1950, sect. L, fig. 127/33.

801. *Pendantif* ornamentat la capătul liber cu două proeminențe inelare. L-2 cm. Aceeași datare. MT. 2607, P. 1951, fig. 127/34.

802. *Pendantif* asemănător. L-1,8 cm. Aceeași datare. MT. 2608, P. passim, fig. 127/35.

803. *Pendantif* în formă de secure. L-1,8 cm. Aceeași datare. MT. 2609, P. 1950, sect. L, fig. 127/36.

804. *Pendantif* cilindric cu capătul rotunjit. L-2,3 cm. Aceeași datare. MT.2610, P. 1950, fig. 127/37. ndantif

805. *Cercel* din inel și *pendantif*. Ușor oxidate. L- 2cm. Aceeași datare. MT.2611, P. 1950, sect. K. fig. 127/38.

806. *Inel* de bronz din bandă lată cu cinci proeminențe dispuse inegal. D-2 cm. MT.2612, P. 1950, sect. K, fig. 132/1.

807. *Inel* plurispiralic din fir de bronz. D-2,1 cm. Sec. III î. H., MT.2613, P. 1988, sect. O, fig. 128/1.

808. *Inel* plurispiralic din fir de bronz, deformat. D-1,8 cm. Aceeași datare. MT. 2614, P. 1988, secț. P. fig. 128/2.
809. *Inel* din bandă lată de bronz cu decor adâncit, capetele libere. D-2 cm. Sec. II-I î. H. MT. 2615, P. 1988, secț. P., fig. 128/3.
810. *Inel* de bronz cu capetele depășite și răsucite, deteriorat. D-2 cm. Aceeași datare. MT. 2602, P. 1968, secț. M, fig. 127/28.
811. *Inel* de bronz cu capetele depășite și răsucite. D-1,4 cm. Aceeași datare. MT. 2603, P. 1950, sec. L, fig. 127/29.
812. *Inel* din sârmă de bronz de secțiune rotundă. Capetele depășite și răsucite în jurulinelului și în exterior sub formă de melc. D-2,3 cm. Sec. I î. H. MT. 2616, P. 1985, secț. N, fig. 128/5.
813. *Inel* din bară de secțiune rombică. D-2,5 cm. MT. 2617, P. 1950, fig. 128/6.
814. *Inel* fragmentar din bandă lată cu orificii de formă rotund și triunghiulară. D-1,7 cm. MT. 2618, P. 1986, depozit. Fig. 128/8.
815. *Inel* de bronz cu partea superioară plată de formă ovală, cu decor incizat reprezentând o pasăre. D- 2 cm. Sec. IV-III î. H. MT. 2619, P. 1988, gr. 44, fig. 128/4.
816. *Verigă* din bară de bronz cu secțiune rotundă. D-2,2 cm. MT. 2620, P. 1950, secț. K, fig. 132/9.
817. *Verigă* din bară de bronz de secțiune dreptunghiulară. D-2 cm. MT. 2621, P. 1950, secț. K, fig. 128/18.
818. *Mărgea* de culoare alb-verzuie, decorată cu coaste. L-1,5 cm. D-1,6 cm, Sec. II î. H. MT. 2528, 1988, secț. O, fig. 129/1.
819. *Mărgea* de culoare albicioasă, decorată cu creștături. I-0,9 cm. D-1,2 cm. Aceeași datare. MT. 2529, 1950, secț. K, fig. 129/2.
820. *Mărgea* de culoare verzuie decorată cu creștături. L-1,2 cm. Aceeași datare. MT 2530, P. 1050, secț. KF, fig. 129/3.
821. *Mărgea* de culoare verzuie decorată cuochi în relief, delimitați cu culoare albă. L-2 cm. Sec. III-II î. H. MT. 2531, 1988, secț. O, fig. 129/4.
822. *Mărgea* din pastă verzuie-bleu, decorată cu coaste. L-1,5 cm. D-1,8 cm. Sec. I î. H. MT. 2532, 1987, secț. N, fig. 129/5.
823. *Mărgea* din pastă sticloasă, de formă tronconică, decorată cu cercuri concentrice incizate. L-0,9 cm. D-2 cm. Sec. I î. H. MT. 2533, 1951, fig. 129/6.
824. *Mărgea* de culoare bleu, cu ochi încercuiți cu alb. L-1,1 cm. D-2,1 cm. Sec. II î. H. MT. 2534, 1988, secț. O, fig. 129/7.
825. *Mărgea* de formă ovală alungită, de culoare albicioasă, cu dungii albastre pe mijloc. L-2,1 cm. D-1,2 cm. Sec. I î. H. MT. 133, 1928, Secț. B fig. 129/8.

826. *Mărgea* din lut ars cu o gaură centrală și încă șapte în jurul ei. L-0,7 cm. D-2,3 cm. Aceeași datare. MT. 2535, 1928, fig. 129/9.
827. *Mărgea* de sticlă, de culoare grenat cu ochi albaștri și albi dispuși pe două rânduri. L-1,4 cm., D-2 cm. Aceeași datare. Mt.134, 1928, fig. 129/10.
828. *Mărgea* din sticlă, de culoare maro cu ochi în relief marcați cu alb. L-1,7 cm. D-2,1 cm. Aceeași datare. MT. 143, 1928, fig. 129/11.
829. *Mărgea* fragmentară albicioasă cu ochi negri în relief. L-1,2 cm. D-1,7 cm. Sec. III-II î. H. MT.130, 1928, fig. 129/12.
830. *Mărgea* pandantif din sticlă, în formă de cană, cu gâtul rupt, decorată cu cercuri concentrice maro și albe. Pe diametrul maxim se află o linie ondulată. I-2,5 cm. D-2,2 cm. Sec. I î. H. MT. 2536, *passim*. Fig. 129/13.
831. *Mărgea* de culoare bleu decorată cu coaste adâncite umplute cu negru. L-1,5 cm. D-1,5 cm. Sec. I î. H. MT. 141, 1928, fig. 129/14.
832. *Mărgea* în formă de butoiuș, din pastă sticloasă de culoare maro cu dungi albe adâncite, secționată de linii negre. L-1,6 cm. D-1,8 cm. Sec. I î. H. - I d. H. MT. 2537, 1928, fig. 129/15.
833. *Mărgea* din sticlă de culoare cafenie decorată cu linii albe și negre încrucișate și ochi în relief galbeni mărginiți cu negru și alb. L-1 cm. D-1,3 cm. Aceeași datare. MT. 2538, 1930, secț. E, fig. 129/16.
834. *Mărgea* din sticlă albă cu o bandă cenușie bordată cu verde pe care sunt frunze galbene. I-1,4 cm. D-1,4 cm. Aceeași datare. MT. 2539, 1930, fig. 129/17.
835. *Mărgea* din pastă sticloasă, colorată cu dungi în diagonală verzi, galbene și albastre. I- 1cm. D-1,1 cm. Aceeași datare. MT. 2540, fig. 129/18.
836. *Mărgea* fragmentară de culoare maro. I-1,4 cm. D-1,6 cm. Aceeași datare. MT. 2541, 1930, fig. 129/19.
837. *Mărgea* din sticlă, de culoare cenușie cu ochi albi. I-1,6 cm. D- 1,7 cm. Sec. III-II î. H. MT. 2542, 1930, fig. 129/21.
838. *Mărgea* din pastă roz cu coaste în relief. I- 1 cm. D-1,4 cm. Sec. I î. H. MT. 2543, 1928, fig. 129/20.
839. *Mărgea* de culoare cenușie cu ochi din cercuri albe dispuși pe două șiruri. I-1,3 cm. D- 2 cm. Aceeași datare. MT. 2544, 1928, fig. 129/22.
840. *Mărgea* din sticlă albă cu ochi cenușii. I-0.8 cm. D- 1,2 cm. Sec. I î. H. MT. 2545, 1930, fig. 129/23.
841. *Mărgea* din sticlă verde, cu ochi negri și albi. I- 0,8 cm. D-1 cm. Aceeași datare. MT. 2546, 1928, fig. 129/24.
842. *Mărgea* din sticlă albă, ușor pătată cu cenușiu. I-1,2 cm. D-1,1 cm. Aceeași datare. MT. 2547, 1928, fig. 129/25.
843. *Mărgea* fragmentară, de culoare cenușie cu ochi albi. I-1cm., D-1,7 cm. Sec. III-II î. H. MT. 2548, fig. 129/26.

844. *Mărgea* fragmentară, de culoare verzuie cu ochi negri încercuiți cu alb. I-0,7 cm. Aceeași datare. MT. 2549, fig. 129/27.
845. *Mărgea* de culoare albastră de formă rotundă. D-0,7 cm. Sec. I î. H.-I d. H.. MT. 2550, fig. 129/28.
846. *Mărgea* de secțiune dreptunghiulară, din pastă cenușie cu nervuri albe. I-1,5 cm. Sec. I î. H. MT. 144, 1928, fig. 129/29.
847. *Mărgea* fragmentară din sticlă cenușie cu ochi albi pe un singur șir. I-0,7 cm. Aceeași datare. MT. 2553, 1949, fig. 129/32.
848. *Mărgea* fragmentară din pastă verzuie cu coaste verticale. I-1,6 cm. Sec. I î. H. -I d. H. MT. 2551, 1928, fig. 129/30.
849. *Mărgea* din sticlă albăstruie cu ochi albi și negri. I- 1,6 cm. Aceeași datare. MT: 2552, 1985, fig. 129/31.
850. *Mărgea* de formă cilindrică de culoare cenușie cu dungi circulare albe, ondulate și drepte. I- 1,6 cm. Aceeași datare. MT. 2555, 1986, fig. 129/34.
851. *Mărgea* de formă cilindrică, din pastă năgră cu dungi bleu. L-3 cm. Aceeași datare. MT. 2554, 1928, secț. B, fig. 129/33.
852. *Mărgea* de formă cilindrică de culoare cenușie cu dungi albe. L—2,4 cm. Aceeași datare. MT. 145, 1928, fig. 129/35.
853. *Mărgea* din sticlă albă de formă ovală. D-0,7 cm. Aceeași datare. MT. 2556, 1930, fig. 129/36.
854. *Gemă-scarabeu* din pastă opacă de culoare verde lăptos. I- 1,4 cm. Sec. I î. H. MT. 2854, 1951, secț. L, fig. 130/1. Cf. Vulpe, 1952, p. 202, fig. 23/3.
855. *Plăcuță* ornamentală din os decorată cu motive vegetale aurite. L968, secț. M. fig. 130/2.
856. *Mărgea* din pastă sticloasă, cu suprafața acoperită cu un mozaic din petricele mici, multiplu colorate. I- 1,5 cm. Sec. III î. H. MT. 2878, 1990, secț. P, -0,60 m. fig. 130/3.
857. *Mărgea* din pastă sticloasă, de culoare albastră cu ochi albi și punct galben. I-1,3 cm. Sec. III î. H. MT. 2879, 1990, mormânt, fig. 130/4.
858. *Mărgea* din pastă sticloasă de culoare gri-argintie, cu trei ochi albi cu punct galben. I- 1,4 cm. Aceeași datare. MT. 2880, 1990, mormânt, fig. 130/5.
859. *Mărgea* din pastă sticloasă, de culoare albastră cu trei ochi albi cu punct galben. I-0,9 cm. Aceeași datare. MT. 2881, 1990, mormânt, fig. 130/6.
860. *Mărgea* din sticlă din pastă de culoare fumurie, cu ochi albi și punct central. I-1,1 cm. Aceeași datare. MT. 2882, 1990, mormânt, fig. 130/7.
861. *Mărgea* de sticlă de culoare albastră închisă, cu trei ochi cu punct galben. I-1,2 cm. Aceeași datare. MT. 2883, 1990, mormânt, fig. 130/8.
862. *Mărgea* de sticlă de culoare albă, cu punct verzui. I- 1,1 cm. Aceeași datare. MT. 2884, 1990, mormânt, fig. 130/9.

863. *Mârgea* din sticlă de culoare albastră, cu o dungă albă pe mijloc. I- 1,8 cm. Aceeași datare. MT. 2885, 1990, mormânt, fig. 130/10.
864. *Mârgea* din pastă sticloasă, de culoare cenușie, cu două șiruri de ochi de culoare neagră cu contur alb. I- 1,6 cm. Sec. IV-III î. H. 1968, sect. M. fig. 130/11.
865. *Mârgea* fragmentară de culoare albă cu ochi negri cu contur gălbui. D- 1,7 cm. Aceeași datare. 1968, sect. M. fig. 130/12.
866. *Zornăitoare* din lut, de formă bitronconică, cu capetele perforate cu câte trei găuri. I- 3,8 cm. Sec. II-I î. H. MT. 2886, 1990, sect. P, fig. 130/13.
867. *Mârgea* din piatră, de formă discoidală. D- 2,1 cm. Sec. II î. H. MT. 2887, 1986, sect. N, fig. 130/14.
868. *Mârgea* din sticlă de culoare alb cenușiu de formă discoidală. D-3,5 cm. Sec. II î. H. 1968, sect. M. fig. 130/15.
869. *Inel* cu capetele depășite și răsucite. D- 2 cm. MIB. 14485, fig. 128/14. Cf. Mărghitan, 1974, pl. XII/7.
870. *Inel* asemănător cu precedentul. D- 3 cm. MIB. 14518, fig. 128/15. Cf. Mărghitan, 1974, pl. XII/8.
871. *Inel* cu o extremitate circulară pe corp, iar cealaltă lipsă. Sârmă din argint cu secțiune rotundă cu excepția capetelor, unde este rectangulară. D- 3 cm. MIB. 14480, fig. 128/16.
872. *Inel* cu capetele suprapuse pe corp, ușor deformat. D- 2,2 cm. MIR. 14482, fig. 128/17.
873. *Inel* din bronz, de secțiune rotundă cu trei proeminențe exterioare la distanțe egale. D-2,3 cm. Sec. I î. H. MT. 2874, 1985, sect. N, fig. 128/19.
874. *Cataramă* de fier, formată dintr-o verigă și un ac de fixat. D- 1,9 cm. Aceeași datare. MT. 2875, 1968, fig. 131/1.
875. *Cataramă* din fier, formată dintr-o verigă ovală de secțiune rombică și un ac agățat prin îndoirea unui capăt. D-2,2 cm. Aceeași datare. MT. 2876, 1988, sect. O, -1m, fig. 131/2.
876. Verigă de *cataramă*, de formă circulară incompletă. Acul lipsă. D-2,5 cm. MT. 2877, ?. 1950, sect. L, fig. 131/3.
877. Verigă de *cataramă* din bară rotundă din argint. Extremitățile subțiate sunt prinse prin batere cuciocanul. D-3,6 cm. Sec. I d. H. MIR. 14500, fig. 131/4. Cf. Mărghitan, pl. XIII/6.
878. *Verigă* din fier de secțiune rotundă de care este agățată prin îndoire o tăbliță perforată. D-1,4 cm. Sec. I î. H. MT. 2712, 1950, sect. L, fig. 131/5.
879. *Verigă* asemănătoare cu precedentă. D- 1,3 cm. Aceeași datare. MT. 2713, fig. 131/6.
880. Verigă de *cataramă*, semicirculară, din bară din fier. Capetele sunt împreunate pe latura dreaptă. D- 1,8 cm. Aceeași datare. MT. 2714, 1950, sect. L, fig. 131/7.

881. Verigă de *cataramă* din fie de formă circulară, cu capetele ușor depărtate. D- 2,2 cm. MT. 2715, 1950, fig. 131/8.
882. *Cataramă* formată dintr-o verigă din fier și un ac ușor mai lat la mijloc agățat prin îndoire, de verigă. D- 4 cm. MT. 2716, 1950, secț. K, fig. 131/9.
883. Fragment dintr-un obiect din bronz, de secțiune hexagonală. L- 2,2 cm. MT. 2717, ig. 131/10.
884. *Verigă* din bronz de secțiune ovală. D-1,6 cm. Sec. I î. H. MT. 2718, 1950, fig. 131/11.
885. *Verigă de cataramă* de formă ovală, din bară de fier de secțiune semicirculară. D- 4,6 cm. MT. 2719, 1950, secț. K, fig. 131/12.
886. *Limbă de curea* din fier cu un vâef ascuțit iar celălalt lățit agățat de un fragment din *cataramă*. L- 4,3 cm. Sec. II-I î. H. MT. 2720, 1951, secț. L, fig. 131/13.
887. Fragment de *ac* din bronz cu capul plat și ușor adâncit și decorat cu trei proeminente ciculare. L-1,9 cm. MT. 2721, 1950, secț. K, fig. 131/14.
888. *Verigă* din fier de secțiune semicirculară, cu capetele libere ușor suprapuse. D-2 cm. Sec. I î. H. MT. 2722, P. 1950, sec.K, fig. 131/15.
889. Sârmă din fier îndoită, semicirculară, D- 1,5 cm. MT. 2723, 1950, secț. L, fig. 131/16.
890. *Ac* din bronz de secțiune pătrată, cu un capăt lățit și celălalt ascuțit. Deformat. L-8 cm. MT. 2724, 1950, secț. K, fig. 131/17.
891. *Ac* de *cataramă*, cu un capăt ascuțit și celălalt îndoit. L-4,3 cm. MT. 2725, P. 1950, fig. 131/18.
892. *Ac* de păr din bronz, cu un capăt ascuțit și celălalt decorat cu trei incizii inelare. L- 18,9 cm. Sec. I î. H. MT. 2726, 1950, secț. KF, fig. 131/19.
893. *Pastilă* din bronz. D-1,5 cm. Sec. II î. H. MT. 2660, P. 1986, secț. N, fig. 132/10.
894. *Verigă* din fier, cu capetele libere, de secțiune dreptunghiulară. D-2,1 cm. Aceeași datare. MT. 2661, 1951, secț. L, fig. 132/2.
895. *Verigă* fragmentară din bronz, de secțiune rotundă. D- 3 cm. Sec. I î. H.- I d. H.. MT. 2662, 1985, secț. N. fig. 132/4.
896. *Verigă* din bronz, de secțiune rotundă, cu capetele depășite. D- 1,8 cm. Sec. IV-III î. H. MT. 2663, 1986, secț. N. depozit, fig. 132/5.
897. *Verigă* din bronz, cu capetele libere, apropiate, D-1,5 cm. Sec. I î. H. MT. 2662, 1951, secț. L, fig. 132/8.
898. *Verigă* fragmntară din bronz, de sețiune ovală. D-1,6 cm. Sec. IV î. H. MT. 2665, 1988, secț. O,-2,20 m.fig. 132/31.
899. *Verigă* din fier cu o proeminență spre interior. D-2,7 cm. Sec. I î. H. MT. 2666, 1986, secț. N.-1,10 m.fig. 132/3.

900. *Cercel* din sârmă de bronz cu un capăt răsucit formând un inel de prindere și celălalt ascuțit. D-4 cm. Sec. I î. H. –I d. H. MT. 2667, fig. 126/23.

901. *Brătară* din bară de bronz, de secțiune ovală, cu capetele depărtate. D-7 cm. Sec. III-II î. H. MT. 2668, 1951, fig. 120/1.

902. *Brătară* de secțiune octogonală, din argint, cu capetele libere tăiate drept și ornamentate pe cinci dintre fațete cu șiruri de cerculețe incizate. D-7,4 cm. Sec. I î. H.- I d. h. MT. 14478, fig. 120/2. Cf. Mărghitan, 1974, p. 37, pl. XII/1.

903. *Brătară* din bronz din bară de secțiune semicirculară, cu capetele libere, depășite unul ascuțit și celălalt îndoit. D-5,6 cm. Sec. II-I î. H. MT. 2669, 1985, fig. 120/3.

904. *Brătară* din bronz, de secțiune rotundă cu capetele libere, unul lipsă, celălalt tăiat drept este prevăzut cu un brâu inelar și două incizii ciculare (ușor deformată). D-7,2 cm. Sec. I d. H. MT. 583, 1939, secț. F, fig. 120/4.

905. *Verigă* din lemn dur de secțiune ovală. D- 4,6 cm. Sec. I d. H. MT. 2670, 1990, fig. 120/8.

906. *Verigă* din bară de bronz, de secțiune rombică. D-1,8 cm. Sec. II î. H.-I d. H. MT. 2622, fig. 132/11.

907. *Verigă* de secțiune rombică din bronz. D-2,2 cm. MT. 2623, 1988, fig. 132/12.

908. *Verigă* din bronz de secțiune rotundă. D-1,6 cm. MT. 2624, 1927, fig. 132/13.

909. *Verigă* din bronz de secțiune rotundă, cu capetele libere. D-2 cm. MT. 2625, P. 1950, secț. L, fig. 132/14.

910. *Verigă* din bară din bronz de secțiune rombică. D-2,3 cm. MT. 2626, 1950, secț. J, fig. 132/15.

911. *Verigă* din bară din bronz de secțiune rombică. D-2,1 cm. MT. 2627, 1950, fig. 132/16.

912. *Verigă* din sârmă din bronz de secțiune rotundă. Capetele libere. D- 1,5 cm. MT. 2628, fig. 132/17.

913. *Verigă* din bronz de secțiune pătrată. D-2 cm. MT. 2629. 1988, fig. 132/18.

914. *Verigă* din bronz de secțiune rombică. D-2 cm. MT. 2630, 1987, fig. 132/19.

915. *Verigă* din bronz de sârmă groasă cu capetele depășite. D-1,1 cm. MT. 2631, 1950, fig. 132/20.

916. *Verigă* din bronz ,din bară de secțiune ovală. D-1,7 cm. MT. 2632, 1950, fig. 132/21.

917. *Verigă* din bară de secțiune rotundă. D-2 cm. MT. 2633, 1951, fig. 132/22.

918. *Verigă* din bronz, cu capetele libere. D-2 cm. MT. 2634, 1951, fig. 132/23.
919. *Verigă* din bară, cu profilul rotund. D-2 cm. MT.2635, 1950 secț. K,fig. 132/24.
920. *Verigă* din bară ,cu profil rombic. D-1,9 cm. MT. 2636, fig. 132/25.
921. *Verigă* din bară, cu profil rombic. D-1,2 cm. MT.2637, fig. 132/26.
922. *Verigă* cu profil oval, din bară din bronz. D-2,1 cm. MT. 2638, 1950, secț. K, fig.132/27.
923. *Verigă* din bronz, din bară cu profil rotund. D-1,9 cm. MT.2639, 1950, fig. 132/28.
924. *Verigă* din bară rotundă. D- 1cm. MT.2640, 1950, fig. 132/29.
925. *Verigă* din bară cu profil rotund. D- 2 cm. MT. 2641, fig. 132/30.
926. *Verigă* de bronz cu capetele libere ușor petrecute. D-2,4 cm. MT.2642, 1951, fig.128/20.
927. *Verigă* din bară de secțiune rotundă. D-1,8 cm. MT. 2643, 1950, fig. 132/32.
928. *Verigă* de bronz de secțiune rotundă. D- 2 cm. MT. 2644, 1950, fig. 132/33.
929. *Verigă* din lamă cu profil oval. D-1,5 cm. MT.2645, 1950, fig. 132/34.
930. *Verigă* din bară cu profil rectangular. D- 2 cm. MT. 2646, 1950, fig. 132/35.
931. *Verigă* din bară cu profil oval, din bronz. D-2cm. MT.2647,1950, fig. 132/36.
932. *Verigă* fragmentară din bronz. D-1,5 cm. MT 2648, 1950, fig. 132/37.
933. *Verigă* din fir din bronz cu capetele libere. D-1,5 cm. MT. 2867, 1950, fig. 132/38.
934. *Verigă* din bronz de secțiune rotundă. D-2,1 cm. MT. 2649, 1927, fig.132/39.
935. *Verigă* din bară din bronz de secțiune ovală. D-1,5 cm. MT. 2650, 1950, fig.132/40.
936. *Verigă* din bronz. D-2,1 cm. MT. 2651, P. 1951, fig. 132/7
937. *Cataramă* din fier formată dintr-o verigă de care este lipită o bară aptoximativ dreptunghiulară, capetele acesteia formând două mici aripioare laterale. D- 2,5 cm., Sec. I î. H. MT.2625, 1968, secț. M. fig. 131/20.
938. Obiect din sârmă din bronz, răsucită, într-un capăt formând un inel, iar în celălalt cele două sârme au fost lățite și prinse între ele cu un nit cu capete turtite. MT. 2727, 1950, secț. L. fig. 131/21.
939. Piesă asemănătoare dar în locul capătului prevăzut cu nit, cele două sârme sunt răsucite în direcții opuse. L-2,7 cm. MT. 2728, 1927, fig. 131/22. Cf. Vulpe, Vulpe, p. 329, fig.109/13.



940. *Ac* de păr din bronz, cu vârful rupt. Capătul opus vârfului este format din bară de secțiune dreptunghiulară, mult lățită, în care s-au decupat trei cercuri, două alăturate, de mărimi egale și unul mai mic la baza lor. Părțile laterale sunt zimțae. L-6,4 cm. MT. 2729, 1985, fig. 131/23.

941. Obiect din fier de secțiune dreptunghiulară cu capetele îndoite în aceeași direcție. L-4,3 cm. MT. 2730, 1950, secț. K, fig.131/24.

942. *Oglindă* din bronz, de formă rotundă. D-3,2 cm. Sec. I î.H. MT. 2731, 1950, fig. 133/1.

943. *Oglindă* subțire din bronz. D-3,2 cm. MT. 2732,P. 1988, fig. 133/2.

944. *Oglindă* din bronz, cu marginile neregulate. D-2,9 cm. MT. 2733, 1950, fig. 133/3.

945. *Oglindă* din bronz ,cu un orificiu dreptunghiular la mijloc. D-2 cm. MT.2734, fig.133/4.

946. Fragment de *oglină*, din bronz. L-2,7 cm. MT.7547, 1927, fig. 133/5.

947. Fragment de *oglină* ,din bronz. D-3,8 cm. MT. 2735, 1950, secț. L, fig. 133/6.

948. *Oglindă* fragmentară, din bronz. D-2,6 cm. MT. 2736, 1988, fig. 133/7.

949. *Oglindă* fragmentară, din bronz. D-2,2 cm. MT. 2737, 1950, fig.133/8

950. Fragment de *oglină*, din bronz. D-2,8 cm. MT.7576, 1927, fig. 133/10.

951. Fragment de *oglină*, din bronz.L-2,3 cm. MT. 2738, 1950, secț. L,fig.133/9.

952. Fragment de *oglină*,din bronz.L-1,5 cm.MT. 2739, 1988, secț. N, fig. 133/11.

953. *Oglindă* fragmentară, din bronz. L-5,2 cm. MT.2740, 1950,secț. L, fig.133/12.

954. *Oglindă* fragmentară. L-2 cm. MT. 2741, P. 1950, fig. 133/13.

955. Fragment de *oglină*. L-2,6 cm. MT. 2742, fig. 133/14.

956. Fragment de *oglină* din bronz. L-2,5 cm. MT. 7582,. 1927, fig. 133/15.

957. Fragment de *oglină* din bronz. L-2,8 cm. MT. 2743, 1927,fig. 133/16.

958. Fragment de *oglină* din bronz. D-2,7 cm. MT. 2744, 1950, secț. K,fig. 133/17.

959. *Oglindă* fragmentară din bronz. D-6,6 cm. MT.2745, 1951, secț. L, fig.133/18.

960. *Oglindă* din bronz.D-5,2 cm. MT. 2746, 1951, secț. L, fig. 134/1.

961. *Oglindă* fragmentară din bronz cu mâner pe spate. D-5,6 cm MT.600, fig. 134/2.

962. *Oglindă* din bronz. D-3,5 cm. MT. 2747, 1950, secț. L, fig. 134/3.

963. *Oglindă* din bronz, fragmentară cu un mic orificiu central: MT. 2748, 1950, fig. 134/4.
964. *Oglindă* din bronz, cu marginile deteriorate. D-5,3 cm MT. 2749, 1950, fig. 134/5.
965. *Oglindă* din bronz. Spre margini, la distanțe egale se află trei orificii. D-9 cm. MT. 2750, 1950, secț. K, fig. 134/6.
966. *Oglindă* din bronz, cu marginile deteriorate. D-4,4 cm. MT. 2751, 1950, secț. L, fig. 134/7.
967. *Disc* din bronz, ușor schifat. D-1,7 cm. MT. 2752, 1927, fig. 134/8.
968. *Oglindă* din bronz. D-3,2 cm MT. 2753, 1951, secț. L, fig. 134/9.
969. *Oglindă* din bronz, plcată cu argint, de formă discoidală, cu margine în relief. Urme de decor în relief. Mâner de formă tronconică găurit. D-16 cm. Sec. I d. H. MT. 2865, 1987, secț. N, fig. 135.
970. *Împungător* de bronz, de secțiune pătrată cu un vârf ascuțit și celălalt lățit. L-11,8 cm. Sec. I î. H. MT. 2754, 1950, fig. 136/1.
971. *Împungător* din bronz cu vârful de secțiune rotundă și cu partea opusă ubulară pentru a fi fixat pe o tijă. L-6,1 cm. Aceeași datare. MT. 2755, P. 1950, fig. 136/2.
972. *Împungător* de secțiune rotundă, din bronz cu un capăt ascuțit iar celălalt lățit și îndoit. L-5,5 cm. MT. 2756, 1950, secț. J, fig. 136/3.
973. Obiect din fier cu un capăt îndoit și celălalt plat. L-4,5 cm. MT. 2757, fig. 136/4.
974. Obiect din bronz de secțiune dreptunghiulară, cu un capăt îndoit. Pe una din suprafețe se află un decor incizat format din trei grupuri. Spre vârf un X simplu, la mijloc un X cu patru puncte între capetele liniilor, iar în continuare un grup de trei linii în relief. L-5,2 cm. MT. 2758, 1950, secț. J, fig. 136/5.
975. *Ac de cataramă* din bronz, cu un vârf ascuțit, iar celălalt în formă de T, decorat cu un zigzag incizat. Capetele barei orizontale au proeminente înguste pentru a fi fixate într-o verigă. L-4,8 cm. MT. 2759, 1950, secț. J, fig. 136/6.
976. Piesă asemănătoare dar fără decor. MT. 2760, 1988, secț. P, fig. 136/7.
977. *Vîrf* din fier din sârmă răsucită, de secțiune pătrată. L-4,4 cm. MT. 2761, 1950, secț. KF, fig. 136/8.
978. *Bară* din bronz de secțiune dreptunghiulară. L-9 cm. MT. 2762, fig. 136/9.
979. *Ac de păr* din bronz de secțiune rectangulară, cu ambele capete ascuțite. L-16,5 cm. Sec. I î. H.- I d. H. MT. 2763, fig. 136/10.
980. Fragment dintr-o *verigă* din fier, răsucită în jurul axului. L-6,5 cm. Sec. III-II î. H. MT. 2869, P. 1968, -2,70 m., fig. 136/11.
981. Fragment asemănător. L-4 c. MT. 2764, 1968, fig. 136/12.

982. *Impungător* din bronz, de secțiune dreptunghiulară, cu ambele capete ascuțite. L-4,7 cm. Sec. I î. H. MT. 2765,1950, secț. K, fig. 136/13.
983. *Ac* din bronz din fir răsucit, cu un vârf ascuțit și celălalt îndoit. L-6,8 cm. MT. 2766, P. 1950, secț. KF, fig.136/14.
984. Obiect din fir din bronz de secțiune pătrată cu ambele capete răsucite cu câte trei spirale pe corp, formând două inele. L-4,6 cm. MT. 2767, 1950, secț. KF,fig. 136/15.
985. *Impungător* din bronz de secțiune pătrată, cu un vârf ascuțit. L-6,7 cm. MT. 2768, 1951, secț. L, fig. 136/16.
986. *Ac* de bronz de secțiune rotundă. L-8,2 cm. Sec. I î.H.-I d.H. MT.7673, 1927, fig. 137/1.Cf. Vulpe, Vulpe, 1933, p. 337.
987. *Ac* din bronz de secțiune rotundă. L-8,4 cm. MT. 2769,1951, secț. L, fig. 137/2.
988. *Ac* din bronz de secțiune rotundă. Vârful îndoit, urechea ruptă. L-7,5 cm. MT. 2770, 1927, fig. 137/3.
989. *Ac* din bronz de secțiune rotundă. Ureche ruptă. L-8,2 cm. MT. 7571, 1927, fig. 137/4. Cf. Vulpe, Vulpe, 1933, p. 337.
990. *Ac* din fier, cu vârful rupt. L-6,2 cm. MT. 2771, P. 1950, secț. L, fig.137/5.
991. *Ac* din fier, cu vârful rupt.L-4,8 cm. MT. 2772, P. 1950, secț. K,fig.137/6.
992. *Ac* din bronz, de secțiune rotundă. Urechea este formată prinîndoirea unuia din capete. L-7,8 cm. MT. 2773, fig. 137/7.
993. *Ac* din bronz. L-4,9 cm. MT2774, 1950, secț. L, fig. 137/8.
994. *Ac* din fier, de secțiune rotundă. Urechea ruptă. L- 8 cm. MT. 7561, 1927, fig. 137/9.
995. *Ac* din bronz, îndoit din zona centrală. L-6,4 cm. MT. 2775, fig. 137/10.
996. *Ac* din bronz, de secțiune pătrată. Ușor îndoit. L-8 cm. MT. 2776,1950, secț. K, fig.137/11.
997. *Ac* din bronz. L-8,3 cm. MT. 2777, 1950, secț. K,fig. 137/12.
998. *Ac* din bronz, cu urechea desfăcută. L-8,3 cm. MT. 2778,1951, fig. 137/13.
999. *Ac* din bronz, cu vârful îndoit. L-7,5 cm. MT. 2779, 1951, secț. L. fig. 137/14.
1000. *Ac* din bronz, cu corpul îndoit și urechea ruptă. L-4,5 cm. MT. 2780, 1950, secț. K, fig.137/15.
1001. Fragment dintr-un *ac* din bronz. L-4 cm.MT. 2781, 1950, secț. K,fig. 137/16.

1002. *Ac* din bronz cu vârful rupt. L-4,9 cm. MT. 2782, 1950, secț. K, fig. 137/17.
1003. Fragment dintr-un *ac* din bronz. L-3 cm. MT. 2783, 1950, fig. 137/18.
1004. Fragment de *ac* din bronz. L-3 cm. MT. 2784, 1927, fig. 137/19.
1005. *Ac* din fier, cu urechea lipsă. Deformat. L-3,5 cm. MT. 2785, secț. L, fig. 137/20.
1006. *Ac* din bronz. L-3,5 cm. MT. 2786, 1950, secț. K, fig. 138/1.
1007. Vârf din *ac*, din bronz. L- 4cm. MT. 2787, 1950, secț. KF, fig. 138/2.
1008. Vârf din *ac* din bronz, îndoit. L- 6 cm. MT. 2788, 1950, secț. K, fig. 138/3.
1009. *Ac* fragmentar din bronz. L-5,8 cm. MT. 2789, 1950, secț. K, fig. 138/4.
1010. *Ac* din bronz fără perforație, de secțiune pătrată. L-8,9 cm. MT. 2790.1927, fig. 138/5.
1011. *Ac* din bronz, de secțiune rotundă fără orificiu. L-7,5. MT. 2791, 1950, secț. L, fig. 138/6.
1012. Vârf de *ac*, din bronz. L-6,5 cm. MT. 2792, fig. 138/7.
1013. *Ac* din bronz ,cu ambele capete ascuțite. L-8,5. MT. 7573, 1927, fig. 138/8.
1014. *Ac* fragmentar din bronz. L-7,7. MT. 2793, 1951, fig. 138/9.
1015. *Ac* fragmentar din bronz, cu vârful îndoit, fără orificiu. L-8,2 cm. MT. 2870, fig. 138/10.
1016. *Impungător* din bronz, ușor curbat, cu ambele capete ascuțite. L-7,5 cm. MT. 2811, fig. 138/11.
1017. *Ac* din bronz ,cu vîrf ascuțit și orificiul lipsă. L-7,2 cm. MT. 2797, 1950, fig. 138/12.
1018. *Ac* din bronz îndoit, cu un capăt lipsă. L-6,8 cm. MT. 7572, fig. 138/13.
1019. Fragment de *ac* din bronz. L-6,5 cm. MT. 2798, 1950, secț. K, fig. 138/14.
1020. Fragment dintr-un *ac* din bronz. L-5,2 cm. MT. 2799, 1950, secț. L., fig. 138/15.
1021. *Ac* fragmentar din bronz, cu un capăt îndoit. L-5,7 cm. MT. 2800, 1951, fig. 138/16.
1022. *Ac* din bronz îndoit. L-4,5 cm. MT. 2801, fig. 138/17.
1023. Vârful unui *ac* din bronz. L-3,4 cm. MT. 2802, 1950, secț. K, fig. 138/18.
1024. *Ac* din bronz îndoit, un capăt îndoit și celălalt plat. L-8 cm. MT. 2803, 1950, dect. K, fig. 138/19.

1025. Vârful unui *ac*, din bronz. L-6 cm. MT.2804, 1950, secț. K, fig. 138/20.

1026. *Pendantif* din tăbliță din bronz, de formă rotundă cu o prelungire în formă triunghiulă, cu erforație pentru a fi agățat. La margine și în șase șiruri pornind din centru sunt proeminențe realizate prin împingerea din spate. Această plăcuță suprapunea o alta din material perisabil. D-3,7 cm. MT. 2805, 1988, secț. O,-1,30,fig. 139/1.

1027. *Nasture* din bronz, de formă conică, cu verigă prinsă pe spate. O margine esteruptă. Pe margine se află un decor realizat prin mici adâncituri ușor oblice. D-3,2 cm. Sec. III-II î. H. MT. 2806, 1951, fig. 139/2.

1028. Obiect din bronz, de formă cilindrică cu un capăt mai îngust. D-1,5 cm. Sec. I î. H. MT. 2807, 1951, fig. 139/3.

1029. Piesă decorativă din bronz, în formă de 8 cu un capăt terminat cu o bilă și o placă decorată cu incizii în zigzag. Pe suprafața exterioară erau prinse cu nituri două plăcuțe hemisferice. L-7,8 cm. MT. 608, fig. 139/4.

1030. Fragment de *brățară* din bandă lată, decorată pe partea superioară cu două brăuri în relief și adâncituri succesive. L-1,3 cm. Sec. I d.H. MT. 2808, 1949, secț. H, fig. 139/5.

1031. *Aplică* fragmentară din argint, decorată cu două brâie crestate, circulare și altul făcând două volute în mijloc. D- 5 cm. Sec. I î. H. MT. 2809, 1950, secț. I, fig. 139/7. Cf. Vulpe, 1951, p.205, fig.25/6.

1032. *Nasture* din bronz, de formă ovală foemat din șase proeminențe hemisferice. Veriga este montată transversal. L-2,6 cm. Sec. I î. H.-I d. H. MT. 46, 1928, secț. S, fig. 139/6.

1033. Placă decorativă formată din cincibare verticale unite cu alte două, orizontale. L-1,7 cm. MT. 2810, 1950, fig. 139/8.

1034. *Nasture* hemisferic din bronz cumarginile drepte și verigă din band lat în formă de omega. D-4,4 cm. Sec. I d. H. MT. 2811, 1988, secț. O, fig. 139/9.

1035. Placă decorativă fragmentară, din bronz. Pe una din fețe se află linii ce pornesc în evantai din același punct și un orificiu la una din margini. L-5,4 cm. MT. 2812, fig. 139/10.

1036. *Mâner de caserolă* din bronz, de formă alungită mai subțire la mijloc. Capătul este inelar și decorat cu brâie, de-a lungul marginii și circulare în jurul orificiului. L- 14,6 cm. Sec. I d. H. MT. 2813, 1950, secț. K, fig. 139/11. Cf. Vulpe, 1951, fig. 23/8.

1037. *Mâner de pateră* din bronz, gol în interior. Piesa a fost turnată separat și fixată ulterior cu patru nituri de fier. Capătul de prindere este decorat cu incizii reprezentând vrejuri sau petale de flori. Corpul mânerului are jur-împrejur caneluri adânci iar capătul liber se termină cu protomă de berbec redat naturalist cu toate detaliile, ochii exoftalmici, coarne rotunjite în jurul urechilor, botul închis, alungit.

De jur împrejurul corpului și în interiorul coarnelor sunt mici cercuri concentrice ușor reliefate reprezentând blana. Aîn jurul gâtului se află o bandă dublă de asemenea, în relief. L- 14 cm. D-2,2 cm. Sec. I-II d. H. MT. 7682, 1927, secț. A, fig. 142/1. Cf. Vulpe, Vulpe, 1933, p. 336, fig. 112/11.

1038. Garnitură din bronz, formată dintr-o bară care are un capăt în formă de bilă și celălalt desfăcut în două, prevăzută cu un nit de unire și fixare pe un alt obiect. Limbă de curea (?). L-7 cm. Sec. I d. H. MT. 7555, 1927, fig.140/1. Cf. Vulpe, Vulpe, 1933, fig. 110/2.

1039. *Tub* din bronz, rupt și îndoit la mijloc. L-6,4 cm. Sec. I î. H.-I d. H. MT. 2814, 1950, secț. K, fig. 140/2.

1040. *Ac* din bronz, cu un capăt răsucit. L-4,3 cm. MT. 2851, 1951, sec. L, fig. 140/3.

1041. *Ac* din bronz, cu un capăt îndoit. L-5,8 cm. MT. 2816, 1951, secț. L, fig. 140/4.

1042. *Ac* din bronz ,cu un capăt ușor îndoit. L-4,8 cm. MT. 2817, 1951, fig. 140/5.

1043. *Ac* de sârmă din bronz, răsucit în zona de mijloc. Îndoit în formă de S. L-5,6 cm. MT. 2818, 1950, secț. KF, fig. 140/6.

1044. *Dăliță* din bronz, de secțiune octogonală. L-7 cm. Sec. III-II î. H. MT. 2819, 1988, secț. O, fig. 140/7.

1045. *Limbă de curea* din bronz, formată din două părți prinse între ele prin indoirea uneia fixată în partea opusă cu un nit. L-4,6 cm. MT. 2820, 1950, secț. L, fig. 140/8.

1046. Fragment din bronz (lingou) de secțiune dreptunghiulară, cu urme de tăiere pe una din fețe. L-4,6 cm. Sec. II-I î. H..MT. 2821, 1950, secț. KF, fig. 140/9.

1047. *Impungător* din bronz de secțiune rotundă cu un capăt rotunjit. L- 4,2 cm. MT. 2822, 1950, secț. KF, fig. 140/10.

1048. Fragment de *ac* din bronz cu un capăt rupt. L- 4 cm. MT. 2823, 1950, secț. K, fig. 140/11.

1049. Fragment de *ac* din bronz. L-4,3 cm. MT. 2824, 1950, secț. K, fig. 140/12.

1050. Fragment din bronz de secțiune ovală. L-4,9 cm. MT. 2825, 1951, fig. 140/13.

1051. Fragment din bronz de secțiune rotundă. L-3,6 cm. MT. 2826, 1950, fig. 140/14.

1052. Sârmă din bronz cu un capăt răsucit inelar. L- 5,6 cm. MT. 2827, 1951, secț. L, fig. 140/15.

1053. Fragment din bronz de formă alungită. L-1,5 cm. MT. 2828. 1950, secț. K, fig. 140/16.

1054. *Ac* din bronz cu un vârf de secțiune pătrată, îndoit în formă de S. L-15 cm. MT. 2829, 1950, secț. KF, fig. 140/17.
1055. Fragment din bronz, cu un capăt îngroșat. L-2,3 cm. MT. 2830, 1950, secț. K, fig. 140/18.
1056. *Garnitură* din bronz, de formă plată alungită, cu capetele perforate. L-3 cm. Sec. I d. H. MT. 2831, 1950, secț. KF, fig. 140/19.
1057. Fragment de împungător din bronz. L-2,8 cm. MT. 2832, fig. 140/20.
1058. *Garnitură* din bronz, din tablă îndoită. L-2,7 cm. MT. 2833, 1927, fig. 140/21.
1059. Piesă din bronz îndoită în formă de M cu capetele terminate cu butoane hemisferice. L-8,5 cm. Sec. II î. H., 1968, secț. M, -2,40 m. fig. 140/22.
1060. Fragment din bronz, de secțiune rotundă. L-3 cm. MT. 2834, 1950, secț. K, fig. 140/23.
1061. Fragment din bronz, de formă alungită. L-2,4 cm. MT. 216, fig. 140/24.
1062. Piesă din bronz, de secțiune dreptunghiulară cu un capăt în formă de cârlig. L-8,5 cm. MT. 2835, 1950, secț. K, fig. 140/25.
1063. *Piesă decorativă* din bronz, de formă semicirculară decorată cu o canelură pe mijloc și opt prelungiri pe margine. D-3,4 cm. Sec. I d. H. MT. 2836, 1927, fig. 141/1. Cf. Vulpe, Vulpe, 1933, fig. 113/36.
1064. *Plăcuță* din bronz, în formă de frunză cu câte o perforație la capete. L-7,2 cm. MT. 2837, 1950, secț. I, fig. 141/2.
1065. Täbliță din bronz, cu o perforație la mijloc. L-1,5 cm. MT. 2838, 1988, secț. O, fig. 141/3.
1066. *Tub* de tablă din bronz, de formă tronconică. I-1,4 cm. MT. 2839, 1951, fig. 141/4.
1067. Piesă decorativă din tablă din bronz, de formă dreptunghiulară, cu un capăt îngustat și flancat de două prelungiri. L-8,8. MT. 7629, 1927, fig. 141/5.
1068. Fragment dintr-o *aplică* din bronz, de formă aproximativ concavă. D-4,5 cm. MT. 2840, 1950, fig. 141/6.
1069. Täbliță din bronz, ușor concavă, cu două perforații la mijloc. L-5,3 cm. MT. 2841, fig. 141/7.
1070. Plăcuță din bronz, de formă concavă, cu perforații pe toată suprafața. L-2,8 cm. MT. 2842, 1927, fig. 141/8. Cf. Vulpe, Vulpe, 1933, fig. 111/19.
1071. Fragment dintr-o placă decorativă din bronz, prevăzută cu trei orificii, în două din ele existând câte un nit. D-3,8 cm. MT. 2843, 1951, fig. 141/9.
1072. Plăcuță din bronz, de formă dreptunghiulară, cu două perforații la un capăt. L-3,8 cm. MT. 2844, 1951, secț. L, fig. 141/10.
1073. Tablă din bronz, de formă dreptunghiulară, cu câte o perforație la capete. L-5,5 cm. MT. 2845, 1951, fig. 141/11.

1074. Täbliță din bronz, de formă dreptunghiulară, ușor curbată, cu un nit la unul din capete. L-5,8 cm. MT. 2846, 1988, secț. O, fig. 141/12.

1075. Täbliță din bronz, de formă dreptunghiulară, prevăzută cu două perforații. L- 5 cm. MT. 2847, 1988, secț. O, fig. 141/13.

1076. Täbliță din bronz, de formă dreptunghiulară, cu trei perforații una la mijloc și două pe capete. L-4,3 cm. MT. 2848, 1951, secț. L, fig. 141/14.

1077. Plăcuță din bronz, de formă rombică, cu două perforații într-un capăt și una în celălalt capăt. L- 4,5 cm. MT. 2849. 1950, secț. L, fig. 141/15.

1078. Täbliță din bronz, de formă dreptunghiulară, cu două perforații opuse, pe capete. L-2,2 cm. MT. 2850, 1950, fig. 141/16.

1079. Fragment dintr-un *tub* cilindric, din bronz. D-1,4 cm. MT. 2851, fig. 141/17.

1080. Tub fragmentar din bronz, cu două adâncituri, inelare. D-0,9 cm. MT. 1287, 1927, fig. 141/18.

1081. Fragment de *plăcuță* din bronz, de formă dreptunghiulară cu o perforație într-un colț. Un alt colț este rupt. L-3,4 cm. MT. 2852, 1927, fig. 141/19.

1082. Plăcuță din bronz, cu un nit la mijloc. L-1,4 cm. MT. 2853, 1951, fig. 141/20.

1083. *Umbo* fragmentar din bronz, de formă hemisferică. La exterior se află un decor în relief din care se păstrează un picior înaripat (Hermes), jumătatea din față a unui câine alergând și partea inferioară a unui chenar, format din cercuri, puncte și linii incizate. Intre picior și câine se observă resturi dintr-un placaj din argint. D-10,5 cm. I- 6 cm. Descoperire întâmplătoare. Sec. I-II d. H. MT. 628, 1949, pct. „La Păr”, fig. 142/2.

1084. *Umbo* fragmentar din bronz, de formă hemisferică, decorat cu linii curbe incizate. Pe bordură se află două găuri de fixare. I- 7,8 cm. D-16 cm. Aceeași datare. MT. 629, 1949, pct. „La Păr”, fig. 142/3.



## Ceramica geto-dacică

1. Vas lucrat cu mâna, cu corpul oval, gâtul înalt, oblic, fund îngust. Pastă cenușie-roșcată. La linia de demarcație a corpului cu gâtul se află patru butoni tronconici, iar pe diametrul maxim patru proeminențe conice alungite. Sec. V-IV î. H. Un vas asemănător a fost publicat în *SCIV* 1, 2, 1951, fig. 14/1. Inv. MT 4011, I - 48,3 cm, D - 22,7 cm. fig. 143/1.

2. Vas cu corpul de formă bitronconică, cu gât înalt, ușor oblic, buza ușor îngroșată în exterior. Brâu în locul de contact al corpului cu gâtul. Pe partea superioară a corpului se află trei proeminențe în formă de virgulă și tot patru, în formă conică alungită pe partea inferioară a lui. Vasul este lucrat cu mâna din pastă de culoare brun-cărămizie. Sec. V î. H. Inv. MT 4012, I - 97 cm, D - 28 cm. fig. 143/2.

3. Vas cu corpul în formă de clopot, cu marginea ușor curbată în interior. Este prevăzut cu patru butoni cilindrici imediat sub buză și patru apucători plate pe partea inferioară. Pastă grosieră de culoare brun-cenușie. Sec. V-IV î. H. Inv. MT 4013, I - 37,5 cm, D - 25 cm. fig. 143/3.

4. Vas de formă asemănătoare cu precedentul, dar cu marginea mai puțin curbată spre interior. Culoarea cenușie-roșcată. Aceeași datare. Inv. MT 4014, I - 34 cm, D - 26 cm. fig. 143/4.

5. Vas în formă de clopot, cu marginea ușor evazată. Pe partea superioară a corpului se află un brâu alveolat, drept. Pastă poroasă de culoare cenușie-brună. Aceeași datare. Inv. MT 4015, I - 21 cm, D - 18 cm. fig. 143/5.

6. Vas în formă de clopot, prevăzut în partea superioară cu patru proeminențe conice unite cu brâu alveolat și de la care pornesc către fund alte brăie asemănătoare orientate în diagonală. Pastă poroasă de culoare brun-roșcată. Sec. IV î. H. Inv. MT 4016, I - 31 cm, D - 27 cm. fig. 143/6.

7. Vas cu corpul oval, alungit în partea superioară, prevăzut cu două torți verticale, mici mai jos de margine. Pastă fină de culoare cenușie. Aceeași datare. Inv. MT 4017, I - 12 cm, D - 9 cm. fig. 144/1.

8. Vas cu corpul oval, alungit, cu gura îngustă, prevăzut cu două torți verticale care pornesc din buză și se prind în partea superioară a corpului. Pastă grosieră de culoare cenușie-roșcată. Aceeași datare. Inv. MT 4018, I - 18 cm, D - 10,5 cm. fig. 144/2.

9. Vas cu corpul rotund prevăzut cu două torți verticale și gât înalt, ușor oblic. Marginea evazată. Pastă fină de culoare cenușie. Aceeași datare. Inv. MT 4018, I - 18 cm, D - 15 cm. fig. 144/3.

10. Vas cu corpul ușor bitronconic, alungit, cu marginea puțin evazată, prevăzut în partea superioară cu două torți verticale. Aceeași datare. Inv. MT 4019, I - 13,8 cm, D - 10,5 cm. fig. 144/4.

11. Vas cu corpul rotund și gât înalt, ușor oblic. Marginea dreaptă. Pe diametrul maxim se află două torți masive, orizontale. Pastă fină, de culoare neagră, cu slip lustruit. Sec. V-IV î. H. Inv. MT 4020, I - 16 cm, D - 15,50 cm. fig. 144/5.

12. Vas cu corpul bitronconic rotunjit, cu partea superioară mai scurtă, marginea evazată, prevăzut cu două torți orizontale în apropiere de gât. Pastă fină de culoare brună. Sec. IV î. H..Inv. MT 4021, I - 12, 80 cm, D - 15 cm. fig. 144/6.

13. Vas cu corpul oval și gât înalt, prevăzut cu două torți verticale. Pastă fină de culoare cenușie. Aceeași datare. Inv. MT 4022, I - 15 cm, D - 9 cm. fig. 145/1.

14. Vas cu corpul oval și gât ușor înălțat, buza tăiată drept. Pe umăr se află două torți mici, verticale. Pastă fină de culoare brun-cenușie. Aceeași datare. Inv. MT 294, I - 18 cm, D - 16 cm. fig. 145/2.

15. Vas cu pereții drepți și buza ușor evazată. Pe umăr se află patru proeminențe tronconice. Pastă poroasă de culoare cenușie. Aceeași datare. Inv. MT 4023, P. 1950, secț. KF, I - 16,50 cm, D - 12 cm. fig. 145/3.

16. Vas de formă aproximativ rotundă, prevăzut în partea superioară cu două proeminențe străpunse vertical. Aceeași datare. Inv. MT 296, I - 10 cm, D - 11 cm. fig. 145/4.

17. Vas de formă ovală, prevăzut în partea superioară cu două proeminențe conice, străpunse vertical. Aceeași datare. Inv. MT 1766, P. 1950, I - 15,50 cm, D - 15 cm. fig. 145/5.

18. Vas cu peretele ușor arcuit, buza dreaptă și cu patru proeminențe conice în partea superioară. Pastă poroasă de culoare cenușie. Sec. IV-III î. H..Inv. MT 4024, P. 1928, I - 14 cm, D - 16,50 cm. fig. 146/1.

19. Vas cu pereții drepți, prevăzut la mijloc cu patru proeminențe tronconice. Pastă poroasă de culoare cenușie. Aceeași datare. Inv. MT 4025, P. 1950, secț. K, I - 9 cm, D - 7,50 cm. fig. 146/2.

20. Vas de formă aproximativ tronconică, cu fundul îngust și buza dreaptă. În partea superioară, se află patru proeminențe străpunse vertical. Aceeași datare. Inv. MT 287, I - 11 cm, D - 12 cm. fig. 146/3.

21. Vas în formă de clopot, prevăzut în partea superioară cu două proeminențe conice. Pastă poroasă de culoare cenușie. Aceeași datare. Inv. MT 4026, 1930, I - 13 cm, D - 15 cm. fig. 146/4.

22. Vas mic, în formă de clopot, din pastă poroasă de culoare cenușie. Sec. III-II î. H. Inv. MT 1312, I - 9,60 cm, D - 10,80 cm. fig. 146/5.

23. Vas în formă de clopot, prevăzut, pe partea superioară, cu patru proeminențe aplatizate; culoare neagră. Sec. IV-III î. H. Inv. MT4027; 1950, secț. L, I - 12 cm, D - 13,50 cm. fig. 146/6.

24. Vas în formă de clopot, prevăzut, pe partea superioară, cu două proeminente. Aceeași datare. Inv. MT 2153, 1927, I - 14,50 cm, D - 15 cm. fig. 146/7.

25. Vas mic, cu pereții drepți, prevăzuți pe mijloc cu patru proeminente aplatizate. Aceeași datare. Inv. MT 4028, 1050, sect. K, I - 9 cm, D - 9 cm. fig. 146/8.

26. Vas cu pereții ușor curbați, buza dreaptă, cu patru proeminente tronconice pe partea superioară. Aceeași datare. Inv. MT 4029, 1928, I - 13,50 cm, D - 18 cm. fig. 146/9.

27. Vas mic în formă de clopot, din pastă poroasă de culoare roșie. Aceeași datare. Inv. MT 273, I - 9 cm, D - 12 cm. fig. 146/10.

28. Vas mic în formă de clopot. Aceeași datare. Inv. MT 1615, 1928, I - 11 cm, D - 12 cm. fig. 146/11.

29. Vas mic, cu corpul în formă de butoiaș, din pastă poroasă de culoare roșcată. Pe partea superioară se află două proeminente conice. Sec. III-II î. H. Inv. MT 4030, 1928, I - 13,50 cm, D - 15 cm. fig. 146/12.

30. Vas cu corpul bombat, gât strâmt și marginea evazată și perforată oblic în două locuri. Pastă poroasă de culoare roșcată. Aceeași datare. Inv. MT 288, I - 15 cm, D - 13,50 cm. fig. 147/1.

31. Vas în formă de castron înalt, cu fundul profilat, corpul bombat și marginea lățită în exterior. Aceeași datare. Inv. MT 2079, 1987, sect. N<sub>1</sub>, - 1,20 m. fig. 147/2.

32. Vas cu corpul rotunjit, gât strâmt și marginea ușor răsfrântă. Sec. IV-III î. H. Inv. MT 4031, 1950, sect. J, I - 10,50 cm, D - 12 cm. fig. 147/3.

33. Vas cu corpul bombat, gât strâmt, marginea evazată și cu două proeminente pe diametrul maxim. Pastă poroasă cenușie. Aceeași datare. Inv. MT 2077, 1951, sect. H, I - 14 cm, D - 10 cm. fig. 147/4.

34. Vas mic, în formă de clopot, cu marginea ușor strâmtă. Culoare roșcată. Aceeași datare. Inv. MT 4032, 1928, sect. B, I - 9,50 cm, D - 11 cm. fig. 147/5.

35. Vas asemănător cu precedentul. Aceeași datare. Inv. MT 4033, 1028, I - 12 cm, D - 12 cm. fig. 147/6.

36. Vas de dimensiuni mici cu pereții aproape drepți, cu două proeminente aplatizate. Buză tăiată în exterior. Aceeași datare. Inv. MT 4034, 1930, I - 10 cm, D - 9 cm. fig. 147/7.

37. Vas cu corpul sferic și marginea ușor evazată. Pastă poroasă de culoare roșcată. Sec. III-II î. H. Inv. MT 4035, I - 12 cm, D - 15 cm. fig. 147/8.

38. Vas borcan cu corpul bombat, gâtul strâmt și marginea evazată. Aceeași datare. Inv. MT 4036, 1929, I - 14 cm, D - 14 cm. fig. 147/9.

39. Vas în formă tronconică cu marginea tăiată drept. Pastă poroasă de culoare cenușie. Aceeași datare. Inv. MT 1732, 1928, I - 9 cm, D - 13,50 cm. fig. 147/10.

40. Vas - castron cu margine evazată, cu două proeminențe conice. Aceeași datare. Inv. MT 289, I - 10,50 cm, D - 15 cm. fig. 147/11.
41. Vas - borcan cu corpul oval și gât înalt. Aceeași datare. Inv. MT 7032, P. 1927, I - 16,50 cm, D - 15 cm. fig. 147/12.
42. Vas borcan, cu corpul bombat, prevăzut cu patru proeminențe conice, de la care pornesc spre fund brăie alveolate. Sec. IV-III î.H. Inv. MT 4037, 1928, I - 11 cm, D - 11 cm. fig. 148/1.
43. Vas borcan, cu corpul în formă de clopot, prevăzut în partea superioară cu patru apucători alungite, unite cu brâu alveolat arcuit. Aceeași datare. Inv. MT 1665, I - 18 cm, D - 18 cm. fig. 148/2.
44. Vas în formă de clopot, cu pereții scurți, prevăzut sub margine cu patru apucători conice, unite cu brâu alveolat drept. Aceeași datare. Inv. MT 4038, I - 10 cm, D - 12 cm. fig. 148/3.
45. Vas în formă tronconică, cu patru apucători conice sub buză. Pastă grosieră de culoare maronie. Aceeași datare. Inv. MT 7080, 1927, I - 9 cm, D - 12 cm. fig. 148/4.
46. Vas cu pereții arcuiți și gura strâmtă, cu patru proeminențe unite cu val crestat aplicat imediat sub buză. Aceeași datare. Inv. MT 1670, I - 13 cm, D - 15 cm. fig. 148/5.
47. Vas de formă tronconică, prevăzut cu patru proeminențe conice sub buză. Aceeași datare. Inv. 2189, I - 10,50 cm, D - 12 cm. fig. 148/6.
48. Vas în formă de clopot, cu gura strâmtă, decorat cu patru proeminențe unite cu brăie alveolate în ghirlandă. Aceeași datare. Inv. MT 1664, I - 13 cm, D - 13 cm. fig. 148/7.
49. Vas cu pereții slab arcuiți, cu patru proeminențe pe umăr. Aceeași datare. Inv. MT 25, I - 20 cm, D - 16,50 cm. fig. 149/1.
50. Vas de formă asemănătoare, cu precedentul. Aceeași datare. Inv. MT 1325, I - 19,50 cm, D - 13 cm. fig. 149/2.
51. Vas cu pereții arcuiți, gât strâmt și margine evazată, tăiată drept. Aceeași datare. Inv. MT 1763, 1950, I - 18 cm, D - 10,50 cm. fig. 149/3.
52. Vas în formă de sac, cu marginea răsfrântă. În partea superioară se află patru butoni aplatizați. Aceeași datare. Inv. MT 223, I - 15 cm, D - 9 cm. fig. 149/4.
53. Vas cu pereții arcuiți, cu marginea evazată și fund reliefat. Pe mijlocul corpului se află patru butoni uniți și brâu crestat. Aceeași datare. Inv. MT 20, I - 19,50 cm, D - 12 cm. fig. 149/5.
54. Vas în formă de sac, cu patru proeminențe simetrice pe mijlocul corpului. Aceeași datare. Inv. MT 4039, P. 1950, I - 18 cm, D - 12 cm. fig. 149/6.
55. Vas cu pereții arcuiți, gât strâmt și margine evazată, din pastă poroasă de culoare roșcată. Pe umăr se află un șir de proeminențe conice. Sec. III î.H. Inv. MT 1609, P. 1988, I - 22,50 cm, D - 12 cm. fig. 149/7.

56. Vas în formă de clopot, cu buza profilată, cu patru proeminențe - buton pe partea superioară. Aceeași datare. Inv. MT 227, I - 12 cm, D - 10,50 cm. fig. 149/8.

57. Vas cu pereții drepți și marginea ușor evazată. Pe umăr se află două proeminențe aplatizate. Inv. MT 4040, P. 1990, I - 22,50 cm, D - 12 cm. fig. 149/9.

58. Vas cu corp globular și gât înalt, drept. Pastă fină. Sec. III-II î. H. Inv. MT 4041, I - 10 cm, D - 9 cm. fig. 150/1.

59. Vas cu corpul cilindric, ușor mai strâmt la fund. Marginea alveolată, iar pe partea superioară este decorat cu două șiruri de brâie alveolate. Pastă poroasă de culoare cenușie. Aceeași datare. Inv. MT 4042, P. 1928, I - 8,50 cm, D - 9 cm. fig. 150/2.

60. Vas borcan, cu pereții arcuiți, gât strâmt și margine evazată; brâu crestat pe umăr. Aceeași datare. Inv. MT 4043, I - 14 cm, D - 8 cm. fig. 150/3.

61. Vas de formă asemănătoare. Aceeași datare. Inv. MT 4044, I - 11 cm, D - 7 cm. fig. 150/4.

62. Vas în formă de sac, cu fundul îngust. Sub buză se află un brâu alveolat. Sec. IV-III î. H. Inv. MT 4045, I - 10 cm, D - 7 cm. fig. 150/5.

63. Vas în formă, aproximativ, de clopot, cu patru proeminențe aplatizate pe mijlocul corpului. Aceeași datare. Inv. MT 1350, 1950, secț. J, I - 12 cm, D - 9 cm. fig. 150/6.

64. Vas cu corpul drept, margine ușor evazată. Pastă grosieră de culoare roșcată. Aceeași datare. Inv. MT 4046, 1927, I - 9 cm, D - 8,50 cm. fig. 150/7.

65. Vas cu pereții curbați. Fund și gură strâmtă. Aceeași datare. Inv. MT 275, I - 10,50 cm, D - 11 cm. fig. 150/8.

66. Vas - borcan, cu corpul bombat și marginea evazată. Pe umăr se află un brâu alveolat. Sec. III-II î. H. Inv. MT 508, I - 19,50 cm, D - 12 cm. fig. 151/1.

67. Vas - borcan, cu corpul oval, gât strâmt și buza evazată. Pastă poroasă de culoare roșcată. Sec. III î. H. Inv. MT 1758, 1930, I - 24 cm, D - 13,50 cm. fig. 151/2.

68. Vas - borcan, cu pereții arcuiți, gât profilat și margine ușor evazată. Pe mijlocul corpului se află patru proeminențe, unite cu brâu alveolat. Aceeași datare. Inv. MT 428, 1950, I - 14,50 cm, D - 10 cm. fig. 151/3.

69. Vas - borcan cu corpul oval și marginea evazată. Pe umăr, un brâu simplu. Aceeași datare. Inv. MT 201, I - 21 cm, D - 12 cm. fig. 151/4.

70. Borcan cu pereții arcuiți și margine evazată. Un brâu alveolat se află dispus pe umăr. Aceeași datare. Inv. MT 689, 1927, I - 24 cm, D - 18 cm. fig. 151/5.

71. Vas cu pereții drepți. Pe partea superioară a corpului se află trei proeminențe aplatizate și un fragment de brâu alveolat, dispus vertical. Aceeași datare. Inv. MT 232, I - 19,50 cm, D - 13,50 cm. - fig. 151/6.

72. Borcan cu pereții drepti și marginea evazată. Brâu alveolat pe umăr. Ciobit în partea superioară. Aceeași datare. Inv. MT 4047, 1950, I - 15,50 cm, D - 9 cm. fig. 151/7.
73. Borcan cu pereții drepti, margine evazată și cu brâu crestă pe umăr. Aceeași datare. Inv. MT 214, I - 16,50 cm, D - 12 cm. fig. 151/8.
74. Borcan cu pereții arcuiți, margine evazată și cu brâu răsucit pe umăr. Aceeași datare. Inv. MT 220, I - 16,50 cm, D - 10,50 cm. fig. 151/9.
75. Borcan cu pereții arcuiți, prevăzut în partea superioară cu brâu crestă. Margine ruptă. Aceeași datare. Inv. MT 226, I - 15 cm, D - 9 cm. fig. 151/10.
76. Borcan cu pereții drepti cu proeminențe și bucăți de brâu crestă pe corp. Buza dreaptă, crestată la exterior. Sec. III-II î. H. Inv. MT 1330, I - 10,50 cm, D - 9 cm. fig. 152/1.
77. Borcan cu corp drept, marginea ușor evazată. Pe corp, butoni și fragmente de brâu alveolat, pe verticală. Aceeași datare. Inv. MT 281, 1950, I - 10,50 cm, D - 9 cm. fig. 152/2.
78. Borcan cu pereții arcuiți și margine evazată. Pe mijloc ghirlandă de brâu cu alveole și proeminențe conice. Aceeași datare. Inv. MT 4048, I - 12 cm, D - 9 cm. fig. 152/3.
79. Borcan fragmentar, în formă de sac, cu marginea evazată. Pe corp, incizii adânci, verticale. Aceeași datare. Inv. MT 4049, 1950, secț. K, I - 13,50 cm, D - 9 cm. fig. 152/4.
80. Borcan cu pereții arcuiți și margine evazată. Pe corp, brâu alveolat, iar pe gât șiruri de alveole dispuse vertical și orizontal. Sec. II î. H. Inv. MT 908, I - 15 cm, D - 10,50 cm. fig. 152/5.
81. Borcan cu pereți ovali și proeminențe alungite pe corp. Aceeași datare. Inv. MT 4050, 1950, secț. K, I - 7,50 cm, D - 7 cm. fig. 152/6.
82. Oală cu corpul oval și margine evazată. Brâu crestă pe diametrul maxim. Aceeași datare. Inv. MT 4051, P. 1950, I - 15 cm, D - 10,50 cm. fig. 152/7.
83. Oală – borcan, cu corpul bombat și marginea evazată, de culoare cenușie. Pe diametru se află un brâu crestă și apucători, iar pe gât câteva linii incizate. Aceeași datare. Inv. MT 4052, I - 13,50 cm, D - 9 cm. fig. 152/8.
84. Borcan cu marginea evazată și cu patru butoni pe umăr. Sec. II-I î. H. Inv. MT 4053, P. 1950, secț. K, I - 9 cm, D - 7,50 cm. fig. 152/9.
85. Borcan cu pereții ușor arcuiți, marginea crestă și cu proeminențe, brâu crestă pe corp. Aceeași datare. Inv. MT 4054, P. 1951, secț. L, I - 10,50 cm, D - 9 cm. fig. 152/10.
86. Borcan fragmentar, în formă ovală, din pastă poroasă de culoare roșie. Aceeași datare. Inv. MT 4056, 1987, secț. N, I - 11 cm, D - 9 cm. fig. 152/11.
87. Borcan cu corpul rotunjit și gura largă. Pe corp se află patru proeminențe. Aceeași datare. Inv. MT 4057, 1950, secț. K, I - 9 cm, D - 10,50 cm. fig. 152/12.

88. Borcan cu pereții drepți, cu proeminențe și incizii în formă de spic pe tot corpul. Aceeași datare. Inv. MT 4058, 1928, I - 9 cm, D - 7,50 cm. fig. 152/13.
89. Borcan cu corpul drept și margine îndoită în exterior. Pastă poroasă de culoare brună. Aceeași datare. Inv. MT 133, I - 12 cm, D - 9 cm. fig. 152/14.
90. Borcan cu pereții arcuiți și margine ușor evazată, cu proeminențe - buton și în formă de virgule pe corp. Aceeași datare. Inv. MT 4059, 1988, I - 10,50 cm, D - 9 cm. fig. 152/15.
91. Borcan cu pereții drepți, cu proeminențe și brăie alveolate, dispuse în formă de undiță, pe corp. Aceeași datare. Inv. MT 6239, I - 12 cm, D - 7,50 cm. fig. 152/16.
92. Borcan cu pereții drepți și butoni pe corp. Aceeași datare. Inv. MT 1875, I - 9 cm, D - 9 cm. fig. 152/17.
93. Borcan cu pereții drepți și gura largă. Pe corp, trei butoni. Aceeași datare. Inv. MT 224, I - 9 cm, D - 7 cm. fig. 152/18.
94. Borcan cu gura largă (ceșcuță), de culoare roșie-cărămizie. Aceeași datare. Inv. MT 4060, 1950, secț. L, I - 6 cm, D - 9 cm. -ig. 152/19.
95. Borcan cu pereții drepți și butoni pe corp. Aceeași datare. Inv. MT 4061, P. 1950, I - 7,50 cm, D - 7,50 cm. fig. 152/20.
96. Borcan cu pereții drepți și butoni pe corp. Aceeași datare. Inv. MT 368, I - 10,50 cm, D - 6 cm. fig. 152/21.
97. Borcan în formă de sac, de culoare brună. Aceeași datare. Inv. MT 4062, P. 1950, I - 10,50 cm, D - 7,50 cm. fig. 152/22.
98. Vas – borcan, cu pereții aproape drepți, fund îngust și marginea evazată. Pe partea superioară se află un brâu alveolat. Aceeași datare. Inv. MT 205, I - 24 cm, D - 13,50 cm. fig. 153/1.
99. Vas – borcan, cu formă și decor asemănător cu precedentul. Aceeași datare. Inv. MT 4063, P. 1950, secț. J, I - 16,50 cm, D - 9,50 cm. fig. 153/2.
100. Vas – borcan, cu pereții curbați, marginea evazată și fund îngust, de culoare brună. Brâu crestă pe umăr. Aceeași datare. Inv. MT 4064, 1950, secț. L, I - 21 cm, D - 15 cm. fig. 153/3.
101. Vas – borcan, cu pereții curbați și buza evazată. Pe corp se află un brâu răsucit, iar mai jos de margine, un buton. Inv. MT 4065, 1950, secț. L, I - 24 cm, D - 13,50 cm. fig. 153/5.
102. Borcan, cu corpul bombat, gât strâmt și marginea evazată. Pe umăr se află un brâu crestă. Aceeași datare. Inv. MT 930, I - 15 cm, D - 9 cm. fig. 153/4.
103. Vas cu pereții drepți și un brâu crestă pe mijloc. Aceeași datare. Inv. MT 205, I - 15 cm, D - 6 cm. fig. 153/6.
104. Borcan, cu gâtul strâmt și marginea evazată și brâu pe corp. Aceeași datare. Inv. MT 198, I - 22,50 cm, D - 13 cm. fig. 153/7.

105. Borcan, cu marginea evazată și brâu răsucit pe corp. Aceeași datare. Inv. MT 1617, 1928, I - 16,50 cm, D - 12 cm. fig. 153/8.
106. Borcan, cu corpul zvelt, marginea evazată. Pe umăr se află un brâu crestă. Aceeași datare. Inv. MT 4066, 1951, secț. L, I - 19,50 cm, D - 9 cm. fig. 153/9.
107. Borcan, cu corpul drept și marginea evazată și tăiată. Brâu crestă pe umăr. Aceeași datare. Inv. MT 206, I - 24 cm, D - 15 cm. fig. 153/10.
108. Borcan, cu pereții drepti și gura largă. Pe umăr patru butoni. Aceeași datare. Inv. MT 18, I - 16,50 cm, D - 9 cm. fig. 154/1.
109. Borcan, cu corpul bombat, gât strâmt și buza evazată. Aceeași datare. Inv. MT 4067, P. 1987, I - 12 cm, D - 9 cm. fig. 154/2.
110. Borcan, cu corpul bombat, gât strâmt și marginea evazată. Pe corp se află un brâu alveolat. Aceeași datare. Inv. MT 4068, P. 1949, secț. K, I - 16,50 cm, D - 9 cm. fig. 154/3.
111. Vas cu corpul bombat și gura strâmtă. Aceeași datare. Inv. MT 4069, I - 13,50 cm, D - 9 cm. fig. 154/4.
112. Borcan, cu corp bombat, marginea evazată, decorat cu proeminențe și fragmente de brâu alveolat în poziție verticală. Sec. II-I î. H. Inv. MT 4070, P. 1949, I - 15 cm, D - 9 cm. fig. 154/5.
113. Borcan, cu gât strâmt și marginea evazată. Deteriorat. Aceeași datare. Inv. MT 4071, I - 10,50 cm, D - 7,50 cm. fig. 154/6.
114. Vas - borcan, cu corpul bombat și marginea evazată. Aceeași datare. Inv. MT 4072, 1950, I - 17 cm, D - 9 cm. fig. 154/7.
115. Borcan, cu corp bombat, gât scurt, strâmt și marginea evazată. Decor de brâu crestă pe umăr. Aceeași datare. Inv. MT 2213, I - 15 cm, D - 9 cm. fig. 154/8.
116. Borcan fragmentar, cu corpul bombat, marginea evazată și cu brâu alveolat pe corp. Aceeași datare. Inv. MT 4073, 1950, I - 12 cm, D - 9 cm. fig. 154/9.
117. Borcan cu corpul bombat, marginea evazată și cu brâu crestă pe umăr. Aceeași datare. Inv. MT 4074, 1927, I - 15 cm, D - 9 cm. fig. 154/10.
118. Borcan fragmentar. Aceeași datare. Inv. MT 4075, 1951, secț. L, I - 7,50 cm. fig. 154/11.
119. Borcan fragmentar, cu brâu simplu pe umăr. Aceeași datare. Inv. MT 4076, 1985, I - 13,50 cm, D - 9 cm. fig. 154/12.
120. Borcan cu marginea ruptă, decorat cu brâu răsucit. Aceeași datare. Inv. MT 78, I - 15 cm, D - 9 cm. fig. 154/13.
121. Vas - borcan, în formă de clopot, cu fund îngust și marginea ușor îndoită spre interior. Pe umăr se află un brâu crestă. Sec. IV-III î. H. Inv. MT 4077, 1985, secț. N, I - 16 cm, D - 11 cm. fig. 155/1.



122. Vas cu corpul bombat și marginea evazată și crestată. Pe umăr se află o linie incizată. Pastă fină de culoare roșcată. Sec. II-I î. H. Inv. MT 1721, I - 20 cm, D - 16 cm. fig. 155/2.

123. Borcan, cu corpul oval, gât strâmt și margine evazată. Pe umăr se află un brâu ondulat, alveolat și două linii incizate. Pastă fină de culoare roșie. Aceeași datare. Inv. MT 4078, P. 1987, secț. N<sub>1</sub>, I - 22 cm, D - 11 cm. fig. 155/3.

124. Vas borcan, cu corpul bombat, fund și gât îngust și marginea evazată. Pe umăr se află un brâu crestat. Pastă fină de culoare roșie. Aceeași datare. Inv. MT 4079, 1987, secț. N<sub>1</sub>, I - 23 cm, D - 14 cm. fig. 155/4.

125. Borcan, cu corpul oval și margine evazată, decorat pe gât cu un șir de alveole, iar pe umăr cu o linie ondulată, incizată și un brâu crestat. Sec. I î.H. Inv. MT 210, I - 19,50 cm, D - 12 cm. fig. 156/1.

126. Borcan, cu corpul bombat și marginea evazată, decorat pe corp cu un brâu alveolat, prins pe patru butoni și cu patru crenguțe de brad în poziție verticală, pe gât. Aceeași datare. Inv. MT 7433, 1927, I - 21 cm, D - 15 cm. -fig. 156/2.

127. Borcan, cu corpul oval, fund și gât înguste, decorat pe buză cu incizii în formă de semilună. Aceeași datare. Inv. MT 216, I - 16,50 cm, D - 11,50 cm. fig. 156/3.

128. Borcan, cu corpul ușor bombat, cu fund și gât înguste și margine evazată. Pastă fină de culoare brună. Partea superioară este decorată cu opt linii incizate, dintre care două sunt ondulate. Aceeași datare. Inv. MT 4080, 1950, secț. H, I - 18 cm, D - 13,50 cm. fig. 156/4.

129. Borcan, cu corpul oval și marginea evazată. Pe umăr este decorat cu un brâu alveolat și ondulat. Aceeași datare. Inv. MT 4081, 1987, secț. N, I - 16,50 cm, D - 10,50 cm. fig. 156/5.

130. Borcan, cu corpul bombat, fundul și gâtul strâmte, buza evazată și decor de brâu alveolat pe umăr. Aceeași datare. Inv. MT 1530, 1927, I - 15 cm, D - 12 cm. fig. 156/6.

131. Borca, cu corpul oval, fund și gât strâmte și marginea evazată. Pe umăr se află un brâu alveolat. Aceeași datare. Inv. MT 7073, 1927, I - 24 cm, D - 16 cm. fig. 156/7.

132. Borcan, cu corpul bombat, fund îngust și marginea ruptă, decorat cu brâu crestat pe umăr. Aceeași datare. Inv. MT 232, I - 21 cm, D - 12 cm. fig. 156/8.

133. Borcan cu corpul oval, fund și gât strâmte și marginea evazată. Pe umăr se află un brâu alveolat. Pastă fină, roșcată. Aceeași datare. Inv. MT 4082, I - 15 cm, D - 9 cm. fig. 156/9.

134. Borcan, cu corpul oval, decorat pe umăr cu brâu crestat. Aceeași datare. Inv. MT 221, I - 13,50 cm, D - 9 cm. - fig. 156/10.

135. Borcan, cu corpul oval, gât și fund strâmte și marginea mult evazată. Pastă fină de culoare roșie. Pe umăr un brâu simplu de secțiune triunghiulară. Aceeași datare. Inv. MT 4083, P. 1930, I - 22,50 cm, D - 13,50 cm. fig. 157/1.

136. Borcan, cu corpul oval, zvelt, fundul îngust, gâtul strâmt și marginea evazată. Pe umăr se află un brâu crestă. Aceeași datare. Inv. MT 4084, P. 1949, secț. H, I - 20,50 cm, D - 9 cm. Fig. 157/2.

137. Borcan, cu corpul oval, fund îngust și buza lipsă. Pe umăr se află un brâu simplu. Aceeași datare. Inv. MT 209, I - 19,50 cm, D - 12 cm. fig. 157/3.

138. Borcan, cu corpul bombat și zvelt. Marginea evazată. Pe umăr este decorat cu un brâu alveolat. Aceeași datare. Inv. MT 1321, I - 18 cm, D - 9 cm. fig. 157/4.

139. Borcan, cu corpul bombat, fundul larg, gât strâmt și marginea evazată, decorat pe umăr cu brâu răsucit. Aceeași datare. Inv. MT 1340, I - 19,50 cm, D - 12 cm. fig. 157/5.

140. Borcan, cu corpul oval, fund larg, marginea evazată, cu decor de brâu alveolat pe umăr. Aceeași datare. Inv. MT 4085, P. 1951, I - 18 cm, D - 10,50 cm. fig. 157/6.

141. Borcan, cu corp bombat și margine evazată, prevăzut cu patru butoni pe umăr. Sec. III-II î. H. Inv. MT 1345, P. 1928, I - 16,50 cm, D - 10 cm. fig. 157/7.

142. Borcan, de formă asemănătoare, dar cu brâu alveolat pe umăr. Aceeași datare. Inv. MT 4086, 1950, secț. H, I - 16,50 cm, D - 9 cm. fig. 157/8.

143. Borcan, cu corpul bombat și marginea evazată. Lipsește fundul. Pe umăr se află un brâu crestă. Sec. I î. H. Inv. MT 4087, I - 18 cm, D - 12 cm. fig. 157/9.

144. Borcan, cu corpul ușor oval, fundul larg, gât strâmt și margine evazată. Pe umăr este decorat cu patru butoni, uniți cu brâu alveolat. Sec. I î.H. I.A.I. fără inv., I - 16 cm, D - 9 cm. fig. 158/1.

145. Borcan, cu corpul oval și marginea evazată, decorat pe umăr cu brâu crestă. Restaurat. Aceeași datare. Inv. MT 4088, 1987, secț. N<sub>1</sub>, I - 17 cm, D - 8 cm. fig. 158/2.

146. Borcan, miniatură, cu corpul bombat și buza evazată. Pe corp se află un șir de alveole și proeminențe. Sec. II î. H. IAI fără inv., I - 6,50 cm, D - 3 cm. fig. 158/3.

147. Borcan miniatură, cu corpul bombat, decorat cu brâu crestă pe umăr. Margine deteriorată. Aceeași datare. IAI fără inv., I - 10 cm, D - 5 cm. fig. 158/4.

148. Vas miniatură, cu pereții drepecți, pe care sunt aplicați opt butoni răspândiți pe tot corpul. Aceeași datare. IAI fără inv., I - 4 cm, D - 3,50 cm. fig. 158/5.

149. Borcan, cu corpul bombat, decorat pe mijloc cu brâu crestă. Aceeași datare. IAI fără inv., I - 13 cm, D - 9 cm. fig. 158/6.

150. Vas de dimensiuni mici, cu pereții drepți și fundul îngust. Pe mijloc este prevăzut cu patru butoni. Aceeași datare. IAI fără inv., I - 5,40 cm, D - 8,50 cm. fig. 158/7.

151. Borcan, cu corpul oval și cu brâu alveolat pe umăr. Aceeași datare. IAI fără inv., I - 9 cm, D - 2,50 cm. fig. 158/8.

152. Vas cu pereții drepți, fundul îngust și buza ușor curbată spre interior. Sub buză se află patru proeminente conice unite cu șiruri de alveole. Sec. III î. H. IAI fără inv., I - 10 cm, D - 10 cm. fig. 158/9.

153. Fragment dintr-un borcan, cu marginea evazată, cu un brâu crestat plasat pe gât. Sec. I î. H. IAI fără inv., I - 7 cm. fig. 159/1.

154. Fragment de vas lucrat cu mâna, decorat cu brâie simple, orizontale și verticale. IAI fără inv., I - 9 cm. fig. 159/2.

155. Fragment de borcan, lucrat cu mâna, corpul bombat, gura strâmtă și cu butoni pe umăr. Sec. III-II î.H. Inv. IAI 3375, I - 6 cm. fig. 159/3.

156. Fragment din fundul unui vas lucrat cu mâna, prevăzut la exterior cu împunsături neregulate. Aceeași datare. IAI fără inv., I - 1,20 cm. fig. 159/4.

157. Fragment dintr-un brocan lucrat cu mâna, cu corpul bombat și ornamentat cu brâu simplu. Aceeași datare. IAI fără inv., I - 11 cm. fig. 159/5.

158. Fragment dintr-un borcan, cu corpul bombat, marginea evazată și rotunjită, cu brâu simplu pe gât. Aceeași datare. Inv. IAI 3883, I - 7 cm. fig. 159/6.

159. Vas miniatură, cu pereții drepți și cu brâu crestat sub buză. Aceeași datare. IAI fără inv., I - 3,80 cm, D - 2,50 cm. fig. 159/7.

160. Vas miniatură, cu pereții drepți și cu patru butoni pe mijloc. Fundul scobit. Sec. I î.H.. IAI fără inv., 1950, I - 4 cm, D - 3 cm. fig. 159/8.

161. Fragment dintr-un vas lucrat cu mâna, din pastă fină de culoare neagră, cu fundul înconjurat de mai multe cercuri concentrice incizate. Sec. III-II î .H. IAI fără inv., 1939-1940, I - 2 cm. fig. 159/9.

162. Fragment din partea superioară a unei cupe, lucrată cu mâna din pastă fină. Aceeași datare. Inv. MT 4089, P. 1927, I - 4,5 cm, D - 7 cm. fig. 160/1.

163. Fragment dintr-un obiect din lut ars (vatră), cu trei pereți netezi, unul perforat. Sec. I î. H. Inv. MT 4090, 1950, secț. J, I - 4 cm. fig. 160/2.

164. Fragment din piciorul unei fructiere, lucrată cu mâna din pastă fină de culoare cenușie. Aceeași datare. Inv. MT 4091, 1950, secț. L, I - 7,80 cm. fig. 160/3.

165. Fragment dintr-o tigaie (?) din lut ars, lucrat cu mâna din pastă poroasă. Sec. III-II î.H. Inv. MT 4092, 1986, secț. N<sub>1</sub>, - 2,40 m, I - 4 cm. fig. 160/4.

166. Fragment dintr-un vas lucrat cu mâna, prevăzut cu o perforație, înconjurată de un brâu simplu. Inv. MT 4093, P. 1951, secț. L-H, I - 3,30 cm. fig. 160/5.

167. Fragment din partea superioară a unui vas, prevăzut pe buză cu o cupă conică. Lucrat cu mâna din pastă fină. Sec. I î.H. Inv. MT 3375, I -6 cm. fig. 160/6.

168. Fragment dintr-o tingire din lut ars, lucrat cu mâna, cu peretele înalt de 1,40 cm. Aceeași datare. Inv. MT 4094, 1951, secț. K-F, I - 1,50 cm. fig. 160/7.

169. Fragment dintr-un vas de formă tronconică, cu fundul reliefat, lucrat cu mâna, din pastă fină. Aceeași datare. Inv. MT 4095, 1987, secț. N<sub>1</sub>, - 3,00 m, I - 8,60 cm. fig. 160/8.

170. Fragment dintr-un borcan lucrat cu mâna, din pastă poroasă de culoare roșcată, cu corpul bombat și buza evazată. Pe umăr este decorat cu două șiruri de brâie alveolate, iar pe gât cu o cruce formată din două brâie, tot alveolate și un buton. Sec. I î. H Inv. MT 4096, 1950, secț. I, I - 23 cm. fig. 161/1.

171. Fragment asemănător, cu marginea evazată și tăiată și cu o cruce din brâie alveolate pe gât. Aceeași datare. Inv. MT 4097, 1951, I - 11 cm. fig. 161/2.

172. Fragment de borcan, decorat cu o cruce din brâu alveolat și un buton pe gât. Aceeași datare. Inv. MT 4098, 1950, secț. H-I, I - 19 cm. fig. 161/4.

173. Fragment de vas lucrat cu mâna, decorat cu un brâu simplu în forma literei M. Aceeași datare. Inv. MT 4099, 1930, secț. R, - 2,00 m, I - 5,20 cm. fig. 161/3.

174. Buton desprins dintr-un vas lucrat cu mâna, de formă rotundă, decorat cu patru alveole. Sec. III-II î. H. Inv. MT 4100, 1950, secț. K, D - 4,50 cm. fig. 161/5.

175. Buton de formă dreptunghiulară, de la un vas lucrat cu mâna din pastă poroasă. Aceeași datare. Inv. MT 4101, 1950, sec. J, L - 7 cm. fig. 161/6.

176. Toartă de la o cană lucrată cu mâna din pastă grosieră formată din trei părți unite într-un capăt. Părțile laterale sunt decorate cu cercuri incizate, iar cea din mijloc cu trei linii verticale incizate. Sec. I î. H. Inv. MT 4102, 1990, secț. P, I - 12 cm. fig. 162/1.

177. Fragment de vas, lucrat cu mâna din pastă poroasă, prevăzut pe toată suprafața cu pastiluțe, aproximativ rotunde, lipite în șiruri. Aceeași datare. Inv. MT 4103, 1951, secț. L, - 1,50 m, I - 4,50 cm. fig. 162/2.

178. Fragment dintr-un vas lucrat cu mâna din pastă poroasă, decorat cu un șir de cercuri incizate și un brâu alveolat. Aceeași datare. Inv. MT 4104, 1950, secț. I-I', I - 5 cm. fig. 162/3.

179. Fragment dintr-un vas cu pereții drepți, lucrat cu mâna din pastă grosieră, decorat cu butoni și cu câte două șiruri verticale de pastile. Sec. II-I î. H. Inv. MT 4105, I - 7,50 cm. fig. 162/4.

180. Fragment dintr-un vas cu pereții curbați, lucrat cu mâna din pastă fină. Sub buză este decorat cu un val simplu dispus în formă unghiulară. Sec. III-II î. H. Inv. MT 4106, I - 5 cm. fig. 162/5.

181. Cană lucrată cu mâna din pastă fină de culoare cenușie închisă. Corpul este oval, gâtul abia profilat și marginea ușor evazată. Din buză pornește și se înalță o toartă de secțiune dreptunghiulară și se prinde pe diametrul maxim al corpului. Sec. IV-III î.H. Inv. MT 4107, I - 14 cm. fig. 163/1.

182. Cană cu corpul ușor bombat și cu gâtul cilindric scurt. O toartă, de secțiune ovală este ușor supraînălțată. Pastă fină de culoare cenușie. Aceeași datare. Inv. MT 4108, I / 10,90 cm. fig. 163/2.

183. Cană cu corpul aproape rotund, cu gâtul strâmt și marginea evazată. O toartă ușor înălțată, unește buza cu diametrul maxim. Aceeași datare. Inv. MT 4109, 1987, secț. N<sub>1</sub>, - 1,80 m, I / 10 cm. fig. 163/3.

184. Cană cu corpul oval, gât scurt și marginea ușor răsfrântă. O toartă de secțiune ovală, șanțuită pe verticală, se supraînălță și se unește cu umărul, unde este mărginită de două proeminențe conice. Aceeași datare. Inv. MT 4110, I / 23 cm. fig. 163/5.

185. Cană de dimensiuni mici, cu corpul ușor bombat, marginea răsfrântă și toartă supraînălțată. Aceeași datare. Inv. MT 4111, I - 5,60 cm. fig. 163/4.

186. Partea inferioară de la o cană cu corpul oval, umărul pronunțat și gâtul scurt și drept. Pe umăr se află un orificiu și un semn incizat în forma literei C. Sec. III-II î.H. Inv. MT 4112, 1987, I - 18 cm. fig. 163/6.

187. Cană cu corpul bombat, gât înalt și buza răsfrântă. Pe gât se află două torți verticale. Pastă fină de culoare cenușie. Aceeași datare. Inv. MT 4113, I - 11 cm. fig. 163/7.

188. Cană cu corpul oval, prevăzut pe diametrul maxim cu două torți orizontale, cu gâtul înalt și marginea evazată și fațetată. Pastă fină cenușie. Aceeași datare. Inv. MT 4114, I - 20 cm. fig. 163/8.

189. Cană cu corpul sferic, gât înalt și buză tăiată. Pe diametrul maxim, se află două torți orizontale. Aceeași datare. Inv. MT 4115, I - 24 cm. fig. 163/9.

190. Cană lucrată cu mâna din pastă cu impurități de culoare cenușie. Corpul are formă bitronconică, cu marginea ușor răsfrântă. O toartă, de secțiune rotundă unește buza cu diametrul maxim al corpului. Sec. IV-III î. H. Inv. MT 4116, I - 11,4 cm. Fig. 164/1.

191. Cană cu corpul oval, gâtul marcat și vertical, prevăzută cu o toartă supraînălțată, de secțiune ovală, cu două proeminențe conice la locul de unire cu umărul. Pastă poroasă de culoare cenușie. Aceeași datare. Inv. MT 4117, I - 21 cm. fig. 164/2.

192. Cană cu corpul bombat și gât scurt. Toartă supraînălțată, de secțiune circulară. Pastă poroasă de culoare cenușie. Aceeași datare. Inv. MT 4118, I - 10,40 cm. fig. 164/3.

193. Cană cu corpul ușor bitronconic și marginea răsfrântă. O toartă de secțiune pătrată, pornește din buză, unde este prevăzută cu un buton și se prinde pe

diametru. Pastă poroasă de culoare roșcată. Aceeași datare. Inv. MT 4119, I - 10,90 cm. fig. 164/4.

194. Cană cu corpul bombat, prevăzut cu toartă supraînălțată. Pastă poroasă, de culoare cenușie. Aceeași datare. Inv. MT 4120, I - 13 cm. fig. 164/5.

195. Cană cu corpul bombat și gât înalt, oblic. Toartă supraînălțată, de secțiune ovală. Pastă grosieră, de culoare brun-castanie, cu slip lustruit. Aceeași datare. Inv. MT 4121, I - 12 cm. fig. 164/6.

196. Cană cu corpul bombat, gâtul și gura drepte, cu o canelură între corp și gât și o toartă de secțiune ovală, ușor înălțată. Ea este prevăzută cu două proeminente la bază. Aceeași datare. Inv. MT 4122, I - 14 cm. fig. 164/7.

197. Cană cu corpul bombat, gât scurt și buza ușor evazată. Toarta, ce pornește din buză, se înalță puțin și se prinde pe diametrul maxim. Ea este prevăzută cu o șanțuire verticală. Este lucrată din pastă poroasă de culoare roșcată. Aceeași datare. Inv. MT 4123, I - 12 cm. fig. 164/8.

198. Cană de aceeași formă, dar de dimensiuni mici. Toartă de secțiune rotundă. Pastă poroasă de culoare cenușie închisă. Aceeași datare. Inv. MT 4124, I - 8,20 cm. fig. 164/9.

199. Cană cu corpul aproximativ bitronconic, fără gât și cu marginea răsfrântă. Toartă supraînălțată. Pastă de culoare cenușie. Aceeași datare. Inv. MT 4125, I - 9,20 cm. fig. 164/10.

200. Cană cu corp bitronconic, cu margine răsfrântă și cu o toartă supraînălțată. Aceeași datare. Inv. MT 4126, 1987, secț. N<sub>1</sub>, - 2,80, I - 12 cm. fig. 165/1.

201. Cană cu pereți ovali, prevăzută sub margine cu trei proeminente, precum și cu o toartă supraînălțată. Pastă poroasă de culoare cenușie. Aceeași datare. Inv. MT 4127, 1987, secț. N, - 3,00 m, I - 10 cm. fig. 165/2.

202. Cană cu corpul bitronconic și marginea răsfrântă. Toarta lipsește. Aceeași datare. Inv. MT 4128, I - 17,20 cm. fig. 165/3.

203. Cană cu corpul bombat, fund reliefat și o canelură la baza gâtului. Buza ușor răsfrântă. Toarta între buză și umăr. Pastă fină de culoare cenușie. Sec. III-II î. H. Inv. MT 4129, 1986, secț. N<sub>1</sub>, I - 12 cm. fig. 165/4.

204. Cană cu corpul bitronconic și marginea răsfrântă. Toarta, ce pornește de sub buză, coboară simplu până pe umăr. Aceeași datare. Inv. MT 4130, 1987, secț. N<sub>1</sub>, - 2,50 m, I - 16,50 cm. fig. 165/5.

205. Cană cu corp bitronconic, cu buza răsfrântă. Toarta lipsă. Aceeași datare. Inv. MT 4131, 1987, secț. N<sub>1</sub>, - 3,00 m, I - 19 cm. fig. 165/6.

206. Cană cu corpul bombat și buza evazată, cu o canelură la baza gâtului. Fund pronunțat. Toarta lipsă. Sec. II-I î. H. Inv. MT 4132, 1988, secț. O, - 0,40 m, I - 10 cm. fig. 165/7.

207. Cană cu corpul bitronconic și fundul reliefat, cu toarta lipsă. Aceeași datare. Inv. MT 4133, I - 8 cm. fig. 165/8.

208. Cană cu corpul bombat, gât înalt și buza dreaptă. Toarta lipsă. Fundul ușor reliefat. Aceeași datare. Inv. MT 4134, 1988, secț. N, I - 14 cm. fig. 165/9.

209. Cană cu formă asemănătoare, dar cu o șanțuire pe umăr și toartă înălțată. Sec. III-II î. H. Inv. MT 4135, I - 14 cm. fig. 165/10.

210. Cană cu corpul bitronconic și marginea răsfrântă. Deteriorată și fără toartă. Aceeași datare. Inv. MT 4136, P. 1987, secț. N, - 1,75 m, I - 14 cm. fig. 165/11.

211. Fragment de ceașcă cu fundul oval. Aceeași datare. Inv. MT 4137, I - 8 cm. fig. 165/12.

212. Cană cu corpul curbat și buza răsfrântă. Toarta lipsă. Aceeași datare. Inv. MT 4138, P. 1985, secț. N, - 0,90 m, I - 12 cm. fig. 165/13.

213. Cană cu corpul bombat și gât înalt, cu buza tăiată drept. O mică proeminență pe umăr. Toarta lipsă. Sec. I î. H. Inv. MT 4139, P. 1987, secț. N<sub>1</sub>, - 1,00 m, I - 10 cm. fig. 165/14.

214. Cană fragmentară cu corpul curbat. Sec. II î. H. Inv. MT 4140, P. 1987, I - 14 cm. fig. 165/15.

215. Cană fragmentară cu pereții curbați și o canelură pe umăr. Aceeași datare. Inv. MT 4141, P. 1987, secț. N<sub>1</sub>, - 1,60 m, I - 16 cm. fig. 165/16.

216. Cană cu corpul sferic, gât cilindric înalt, terminat cu o canelură sub buză care este evazată. Toarta, prevăzută cu două mici proeminențe și creștături orizontale, pornește de sub buză și se prinde pe umăr. Pastă bună de culoare neagră și slip puternic lustruit. Sec. II-I î. H. Inv. MT 4142, I - 20,9 cm. fig. 166/1.

217. Cană cu corpul bitronconic, gât înalt și buza evazată, fundul înalt și scobit. Toarta are secțiune rotundă cu o mică proeminență aproape de buză. Pastă bună cu slip lustruit, negru. Aceeași datare. Inv. MT 4143, I - 20 cm. fig. 166/2.

218. Cană cu corpul bitronconic, gât înalt și buza evazată. Toarta de secțiune rotundă, între sub buză și umăr. Aceeași datare. Inv. MT 4144, I - 21 cm. fig. 166/3.

219. Cană cu corpul bitronconic, partea superioară alungită, gât scurt și marginea evazată. Toarta, ce pornește de sub buză, prezintă o proeminență conică deasupra și se desface în două în locul de unire cu corpul. Fundul ușor alveolat. Pastă fină, de culoare neagră și slip lustruit. Aceeași datare. Inv. MT 4145, I - 21 cm. fig. 166/4.

220. Cană cu corp tronconic, cu partea superioară alungită până sub buză, care este evazată. Pe diametrul maxim se află două proeminențe conice îndreptate în sus. Fund alveolat. Aceeași datare. Inv. MT 4146, I - 21 cm. fig. 166/5.

221. Cană cu corpul bombat, gât înalt și buza evazată. Sub gât se află un brâu simplu, iar pe umăr două brâie în relief și două torți orizontale lipite pe vas. Aceeași datare. Inv. MT 4147, 1987, secț. N<sub>1</sub>, - 3,40 m, I - 20 cm. Fig. 166/6.

222. Cană cu corpul bombat și gât scurt. Marginea și toarta lipsă. Aceeași datare. Inv. MT 4148, 1987, secț. N, - 3,00 m, I - 15 cm. Fig. 166/7.

223. Cană cu corpul bombat, decorat cu o linie vălurită, între două linii drepte, la baza gâtului. Gura și toarta rupte. Sec. I î.H. Inv. MT 4149, 1985, secț. N, - 1,70 m, I - 12 cm. fig. 166/8.

224. Cană cu corpul bombat, gâtul strâmt și toartă. Pe umăr se află un brâu simplu. Pastă fină cenușie. Aceeași datare. Inv. MT 4150, 1987, secț. N, - 2,10 m, I - 16 cm. fig. 166/9.

225. Cană cu corp bitronconic și gât oblic în exterior. Toartă masivă supraînălțată. Pastă fină cenușie. Sec. III-II î.H. Inv. MT 4151, 1987, secț. N<sub>1</sub>, - 2,60 m. fig. 166/10.

226. Cească cu corpul bombat și toartă, masivă, supraînălțată. Sub buză există și trei butoni conici. Pastă poroasă. Sec. IV-III î. H. Inv. LAI 902, I - 8,50 cm. fig. 167/1.

227. Cească fragmentară cu corpul bombat și marginea evazată și rotunjită. Toarta foarte arcuită pe umăr. Sec. I î. H. Inv. LAI 5432, I - 8 cm. fig. 167/2.

228. Cească cu corpul aproximativ tronconic și toartă supraînălțată. Sub margine mai sunt și trei proeminente conice. Pastă grosieră de culoare cenușie. Sec. IV-III î.H. Inv. MT 4152, 1987, secț. N<sub>1</sub>, I - 9 cm. fig. 167/3.

229. Partea inferioară de la o cană cu corpul bombat și toartă. Aceeași datare. Inv. LAI 3521, I - 4 cm. fig. 167/4.

230. Cească cu corp tronconic și toartă supraînălțată, rotundă. Aceeași datare. Inv. MIM 5685, I - 4 cm. fig. 167/5.

231. Cească cu corpul aproximativ cilindric, cu o toartă verticală pe mijlocul corpului. Partea superioară a vasului este ruptă. Aceeași datare. LAI fără inv., I - 11 cm. fig. 167/6.

232. Cană cu corpul bombat, gât scurt și margine răsfrântă. Toarta ușor înălțată, de secțiune ovală, lătită și crestată la partea superioară, este prevăzută cu două proeminente în locul de prindere pe umăr. O canelură desparte corpul de umăr. Aceeași datare. Inv. MIM 5686, 1968, secț. M, - 2,10 m, I - 12 cm. fig. 167/7.

233. Partea superioară, cu toartă supraînălțată, de la o strachină lucrată cu mâna din pastă fină. Pe corp se prelungesc două brâie simple, iar toarta prezintă niște proeminente, dând impresia de răsucire și este perforată vertical. Sec. IV î. H. Inv. MT 4153, 1951, secț. L, - 2,50 m, I - 7,60 cm. fig. 168/1.

234. Mânerul de formă semicirculară, înălțat deasupra marginii, a unei strachini lucrată cu mâna din pastă fină. Este perforat în diagonală. Aceeași datare. Inv. MT 4154, 1950, secț. J, I - 5,60 m. fig. 168/2.



235. Fragment de strachină cu pereții evazați și buza tăiată orizontal. Prezintă o toartă orizontală, de secțiune rotundă, cu părțile laterale foarte proeminente. Lucrată cu mâna din pastă fină, de culoare cenușie. Aceeași datare. Inv. IAI 3532, 1939, I - 6 cm. fig. 168/3.

236. Fragment din partea superioară a unei străchini cu pereți oblici și marginea ușor evazată, cu o proeminență înălțată deasupra buzei, prevăzută cu trei proeminențe mai mici. Lucrată cu mâna din pastă fină de culoare cenușie. Aceeași datare. Inv. IAI 3925, P. 1939, I - 5,20 cm. fig. 168/4.

237. Fragment de strachină cu pereții oblici, prevăzută cu o toartă orizontală răsucită. Pe partea superioară este decorată cu incizii în formă de semilună, dispuse în șiruri în jurul buzei și pe toartă. În Aceeași datare. Inv. MT 4155, 1950, sect. I, I - 3 cm. fig. 168/5.

238. Fragment de strachină cu corpul oblic și marginea dreaptă. Pe umăr se află o proeminență supraînălțată, de formă dreptunghiulară. Pastă fină de culoare cenușie. Sec. IV-III î.H. IAI, fără inv., I - 6 cm. fig. 169/1.

239. Partea superioară a unei străchini cu pereții drepți și fund îngust, cu o toartă verticală pe umăr. Aceeași datare. Inv. IAI 3587, I - 6 cm. fig. 169/2.

240. Partea superioară de la o strachină, cu pereții drepți și cu torți orizontale pe umăr. Pastă fină de culoare cenușie. Aceeași datare. Inv. IAI 3586, I - 3,60 cm. fig. 169/3.

241. Fragment din partea superioară a unei străchini, cu pereții drepți și toartă orizontală. Pastă fină cenușie. Aceeași datare. Inv. IAI 4067, I - 2,50 cm. fig. 169/4.

242. Fragment din partea superioară a unei străchini, de formă tronconică, cu o proeminență conică alungită pe umăr. Aceeași datare. Inv. MT 4156, 1950, sect. L-H', - 0,60 m, I - 3,20 cm. fig. 169/5.

243. Fragment de strachină cu fund îngust, pereții drepți și marginea tăiată. Pe umăr se află o toartă orizontală alungită. Aceeași datare. Inv. IAI 3888, I - 3 cm. fig. 169/6.

244. Fragment de tipsie, cu fundul larg și perete scund și drept, cu marginea rotunjită. Pastă poroasă de culoare cenușie. Aceeași datare. Inv. IAI 8448, I - 3 cm. fig. 169/7.

245. Partea superioară a unei străchini cu perete drept, prevăzută cu o toartă orizontală. Aceeași datare. IAI fără inv., I - 8 cm. fig. 169/8.

246. Fragment din buza unei străchini, prevăzută cu o toartă canelată pe buză, cu două prelungiri pe corp. Pastă fină de culoare albicioasă. Aceeași datare. Inv. MT 4157, 1950, sect. J, I - 4,25 cm. fig. 170/1.

247. Fragment din buza unei străchini cu fund îngust și partea superioară verticală, prevăzută pe buză cu trei proeminențe alăturate. Pastă fină cenușie. Aceeași datare. Inv. MT 4158, 1985, sect. N, - 1,40 m, I - 4,50 cm. fig. 170/2.

248. Fragment de buză tăiată drept și cu o proeminență conică înălțată mult, de la o strachină. Aceeași datare. Inv. MT 4159, 1950, secț. L, I - 4,50 cm. fig. 170/3.

249. Fragment din partea superioară a unui castron prevăzut pe umăr cu toartă orizontală, ușor înălțată. Pastă fină, de culoare cenușie. Aceeași datare. Inv. MT 4160, I - 6 cm. fig. 170/4.

250. Fragment de strachină, cu peretele drept, prevăzut cu o proeminență alungită, dispusă orizontal. Aceeași datare. Inv. MT 4161, 1951, secț. L, I - 4 cm. fig. 170/5.

251. Fructieră lucrată cu mâna, cu piciorul înalt, prevăzut cu ferestre triunghiulare. Partea superioară tronconică, cu umărul reliefat și marginea mult răsfrântă. La locul de îmbinare între cele două părți, se află două caneluri. Pastă fină de culoare neagră, cu slip lustruit. Sec. III-II î. H. Inv. MT 4162, I - 25,30 cm. fig. 171/1.

252. Fructieră cu picior cilindric răsfrânt la bază, cu partea superioară semisferică, cu buza lățită orizontal în afară. Pastă fină cenușie. Aceeași datare. Inv. MT 4163, I - 18 cm. fig. 171/2.

253. Fructieră cu piciorul foarte înalt, lărgit spre bază, unde este ușor profilat. Partea superioară de formă tronconică, prezintă umăr pronunțat, cu marginea evazată orizontal. În zona de îmbinare se află trei cercuri în relief. Pastă brună de culoare neagră cu lustru. Aceeași datare. Inv. MT 4164, I - 28,50 cm. fig. 171/3.

254. Fructieră cu piciorul lărgit spre bază, partea superioară tronconică, cu gât marcat și buza lățită la exterior. Pastă fină de culoare cenușie închisă. Aceeași datare. Inv. MT 4165, I - 17,30 cm. fig. 171/4.

255. Fructieră cu piciorul scurt și mult lățit la bază. Partea superioară, ca la vasul precedent. Îmbinarea se face cu un cerc în relief. Pastă fină de culoare cenușie închisă. Aceeași datare. Inv. MT 4166, I - 17,30 cm. fig. 171/5.

256. Fructieră cu piciorul înalt, lărgit la bază și reliefat. Partea superioară tronconică, cu umăr și marginea lățită. Pastă fină, de culoare neagră. Aceeași datare. Inv. MT 4167, I - 26,50 cm. fig. 171/6.

257. Fructieră cu picior cilindric și corp tronconic, cu umăr și margine răsfrântă. Pastă fină, neagră cu slip lustruit. Aceeași datare. Inv. MT 4168, I - 19 cm. fig. 171/7.

258. Fructieră cu picior cilindric, lărgit mult la bază. Partea superioară de formă tronconică și marginea răsfrântă orizontal. Pastă neagră cu lustru. Aceeași datare. Inv. MT 4169, I - 18 cm. fig. 171/8.

259. Fructieră cu picior cilindric și mult evazată la bază. Corp tronconic cu umăr marcat și buza evazată orizontal. Pastă neagră cu lustru. Aceeași datare. Inv. MT 4170, I - 21 cm. fig. 171/9.

260. Ceașcă cu corpul tronconic, cu toartă verticală. Ruptă la partea superioară. Pastă poroasă de culoare cenușie. Sec. II î .H. - I d. H. IAI fără inv., I - 4,80 cm. fig. 175/1.

261. Ceașcă tronconică, cu buza largă și o toartă verticală. Sub buză se află un șir de alveole. Aceeași datare. IAI fără inv., I - 6 cm. fig. 175/2.

262. Ceașcă tronconică, fără toartă, cu o mică adâncitură mai sus de fund. Aceeași datare. IAI fără inv., I - 6,50 cm. fig. 175/3.

263. Ceașcă cu corpul tronconic și fundul scobit. Pastă fină. Aceeași datare. IAI fără inv., I - 6,50 cm. fig. 175/4.

264. Ceașcă fragmentară. Aceeași datare. IAI fără inv., I - 6,50 cm. fig. 175/5.

265. Ceașcă fragmentară, de formă tronconică. O adâncitură mai sus de fund. Aceeași datare. IAI fără inv., I - 6,20 cm. fig. 175/6.

266. Partea inferioară, cu un rest de toartă, de la o ceașcă din pastă poroasă. Aceeași datare. Inv. IAI 3953, I - 4 cm. fig. 175/7.

267. Ceașcă fragmentară, cu porțiunea cu toartă. Aceeași datare. IAI fără inv., 1940, I - 5 cm. fig. 175/8.

268. Ceașcă fără toartă, de formă tronconică, cu buza tăiată și decorată cu linii în zig-zag și puncte. Aceeași datare. IAI fără inv., I - 6 cm. fig. 175/9.

269. Fragment de ceașcă cu toartă. Aceeași datare. IAI fără inv., I - 5 cm. fig. 175

270. Ceașcă de formă tronconică, cu o toartă verticală, plasată mai mult pe partea inferioară a corpului. Aceeași datare. IAI fără inv., I - 6,50 cm. fig. 175/11.

271. Ceașcă de formă tronconică, fragmentară, cu o toartă verticală la mijlocul corpului. Aceeași datare. IAI fără inv., I - 7 cm. fig. 175/12.

272. Ceașcă cu corpul tronconic, margine răsfrântă și o toartă verticală, lipită în apropierea fundului. Pe corp se află brâuri alveolate dispuse oblic, ușor îndoite în partea superioară. Aceeași datare. Inv. MIM 2307, I - 6,80 cm. fig. 176/1.

273. Ceașcă cu corpul tronconic, cu toartă verticală plină. Sub buză se află un brâu crestat oblic, de la care pornesc pe corp alte brâuri crestate, dispuse în zig-zag. Aceeași datare. Inv. MIM 1076, I - 6 cm. fig. 176/2.

274. Ceașcă cu corpul tronconic, cu marginea răsfrântă, cu decor de brâu crestat sub buză și pe corp. Aceeași datare. Inv. MIM 5070, 1968, I - 8 cm. fig. 176/3.

275. Ceașcă tronconică, cu toartă verticală, groasă și cu decor din linii incizate dispuse pe buză, sub buză și în zona fundului, precum și în formă de V pe partea superioară a corpului. Aceeași datare. Inv. MIM 1060, I - 4,50 cm. fig. 176/4.

276. Ceașcă tronconică, fragmentară, cu decor format din brâu crestat sub buză și pe corp, precum și o rozetă cu 10 raze. Aceeași datare. Inv. MIM 2317, I - 10 cm. fig. 176/5.

277. Ceașcă cu toartă verticală crestată, corp tronconic decorat cu brâuri crestate în formă de bastonașe. Aceeași datare. Inv. MIM 1063, I - 4,50 cm. fig. 176/6.

278. Ceașcă de formă tronconică, decorată pe tot corpul, atât pe toartă, cât și pe fund, cu linii ondulate, în zigzag și brăduț, iar pe fund, în formă de cruce. Inv. MT 4487, I-3,7 cm, D-7 cm, fig. 177.

279. Ceașcă tronconică cu două torți, verticale și cu decor de brâie simple, alternând cu altele alveolate pe corp. Aceeași datare. Inv. MT 4220, I - 9 cm. fig. 178/1.

280. Ceașcă tronconică cu două torți șanțuite vertical. Sub buză, pe corp și în jurul fundului se află brâu alveolat. Aceeași datare. Inv. MT 4221, 1950, secț. I, I - 12 cm. fig. 178/2.

281. Ceașcă tronconică cu două torți de secțiune pătrată. Aceeași datare. Inv. MT 6333, I - 10 cm. fig. 178/3.

282. Ceașcă tronconică cu două torți, șanțuite vertical. Pe două fețe se află câte un brâu alveolat vertical. Pe marginea fundului sunt patru adâncituri. Aceeași datare. Inv. MT 4222, 1950, secț. L, I - 9 cm. fig. 178/4.

283. Ceașcă tronconică, cu o toartă verticală decorată cu două șiruri verticale de alveole. Buza crestată oblic. Aceeași datare. Inv. MT 1362, 1950, secț. I, I - 8 cm. fig. 178/5.

284. Ceașcă cu corpul tronconic și o toartă verticală de secțiune rotundă. Pe buză creștături oblice. Aceeași datare. Inv. MT 1723, I - 10,50 cm. fig. 178/6.

285. Ceașcă tronconică, fără toartă, buza cu fațetă exterioară. Aceeași datare. Inv. MT 4223, 1950, I - 9 cm. fig. 178/7.

286. Ceașcă tronconică, cu o toartă și cu buza crestată. Aceeași datare. Inv. MT 4224, 1950, secț. J, I - 9 cm. fig. 178/8.

287. Ceașcă tronconică, cu o toartă de secțiune rotundă și cu buza crestată oblic. Aceeași datare. Inv. MT 4225, 1930, secț. E, I - 13,50 cm. fig. 178/9.

288. Ceașcă tronconică, cu o toartă, din pastă neagră. Aceeași datare. Inv. MT 4226, P. 1951, I - 5,20 cm. fig. 179/1.

289. Ceașcă tronconică fragmentară, cu o toartă. Aceeași datare. Inv. MT 1317, 1950, I - 6 cm. fig. 179/2.

290. Ceașcă tronconică fragmentară, cu o toartă. Aceeași datare. Inv. MT 1309, 1950, I - 5,60 cm. fig. 179/3.

291. Ceașcă tronconică, cu o toartă de secțiune ovală. Aceeași datare. Inv. MT 4227, 1930, secț. E, I - 6 cm. fig. 179/4.

292. Cească tronconică, cu o toartă de secțiune pătrată. Aceeași datare. Inv. MT 4228, 1990, sect. O, I - 5,40 cm. fig. 179/5.
293. Cească tronconică fragmentară, cu o toartă. Aceeași datare. Inv. MT 4229, 1950, sect. I, I - 5 cm. fig. 179/6.
294. Cească tronconică fragmentară cu o toartă, de secțiune ovală. Aceeași datare. Inv. MT 1364, 1950, I - 5 cm. fig. 179/7.
295. Cească tronconică cu o toartă, de culoare roșie. Aceeași datare. Inv. MT 4230, I - 3,80 cm. fig. 179/8.
296. Cească tronconică cu o toartă, de secțiune dreptunghiulară. Aceeași datare. Inv. MT 4231, I - 6 cm. fig. 179/9.
297. Cească tronconică fragmentară cu o toartă. Aceeași datare. Inv. MT 6342, I - 4,20 cm. fig. 179/10.
298. Cească tronconică cu o toartă. Aceeași datare. Inv. MT 4232, 1950, I - 2 cm. fig. 179/11.
299. Cească tronconică cu toartă, simplă. Pastă cenușie. Marginea și fundul sunt marcate. Pare a fi lucrată la roată. Aceeași datare. Inv. MT 4233, 1950, I - 7 cm. fig. 179/12.
300. Cească tronconică cu o toartă de secțiune dreptunghiulară. Aceeași datare. Inv. MT 4234, I - 6 cm. fig. 179/13.
301. Cească tronconică cu o toartă, de secțiune rotundă. Aceeași datare. Inv. MT 4235, 1988, I - 4 cm. fig. 179/14.
302. Cească tronconică cu o toartă. Aceeași datare. Inv. MT 4236, 1950, I - 2,50 cm. fig. 179/15.
303. Cească tronconică miniaturală. Aceeași datare. Inv. MT 4237, 1927, I - 2 cm. fig. 178916.
304. Cească tronconică cu o toartă. Aceeași datare. Inv. MT 4238, 1950, sect. L, I - 4 cm. fig. 179/17.
305. Cească tronconică cu o toartă și cu marginea crestată. Aceeași datare. Inv. MT 4239, 1950, sect. L, I - 6 cm. fig. 179/18.
306. Cească tronconică cu o toartă, cu fundul scobit. Aceeași datare. Inv. MT 165, I - 5 cm. fig. 17919.
307. Cească tronconică, fragmentară. Aceeași datare. Inv. MT 4240, 1928, I - 5 cm. fig. 179/20.
308. Cească tronconică fragmentară. Aceeași datare. Inv. MT 4241, 1987, I - 6 cm. fig. 179/21.
309. Cească tronconică cu o toartă, din pastă poroasă roșcată. Aceeași datare. Inv. MT 4242, 1951, sect. K, I - 5 cm. fig. 180/1.
310. Cească tronconică cu o toartă masivă. Aceeași datare. Inv. 4243, 1951, sect. L, I - 4 cm. fig. 180/2.

311. Cească tronconică cu o toartă. Aceeași datare. Inv. MT 4244, 1990, secț. P', - 1,30 m, I - 8 cm. fig. 180/3.
312. Cească tronconică ,cu o toartă, șanțuită din pastă neagră. Aceeași datare. Inv. MT 144, I - 7 cm. fig. 180/4.
313. Cească tronconică, cu o toartă, cu fundul reliefat. Aceeași datare. Inv. MT 1365, I - 7 cm. fig. 180/5.
314. Cească tronconică, cu o toartă, cu fundul înalt. Aceeași datare. Inv. MT 4245, 1949, I - 6 cm. fig. 180/6.
315. Cească tronconică, fără toartă, cu umbo în interior. Aceeași datare. Inv. MT 4246, 1950, secț. L, I - 7 cm. fig. 180/7.
316. Cească tronconică, fragmentară, cu o toartă. Aceeași datare. Inv. MT 4247, 1987, secț. N<sub>1</sub>, - 2,60 m, I - 8 cm. fig. 180/8
317. Cească tronconică, cu o toartă. Aceeași datare. Inv. MT 152, I - 5 cm. fig. 179/9.
318. Cească tronconică, cu o toartă șanțuită vertical. Aceeași datare. Inv. MT 105, I - 4,40 cm. fig. 180/10.
319. Cească tronconică, cu o toartă, de culoare roșie. Aceeași datare. Inv. MT 118, I - 5 cm. fig. 180/11.
320. Cească tronconică, cu fundul scobit, cu o toartă, din pastă cenușie. Aceeași datare. Inv. MT 102, I - 4,20 cm. fig. 180/12.
321. Cească tronconică, cu o toartă, din pastă neagră, fragmentară. Aceeași datare. Inv. MT 4248, I - 6 cm. fig. 180/13.
322. Cească tronconică, cu o toartă. Aceeași dotare. Inv. MT 4249, 1950, secț. L, I - 6 cm. fig. 180/14.
323. Cească tronconică ,fragmentară. Aceeași datare. Inv. MT 4250, 1950, secț. L, I - 5 cm. fig. 180/15.
324. Cească tronconică, de culoare brună, cu o toartă. Aceeași datare. Inv. MT 137, I - 6 cm. fig. 180/16.
325. Cească tronconică cu o toartă de secțiune pătrată. Aceeași datare. Inv. MT 111, I - 4 cm. fig. 180/17.
326. Cească tronconică din pastă cenușie, cu o toartă. Aceeași datare. Inv. MT 4251, P. 1950, secț. I', I - 6,20 cm. fig. 180/18.
327. Cească tronconică, cu o toartă. Aceeași datare. Inv. MT 4252, 1950, secț. I-I', I - 7,40 cm. fig. 180/19.
328. Cească tronconică cu o toartă, miniaturală. Aceeași datare. Inv. MT 4253, 1950, secț. H-I, I - 4 cm. fig. 180/20.
329. Cească tronconică cu o toartă, din pastă neagră. Aceeași datare. Inv. MT 4254, I - 7 cm. fig. 180/21.
330. Cească tronconică cu o toartă șanțuită vertical. Aceeași datare. Inv. MT 4255, 1950, secț. I, I - 5,60 cm. fig. 181/1.

331. Cească tronconică, cu o toartă. Aceeași datare. Inv. MT 4256, 1951, sect. L, - 0,80 m, I - 6 cm. fig. 181/2.
332. Cească tronconică, cu o toartă, din pastă cenușie. Aceeași datare. Inv. MT 1471, I - 6,40 cm. fig. 181/3.
333. Cească tronconică, din pastă roșcată, cu o toartă. Aceeași datare. Inv. MT 1356, 1950, I - 6,20 cm. fig. 181/4.
334. Cească tronconică, cu toarta ruptă. Aceeași datare. Inv. MT 4257, 1988, sect. O, - 0,50 m. fig. 181/5.
335. Cească tronconică, cu o toartă ușor înălțată. Aceeași datare. Inv. MT 4258, 1950, sect. L, I - 6,20 cm. fig. 181/6.
336. Cească tronconică, cu o toartă. Aceeași datare. Inv. MT 142, I - 6,50 cm. fig. 180/7.
337. Cească tronconică, cu fundul scobit, din pastă roșcată, cu o toartă. Aceeași datare. Inv. MT 1228, I - 5 cm. fig. 181/8.
338. Cească tronconică, cu toartă înălțată peste buză. Aceeași datare. Inv. MT 4259, 1986, sect. N, I - 6,20 cm. fig. 181/9.
339. Cească, cu o toartă șanțuită. Aceeași datare. Inv. MT 1440, 1950, sect. I', I - 4,20 cm. fig. 181/10.
340. Cească tronconică, cu o toartă, din pastă roșcată. Aceeași datare. Inv. MT 4260, 1949, - 0,70 m, I - 6 cm. fig. 181/11.
341. Cească tronconică, cu o toartă groasă. Aceeași datare. Inv. MT 118, I - 5,20 cm. fig. 181/12.
342. Cească tronconică, cu o toartă ruptă. Aceeași datare. Inv. MT 4261, 1987, sect. N<sub>1</sub>, - 1,05 m, I - 5,20 cm. fig. 181/13.
343. Cească tronconică cu o toartă. Aceeași datare. Inv. MT 4262, 1987, sect. N<sub>1</sub>, - 0,55 m, I - 4,50 cm. fig. 180/14.
344. Cească tronconică, cu fundul gros, cu o toartă. Aceeași datare. Inv. MT 711, 1927, I - 5 cm. fig. 181/15.
345. Cească tronconică, cu o toartă. Aceeași datare. Inv. MT 4263, 1951, sect. L, I - 5,20 cm. fig. 181/16.
346. Cească tronconică, cu o toartă, cu buza tăiată la exterior. Aceeași datare. Inv. MT 4264, I - 4,40 cm. fig. 181/17.
347. Cească tronconică, cu o toartă de secțiune pătrată. Aceeași datare. Inv. MT 1385, 1950, I - 5,20 cm. fig. 181/18.
348. Cească tronconică cu o toartă, cu fundul scobit. Aceeași datare. Inv. MT 102, I - 4 cm. fig. 181/19.
349. Cească tronconică, cu o toartă. Aceeași datare. Inv. MT 4265, 1950, sect. H, I - 3,80 cm. fig. 181/20.
350. Cească tronconică, de culoare neagră, cu o toartă. Aceeași datare. Inv. MT 4266, I - 6 cm. fig. 181/21.

351. Ceașcă tronconică, cu o toartă. Aceeași datare. Inv. MT 4267, 1988, secț. O, - 3,20 m, I - 3,90 cm. fig. 181/22.
352. Ceașcă tronconică, cu o toartă, cu fundul gros și cu fațetă pe buză. Aceeași datare. Inv. MT 4268, 1950, secț. I, I - 4,20 cm. fig. 181/23.
353. Ceașcă tronconică, cu o toartă. Aceeași datare. Inv. MT 4269, 1951, secț. L, I - 4 cm. fig. 180/24.
354. Ceașcă tronconică, cu o toartă cu creștătură verticală. Sub buză se află două linii incizate. Fundul reliefat. Aceeași datare. Inv. MT 1338, 1928, I - 6 cm. fig. 182/1.
355. Ceașcă tronconică, cu o toartă verticală negăurită, fațetată la exteriorul buzei. Inv. MT 4270, I - 4,50 cm. fig. 182/2.
356. Ceașcă tronconică, cu o toartă. Buză fațetată la exterior. Aceeași datare. Inv. MT 4271, 1986, secț. N<sub>1</sub>, - 2,20 m, I - 4,50 cm. fig. 182/3.
357. Ceașcă tronconică, cu o toartă crestată vertical. Aceeași datare. Inv. MT 1339, 1927, I - 6,20 cm. fig. 182/4.
358. Ceașcă tronconică, cu o toartă. Aceeași datare. Inv. MT 1337, 1927, I - 4,50 cm. fig. 182/5.
359. Ceașcă tronconică, cu o toartă. Aceeași datare. Inv. MT 4272, 1950, secț. L, I - 6 cm. fig. 182/6.
360. Ceașcă tronconică, cu o toartă. Aceeași datare. Inv. MT 4273, 1950, secț. L, I - 6 cm. fig. 182/7.
361. Ceașcă tronconică, cu o toartă. Aceeași datare. Inv. MT 4274, 1950, secț. L, I - 4,70 cm. fig. 182/8.
362. Ceașcă tronconică, cu o toartă, decorată sub margine cu brâu crestat oblic și incizii pe toartă. Aceeași datare. Inv. MT 4275, 1988, secț. O, - 1,70 m, I - 4,50 cm. fig. 183/1.
363. Ceașcă tronconică, cu o toartă, decorată pe partea superioară a corpului cu brâu crestat oblic. Aceeași datare. Inv. MT 4276, P. 1950, secț. L, I - 4,50 cm. fig. 183/2.
364. Ceașcă tronconică, cu o toartă decorată cu brâu crestat. Aceeași datare. Inv. MT 4277, I - 3 cm. fig. 183/3.
365. Ceașcă tronconică fără toartă, decorată cu brâu alveolat sub buză și în jurul fundului. Aceeași datare. Inv. MT 4278, 1950, secț. L, I - 7 cm. fig. 183/4
366. Ceașcă tronconică cu o toartă, cu decor de brâu alveolat în jurul marginii. Aceeași datare. Inv. MT 4279, 1950, secț. K, I - 4,50 cm. fig. 183/5.
367. Ceașcă tronconică cu marginea răsfrântă, cu o toartă și cu decor de brâu alveolat în jurul fundului. Aceeași datare. Inv. MT 1720, 1930, secț. R, - 1,40 m, I - 6 cm. fig. 183/6.
368. Ceașcă tronconică, cu o toartă, cu brâu ondulat sub buză. Aceeași datare. Inv. MT 4280, 1950, I - 4,50 cm. fig. 183/7.



369. Cească tronconică ,decorată cu o linie incizată și un brâu crestat, sub margine și cu un brâu alveolat în jurul fundului. Aceeași datare. Inv. MT 4281, 1949, sect. H, - 2,80 m, I - 4,50 cm. fig. 183/8.

370. Cească tronconică, cu o toartă, decorată cu brâu alveolat în jurul marginii și în patru locuri pe corp, în poziție verticală. Aceeași datare. Inv. MT 1351, 1950, sect. I', I - 6 cm. fig. 183/9.

371. Cească tronconică, cu o toartă. Aceeași datare. Inv. MT 1604, 1928, I - 3,80 m. fig. 183/10.

372. Cească tronconică, cu o toartă, cu buza crestată. Aceeași datare. Inv. MT 1375, 1927, I - 4,50 cm. -ig. 183/11.

373. Cească tronconică fragmentară, cu o toartă. Aceeași datare. Inv. MT 1365, 1950, I - 8 cm. fig. 184/1.

374. Cească tronconică, cu o toartă, cu fundul adâncit. Aceeași datare. Inv. MT 165, I - 6 cm. fig. 184/2.

375. Cească tronconică, decorată cu brâu alveolat sub buză. Aceeași datare. Inv. MT 1581, 1927, I - 7,50 cm. fig. 184/3.

376. Cească tronconică, cu o toartă, cu o linie incizată sub buză. Aceeași datare. Inv. MT 1705, I - 6,75 cm. fig. 184/4.

377. Cească tronconică, cu fundul înălțat și scobit. Aceeași datare. Inv. MT 4282, 1951, sect. L, - 3,20 m, I - 6,20 cm. fig. 184/5.

378. Cească tronconică, cu o toartă, cu brâu alveolat în jurul fundului. Inv. MT 4283, 1986, sect. N, I - 4,60 cm. fig. 184/6.

379. Cească tronconică, cu o toartă, cu fundul reliefat. Aceeași datare. Inv. MT 1498, 1950, I - 6 cm. fig. 184/7.

380. Cească tronconică, cu o toartă, cu creștături în jurul fundului. Aceeași datare. Inv. MT 7002, 1927, I - 6 cm. fig. 184/8.

381. Cească tronconică, cu o toartă șanțuită vrtical, cu alveole în jurul fundului. Aceeași datare. Inv. MT 4488, I-4 cm. fig. 184/9.

382. Cească tronconică, cu două torți, decorată cu brâu alveolat în jurul marginii și în poziție verticală pe corp. Inv. MT 579, I - 6,50 cm. fig. 185/1.

383. Cească tronconică, cu două torți, decorată cu brâie simple alternând cu altele alveolate, verticale și fund scobit. Aceeași datare. Inv. MT 4284, I - 6 cm. fig. 185/2.

384. Cească tronconică cu două torți, cu brâie alveolate, oblice pe corp. Aceeași datare. Inv. MT 4285, I - 5 cm. fig. 185/3.

385. Cească bitronconică, cu două torți crestate vertical. Aceeași datare. Inv. MT 4286, 1990, sect. P, I - 6,20 cm. fig. 185/4.

386. Cească bitronconică, cu două torți, cu decor de brâie alveolate dispuse oblic pe corp. Aceeași datare. Inv. MT 6345, I - 5 cm. fig. 185/5.

387. Ceașcă bitronconică, cu două torți. Aceeași datare. Inv. MT 7072, 1928, I - 6 cm. fig. 185/6.
388. Ceașcă bitronconică, cu două torți. Aceeași datare. Inv. MT 4287, 1990, sect. P, I - 8 cm. fig. 185/7.
389. Ceașcă bitronconică, cu două torți, decorată sub buză, în jurul fundului și pe corp cu brâu crestat. Pe corp are formă de bastonaș. Aceeași datare. Inv. MT 4288, I - 6 cm. fig. 185/8.
390. Ceașcă bitronconică, cu două torți, prevăzute cu creștături. Aceeași datare. Inv. MT 4289, 1990, sect. P', - 0,50 m, I - 6,50 cm. fig. 185/9.
391. Ceașcă tronconică, cu două torți, decorată sub margine și în jurul fundului, cu brâie alveolate, unite cu altele verticale. Aceeași datare. Inv. MT 4290, 1987, sect. N<sub>1</sub>, I - 5 cm. fig. 185/10.
392. Ceașcă tronconică, cu o toartă și cu fundul ușor adâncit. Sub buză, brâu alveolat și pe corp, bastonașe (șerpi ?). Aceeași datare. Inv. MT 4291, 1987, sect. N, - 1,20 m, I - 4,50 cm. fig. 186/1.
393. Ceașcă tronconică, cu o toartă, decorată pe tot corpul cu linii circulare drepte și ondulate, incizate. Pastă neagră. Aceeași datare. Inv. MT 4292, 1928, - 2 m, I - 3,75 cm. fig. 186/2.
394. Ceașcă tronconică, cu o toartă, decorată cu brâu alveolat sub buză, creștături pe buză și ghirlande pe corp. Aceeași datare. Inv. MT 4293, 1950, sect. I', I - 4,50 cm. fig. 186/3.
395. Ceașcă tronconică, cu o toartă, cu brâu alveolat sub buză și ghirlandă dublă pe corp. Aceeași datare. Inv. MT 4294, I - 4,60 cm. fig. 186/4.
396. Ceașcă tronconică, cu o toartă, decorată cu bastonașe alveolate dispuse vertical. Aceeași datare. Inv. MT 4295, 1985, - 0,50 m, I - 3 cm. fig. 186/5.
397. Ceașcă tronconică, cu o toartă, cu brâu oblic pe corp. Aceeași datare. Inv. MT 7158, 1927, I - 3 cm. fig. 185/6.
398. Ceașcă tronconică, decorată cu brâie alveolate sub buză și verticale pe corp, precum și cu creștături oblice în jurul fundului și pe toartă. Aceeași datare. Inv. MT 4296, I - 4,50 cm. fig. 186/7.
399. Ceașcă tronconică, cu o toartă crestată. Aceeași datare. Inv. MT 7388, 1927, I - 4,50 cm. fig. 186/8.
400. Ceașcă tronconică, cu o toartă, cu linii incizate oblic pe corp. Aceeași datare. Inv. MT 1368, 1950, I - 3,90 cm. fig. 186/9.
401. Ceașcă tronconică, cu o toartă, cu brâu alveolat sub buză. Aceeași datare. Inv. MT 109, I - 4,25 cm. fig. 186/10.
402. Ceașcă tronconică, cu o toartă, decorată cu brâie alveolate în jurul buzei și a fundului, unite cu alte patru verticale. Aceeași datare. Inv. MT 4297, I - 4,50 cm. fig. 186/11.

403. Cească tronconică, cu toarta ruptă, decorată cu brâu crestat sub buză. Aceeași datare. Inv. MT 4298, I f 4 cm. fig. 187/1.
404. Cească tronconică, cu o toartă, decorată cu brâie alveolate verticale. Aceeași datare. Inv. MT 4299, 1986, sect. N, I - 4 cm. fig. 187/2.
405. Cească tronconică, cu o toartă, decorată cu brâie sub buză și pe corp. Toarta crestată. Aceeași datare. Inv. MIM 1076, 1968. sect. H, I - 6 cm. fig. 186/3.
406. Cească tronconică cu o toartă. Aceeași datare. Inv. MT 1717, 1928, I - 2,75 cm. fig. 187/4.
407. Cească tronconică, cu o toartă. Aceeași datare. Inv. MIM 2308, 1968, I - 6 cm. fig. 187/5.
408. Cească tronconică fragmentară, decorată cu brâu alveolat pe corp și în jurul fundului. Aceeași datare. Inv. MT 4300, 1950, sect. J, I - 6 cm. fig. 187/6.
409. Cească tronconică, cu o toartă sub nivelul fundului. Aceeași datare. Inv. MT 4301, P. 1985, - 1,75 m, I - 2,75 cm. fig. 187/7.
410. Cească tronconică, cu o toartă, decorată cu creștături sub buză, în jurul fundului și pe toartă. Aceeași datare. Inv. MT 4302, 1950, I - 3,40 cm. fig. 187/8.
411. Cească tronconică, cu o toartă plină. Aceeași datare. Inv. MT 4303, 1927, I - 4 cm. fig. 187/9.
412. Cească tronconică cu o toartă, decorată cu brâu alveolat sub buză. Aceeași datare. Inv. MT 7219, 1927, I - 5 cm. fig. 187/10.
413. Cească tronconică, cu o toartă plină. Aceeași datare. Inv. MT 19, I - 3,80 cm. fig. 187/11.
414. Cească tronconică, cu o toartă, cu fundul înălțat. Aceeași datare. Inv. MT 1440, 1950, sect. I', I - 4 cm. fig. 187/12.
415. Cească tronconică fragmentară, cu buza îngroșată în exterior. Aceeași datare. Inv. MIM 5681, I - 5 cm. fig. 187/13.
416. Cească tronconică cu o toartă, cu fundul scobit. Aceeași datare. Inv. MT 131, I - 4 cm. fig. 187/14.
417. Cească tronconică fragmentară, cu o toartă. Aceeași datare. Inv. MIM 5679, I - 6 cm. fig. 187/15.
418. Cească fragmentară cu un rest de decor. Aceeași datare. IAI fără inv., I - 7 cm. fig. 188/1.
419. Cească tronconică fragmentară cu o toartă. Aceeași datare. Inv. IAI 3909, I - 9 cm. fig. 188/2.
420. Partea inferioară a unei cești tronconice, decorată cu brâu. Aceeași datare. IAI fără inv., I - 5 cm. fig. 188/3.
421. Cească tronconică, cu toartă plină. Aceeași datare. IAI fără inv., I - 5 cm. fig. 188/4
422. Cească tronconică, fragmentară. Aceeași datare. IAI fără inv., I - 8 cm. fig. 188/5.

423. Ceașcă tronconică, fragmentară. Inv. IAI 3937, I - 6 cm. fig. 188/6.
424. Ceașcă tronconică, fragmentară. Aceeași datare. IAI fără inv., I - 5 cm. fig. 188/7.
425. Ceașcă tronconică, cu o toartă. Aceeași datare. IAI fără inv., I - 4,60 cm. fig. 188/8.
426. Ceașcă tronconică, cu o toartă, decorată cu brâu alveolat sub buză și pe corp. Aceeași datare. Inv. MT 4304, 1987, secț. N, - 0,60 m, I - 4,50 cm. fig. 189/1.
427. Ceașcă tronconică, decorată cu brâu alveolat sub buză și oblic pe corp. Aceeași datare. Inv. MT 1341, 1927, I - 6 cm. fig. 189/2.
428. Ceașcă tronconică, cu o toartă, cu brâie sub buză și pe corp. Aceeași datare. Inv. MT 4305, 1950, secț. K, I - 6 cm. fig. 189/3.
429. Ceașcă tronconică, cu o toartă, cu brâu alveolat sub buză. Aceeași datare. Inv. MT 3017, 1987, secț. N, I - 4,50 cm. fig. 189/4.
430. Ceașcă tronconică, cu o toartă, cu brâu alveolat sub buză și la fund și bastoane pe corp. Aceeași datare. Inv. MT 4306, 1950, secț. I', - 1,75 m, I - 6 cm. fig. 189/5.
431. Ceașcă tronconică, cu decor de brâie sub buză și pe corp, verticale și în formă de baston. Aceeași datare. Inv. MT 1509, 1950, I - 4,70 cm. fig. 189/6.
432. Ceașcă tronconică, cu fundul scobit și cu decor sub buză și pe corp. Aceeași datare. Inv. MT 4307, 1987, secț. N, I - 3,50 cm. fig. 189/7.
433. Fragment dintr-o ceașcă, decorată cu brâie. Aceeași datare. Inv. MT 4308, 1950, secț. I-I', I - 6 cm. fig. 189/8.
434. Ceașcă tronconică, cu o toartă, decorată cu brâu sub buză. Aceeași datare. Inv. MT 1628, P. 1926, I - 5 cm. fig. 190/1.
435. Ceașcă tronconică, cu o toartă, cu brâu sub buză. Aceeași datare. Inv. MT 1499, 1950, I - 3,50 cm. fig. 190/2.
436. Ceașcă tronconică, decorată cu brâie sub buză, în jurul fundului și pe corp. Aceeași datare. Inv. MT 4309, 1986, secț. N, I - 6 cm. fig. 190/3.
437. Ceașcă tronconică, cu brâu sub buză. Aceeași datare. Inv. MT 4310, 1987, secț. N<sub>1</sub>, I - 4,80 cm. fig. 190/4.
438. Ceașcă tronconică, cu brâu alveolat sub buză. Aceeași datare. Inv. MT 4311, 1987, secț. N, I - 6 cm. fig. 189/5.
439. Ceașcă tronconică, cu brâu sub buză și în jurul fundului, precum și pe toartă. Aceeași datare. Inv. MT 6334, I - 4,50 cm. fig. 190/6.
440. Ceașcă tronconică, cu brâu alveolat sub buză și în jurul fundului. Aceeași datare. Inv. MT 1752, 1949, I - 4,50 cm. fig. 190/7.
441. Ceașcă tronconică, cu brâu alveolat sub buză. Aceeași datare. Inv. MT 1332, 1927, I - 6,50 cm. fig. 190/8.

442. Cească tronconică, cu o toartă, cu picior înalt (l.r. ?). Aceeași datare. Inv. MT 4312, 1951, secț. L, I - 6 cm. fig. 191/1.

443. Cească tronconică, cu o toartă pornită din buză și lipită mai sus de fund. Fundul scobit, buza tăiată (l.r. ?). Aceeași datare. Inv. MT 4313, 1951, secț. L, I - 6 cm. fig. 191/2.

444. Partea inferioară de la o ceașcă cu picior. Aceeași datare. Inv. MT 4314, 1950, I - 4,80 cm. fig. 191/3.

445. Cească tronconică, cu picior înalt. Inv. MT 2084, 1951, secț. L, I - 6 cm. fig. 191/4.

446. Cească tronconică cu fund scobit (înalt), cu o toartă. Decor de brâu alveolat sub buză și în jurul fundului. Aceeași datare. Inv. MT 4315, 1949, I - 6 cm. fig. 190/5.

447. Cească tronconică, cu o toartă, cu fund înalt, din pastă roșie. Aceeași datare. Inv. MT 1335, 1927, I - 4,50 cm. fig. 191/6.

448. Cească tronconică, cu o toartă, cu brâie verticale simple. Aceeași datare. Inv. MT 1243, P. 1949, - 0,90 m, I - 4,50 cm. fig. 191/7.

449. Cească tronconică, cu o toartă și cu brâie alveolate sub buză și în jurul fundului. Aceeași datare. Inv. MT 1615, 1928, I - 7 cm. fig. 191/8.

450. Opaț lucrat cu mâna din pastă poroasă, imitație după o lucernă grecească. Orificiul de umplere și cel de ardere sunt legate printr-un canal larg. Toartă verticală, prinsă din buză și de fund, ca la ceștile-cățui. Suprafață aspră de culoare cenușie închis. Sec. II-I î.H. Inv. MT 654, *passim*, I - 4,5 cm, L - 11 cm. fig. 192/1.

451. Opaț lucrat cu mâna din pastă grosieră, de formă ovală, cu pereții groși și toartă de forma unei proeminențe conice. Orificiul de ardere este sugerat printr-o prelungire în formă de cioc. Bazinul, cu adâncimi inegale este înconjurat la partea superioară de o margine crestată. Pereții exteriori au fost decorați cu linii incizate sugerând aripile unei păsări. Sec. I î. H. - I d. H. Inv. MT 3973, *passim*, I - 4,5 cm, L - 12,7 cm. fig. 192/2.

452. Opaț fragmentar, lucrat cu mâna din pastă friabilă de culoare neagră. Pereții sunt scurți, verticali, iar în interior, de-a lungul piesei, se află un perete găurit în care se putea introduce un tip de feștilă pentru ardere. Aceeași datare. O piesă asemănătoare s-a descoperit în 1927. Cf. Vulpe, Vulpe, 1933, p. 317, fig. 98/1. Inv. MT 3974, *passim*, I - 3 cm, L - 17 cm. fig. 192/3.

453. Opaț lucrat cu mâna din pastă rudimentară de culoare cenușie, imitație după lucernă grecească. Bazinul și orificiul de ardere sunt unite cu un canal, partea superioară este înconjurată de un prag în relief, toarta fiind relativ mare, fără să fie înălțată. Aceeași datare. Inv. MT 3972, *passim*, I - 5 cm, L - 9 cm. fig. 192/4.

454. Opaț de formă ovală, lucrat cu mâna din pastă poroasă. Pereții dreپți și scurți, iar toarta sub forma unei prelungiri, îndoită spre dreapta. Aceeași datare. Inv. MT 6335, 1950, secț. K, I - 4,1 cm, L - 11,5 cm. fig. 192/5.

455. Opaî asemănător, dar cu toarta verticală, masivă și supraînălțată. Aceeași datare. Inv. MT 6331, *passim*, I - 3 cm, L - 15 cm. fig. 192/6.
456. Sfeșnic de lut ars, lucrat cu mâna din pastă poroasă. Cupa este mărginită de trei proeminente care se continuă, sub formă de brâie, pe picior. Buza evazată, ușor scobită. Sec. II-I î. H. Inv. MT 6348, *passim*, I - 23,50 cm, D - 14 cm. fig. 193/1.
457. Sfeșnic de formă asemănătoare, cu picior cilindric, fără decor. Aceeași datare. Inv. MT 3892, 1930, secț. E, - 0,40 m, I - 13,5 cm, D - 8 cm. fig. 193/2.
458. Sfeșnic de aceeași formă, cu piciorul evazat și talpa dreaptă. Aceeași datare. Inv. MT 7105, 1927, secț. A, I - 16,5 cm, D - 10,5 cm. fig. 193/3.
459. Picior de sfeșnic care a fost decorat cu brâie verticale, cu baza scobită și evazată. Aceeași datare. Inv. MT 2889, *passim*, I - 5,5 cm. fig. 193/4.
460. Sfeșnic din pastă poroasă, cu cupa conică mărginită de trei proeminente care se continuă sub formă de brâie simple pe partea inferioară a corpului. Talpa lățită și scobită. Aceeași datare. Inv. MT 2086, 1987, secț. N<sub>1</sub>, I - 12,8 cm, D - 11 cm. fig. 193/5.
461. Sfeșnic fragmentar cu caracteristici asemănătoare. Aceeași datare. Inv. MT 3892, 1928, secț. B, I - 11 cm, D - 9,5 cm. fig. 193/6.
462. Sfeșnic cu piciorul cilindric și cupă ovală, cu baza ruptă. Pastă poroasă de culoare neagră. Aceeași datare. Inv. MT 2869, 1987, secț. N<sub>1</sub>, - 1,40 m, I - 11 cm. fig. 194/1.
463. Sfeșnic fragmentar, partea inferioară, decorat cu brâie alveolate verticale. Aceeași datare. Inv. MT 2764, *passim*, I - 6,8 cm, grosimea piciorului - 4,4 cm. fig. 194/2.
464. Sfeșnic cu cupa largă, picior cilindric, evazat și scobit. Marginea buzei este crestată oblic, iar pe corp are patru brâie simple verticale, între care se află linii incizate, oblice. Aceeași datare. Inv. MT 6349, I - 13,2 cm, D - 12 cm. fig. 194/3.
465. Sfeșnic fragmentar, partea superioară. A fost decorat cu brâie simple verticale. Picior cilindric. Aceeași datare. Inv. MT 7275, 1927, I - 11,5 cm, D - 12 cm. fig. 194/4.
466. Sfeșnic cu piciorul scurt, de secțiune pătrată, cu cupa largă și fundul evazat. Brâie simple de-a lungul corpului. Aceeași datare. Inv. MT 4438, *passim*, I - 12 cm, D - 7,50 cm. fig. 194/5.
467. Sfeșnic cu piciorul cilindric, cupa largă și baza evazată. Pe picior se află un decor în relief sub formă de volută. Aceeași datare. Inv. MT 7117, 1927, I - 12 cm. D - 10 cm. fig. 194/6.
468. Partea superioară, sub formă ovală, a unui sfeșnic cu picior cilindric, rupt din vechime. Cupa prezintă o alveolare cu două adâncituri laterale la exterior. Aceeași datare. Inv. MT 3978, *passim*, I - 6 cm. fig. 194/7.

469. Partea superioară a unui sfeșnic, cu cupa largă și piciorul cilindric. Aceeași datare. Inv. MT 4440, *passim*, I - 7 cm, D - 10 cm. fig. 194/8.

470. Picior de sfeșnic, decorat cu brâie în jurul bazei și sub formă de bastoane pe corp. Aceeași datare. Inv. MT 2577, 1950, secț. J, I - 7,8 cm, D - 8 cm. fig. 194/9.

471. Partea inferioară a unui sfeșnic, cu piciorul cilindric și baza dreaptă ușor evazată. Aceeași datare. Inv. MT 2891, 1950, secț. J, I - 9 cm. fig. 194/10.

472. Partea inferioară de la un sfeșnic, cu piciorul de secțiune pătrată, cu colțurile crestate. Baza scobită și evazată. Aceeași datare. Inv. MT 4441, 1950, secț. L, I - 9,4 cm, D - 8,9 cm. fig. 195/1.

473. Picior de sfeșnic, masiv, cu decor de brâie pe patru laturi. Aceeași datare. Inv. MT 4442, 1950, secț. I, I - 9,5 cm, gr. - 5,8 cm. fig. 195/2.

474. Picior de sfeșnic, masiv, cu baza evazată. Urme de brâie subțiri în trei locuri. Aceeași datare. Inv. MT 3894, 1950, secț. L, I - 11,4 cm, D - 10,7 cm. Fig. 195/3.

475. Partea superioară a unui sfeșnic, cu cupa largă, cu un rest de proeminență pe buză și brâie crestate dealungul corpului. Aceeași datare. Inv. MT 7316, 1927, I - 12 cm. fig. 195/4.

476. Sfeșnic cu picior cilindric și baza dreaptă. Cupa este înlocuită cu un orificiu cilindric central, înconjurat de două canale circulare. Sec. IV-III î. H. Inv. MT 3977, 1988, secț. P, - 2,50 m, I - 13 cm, D - 12 cm. fig. 195/5.

477. Sfeșnic cu picior înalt și svelt, baza dreaptă și cupa conică mărginită de trei proeminente cilindrice. Pe corp se află trei brâie simple verticale. Sec. II-I î. H. Inv. MT 6347, *passim*, I - 16,2 cm, D - 8 cm. fig. 195/6.

478. Partea inferioară de la un sfeșnic, cu picior cilindric și baza dreaptă. Aceeași datare. Inv. MT 3902, 1950, secț. KF, I - 9,9 cm, D - 4,3 cm. fig. 195/7.

479. Partea inferioară a unui sfeșnic, cu baza mult lățită mărginită de crestături oblice. Piciorul de secțiune pătrată cu colțurile crestate. Aceeași datare. Inv. MT 3897, 1950, secț. I, I - 6,30 cm, D - 8,5 cm. fig. 196/1.

480. Sfeșnic fragmentar, cu o porțiune de cupă conică, cu decor de brâie alveolate pe corp. Aceeași datare. Inv. MT 3904, 1930, secț. E, -1,20m, I - 9,8 cm, D - 4,9 cm. fig. 196/2.

481. Picior de sfeșnic, cu baza evazată și scobită. Aceeași datare. Inv. MT 3901, *passim*, I - 9 cm, D - 6 cm. fig. 196/3.

482. Picior de sfeșnic, evazat și scobit, cu decor de brâie. Aceeași datare. Inv. MT 3906, *passim*, I - 6,5 cm, D - fig. 196/4.

483. Picior de sfeșnic cu decor de brâie alveolate. Aceeași datare. Inv. MT 1461, 1950, secț. I', I - 8 cm, D - 9 cm. fig. 196/6.

484. Picior de sfeșnic simplu și evazat. Aceeași datare. Inv. MT 4444, *passim*, I - 5 cm. fig. 196/5.

485. Fragment din piciorul unui sfeșnic, cu decor de brâie verticale. Aceeași datare. Inv. MT 3903, 1985, secț. N, - 1,30 m, I - 11,5 cm, gr. - 7 cm. fig. 196/7.
486. Fragment din partea centrală a unui picior de sfeșnic, de secțiune rotundă. Aceeași datare. Inv. 3905, 1930, - 2,20 m, I - 9,9 cm. fig. 196/8.
487. Fragment din partea superioară a unui sfeșnic, cu cupa împărțită în patru cu brâie alveolate. Aceeași datare. Inv. MT 3900, 1950, I - 10,4 cm. fig. 196/9.
488. Sfeșnic cu piciorul gros, cilindric și baza dreaptă, ușor reliefată. Cupa de formă conică, cu mici proeminențe pe buză. Pe corp resturi de brâu. Aceeași datare. Inv. MT 3896, *passim*, I - 11,5 cm, D - 7,5 cm. fig. 197/1
489. Sfeșnic cu cupa largă, prevăzută cu proeminențe pe buză. De-a lungul corpului trei brâie simple. Picior evazat și scobit. Aceeași datare. Inv. MT 7218, 1927, I - 9,5 cm, D - 7 cm. fig. 197/2.
490. Picior de sfeșnic, de secțiune rotundă, cu baza evazată și scobită. Aceeași datare. Inv. MT 3890, 1950, secț. J, I - 13,3 cm, gr. - 3 cm, Df - 5 cm. fig. 197/3.
491. Sfeșnic cu cupa ovală, picior cilindric și baza evazată. Brâie simple de-a lungul piciorului. Aceeași datare. Inv. MT 1187, 1940, secț. R, I - 15,7 cm, D - 10,3 cm. fig. 197/4.
492. Partea superioară de la un sfeșnic cu cupa conică, cu decor de brâie simple pe corp. Aceeași datare. Inv. MT 3893, *passim*, I - 6 cm, D - 9 cm. fig. 197/5.
493. Picior de fructieră, de secțiune cilindrică cu baza evazată. Aceeași datare. Inv. MT 3895, P. *passim*, I - 10 cm, Df - 7 cm. fig. 197/6.

### Ceramică lucrată la roată

494. Partea superioară de la o cană lucrată la roată, cu buza răsfrântă și fațetată și un început de toartă. De-a lungul gâtului, sunt linii verticale late, obținute prin lustruire. Pastă fină de culoare cenușie. Sec. I î. H. - I d. H. Inv. IAI 3629, 1939, I - 7 cm. fig. 172/1.
495. Fragment din partea superioară a unei căni lucrată la roată, din pastă fină de culoare cenușie. Buza evazată orizontal, din care pornește o toartă formată din bandă lată, împărțită în trei prin două incizii verticale adânci. Aceeași datare. Inv. IAI 3725, I - 5 cm. fig. 172/2.
496. Fragment din partea superioară a unei căni lucrată la roată, din pastă fină cenușie. Marginea răsfrântă orizontal. Pe gât se văd două șiruri de incizii. Aceeași datare. Inv. IAI 3539, I - 4 cm. fig. 172/3.
497. Fragment dintr-o toartă de cană din pastă cenușie, formată din două



părți diferite: una răsucită și cealaltă dreaptă. Aceeași datare. IAI fără inv., I - 8,50 cm. fig. 172/4.

498. Fragment de cană lucrată la roată, din pastă cenușie. Ea are corpul bombat, gât înalt, buză ușor răsfrântă și toartă supraînălțată, lată, cu două adâncituri verticale. Aceeași datare. Inv. MT 4171, 1990, secț. P', I - 11 cm. fig. 172/5.

499. Cană fragmentară, lucrată la roată, din pastă cenușie. Aceeași datare. IAI fără inv., I - 6,50 cm. fig. 172/6.

500. Fragment din gâtul unei căni cu marginea răsfrântă, lucrată la roată din pastă fină de culoare neagră, cu lustru exterior. Sec. IV î. H. Inv. MT 4172, 1951, secț. K-F, I - 10,50 cm. fig. 172/7.

501. Fragment din partea superioară a unei căni cu gâtul strâmt și corpul bombat, cu marginea evazată, din care pornește o toartă largă, prevăzută cu o proeminență conică. Pastă fină de culoare neagră cu lustru puternic. Aceeași datare. Inv. MT 4173, 1951, I - 9 cm. fig. 172/8.

502. Cană lucrată la roată din pastă cenușie. Corpul bombat, cu partea superioară alungită, buza răsfrântă și fund adâncit. Toarta, de secțiune ovală, se înalță ușor deasupra buzei și se lipește în apropierea diametrului maxim. Sec. I î. H. - I d. H. Inv. MT 4174, I - 10,2 cm. fig. 173/1.

503. Cană lucrată la roată din pastă fină, cenușie. Corpul bombat, gât înalt, prevăzut cu trei caneluri orizontale și toartă lată, cu o șanțuire verticală. Fund drept. Aceeași datare. Inv. MT 4175, I - 26 cm. fig. 173/2.

504. Cană cu corpul bombat, umăr marcat și gât înalt cu trei brâie simple în partea inferioară. Fundul înalt, buza evazată drept și cu prag pentru fixarea unui capac. Toartă lată cu două adâncituri verticale. Pe partea superioară a corpului și pe gât se află linii verticale lustruite. Aceeași datare. Inv. MT 4176, I - 30,10 cm. fig. 173/3.

505. Cană cu corpul arcuit, gât puțin înalt și marginea răsfrântă, prevăzută cu o toartă supraînălțată. Picior scobit, înalt și margine evazată. Pastă fină cenușie. Aceeași datare. Inv. MT 4177, I - 17,50 cm. fig. 173/4.

506. Cană lucrată la roată din pastă fină cenușie, corpul bombat, gât scurt și margine evazată. Fund scobit, un brâu simplu sub buză și toartă lată cu o creștătură verticală pe mijloc. Aceeași datare. Inv. MT 4178, I - 32 cm. fig. 173/5.

507. Cană lucrată la roată din pastă fină, cenușie, cu corpul bombat, gât scurt, marginea îngroșată în exterior și fund scobit. Toarta lată, este prevăzută cu două caneluri verticale. Pe partea superioară a corpului și pe gât sunt benzi lustruite. Aceeași datare. Inv. MT 4179, I - 23,20 cm. fig. 173/6.

508. Cană lucrată la roată, cu corpul bombat, marginea evazată, fund scobit și o toartă lată cu canelură verticală. Pastă fină cenușie. Aceeași datare. Inv. MT 4180, I - 17,50 cm. fig. 173/7.

509. Cană cu corpul rotund, gât înalt, margine răsfrântă și fund scobit. Toartă lungă cu canelură verticală. Lucrată la roată din pastă fină cenușie. Aceeași datare. Inv. MT 4181, I - 9 cm. fig. 173/8

510. Cană lucrată la roată cu corpul bombat, gât scurt și marginea evazată. Toartă lată cu două caneluri, fund scobit, înalt. Pe umăr se află șase incizii circulare. Aceeași datare. Inv. MT 4182, I - 27,80 cm. fig. 174/1.

511. Cană lucrată la roată din pastă cenușie închisă. Corpul bombat, gât demarcat și margine evazată. Toartă numai pe gât, fund scobit, înalt. Pe umăr și pe gât decor lustruit. Aceeași datare. Inv. MT 4183, I - 11 cm. fig. 174/2.

512. Cană cu corpul sferic, gât strâmt și marginea răsfrântă. Fund inelar. Toartă simplă. Pe partea superioară și la baza gâtului se află linii circulare incizate. Sec. II-I î.H. Inv. MT 4184, I - 13 cm. fig. 174/3.

513. Cană cu corpul sferic și gât drept demarcat printr-un brâu în relief. Pastă fină de culoare cenușie. Toartă ușor înălțată. Aceeași datare. Inv. MT 4185, I - 16 cm. fig. 174/4.

514. Cană cu corpul bombat, gât strâmt și marginea răsfrântă. Toartă lată, cu canelură la mijloc, ușor înălțată. Trei linii incizate pe corp. Aceeași datare. Inv. MT 4186, I - 11,20 cm. fig. 174/5.

515. Cană cu buza ruptă, lucrată la roată din pastă cenușie, fund scobit. La baza gâtului se află două brăie simple. Toartă lată pe gât. Sec. I î. H. - I d.H. Inv. MT 4187, I - 6,40 cm. fig. 174/6.

516. Cană din pastă fină, de culoare cenușie-roșietică. Corpul este oval, gâtul scurt, prevăzut cu o toartă mică și marginea evazată. Sec. III-II î. H. Inv. MT 4188, I - 15,20 cm. fig. 174/7.

517. Căniță cu o toartă lucrată la roată din pastă fină, cu corpul arcuit, gât scurt și marginea evazată. Pe gât este un decor format din linii lustruite, dispuse vertical. Sec. I î. H. - I d. H. Inv. MIM 5687, 1968, secț. M, I - 10 cm. fig. 198/1.

518. Cană cu o toartă ușor înălțată, lucrată la roată. Corp bitronconic, gât scurt și buza evazată. Aceeași datare. Inv. IAI 6289, I - 8 cm. fig. 198/2.

519. Căniță cu o toartă, lucrată la roată din pastă cenușie. Corp bombat, gât scurt și buza răsfrântă. Pe gât fascicule de linii lustruite, verticale. Aceeași datare. Inv. MIM 2304, 1968, I - 11 cm. fig. 198/3.

520. Cană cu o toartă, lucrată la roată din pastă fină. Corpul este bombat, gât înalt, cu toartă și margine evazată. Pe umăr și pe gât se află un decor din linii lustruite. Aceeași datare. Inv. MIM 1056, I - 16 cm. fig. 198/4.

521. Cană cu două torți ușor înălțate, lucrată la roată din pastă fină cenușie. Fundul scobit, corp bitronconic și marginea ușor răsfrântă. Aceeași datare. Inv. MIM 2514, 1968, secț. M, I - 10 cm. fig. 198/5.

522. Cană cu o toartă, lucrată la roată din pastă fină. Fund scobit, corp

bombat și margine evazată. Pe partea superioară sunt grupuri de linii lustruite. Aceeași datare. Inv. MIM 5063, 1968, secț. M, - 1,70 m, I - 9,50 cm. fig. 198/6.

523. Cană cu două torți lucrată la roată din pastă fină. Este decorată pe partea superioară cu linii lustruite dispuse vertical și oblic. IAI fără inv., I - 9 cm. fig. 198/7.

524. Cească cu două torți, cu corp cilindric și fund îngust și scobit. Este decorată prin lustruire cu linii în zigzag sub buză și verticale în rest. Aceeași datare. Inv. MT 4189, I - 6 cm. fig. 199/1.

525. Cească cu două torți ușor înălțate, de secțiune dreptunghiulară. Fund îngust, înălțat, buza rotunjită. Aceeași datare. Inv. MT 4190, I - 7,50 cm. fig. 199/2.

526. Fragment de ceașcă, cu toartă, buza dreaptă și două caneluri pe corp. Aceeași datare. I - 6 cm. fig. 199/3.

527. Cească cu o toartă, lucrată la roată, cu corp cilindric și picior înalt, cu buza evazată. Decorată sub buză cu linii lustruite, dispuse în diagonală, iar pe corp, vertical. Aceeași datare. Inv. MT 4191, I - 7,80 cm. fig. 199/4.

528. Cească cu toartă, cu fund îngust și buză profilată. Decorată pe corp cu linii verticale, lustruite. Aceeași datare. Inv. MT 4192, I - 5 cm. fig. 199/5.

529. Cească cu două torți, corp cilindric și picior înalt. Decor lustruit cu diagonale dispuse în zigzag sub buză și verticale pe corp. Aceeași datare. Inv. MT 4193, I - 9 cm. fig. 199/6.

530. Cească cu două torți de secțiune ovală, cu fund îngust, ușor înălțat și margine îngroșată. Mai jos de margine, se află un decor format din grupuri de linii lustruite, dispuse în zigzag. Inv. MT 4194, I - 12,80 cm. fig. 199/7.

531. Cană cu două torți, cu corpul cilindric și fund îngust, înălțat. Sub buză și la partea inferioară sunt grupuri de linii incizate circular. Aceeași datare. Inv. 4195, I - 24 cm. fig. 199/8.

532. Fragment din gâtul unei căni lucrată la roată, cu margine evazată. Pe umăr și pe gât, decor de linii lustruite. Aceeași datare. Inv. MT 4196, 1950, secț. L, I - 8,50 cm. fig. 200/1.

533. Fragment de ceașcă lucrată la roată, cu decor lustruit format din linii în diagonală și verticale. Aceeași datare. Inv. MT 4197, 1950, secț. J, I - 6 cm. fig. 200/2.

534. Fragment de ceașcă cu decor lustruit în diagonală și pe verticală. Buza ușor îngroșată. Aceeași datare. Inv. MT 4198, 1950, secț. K, I - 10 cm. fig. 200/3.

535. Fragment de ceașcă cu decor lustruit pe gât și corp, în zigzag, pe verticală și spații lustruite continuu. Aceeași datare. Inv. MT 4199, 1928, I - 10 cm. fig. 200/4.

536. Partea superioară de la o ceașcă cu două torți, corp bombat și buza răsfrântă, decorată pe gât cu linii lustruite verticale, suprapuse de altele în diagonală. Aceeași datare. Inv. MT 4200, 1949, secț. H', I - 5 cm. fig. 200/5.

537. Fragment din corpul unei cești din pastă cenușie, decorată prin lustruire cu linii oblice sub buză, verticale pe corp, drepte și ondulate în apropiere de fund. Aceeași datare. Inv. MT 4201, 1950, I - 8 cm. fig. 200/6.

538. Fragment de ceașcă, cu decor lustruit format din câte patru linii oblice sub buză și câte trei verticale pe corp. Aceeași datare. Inv. MT 4202, 1950, secț. K, I - 8 cm. fig. 200/7.

539. Fragment din partea superioară, cu toartă, de la o ceașcă cu marginea ușor evazată, decorată cu linii lustruite în hașuri. Aceeași datare. Inv. MT 4203, 1950, I - 9 cm. fig. 200/8.

540. Fragment de ceașcă cu buza îngroșată, decorată sub buză cu linii lustruite dispuse câte patru, oblic în direcții opuse. Aceeași datare. Inv. MT 4204, 1950, secț. J, I - 3 cm. fig. 200/9.

541. Fragment de ceașcă cu toartă de secțiune ovală, decorată pe corp cu grupuri de linii lustruite și o incizie ondulată pe partea inferioară. Aceeași datare. Inv. MT 4205, 1928, I - 6 cm. fig. 200/10.

542. Fragment de ceașcă cu decor de linii lustruite sub buză, dispuse grupat în diagonală sau verticale. Buza îngroșată și o linie profilată pe corp. Aceeași datare. Inv. MT 4206, 1951, secț. L, I - 6 cm. fig. 200/11.

543. Fragment de ceașcă cu toartă, cu decor lustruit reprezentând grupe de linii dispuse în diagonală, în sensuri opuse pe gât, și verticale pe corp. Aceeași datare. Inv. MT 4207, 1950, secț. K, I - 8 cm. fig. 200/12.

544. Fragment de ceașcă cu toartă lată, cu două caneluri longitudinale, cu linii lustruite dispuse în diagonale încrucișate pe corp. Aceeași datare. Inv. MT 4208, 1950, secț. K, I - 10 cm. fig. 200/13.

545. Ceașcă cu două torți, ușor înălțate, formând o mică buclă, cu fund înălțat și baza evazată, buza ușor îngroșată la exterior (copie după vas grecesc). Sec. I î.H. - I d.H. Inv. MT 4209, I - 7,40 cm. fig. 201/1.

546. Ceașcă cu două torți, fund îngust și profilat și marginea dreaptă. Pe partea superioară se află un decor format din linii lustruite dispuse vertical. Aceeași datare. Inv. MT 4210, I - 6,20 cm. fig. 201/2.

547. Ceașcă cu două torți, fund îngust, marginea evazată și îngroșată. Pe corp linii lustruite verticale. Aceeași datare. Inv. MT 4211, I - 7 cm. fig. 201/3.

548. Ceașcă cu două torți pe partea superioară a corpului, cu fund înalt și scobit și marginea ușor răsfrântă. Pe corp linii lustruite verticale. Aceeași datare. Inv. MT 4212, I - 8,20 cm. fig. 201/4.

549. Ceașcă cu două torți răsfrânte în partea superioară, formând o buclă. Picior îngust lătit mult la bază. Forma corpului este tronconică și marginea îngroșată (imitație după vas grecesc). Aceeași datare. Inv. MT 4213, I - 10 cm. fig. 201/5.

550. Ceașcă cu două torți de secțiune ovală, cu șanțuire longitudinală. Fund îngust și înălțat, buza ușor răsfrântă. Aceeași datare. Inv. MT 4214, I - 8 cm. fig. 201/6.

551. Ceașcă cu două torți, fund îngust, înalt și cu baza răsfrântă, cu buza îngroșată. Aceeași datare. Inv. 4215, I - 8,40 cm. fig. 201/7.

552. Ceașcă cu două torți, cu corpul cilindric și fund îngust și scobit. Pe corp se află un decor format din linii lustruite dispuse vertical în partea inferioară și grupe pe diagonală, sub buză. Aceeași datare. Inv. MT 4216, I - 9 cm. fig. 201/8.

553. Ceașcă cu două torți, plasate în partea superioară. Corp cilindric, buza dreaptă și fund îngust, profilat. Decorul format din linii lustruite verticale, despărțite în zona mediană de o șanțuire. Aceeași datare. Inv. MT 4217, I - 8,60 cm. fig. 201/9.

554. Ceașcă cu tortița ruptă, cu corpul cilindric, buza ușor răsfrântă și fundul scobit și profilat. Se păstrează parțial resturi de culoare roșie. Toarta și o parte din buză lipsesc. Aceeași datare. Inv. IAI 3609, I - 6,75 cm. fig. 202/1.

555. Ceașcă fragmentară cu pereții drepți și fund îngust înălțat, cu baza evazată. Corpul decorat cu lustruiri verticale. Aceeași datare. IAI fără inv., I - 8 cm. fig. 202/2.

556. Ceașcă cu două torți înălțate (rupte), din pastă cenușie, marginea lărgită și canelată, fund scobit. Aceeași datare. Inv. MT 4218, 1986, I - 7 cm. fig. 202/3.

557. Ceașcă fragmentară, cu picior înalt și corp cilindric. Aceeași datare. IAI fără inv., I - 5 cm. fig. 202/4.

558. Ceașcă fragmentară, partea inferioară cu picior înalt. Aceeași datare. IAI fără inv., I - 4 cm. fig. 202/5.

559. Ceașcă fragmentară cu picior și fund îngust. Aceeași datare. Inv. IAI 3621, I - 4,20 cm. fig. 202/6.

560. Fragment de cană din pastă fină cenușie, cu marginea ușor răsfrântă, decorată cu două linii orizontale adâncite și cu dungi lustruite în partea inferioară. Aceeași datare. Inv. MT 4219, I - 12 cm. fig. 202/7.

561. Fragment dintr-un castron, lucrat la roată din pastă cenușie. Corpul bitronconic cu buză înaltă, rotunjită. În interior se află un decor obținut prin linii lustruite, dispuse vertical și orizontal. Sec. I î.H. - II d. H Inv. MT 4316, 1950, secț. K, I - 6 cm. fig. 203/1.

562. Fragment dintr-un vas lucrat la roată din pastă cenușie, decorat cu linii incizate în fascicule drepte, care încadrează altele ondulate. Aceeași datare. Inv. MT 4317, 1950, secț. K, I - 12 cm. fig. 203/2.

563. Fragment dintr-un castron din pastă cenușie, cu corpul bombat și marginea curbată în interior și buza tăiată. Pe corp se află un decor de linii lustruite drepte și ondulate. Aceeași datare. Inv. MT 1668, 1926, I - 7 cm. fig. 203/3.

564. Fragment dintr-un vas din pastă cenușie, lucrat la roată, decorat cu incizii liniare drepte și ondulate. Aceeași datare. Inv. MT 4318, I - 10 cm. fig. 203/4.

565. Fragment dintr-un vas din pastă fină, lucrat la roată, decorat cu linii incizate drepte și ondulate, dispuse orizontal. Aceeași datare. Inv. MT 4319, I - 6,50 cm. fig. 203/5.

566. Fragment de vas lucrat la roată din pastă cenușie, cu buza îngroșată în exterior și o toartă ușor înălțată, cu caneluri verticale care se lărgesc în partea inferioară. Vasul este decorat cu linii lustruite grupate pe verticală. Aceeași datare. Inv. MT 4320, 1950, secț. K, I - 5 cm. fig. 203/6.

567. Fragment dintr-un vas lucrat la roată din pastă cenușie, cu corpul bombat și buza îngroșată, prevăzut cu o toartă supraînălțată, prevăzută cu cinci caneluri longitudinale. Aceeași datare. Inv. MT 4321, 1950, secț. L, I - 7 cm. fig. 203/7.

568. Fragment din buza unei fructiere, lucrată la roată, din pastă cenușie. Ea este evazată la orizontală și este decorată prin lustruire cu o linie în zigzag. Aceeași datare. Inv. MT 4322, 1950, secț. K, I - 2 cm. fig. 204/1.

569. Fragment dintr-un castron lucrat la roată, din pastă cenușie. Buza evazată, cu două fațete, decorată, prin lustruire, cu o linie ondulată, mărginită de benzi late. Aceeași datare. Inv. MT 4323, 1950, secț. K, I - 8 cm. fig. 204/2.

570. Fragment dintr-o fructieră lucrată la roată, din pastă cenușie. Buza evazată la orizontală, cu marginea curbată în jos, este decorată prin lustruire cu benzi și o linie în zigzag. Aceeași datare. Inv. MT 4324, 1950, secț. K, I - 3,50 cm. fig. 204/3.

571. Fragment dintr-o fructieră lucrată la roată, din pastă cenușie, cu buza evazată la orizontală și decorată cu benzi lustruite, care încadrează grupe de câte nouă linii transversale. Aceeași datare. Inv. MT 4325, 1950, secț. K, I - 3 cm. fig. 204/4.

572. Fragment dintr-un castron lucrat la roată, din pastă cenușie, decorat în interior și exterior cu linii lustruite drepte și în zigzag. Aceeași datare. Inv. MT 4326, 1950, secț. K, I - 10 cm. fig. 204/5.

573. Fragment dintr-un castron lucrat la roată, din pastă cenușie, cu buza evazată și fațetată. Decor de linii ondulate la exterior și o dungă de hașuri în exterior. Inv. MT 4327, 1987, secț. N<sub>1</sub>, - 1,75 m, I - 6 cm. fig. 204/6.

574. Fragment de cană cu corpul drept și buza evazată orizontal. Lucrată la roată din pastă cenușie, este decorată cu incizii circulare și benzi lustruite late, care încadrează altele în zigzag pe verticală. Aceeași datare. Inv. MT 4328, 1987, secț. N<sub>1</sub>, - 1,75 m, I - 6 cm. fig. 205/1.

575. Fragment dintr-un vas cu corpul bombat și marginea îngroșată, lucrat la roată din pastă cenușie. Pe partea superioară se află un tub cilindric și un decor din

linii incizate și lustruite. Aceeași datare. Inv. MT 1044, 1949, secț. H', - 1,75 m, I - 6,50 cm. fig. 205/2.

576. Fragment dintr-o cană lucrată la roată, din pastă cenușie, decorată pe umăr cu grupe de câte trei linii oblice aranjate în zigzag. Aceeași datare. Inv. MT 4329, 1949, secț. H', I - 10,50 cm. fig. 205/3.

577. Fragment din buza unei căni, lucrată la roată din pastă cenușie, decorată cu linii lustruite transversale. Toarta ușor supraînălțată a fost formată din trei cilindri. Aceeași datare. Inv. MT 4330, 1950, secț. K, I - 3 cm. fig. 205/4.

578. Fragment de cană cu gât înalt, cilindric și buza orizontală, lucrat la roată din pastă cenușie. Decorul este format din linii lustruite, dispuse în rețea. Aceeași datare. Inv. MT 4331, 1987, secț. N<sub>1</sub>, - 1,75 m, I - 6,20 cm. fig. 205/5.

579. Fragment dintr-o cană lucrată la roată, din pastă cenușie, decorată pe gât cu linii incizate, grupate câte patru și cinci, dispuse în zigzag. Aceeași datare. Inv. MT 1675, 1926, I - 8,20 cm. fig. 205/6.

580. Fragment de cană cu gâtul vertical și marginea orizontală. Pe corp se află decor în unghiuri ascuțite, lustruite. Aceeași datare. Inv. MT 4332, P. 1950, secț. K, I - 7 cm. fig. 205/7.

581. Fragment de capac lucrat la roată, din pastă cenușie, decorat cu două rânduri de triunghiuri hașurate, obținute prin lustruire. Inv. MT 4333, 1950, secț. J, I - 12 cm. fig. 206/1.

582. Capac lucrat la roată din pastă cenușie. Aceeași datare. Inv. MT 4334, I - 7,50 cm. fig. 206/2.

583. Capac lucrat la roată din pastă cenușie. Aceeași datare. Inv. MT 2348, 1950, I - 9 cm. fig. 206/3.

584. Fragment de bol, lucrat la roată din pastă cenușie, cu corpul curbat și buza ușor răsfrântă. Aceeași datare. Inv. IAI 3787, I - 4 cm. fig. 206/4.

585. Fragment de capac lucrat la roată, din pastă cenușie, decorat pe partea superioară cu benzi incizate și o linie ondulată lustruită. Aceeași datare. Inv. MT 4335, 1950, secț. J, I - 13,50 cm. fig. 206/5.

586. Fragment de bolde dimensiuni mari, lucrat la roată, din pastă cenușie, decorat la partea superioară cu o linie incizată, sub care se află un zigzag dublu. Aceeași datare. Inv. MIM 5431, 1968, I - 9 cm. fig. 206/6.

587. Fragment de castron, lucrat la roată din pastă neagră cu lustru la exterior. Umăr bombat, gât relativ strâmt și marginea rotunjită la exterior. Sec. IV î. H. Inv. MT 4336, 1951, secț. K-F, I - 10 cm. fig. 206/7.

588. Vas de formă conică lucrat la roată din pastă cenușie, cu baza ușor îngroșată și cu patru linii incizate la distanțe egale pe tot corpul. Sec. I î. H. - I d. H. Inv. MT 4337, 1990, secț. P, I - 7 cm. fig. 207/1.

589. Partea superioară de la o ploscă de formă circulară, cu gât cilindric înalt

și marginea buzei îngroșată. A avut o toartă bicilindrică între buză și umăr. Aceeași datare. Inv. MT 4338, I - 15 cm. fig. 207/2.

590. Picior de fructieră, lucrată la roată din pastă cenușie. Aceeași datare. IAI fără inv., I - 8 cm. fig. 207/3.

591. Picior de fructieră, fragmentar, lucrat la roată din pastă cenușie, decorat cu linii lustruite întretăiate. Aceeași datare. Inv. MT 4339, 1949, secț. H', - 1,75 m, I - 13 cm. -ig. 207/4.

592. Picior de fructieră, lucrat la roată din pastă cenușie. Aceeași datare. Inv. MT 4340, I - 12 cm. fig. 207/5.

593. Picior de fructieră, din pastă cenușie. Aceeași datare. IAI fără inv., I - 9 cm. fig. 207/6.

594. Buză de fructieră, lucrată la roată din pastă cenușie, cu buza orizontală decorată prin lustruire cu linii drepte și în zigzag. Aceeași datare. Inv. MT 4341, 1987, secț. N<sub>1</sub>, - 1,75 m, I - 6 cm. fig. 208/1.

595. Buză de fructieră de formă asemănătoare, cu o singură linie lustruită și ondulată. Inv. MT 4342, 1928, secț. D, I - 6 cm. fig. 208/2.

596. Fragment din partea superioară a unei fructiere lucrată la roată din pastă cenușie, cu buza orizontală, cu marginea coborâtă oblic. În jurul fundului se află linii concentrice lustruite, iar pe buză, în aceeași tehnică, linii drepte și două ondulate. Aceeași datare. Inv. MT 4343, 1950, secț. K, I - 11 cm. fig. 5208/3.

597. Fragment de fructieră cu buza orizontală, decorată cu două linii drepte lustruite. Aceeași datare. Inv. MT 4344, I - 4,50 cm. fig. 208/4.

598. Fragment asemănător, dar din pastă roz-gălbuie. Aceeași datare. Inv. MT 1695, 1926, I - 4 cm. fig. 208/5.

599. Fragment din buza unei fructiere lucrată la roată, din pastă cenușie, cu decor format din linii lustruite, întretăiate de grupe de către patru linii, din loc în loc. Aceeași datare. Inv. MT 4345, I - 7 cm. fig. 208/6.

600. Fructieră lucrată la roată, din pastă cenușie. Piciorul relativ înalt, este mult evazat și marcat printr-o proeminență circulară, umăr reliefat și buza orizontală, decorată prin lustruire cu linii paralele transversale, mărginite de altele circulare pe margini. Aceeași datare. Inv. MT 1846, P. 1927, I - 12 cm. fig. 209/1.

601. Farfurie cu picior, din pastă cenușie lucrată la roată. În interior este desenată cu linii și cercelețe mici, dispuse circular. Aceeași datare. Inv. MIM 5673, P. 1968, secț. M, - 2,89 m, I - 5 cm. fig. 209/2.

602. Fructieră lucrată la roată din pastă cenușie, cu buza orizontală și fundul evazat. Aceeași datare. Inv. MT 4346, I - 21,10 cm. fig. 210/1.

603. Fructieră asemănătoare, dar cu un inel la îmbinarea cupei cu piciorul. Aceeași datare. Inv. MT 4347, I - 22,20 cm. fig. 210/2.

604. Fructieră asemănătoare, dar cu un inel la capătul cilindric al piciorului. Aceeași datare. Inv. MT 4348, I - 23,50 cm. fig. 210/3.



605. Fructieră asemănătoare. Aceeași datare. Inv. MT 4349, I - 17,50 cm. fig. 210/4.
606. Fructieră asemănătoare, dar cu piciorul mai scurt, prevăzut cu patru incizii circulare. Aceeași datare. Inv. MT 4350, I - 19 cm. fig. 210/5.
607. Fructieră asemănătoare, cu piciorul mai lung și buza rotunjită. Aceeași datare. Inv. MT 4351, I - 29,80 cm. fig. 210/6.
608. Castron lucrat la roată, din pastă cenușie, cu fundul înalt, ușor evazat, umăr drept și buza rotunjită. Aceeași datare. Inv. MT 4352, I - 6,80 cm. fig. 211/1.
609. Cupă cu picior ușor evazat, cu umărul profilat și marginea dreaptă. Aceeași datare. Inv. MT 4353, I - 6,60 cm. fig. 211/2.
610. Castronaș cu fundul circular, marginea ușor răsfrântă și umărul marcat. Aceeași datare. Inv. MT 4354, I - 11,50 cm. fig. 211/3.
611. Cupă cu picior înălțat și scobit. Buza este ușor răsfrântă și rotunjită la exterior. În interior, pe fund, se află o rozetă zimțată. Aceeași datare. Inv. MT 4355, I - 7,40 cm. fig. 211/4.
612. Strachină cu picior evazat, lucrată la roată din pastă cenușie, cu margine dreaptă. Aceeași datare. Inv. MT 4356, I - 7,20 cm. fig. 211/5.
613. Strachină cu picior evazat. Marginea ușor evazată. Aceeași datare. Inv. MT 4357, I - 8,90 cm. fig. 211/6.
614. Castron cu două torți și fund inelar. Torțile sunt prevăzute cu trei caneluri verticale. Aceeași datare. Inv. MT 4358, I - 11 cm. fig. 211/7.
615. Strachină cu picior evazat și marginea dreaptă. Umărul marcat prin linii incizate. Aceeași datare. Inv. MT 4359, I - 6,90 cm. fig. 211/8.
616. Strachină cu fund inelar și bombat, umăr marcat și buza rotunjită. Aceeași datare. Inv. MT 4360, I - 7 cm. fig. 211/9.
617. Strachină cu fund inelar, umăr marcat și buza rotunjită. Inv. MT 4361, I - 4,80 cm. fig. 211/10.
618. Strachină fragmentară, cu fund inelar și buza rotunjită, cu decor lustruit slab. Aceeași datare. Inv. IAI 3670, 1940, I - 4 cm. fig. 212/1.
619. Partea inferioară a unui vas cu fund inelar. Aceeași datare. Inv. IAI 3611, 1940, I - 4 cm. fig. 212/2.
620. 1 Fragment de castron, cu o toartă verticală, canelată, cu incizii liniare pe umăr. Aceeași datare. Inv. IAI 3714, 1940, I - 6 cm. fig. 212/3.
621. Fragment de farfurie, cu buza evazată orizontal. Pastă cenușie cu dungi în relief pe corp. Aceeași datare. Inv. IAI 3540, 1940, I - 6 cm. fig. 212/4.
622. Fragment de cană cu gâtul strâmt și buza răsfrântă, cu decor incizat pe corp format din linii drepte și ondulate. Inv. IAI 3886, 1940, I - 6 cm. fig. 212/5.
623. Fragment de cană lucrată la roată, cu buza îngroșată la exterior. Inv. IAI 3912, 1940, I - 6,50 cm. fig. 212/6.

624. Partea inferioară de la o strachină. Aceeași datare. IAI fără inv., I - 4,20 cm. fig. 212/7.

625. Fragment de cană cu o toartă, prevăzută cu două incizii verticale. IAI fără inv., I - 11 cm. fig. 212/8.

626. Fragment de ulcior lucrat la roată din pastă fină cenușie, cu buza răsfrântă și fațetată la exterior, cu un început de toartă care pornește de sub umăr. Aceeași datare. IAI fără inv., I - 5 cm. fig. 213/1.

627. Gât de urcior, lucrat la roată din pastă galben-cenușie cu angobă roșie. Buza profilată și răsfrântă în exterior. Pe umăr un început de toartă și profilaturi la baza gâtului. Aceeași datare. Inv. MT 4362, 1987, secț. N<sub>1</sub>, - 1,60 m, I 11 cm. fig. 213/2.

628. Gât de ulcior cu două torți, ce pornesc de sub buză. Buza se lărgeste deasupra torților și se evazează. Pastă fină, de culoare brun-gălbuie. Aceeași datare. Inv. IAI 5076, 1940, I - 8 cm. fig. 213/3.

629. Gât de amforetă cu două torți, din pastă densă de culoare roșie, lucrată neglijent. Buza profilată la exterior. Aceeași datare. Inv. MT 165, 1926, I - 6 cm. fig. 213/4.

630. Gât de urcior, plasat lateral (ploscă), din pastă negricioasă, cu gura lărgită. Aceeași datare. Inv. IAI 5681, 1968, I - 9 cm. fig. 213/5.

631. Gât de amforetă lucrată neglijent din pastă roz-gălbuie, cu urme de la modelare. Două torți pornesc de la gât. Buza ușor răsfrântă și îngroșată. Aceeași datare. Inv. MT 1648, P. 1926, I - 10 cm. fig. 213/6.

632. Toartă decorată cu un cap de berbec în basorelief. Sunt bine marcate coarnele și ochii. Pastă fină cenușie. Aceeași datare. Inv. MT 4363, I - 5 cm. fig. 214/1.

633. Fragment dintr-un vas lucrat la roată din pastă cenușie, prevăzut cu tub și o toartă. Formă rotunjită. Pe umăr se află o bandă incizată în spic. Aceeași datare. Inv. MT 2185, I - 6 cm. fig. 214/2.

634. Fragment din partea superioară a unui vas cu tub, cu toarta formată dintr-o protomă de berbec. Sunt bine marcate coarnele, gura, nările și ochii. Pastă fină cenușie. Aceeași datare. Inv. MT 4364, 1987, secț. N<sub>1</sub>, - 1,50 m, I - 10 cm. fig. 214/3.

635. Vas strecurătoare, prevăzut cu grătar și tub. Este lucrat la roată din pastă fină cenușie. Toarta se află deasupra vasului, iar la partea inferioară, vasul se sprijină pe un picior înalt, profilat și evazat. Aceeași datare. Inv. MT 4365, I - 9 cm. fig. 214/4.

636. Toartă de cană de secțiune ovală, cu partea exterioară decorată cu creștături pe margini și caneluri în mijloc și cu trei pastile lipite în partea superioară. Inv. MT 4366, I - 12 cm. fig. 214/5.

637. Fragment de oală, lucrată la roată din pastă cenușie, decorată cu linii circulare incizate. Sec. I î. H. Inv. MT 4367, 1985, secț. N, - 1 m, I - 5 cm. fig. 215/1.

638. Fragment de oală lucrată la roată, cu corpul acoperit cu linii incizate și ondulate la partea superioară. Aceeași datare. Inv. MT 4368, 1985, secț. N<sub>1</sub>, - 1 m, I - 12 cm. fig. 215/2.

639. Picior de vas, lucrat la roată din pastă roșcată. Aceeași datare. Inv. MT 4369, I - 9 cm. fig. 215/3.

640. Fragment de oală lucrată la roată, cu decor incizat pe umăr și marginea răsfrântă. Aceeași datare. Inv. MT 1700, 1926, I - 5 cm. fig. 215/4.

641. Fragment de castron din pastă roșie (import), cu buza rotunjită. Inv. MT 4370, 1950, secț. I-I', I - 6 cm. fig. 215/5.

642. Fragment de oală cu buza răsfrântă orizontal. Pastă fină cenușie. Inv. MT 4371, I - 5 cm. fig. 215/6.

643. Fragment de castron, lucrat la roată din pastă cenușie închisă, cu umărul profilat, gât strâmt și marginea răsfrântă. O toartă, ce pornește din buză, este mult lățită și prevăzută cu două caneluri verticale. Tot corpul prezintă profilaturi circulare (import). Sec. I î.H. Inv. IAI 3461, 1940, I - 7 cm. fig. 216/1.

644. Fragment de farfurie, lucrată la roată, cu toartă orizontală masivă. Pastă aspră de culoare neagră. Sub margini se află o linie profilată (import). Aceeași datare. Inv. IAI 3701, 1940, I - 3 cm. fig. 216/2.

645. Fragment de castron din pastă aspră, de culoare cenușie închisă, cu linii puternic profilate pe umăr (import). Aceeași datare. Inv. IAI 5083, 1940, I - 5 cm. fig. 216/3.

646. Picior de vas, de dimensiuni mari, din pastă nisipoasă de culoare negricioasă. În interior și exterior se află linii profilate (import roman?). Aceeași datare. Inv. IAI 5080, 1940, I - 4 cm. fig. 216/4.

647. Picior de vas, profilat și evazat, lucrat la roată din pastă albicioasă. IAI fără inv., I - 3,50 cm. fig. 244/1.

648. Picior de afumătoare (?) cu baza foarte evazată, din pastă albicioasă (import). Aceeași datare. IAI fără inv., I - 3 cm. fig. 244/2.

649. Picior de afumătoare (?) cu aceleași caracteristici. Inv. IAI 4050, I - 3 cm. fig. 244/3

650. Picior cu aceleași caracterisitici. IAI fără inv., I - 3 cm. fig. 244/4.

651. Picior de cupă de import (?) din pastă fină de culoare albicioasă. IAI fără inv., I - 4 cm. fig. 244/5

652. Picior de vas, relativ înalt, cu baza plată. IAI fără inv., I - 3 cm. fig. 244/6.

653. Picior de vas (cupă) relativ înalt, cu profilaturi și baza evazată. IAI fără inv., I - 7 cm. fig. 244/7.

654. Picior de afumătoare (?) cu baza lătită. Pastă albicioasă. LAI fără inv., I - 4,50 cm. fig. 244/8.

655. Cupă deliană, din pastă fină de culoare cenușie. Corpul tronconic, marginea evazată. Pe partea inferioară, sub două linii circulare, se află un grupaj de cercuri, acolade și bastonașe hașurate. Sec. I î.H. Inv. MT 4372, 1990, secț. P', I - 6,75 cm. fig. 217/1.

656. Cupă deliană cu formă asemănătoare, dar cu decor format dintr-un șir de cerculețe, sub care sunt așezate frunze de brad (fragmentară). Inv. MT 4373, I - 6 cm. fig. 217/2.

657. Cupă deliană fragmentară, cu corpul decorat cu palmete, cercuri concentrice și în cruce și, peste tot, cu unghiuri cu trei brațe. Inv. MT 4374, 1951, secț. L, I - 5 cm. fig. 217/3.

658. Strecurătoare cu corpul conic și gât înalt, din pastă fină lucrată la roată. Pe umăr se află un decor format din linii incizate în zigzag. Aceeași datare. Inv. MT 4375, I - 8,50 cm. fig. 218/1.

659. Strecurătoare lucrată la roată din pastă cenușie, cu corpul conic, gât înalt, margine răsfrântă și o toartă verticală. Pe gât este decorată, prin lustruire, cu fascicole de linii verticale și în formă de spic. Aceeași datare. Inv. MT 1327, I - 12 cm. fig. 218/2.

660. Strecurătoare fragmentară, decorată pe corp cu linii lustruite în diagonală. Inv. MT 2201, I - 12 cm. fig. 218/3.

661. Strecurătoare fragmentară, cu buza răsfrântă și decor lustruit pe gât. Inv. MT 4376, I - 10 cm. fig. 218/4.

662. Strecurătoare fragmentară, cu decor din linii incizate pe umăr și verticale, lustruite, pe gât. Aceeași datare. Inv. MT 4377, 1950, secț. J, I - 10 cm. fig. 218/5.

663. Strecurătoare fragmentară cu toartă, din pastă roșie, decorată pe umăr cu linii diagonale dispuse în zigzag. Aceeași datare. Inv. MT 4378, 1950, I - 8 cm. fig. 218/6.

664. Strecurătoare fragmentară, cu gât înalt, decorat cu linii lustruite verticale. Aceeași datare. Inv. MT 4379, I - 8 cm. fig. 219/1.

665. Strecurătoare fragmentară, cu decor de linii lustruite pe gât. Aceeași datare. Inv. MT 2847, I - 10 cm. fig. 219/2.

666. Strecurătoare fragmentară, cu benzi lustruite pe gât. Aceeași datare. Inv. MT 4380, I - 7 cm. fig. 219/3.

667. Fragment de strecurătoare cu gâtul decorat cu grilaj lustruit. Aceeași datare. Inv. MT 4381, 1950, secț. K, I - 6,50 cm. fig. 219/4.

668. Fragment de strecurătoare, cu gât evazat, decorată pe umăr cu un șir de liniuțe oblice. Aceeași datare. Inv. MT 4382, 1950, secț. K, I - 10 cm. fig. 219/5.

669. Strecurătoare fragmentară cu gâtul oblic. Aceeași datare. Inv. MT 4383, 1928, I - 10 cm. fig. 219/6.

670. Strecurătoare fragmentară, cu o toartă supraînălțată și gât drept, decorat cu benzi verticale lustruite. Aceeași datare. Inv. MT 2791, I - 10,20 cm. fig. 219/7.

671. Fragment de strecurătoare. Aceeași datare. Inv. MT 4384, 1950, I - 8 cm. fig. 219/8.

672. Strecurătoare fragmentară, cu benzi lustruite pe umăr. Aceeași datare. Inv. MT 4385, I - 7 cm. fig. 219/9.

673. Strecurătoare cu corpul conic și gât înalt, cu o toartă de secțiune ovală (ruptă). Pe umăr linii incizate. Aceeași datare. Inv. MT 4386, 1928, I - 8 cm. fig. 220/1.

674. Strecurătoare fragmentară, cu incizii circulare sub umăr și gât evazat. Aceeași datare. Inv. MT 4387, 1949, secț. H, I - 10 cm. fig. 220/2.

675. Strecurătoare cu corpul conic și gât scurt. Aceeași datare. Inv. MT 4388, 1987, secț. N, I - 9 cm. fig. 220/3.

676. Fragment de strecurătoare, cu o linie incizată sub buză. Aceeași datare. Inv. MT 4389, 1950, secț. J, I - 11 cm. fig. 220/4.

677. Strecurătoare, cu o toartă cu profil plat, corpul conic și gât evazat, prevăzut cu două brâie profilate. Aceeași datare. Inv. MT 4390, 1928, I - 11 cm. fig. 220/5

678. Strecurătoare fragmentară. Aceeași datare. Inv. MT 2773, I - 8 cm. fig. 220/6.

679. Strecurătoare fragmentară, cu buza îngroșată. Aceeași datare. Inv. MT 4391, I - 11 cm. fig. 220/7.

680. Strecurătoare cu corpul conic, arcuit și gât evazat. Deasupra găurilor și pe umăr sunt patru linii incizate și una în relief. Aceeași datare. Inv. MT 4392, 1986, I - 12 cm. fig. 221/1.

681. Strecurătoare cu corpul conic, gât evazat și o toartă plată ușor înălțată. Pe umăr, linii incizate, sub buză un prag. Aceeași datare. Inv. MT 4393, 1950, I - 12 cm. fig. 221/2.

682. Strecurătoare fragmentară. Aceeași datare. Inv. MT 4394, 1987, - 1,75 m, I - 9 cm. fig. 221/3.

683. Strecurătoare, cu o toartă, cu corpul conic și gâtul evazat. Aceeași datare. Inv. MT 4395, 1988, secț. O, - 1,50 m, I - 12 cm. fig. 221/4.

684. Strecurătoare fragmentară, cu corpul conic și un prag pe umăr. Aceeași datare. Inv. MT 4396, I - 13 cm. fig. 221/5.

685. Strecurătoare fragmentară, cu corpul conic, gât evazat și o toartă de secțiune ovală. Aceeași datare. Inv. MT 4397, 1950, secț. K, I - 14 cm. fig. 221/6.

686. Strecurătoare fragmentară, cu corpul semioval și gât scurt cu marginea

îngroșată. O toartă mică, orizontală, pe gât și dungi verticale lustruite. Inv. MT 4398, I - 6 cm. fig. 222/1.

687. Strecurătoare fragmentară, cu gâtul decorat cu benzi lustruite dispuse vertical. Aceeași datare. Inv. MT 4399, 1950, secț. I', I - 8 cm. fig. 222/2.

688. Strecurătoare cu corpul conic, gâtul scurt și evazat și o toartă de secțiune ovală. Pe gât se află un decor format din benzi verticale, late, lustruite. Aceeași datare. Inv. MT 4400, 1950, secț. K, I - 10 cm. fig. 222/3

689. Strecurătoare fragmentară, cu benzi lustruite pe gât. Aceeași datare. Inv. MT 4401, I - 12 cm. fig. 222/4.

690. Strecurătoare fragmentară, cu gât evazat, decorat cu grupe de câte trei linii verticale lustruite și buza îngroșată. Aceeași datare. Inv. MT 4402, 1926, I - 12 cm. fig. 222/5.

691. Strecurătoare în formă de strachină, cu benzi lustruite verticale, de la zona găurită în sus. Buza ușor evazată și o toartă orizontală pe umăr. Aceeași datare. Inv. MT 4403, 1950, secț. J, I - 6 cm. fig. 222/6.

692. Strecurătoare fragmentară, cu benzi lustruite, verticale pe gât. Pe umăr, linii adâncite în jurul corpului. Aceeași datare. Inv. MT 4404, 1950, secț. K, I - 8,20 cm. fig. 222/7.

693. Strecurătoare cu fundul conic și gâtul mult evazat și decorat cu benzi verticale lustruite. Aceeași datare. Inv. MT 4405, 1950, secț. L, I - 9 cm. fig. 222/8.

694. Strecurătoare fragmentară cu corpul conic, umăr bombat și gât cilindric. Aceeași datare. Inv. MT 2140, I - 11 cm. fig. 223/1.

695. Strecurătoare cu corpul conic și gât evazat, prevăzută cu o toartă de secțiune ovală cu două caneluri verticale. Aceeași datare. Inv. MT 4406, 1950, I - 12 cm. fig. 223/2.

696. Strecurătoare fragmentară, cu toartă plată și canelată. Aceeași datare. Inv. MT 4407, I - 13,50 cm. fig. 223/3.

697. Strecurătoare, cu o toartă plată. Corpul conic, gât cilindric și marginea răsfrântă. Pe umăr o linie adâncită. Aceeași datare. Inv. MT 4408, 1988, I - 14 cm. fig. 223/4.

698. Strecurătoare fragmentară, cu corpul conic. Aceeași datare. Inv. MT 4409, I - 9 cm. fig. 223/5.

699. Strecurătoare fragmentară, cu patru linii incizate pe umăr. Aceeași datare. Inv. MT 4410, 1950, I - 7 cm. fig. 223/6.

700. Strecurătoare cu corpul conic și gâtul mult evazat, cu o toartă supraînălțată. Pastă fină de culoare roșcată. Aceeași datare. Inv. MT 1380, 1950, I - 11 cm. fig. 223/7.

701. Strecurătoare fragmentară, cu gât înalt. Aceeași datare. Inv. MT 4411, 1950, secț. I, I - 12 cm. fig. 224/1.

702. Strecurătoare fragmentară, cu gât scurt, cilindric și buza îngroșată, prevăzută cu o toartă de secțiune ovală. Aceeași datare. Inv. MT 4412, 1928, I - 13 cm. fig. 224/2.

703. Strecurătoare cu corp conic, gât evazat, cu o canelură sub buză și două pe umăr. Aceeași datare. Inv. MT 4413, 1951, secț. L, I - 11 cm. fig. 224/3.

704. Strecurătoare fragmentară, cu o toartă de secțiune ovală. Inv. MT 4414, 1950, I - 12 cm. fig. 224/4.

705. Strecurătoare fragmentară, cu fundul arcuit și gât scurt, evazat. Aceeași datare. Inv. MT 4415, 1927, I - 8 cm. fig. 224/5.

706. Strecurătoare fragmentară cu fundul rotunjit. Aceeași datare. Inv. MT 4416, 1987, secț. N<sub>1</sub>, I - 10,50 cm. fig. 224/6.

707. Strecurătoare cu corpul conic și gât evazat. Toarta ruptă. Aceeași datare. Inv. MT 4417, 1950, I - 14 cm. fig. 224/7.

708. Fragment dintr-un disc cu perforații, lucrat cu mâna din pastă poroasă. Inv. MT 4418, 1986, D - 8 cm. fig. 225/1.

709. Fragment din fundul unei strecurătoare lucrată cu mâna. Inv. MT 4419, 1950, I - 6 cm. fig. 225/2.

710. Fragment dintr-o strecurătoare lucrată cu mâna, din pastă roșcată, cu corpul drept. Inv. MT 4420, 1950, I - 5 cm. fig. 225/3.

711. Fragment dintr-o strecurătoare lucrată cu mâna, cu corpul în formă de tigeie, cu o toartă masivă, ușor înălțată. Inv. MT 1584, 1927, I - 5 cm. fig. 225/4.

712. Fragment de strecurătoare, cu gâtul evazat. Inv. MT 4421, 1950, I - 7 cm. fig. 225/5

713. Fragment din corpul unei strecurătoare. Inv. MT 4422, I - 5 cm. fig. 225/6.

714. Fragment dintr-o strecurătoare, cu toarta înălțată. Inv. MT 4423, I - 10 cm. fig. 225/7.

715. Fragment din partea inferioară de la o strecurătoare. Inv. MT 2785, I - 10 cm. fig. 225/8

716. Fragment de strecurătoare. Inv. MT 4424, I - 11 cm. fig. 225/9.

717. Fragment de strecurătoare, cu marginea arcuită. Inv. MT 4425, 1987, secț. N<sub>1</sub>, - 1,75 m, I - 9 cm. fig. 225/10.

718. Strecurătoare cu corp conic, gât marcat cu o nervură și buza evazată. O toartă de secțiune ovală, ușor depărtată. Inv. MT 33, I - 20 cm. fig. 226/1

719. Fund de strecurătoare lucrată cu mâna. IAI fără inv., I - 6,50 cm. fig. 226/2

720. Fund de strecurătoare lucrată cu mâna. IAI fără inv., I - 9 cm. fig. 226/3.

721. Fragment dintr-o strecurătoare, cu fundul plat și corpul vertical, cu un început de toartă prinsă la nivelul fundului. Inv. MT 4426, I - 3 cm. fig. 226/4.

722. Fragment dintr-un vas cu fundul găurit, prevăzut cu doi pereți despărțitori. Inv. MT 4427, 1950, I - 2 cm. fig. 226/8.

723. Fragment dintr-o strecurătoare asemănătoare. Inv. MT 4428, 1927, I - 3 cm. fig. 226/5.

724. Vas lucrat cu mâna, cu pereții ovali și perforați pe toată suprafața. Inv. MT 4429, 1950, I - 7 cm. fig. 226/7.

725. Fragment din partea inferioară a unui vas, cu corpul ușor arcuit, cu fundul inelar. Atât fundul, cât și întreg corpul sunt perforate. Inv. MT 1689, 1926, I - 4,50 cm. fig. 226/6.

726. Vas de formă tronconică cu fundul reliefat și perforat. În jurul fundului se află un șir de alveole. Inv. MT 1340, I - 3 cm. fig. 226/9.

727. Fragment din partea inferioară a unui vas cu fundul inelar. Atât fundul, cât și întreg corpul sunt perforate. Inv. MT 4430, 1950, secț. L, I - 4 cm. fig. 226/10.

728. Fragment de strecurătoare lucrată cu mâna. Inv. MT 4431, P. 1950, secț. K, I - 3,20 cm. fig. 226/11.

729. Fragment de strecurătoare, cu buza îngroșată și răsfrântă. Inv. MT 4432, I - 6 cm. fig. 226/12.

730. Strecurătoare fragmentară, cu corpul conic și gâtul răsfrânt. Inv. MT 4433, I - 7 cm. fig. 226/13.

### Ceramica pictată

731. *Cană* cu o toartă, marginea evazată, gâtul strâmt, corpul bombat și fund inelar, lucrată din pastă fină de culoare galben-ocru. Pe gât și pe partea superioară a corpului este pictată cu dungi orizontale roșii, mai întunecate pe gât, unde se află și două șiruri de puncte. I - 15,60 cm, D - 12 cm. Sec. I î.H. - I d. H. MT 2370, 1990, secț. P, - 1,50 m, fig. 228/1.

732. *Cană* cu marginea evazată, fund inelar și cu două torți de secțiune rotundă ușor înălțate la partea superioară. Argilă fină de culoare roz-gălbuie. Pe partea superioară a corpului cana este pictată cu benzi roșii orizontale late între care sunt dispuse în poziție oblică, grupe de câte trei benzi înguste în zigzag. I - 7 cm, D - 4,5 cm, Sec. I î.H. - I d.H. MT 6159, *passim*, fig. 228/2.

733. *Cană* cu marginea evazată și fund inelar, cu două torți verticale, de secțiune rotundă, ușor înălțată la partea superioară. Pastă fină de culoare cărămizie. Partea superioară a vasului este pictată cu benzi orizontale și oblice dispuse în mai multe direcții, de culoare roșie întunecată. I - 5,8 cm, D - 7 cm, Sec. I î.H. - I d.H. MT 2371, 1985, secț. N, - 1 m, fig. 228/3.

734. Fragment din partea inferioară a unei *farfurii*, din pastă fină de culoare roz-gălbuie, pictată cu cercui concentrice și grupuri de câte trei linii oblice, de



culoare roșie. I – 1,5 cm, D – 14 cm, Sec. I î.H. – I d.H. MT 2372, 1950, secț. L, - 1,20 m, fig. 227/10.

735. Fragment de *cană*, cu marginea evazată și rotunjită, lucrată din pastă fină de culoare gălbuie pictată cu benzi roșii, circulare și ondulate pe buză și pe gât precum și cu un șir de triunghiuri umplute cu dungi verticale, pe corp. I – 6,8 cm, D – 5,6 cm. Sec. I î.H. – I d.H. MT 1219, *passim*, fig. 227/4.

736. Fragment de *cană* cu marginea evazată, lucrată din pastă fină de culoare galben-ocru. Pe buză și pe partea superioară este pictată cu linii verticale și în zigzag cu vopsea roșie închisă. I – 3,6 cm, D – 4,5 cm, Sec. I î.H. – I d.H. MT 2373, 1990, secț. P, - 0,80 m, fig. 227/9.

737. Fragment de *cană*, cu marginea evazată, lucrată din pastă fină de culoare roz-gălbuie, pictată cu dungi orizontale și oblice și un șir de puncte de culoare roșie deschisă. I – 3,7 cm, l – 5,4 cm, Sec. I î.H. – I d.H. MT 6190, *passim*, fig. 228/7.

738. *Cană* de dimensiuni mici, cu fund inelar. Argilă fină de culoare roz-gălbuie, cenușie în secțiune. Pe partea inferioară a corpului este pictată o bandă lată de culoare roșie-cărămizie, de la care pornesc în sus mai multe benzi verticale. I – 5 cm, D – 6,1 cm, Sec. I î.H. – I d.H. MT 2306, 1985, secț. N', - 1 m, fig. 229/4.

739. Fragment de *cană* cu urmele unei torți. Argilă fină de culoare galben-roz, cenușie în secțiune. Pictură de benzi verticale și pete de culoare roșie-cărămizie. I – 4,2 cm, l – 7 cm, Sec. I î.H. – I d.H. MT 2374, *passim*, fig. 227/3.

740. 3Fragment de *cană*, din pastă fină de culoare cărămizie deschisă, pictată cu grupe de semne de X, de culoare roșie. I – 4,2 cm, l – 6 cm, Sec. I î.H. – I d.H. MT 1216, *passim*, fig. 227/12.

741. Fragment de *cană* cu marginea evazată. Argilă fină de culoare roz-gălbuie pictată pe gât cu o dungă lată roșie de la care pornesc în diferite direcții linii drepte și în zig-zag. I – 3,5 cm, l – 4,5 cm, Sec. I î.H. – I d.H. MT 2375, *passim*, fig. 227/7.

742. Fragment de *cană* din pastă fină roz-gălbuie, pictată la exterior cu benzi orizontale de culoare roșie. I – 3,8 cm, l – 5,5 cm. Sec. I î.H. – I d.H. MT 1240, *passim*, fig. 228/10.

743. Fragment din partea superioară a unei *căni*, lucrată din pastă fină de culoare roz-gălbuie, pictată imediat sub buză și pe corp cu benzi roșii întunecate. I – 3,4 cm, l – 4,5 cm. Sec. I î. H. – I d. H. MT 1218, *passim*, fig. 228/4.

744. Fragment de ceașcă cu marginea evazată, lucrată din pastă fină de culoare roz-gălbuie, cenușie în secțiune, pictată pe gât și pe corp cu linii roșu-deschis, orizontale și oblice. Aceeași datare. MT 2376, *passim* I -3,6 cm, l- 3,8 cm, fig. 227/8

745. Fragment de ceașcă cu un rest de toartă, ovală în secțiune, lucrată din pastă fină de culoare roz-gălbuie la exterior și cenușie în interior. Urme de pictură roșie pe corp și la baza torții. Aceeași datare. MT 2377, *passim* I-4,5 cm, fig. 227/11.

746. Fragment de ceașcă cu marginea evazată și cu un rest de toartă de secțiune ovală, ușor înălțată. Argilă fină de culoare roz, cenușie în secțiune. Pe gât și în mai multe locuri pe corp se află linii oblice pictate cu roșu-bric. Aceeași datare. MT. 2378, *passim* I-3,5 cm, fig. 228/12.

747. Fragment de ceașcă cu marginea rotunjită în exterior cu un rest de toartă de secțiune ovală, lucrată din pastă roz-cenușie pictată cu benzi orizontale și verticale grupate, de culoare cărămidie. MT 6188, *passim* I-4,6 cm, fig. 228/5.

748. Fragment de ceașcă cu marginea evazată și un rest de toartă cu secțiune ovală. Argilă fină roz-gălbuie, cenușie în secțiune. Pictură de culoare roșu-bric, în benzi orizontale și verticale. MT 6191, *passim*, I-5,1 cm, fig. 228/9.

749. Fragment de ceașcă, din pastă fină gălbuie cu marginea plată. A fost pictată cu benzi late roșii dispuse orizontal, care sunt parțial cojite. MT 2309, *passim*, I- 4 cm, fig. 228/11.

750. Fragment de ceașcă cu marginea ușor evazată, lucrată din pastă roz-gălbuie, cu urme de pictură roșie. MT 2308, 1987, secț. N, -1m, I- 3 cm, fig. 228/8.

751. Fragment de ceașcă cu marginea evazată și rotunjită, cu un fragment de toartă ușor înălțată. Argilă fină roz-gălbuie, cu urme de pictură roșie pe margine. MT 2379, *passim*, I-2,5 cm, fig. 227/5.

752. Fragment de ceașcă, cu partea superioară a torții, lucrată din pastă fină de culoare roșie-gălbuie. Partea exterioară a marginii și corpul păstrează urme de pictură roșie deschisă. MT 2380, *passim*, I-2,1 cm, fig. 227/2.

753. Fragment de ceașcă cu toarta întreagă. Argilă fină roz-gălbuie. Resturi de pictură roșie pe margini și la baza torții. MT 3588, *passim*, I-4,4 cm, fig. 228/6.

754. Fragment de ceașcă, cu o toartă de secțiune ovală. Argilă fină de culoare roz-gălbuie. Pe corp păstrează resturi de pictură roșie. MT 2381, *passim*, I- 3,4 cm, fig. 229/2.

755. Partea inferioară a unei cești cu pereții drepecți și fund inelar ușor evazat. Argilă fină de culoare cărămidie și resturi de pictură de culoare roșie. MT 5073, 1939-1940, secț. G, I-3,3 cm, fig. 228/13.

756. Partea inferioară a unui vas de mici dimensiuni cu fundul inelar și profilat. Argilă fină de culoare cărămidie și cu urme de pictură pe buză la exterior. MT 2307, 1985, secț. N, I-2,6 cm, fig. 227/6.

757. Fragment de ceașcă cu toartă verticală, ovală în secțiune, cu marginea evazată. Sub margine se află resturi de pictură constând dintr-o linie lată orizontală de la care pornesc spre partea inferioară linii oblice și în formă de X, de culoare roșie. MT 2382, 1930, secț. R, -1m, I-9cm, fig. 229/1.

758. Partea superioară a unei căni, cu gât cilindric, marginea evazată și cu o toartă verticală, de secțiune ovală. Argilă roz-gălbuie, cenușie în secțiune. Este pictată cu roșu-cărămiziu, cu benzi orizontale care încadrează grupuri de câte două și trei linii dispuse oblic sau în zigzag. MT 7195, *passim*, I-8,3 cm, fig. 227/1.

759. Fragment de ceașcă, cu toartă verticală și fund inelar, din pastă fină roz la suprafață și cenușie în secțiune. Partea superioară a corpului a fost pictată în roșu care s-a cojit parțial. MT 2296, 1985, secț. N-1,20,I-6 cm, fig. 229/5.

760. Ceașcă fragmentară, cu o toartă și fund inelar. Argilă roz-gălbuie acoperită la exterior cu vopsea roșie-cătămizie, cojită parțial. MT 1225, *passim*, I-4,4 cm, fig. 229/6.

761. Fragment de ceașcă cu pereții drepti, din pastă fină roz-cenușie, acoperită la exterior și parțial în interior cu pitură roșie. MT 1271, *passim*, I-5,4 cm, fig. 229/7.

762. Fragment de ceașcă cu marginea dreaptă, ușor îngroșată la exterior, cu o toartă mică de secțiune ovală, ușor pliată la partea superioară. Argilă roșie-gălbuie cu urme de pictură roșie pe fața exterioară. MT 3768, *passim*, I-6cm, fig. 229/3.

763. Fragment de fructieră cu marginea largă, evazată orizontal, lucrată din pastă fină, densă, de culoare roz-gălbuie, cenușie în secțiune. Pe margine și în interior a fost pictată cu benzi late de culoare brun-închis, fără lustru. MT 2360, 1987, secț. N,-1,20m,I-3,3cm, fig. 230/3.

764. Fragment de fructieră, cu marginea evazată orizontal, modelată din pastă fină, gălbuie, pictată în interior și pe margine cu benzi late, drepte în alternanță cu altele subțiri, de culoare roșie-închisă. MT 3519, *passim*, I-3,4 cm, fig. 231/6.

765. Marginea unei fructiere, din pastă fină de culoare roz-albicioasă, pictată cu benzi late roșii-maronii pe margine, acoperită în întregime în interior și exterior, dar fără omogenitate, cu aceeași culoare. MT 2361, *passim*, I-2,7 cm, l-22 cm, fig. 230/2.

766. Margine de fructieră evazată orizontal, lucrată din pastă fină de culoare roz-gălbuie, pictată cu benzi late de culoare roșie-cărămizie în interior și exterior. Lustru slab. MT 3501, *passim*, I-4,7 cm, l-13 cm, fig. 231/3.

767. Fragment de fructieră, cu marginea orizontală, din pastă fină galben-rozie, pictată pe margine cu două benzi roșii care încadrează o alta albă, iar în interior, pe fundul gălbui al vasului sunt benzi cărămizii. MT 2363, 1928, secț B, I-4,6 cm, l-11 cm, fig. 231/8.

768. Fragment de fructieră, cu marginea evazată orizontal lucrată din pastă fină roz-gălbuie, cenușie în secțiune. Este pictată uniform cu culoare roșie în interior și pe margine și cu o bandă lată pe umăr. MT 1239, 1926, secț. B, I-7,5 cm, fig. 230/4.

769. Două fragmente dintr-un capac de mari dimensiuni, din pastă fină de culoare roz-gălbuie uniformă. Suprafața exterioară este pictată în întregime cu roșu, parțial cojit. MT 3509, *passim*, I-8,2 cm, l-19 cm, fig. 231/9.

770. Fragment din piciorul unei fructiere lucrată din pastă fină roz-gălbuie pictată în întregime cu roșu. MT 6184, *passim*, I- 8cm,d-3,3 cm, fig.230/7.

771. Fragment de fructieră, lucrată din pastă fină roz-cărămizie, pictată pe margine cu linii drepte și ondulate de culoare roșie-portocalie pe fond alb. MT 2364, 1987, secț. N, I- 3,3cm, l-4,5, fig.231/5.

772. Picior de fructieră, lucrată din pastă fină cenușie, cu amgobă roz-gălbuie la suprafață, pictată parțial cu benzi late de culoare roșie-cărămizie. MT 6183, *passim*, I-10,5 cm, d-10,9 cm. fig. 230/10.

773. Picior de fructieră, lucrat din pastă fină de culoare roz-gălbuie, cu suprafața lustruită și pictată cu benzi circulare roșii și albe MT 167, 1928, secț. S, I-10,5 cm, d-11cm,fig. 230/5.

774. Fragment din piciorul unei fructiere, lucrată din pastă roz-gălbuie, cenușie în secțiune, pictat cu benzi late de culoare roșie. MT 6166, *passim*, i-6,8 cm, d-5 cm,fig.230/14.

775. Fragment de strachină, din pastă fină de culoare roz-gălbuie, pictată la suprafață cu benzi late roșii. MT 2365, *passim*, I-5 cm, l-4,9 cm, fig.230/8.

776. Fragment de fructieră, lucrată din pastă fină roz-gălbuie, cenușie în secțiune, pistată la exterior cu benzi roșii-oranj. MT 2366, 1987, secț. N,-1,20, I-7,5 cm,l-5 cm, fig. 230/6.

777. Fragment de fructieră de culoare roz-gălbuie, cenușie în secțiune, pictată cu benzi late de culoare roșie, distanțate una de alta. MT 2367, *passim*, I-7 cm, l-10,8 cm, fig. 230/9.

778. Fragment de fructieră, din pastă fină roz-gălbuie, pictată la exterior cu benzi late roșii-cărămizii. MT 2368, *passim*, I-12,6 cm.,d-15cm, fig.230/2.

779. Fragment din piciorul unei fructiere, lucrată din pastă fină de culoare galben-roz. Păstrează urme de pictură roșie-cărămizie pe fond galben. MT 1220, *passim*, I-4,3 cm, l-5,6 cm, fig. 230/11.

780. Picior de fructieră lucrat din pastă fină de culoare roz, cu urme de benzi roșii. MT 2310, *passim*, I-5,4 cm, l-4 cm, fig. 230/13.

781. Baza unui picior de fructieră, lucrat din pastă fnă de culoare gălbuie. Pe baza sa inelară, conservată parțial, se află resturi de pictură. MT2383, *passim*, I-2,2 cm, fig. 231/7.

782. Fragment de castron, cu marginea arcuită în interior, lucrat din pastă fină roz-cărămizie, cenușie în secțiune. Este pictat cu roșu, în stil geometric, cu benzi late orizontale, având între ele grupe de linii drepte dispuse oblic în registrul superior și șapte linii verticale în registrul următor. MT.156, 1928, secț U,-1m, I-6,8 cm, d- 10,2 cm, fig. 231/4.

783. Fragment de castron cu umărul proeminent și marginea arcuită spre interior, lucrat din pastă fină de culoare roz, cenușie în secțiune. Pe umăr se află o bandă de culoare roșie-cărămizie de la care pornesc în jos linii fine cu capătul întors, asemenea unor cârlige. La partea inferioară se observă marginea altei dungi horizontale. MT 2369, 1987, secț. N -1,20 m, I-3,9 cm, d- 14,5 cm, fig. 231/2.

784. Fragment de castron cu corpul tronconic și marginea spre interior prevăzut pe umăr cu patru torți horizontale, bifilare. Vasul a fost pictat în întregime cu roșu din care s-au păstrat două frize, una formată dintr-un rând de triunghiuri hașurate, între margine și umăr, iar sub umăr cu un șir de linii oblice. Pe mici porțiuni culoarea este cojită. MT 4438, *passim*, I-18 cm, d-32 cm, fig. 231/1.

### Ceramica de import

785. Partea inferioară a unui vas cu picior înalt, evazat și prevăzut cu o mulură în partea superioară. Corpul se lărgeste mult spre mijloc, fiind prevăzut în zona de contact cu piciorul, cu o canelură adâncă. Este lucrat din pastă roz-cărămizie, fiind acoperit în interior și exterior cu lac negru. Pe corp sunt dispuse adâncituri verticale neregulate. I- 6,5 cm, D- 8,3 cm., D. fundului- 5,2 cm. Sec. III î. H. MT 2577, *passim*. fig.232/1.

786. *Căniță* cu o toartă ( lipsă), din pastă fină de culoare cărămizie, acoperită în interior și exterior cu lac negru cu pete decolorate spre fund. Lacul este cojit pe circa ½ din suprafața exterioară. Formă aproximativ tronconică cu pereții arcuiți, gât strâmt și gura prevăzută cu guler exterior, mai proeminent în partea inferioară. Fund inelar, înalt scobit în interior și cu două inele în zona de îmbinare cu corpul. I- 9 cm, D. buzei- 6 cm, D. corpului- 7,3 cm. Sec III î. H. MT 7012, 1928, necropolă, fig232/2. Cf. Vulpe 1938, p. 166, fig. 18.

787. Picior de *cantharos* ușor evazat și gol în interior lucrat din pastă cărămizie acoperit la exterior cu lac negru. Pe mijlocul corpului este prevăzut cu o mulură proeminentă. I- 1,5 cm, D.- 3,6 cm. Sec. III î. H. MT 4446, 1951, secț. L, - 1,60 m. fig.232/4.

788. Fragment dintr-o *farfurie* lucrată la roată, din pastă cenușie fină, acoperită în interior și exterior cu firmis cenușiu închis. Are formă tronconică, cu marginea dreaptă, cu guler și caneluri exterioare. I- 5,3 cm. Sec. III î. H. MT 4447. 1950, secț. K, -1,50 m. fig.232/5.

789. Mănușă de *amforă thasiană*, din pastă cărămizie, masivă, de secțiune ovală, cu slabe caneluri longitudinale. Ștampila, dreptunghiulară, plasată aproximativ pe curbura, păstrează inscripția și un bucraniu. L- 10 cm. Sfârșitul secolului IV î.H. (305-290 î. H.). MT 4448, 1986. secț. N, - 2m, fig.234/1.

790. Fragment de *mănușă thasiană*, cu ștampila dreptunghiulară și sigla-

pasăre. Pastă roșie- cărămizie. L- 7 cm. In jur de 300 î. H. MT 4449, 1986, secț. N, -2m. fig234/2.

791. Mănușă de *amforă thasiană*, cu stampilă dreptunghiulară și siglă reprezentând o liră. Aceeași datare. MIM, fără inventar. 1968, secț. M. fig.234/3.

792. *Lucernă* elenistică târzie, lucrată din pastă fină, de culoare cenușie, acoperită cu firnis negru și decorată în jurul orificiului de umplere cu ove de forme diferite. Forma vasului este aproximativ rectangulară, cu ciocul lung, în formă de cap de nicovală, cu orificiul de ardere oval și toartă lamelară, canelată. L- 12,2 cm. Sec. II-I î. H.MIB, fără număr de inventar. 1951, secț. KF, fig 232/3. Cf. Vulpe, 1952, fig. 18.

793. *Ulcior* antropomorf, lucrat din pastă de culoare cărămizie cu lustru exterior, reprezentând capul unui bătrân cu barbă. Vasul are formă cilindrică, turtită, mai strâmt în zona centrală, gât înalt cilindric, cu caneluri sub buză și în partea inferioară. Este așezat pe un postament gros de formă dreptunghiulară. O singură toartă verticală cu caneluri longitudinale. I-28, 2 cm, D.gurii- 4 cm, lățimea bazei, în față -18,7 MT, 6118, *passim*. fig.233.

794. *Farfurie* cu marginea verticală și fund inelar, buza rotunjită, ușor trasă în afară, cu umărul puternic marcat. În interior, pe fondul roz-gălbui al argilei se află angobă roșie. Argilă fină de culoare roz-gălbuie. Restaurat 1/3. A doua treime a sec. I d.H. 1950, secț. J, carou 12, MT 2265, I – 3,2 cm, d – 14,9 cm, fig. 235/1. Cf. Knipovic, 1952, p. 314; Robinson, 1959, p. 11; Bucovală, 1968a, p. 271-272, fig. 1.

795. *Farfurie* cu pereții drepecți, ușor curbați spre interior, marginea rotunjită, fund inelar, cu angobă roșie în interior și exterior, dispusă uniform. În interior, cercuri concentrice incizate pe fund. Pastă fină de culoare roz-cărămizie. Restaurat 2/3. Sec. I-II d.H. 1950, secț. J, MT 2266, I – 3,1 cm, D – 13,5 cm, fig. 235/3. Cf. Robinson, 1959, p. 11, pl. 60; Gaidukevič, 1952, p. 33, fig. 27/4; Popilian, 1976, pl. LXVI/809; Căpitanu, 1987, p. 136.

796. *Farfurie* cu pereții curbați, marginea rotunjită și fund inelar, acoperiți în interior și exterior cu firnis roșu, mai omogen în interior și cu pete cafenii pe marginea exterioară. În interior, pe fund, sunt cercuri concentrice slab incizate. Argilă fină cu fire mici de nisip, de culoare roșie cărămizie. Restaurat 2/3. Sec. II î. H. – I d. H. 1985, secț. N', - 0,60 m, MT 2267, I – 3,2 cm, D – 13,6 cm, fig. 235/5. Cf. Robinson, 1959, p. 11, F<sub>2</sub> și pl. 60; Bucovală, 1968a; Popilian, 1976, pl. LXVI/806.

797. *Farfurie* cu pereții oblici, marginea rotunjită în exterior, umăr marcat și fundul inelar, cu angobă roșie în interior și cu urme de scurgere la exterior. Pastă fină roz-cărămizie. Pe mari porțiuni angoba este cojită. Restaurat parțial. Sec. I-II d.H. 1987, secț. N<sub>1</sub>, carou 10 – 1,75 m, MT 2268, I – 6 cm, D – 26 cm, fig.

235/11. Cf. Robinson, 1959, p. 24, G. 9, pl. 60, fig. 2/2; Popilian, 1976, p. 123, pl. LXX.

798. *Farfurie* cu pereții drepti, buza rotunjită în exterior și mulură în partea inferioară, fund inelar, cu lustru puternic pe ambele fețe. Fundul ornamentat în interior cu două cercuri de puncte excizate dând impresia de brăuri. Sec. I î.H. – I d.H. 1951, sect. L. Carnet de șantier nr. 4, p. 48-49, fig. 235/9. Cf. Robinson, 1959, P. 11, pl. 60; Gaidukevič, 1952, p. 299, fig. 2/2, p. 315, fig. 11/1; Alexandrescu, P, 1966, p. 199-200, pl. 99.

799. *Farfurie* cu pereții drepti, marginea rotunjită, cu mulură în partea de jos și fund inelar. Pastă roz cu angobă roșie-cărămizie în interior, cu prelungiri în exterior. În interior, pe fund, se află două cercuri concentrice formate din linii incizate cu roțița dințată. Sec. I-II d. H. MT 1227, I – 5,2 cm, D – 27,5 cm, fig. 236/1 Cf. Popilian, 1980, p. 70, fig. XXXV M259/2.

800. *Farfurie* cu pereții drepti, ușor curbați în interior, marginea rotunjită și fund inelar. Pastă roz-cărămizie cu angobă. În interior, pe fund, un cerc incizat adânc. Sec. I d.H.. MT 6282, I – 3 cm, D – 14,1 cm, fig. 236/5. Cf. Knipovic, 1952, p. 314; Robinson, 1959, p. 11; Bucovală, 1968a, p. 271-272, fig. 1.

801. *Farfurie* cu pereții drepti, cu marginea rotunjită în exterior și crestată, cu mulură la partea inferioară, decorată cu incizii oblice. Între margine și mulură se află un decor în relief în forma literei S cu capetele spiralate. În interior, pe fund, sunt incizate două cercuri concentrice, unite cu linii oblice. Sec. I-II d.H. MT 6283, I – 2,5 cm, D – 13,9 cm, fig. 236/2. Cf. Schnurbein, 1982, pl. 55, 69; Gudea, 1989, pl. XL/226.

802. *Farfurie* cu pereții ușor oblici și marginea rotunjită, fund inelar. Argilă roz-gălbui. Pe ambele suprafețe a existat angobă păstrată parțial. Sec. I d.H. . MT 6281, I – 4,00 cm, D – 19,1 cm, fig. 236/3. Cf. Knipovič, 1952, p. 314; Robinson, 1959, p. 11; Bucovală, 1968a, p. 271-272, fig. 1.

803. Fragment de *farfurie* cu pereții drepti, marginea tăiată drept și mulură în partea inferioară. Argilă roz-cărămizie cu angobă roșie în interior și exterior. Pe fund, în interior, mici resturi de cercuri concentrice. Sec. I-II d. H. MT 6158, I – 2,5 cm, D – 27,8 cm, fig. 236/4. Cf. Popilian, 1980, p. 70, fig. XXXV M 259/2.

804. Două fragmente dintr-o *farfurie* cu pereții drepti, marginea rotunjită în exterior și mulură în partea inferioară, fund inelar. Argilă roz-gălbui cu firnis roșu la interior și parțial la exterior. Pe fund, în interior, două cercuri concentrice și rest de decor *în solea*. Sec. I-II d.H. MT 1244, I – 3,5 cm, D – 18,1 cm, fig. 1/8, 236/6. Cf. Popilian, 1980, p. 70, fig. XXXV M 259/2.

805. Fragment de *farfurie*, cu pereții verticali, marginea tăiată drept și mulură la partea inferioară. Argilă roz-gălbui și firnis roșu cărămiziu. Sec. I-II d.H. P. 1990, sect. P', - 0,50 m. MT 2269, I – 2,20 cm, fig. 235/7. Cf. Bucovală, 1968a, fig. 1. p. 271.

806. Fragment de *farfurie* cu perete drept ușor oblic, cu mulură la partea inferioară. Argilă roz-gălbuie și angobă roșie-cărămizie în interior și exterior. Sec. I-II d. H. P. 1928, secț. D, - 0,60 m. MT 2270, I – 2,5 cm, fig. 236/8. Cf. Popilian, 1980, p. 70, fig. XXXV M 259/2.

807. Fragment de *farfurie* cu marginea evazată și rotunjită și partea inferioară reliefată. Argilă roz-gălbuie, cu resturi de angobă cărămizie în interior. Sec. I-II d.H. P. 1987, secț. N<sub>1</sub>, - 0,90 m. MT 2271, I – 2,5 cm, fig. 236/10. Cf. Popilian, 1980, p. 70, fig. XXXV M 259/2.

808. Două fragmente dintr-o *farfurie* cu corpul curbat, marginea rotunjită și cu o mică adâncitură la partea exterioară. Pastă cărămizie cu angobă asemănătoare în interior. Sec. I d.H. Colecția veche. MT 3523, I – 2,5 cm, fig. 236/7, 11.

809. Fragment de *farfurie* cu perete drept, marginea rotunjită și mulură la partea inferioară. Argilă roz-gălbuie și angobă roșie pe ambele părți. Sec. I-II d. H. 1987, secț. N<sub>1</sub>, - 0,90 m. MT 2272, I – 2,4 cm, fig. 236/9.

810. Fragment de *farfurie* cu perete drept, marginea rotunjită în exterior și mulură la partea inferioară. Argilă roz și angobă la interior și exterior. Sec. I-II d. H. IAI, 5084, I – 3,5 cm, fig.235/2. Cf. Popilian, 1980, p. 70, fig. XXXV M 259/2.

811. Fragment de *farfurie* cu perete drept și mulură în partea inferioară. Pastă roz-gălbuie cu angobă roșie pe ambele fețe. Sec. I-II d. H. IAI 5079, I – 5,8 cm, Fig. 235/6. Cf. Popilian, 1980, p. 70, fig. XXXV M 259/2.

812. Fragment de *cupă* cu pereți oblici cu margine ruptă, din pastă roz-gălbuie și angobă pe ambele fețe. Sec. I d. H.. LAI 5075, I – 3 cm, fig. 235/10.

813. Fragment de *strachină* cu pereții verticali, marginea evazată, tăiată oblic, fund inelar profilat. Argilă galben-rozie, cenușie deschis în secțiune. Angobă roșie în interior și resturi în exterior. Sec. I d. H. 1987, secț. N<sub>1</sub>, - 1,30 m, MT 2273, I – 3,5 cm, fig. 237/1. Knipovič, 1952, p. 314; H.S. Robinson, 1959, p.11; Bucovală, 1968a, p. 271-272, fig. 1.

814. Fragment de *farfurie* cu pereți curbați, marginea evazată și șanțuită, fund inelar. Argilă roz-gălbuie, fină. În interior și exterior firmis puternic lustruit. Sec. I-II d.H. P. 1986, secț. N', - 1,60 m, MT 2274, I – 3,5 cm, fig. 237/2.

815. Fragment de *farfurie* cu pereții oblici, marginea evazată spre interior, cu prag și canelură între margine și corp, fund drept. Argilă fină, de culoare cărămizie cu angobă pe ambele fețe. Sec. I d. H. MT 1228, I – 3,9 cm, fig. 237/3. Cf. Robinson, 1959, p. 85, M6.

816. Fragment de *castron* cu pereți oblici, marginea înclinată spre exterior și rotunjită. Buza prezintă un prag pentru primirea capacului. Argilă roz-gălbuie și firmis roșu neomogen, pe ambele fețe. Sec. I d. H. 1986, secț. N, - 0,90 m. MT 2275, I – 4,5 cm, fig. 237/4.

817. Fragment de *castronaș*, cu perete oblic și fund inelar. Argilă roz cu



angobă roșie în interior scursă parțial și în exterior. Sec. I-II d. H. 1986, secț. N, - 0,90 m. MT 2276, I – 3,6 cm, fig. 237/5.

818. *Castronaș* fragmentar, cu pereți oblici, subțiri și marginea dreaptă marcată la partea inferioară cu o mulură și mai multe cercuri concentrice. Argilă cărămie cu firnis în interior și exterior. Primele decenii a sec. II d. H. Produs italic. 1987, secț. N<sub>1</sub>, - 0,75 m. MT 3015, I – 3,5 cm, D – 11 cm, fig. 237/7. Cf. Gaidukevič, 1952, p. 301, fig. 3/3; Robinson, 1959, p. 25, pl. 4, 62; Gaidukevič, 1987, fig. 150/1, 3; V. Căpitanu, Ursache, 1969, p. 122, fig. 28; Schnurbein, 1982, p. 47-56.

819. *Cupă* fragmentară cu pereții oblici și fund inelar. Argilă galben-roșcată. La exterior, pe partea superioară, sunt resturi de angobă roșie. Sec. I d. H. 1939/1940, IAI. 5072, I – 2,6 cm, D – 8,5 cm, fig. 237/8.

820. *Cupă* fragmentară (partea inferioară). Perete oblic, fund inelar. Argilă roz-cărămizie fină și resturi de angobă la exterior. Sec. I d.H. P1990, secț. P', locuința 4, MT 2277, I – 3,7 cm, D – 3,6 cm, fig. 237/9.

821. Fragment de *castronaș* cu corpul profilat și marginea rotunjită și cu mulură pe umăr. Argilă fină de culoare cărămizi și glazură roșie. Sec. I-II d. H. 1987, secț. N<sub>1</sub>, - 0,35 m, MT 2278, I – 3,4 cm, fig. 237/10. Cf. F.V.Gaidukevič, 1987, fig. 150/3.

822. *Castronaș* cu pereții oblici și marginea verticală, cu buza ușor rotunjită și fund drept. Pastă fină de culoare roșie-cărămizie cu angobă neomogenă în interior și exterior. Pete negre de flambare pe fund și lateral în interior. Restaurat parțial. Prima jumătate a sec. I d. H. (imitație ?), MT 6285, I – 5,9 cm, D – 11 cm, fig. 237/11. Cf. H.S. Robinson, 1959, p. 25, G28, pl. 4, 62; V. Căpitanu, V. Ursache, 1969, p. 122, fig. 28.

823. *Castronaș* cu pereții oblici, marginea dreaptă și evazată cu mulură puternic reliefată și creastă pe umăr, cu fund inelar profilat. Argilă roz-gălbuie, fină, cu resturi de angobă roșie pe ambele fețe. Primele decenii a sec. II d.H. Produs italic. Colecția veche, MT 1280, I – 7 cm, D – 13 cm, fig. 237/12. Cf. F.V. Gaidukevič, 1952, p. 301, fig. 3/3; H.S. Robinson, 1959, p. 25, pl. 4, 62 ; F.V. Gaidukevič, 1987, fig. 150/1, 3 ; V. Căpitanu, V. Ursache, 1969, p. 122, fig. 28 ; S. Schnurbein, 1982, p. 47-56.

824. Fund de vas, ușor reliefat în exterior și rest de perete ușor curbat, acoperit parțial cu angobă roșie. Primele decenii a sec. II d.H. Produs italic. 1928, secț. B'', MT 2359, I – 1,5 cm, fig. 237/6. Cf. Gaidukevič, 1951, p. 301, fig. 3/3; Robinson, 1959, p. 25, pl. 4, 62; Gaidukevič, 1987, fig. 150/1, 3; V.Căpitanu, Ursache, 1969, p. 122, fig. 28; Schnurbein, 1982, p. 47-56.

825. *Cupă* fragmentară cu pereții curbați, marginea evazată și rotunjită în exterior. Decor cu barbotină în formă de picături verticale. Pastă fină de culoare

roz și angobă roșie la exterior. Sec. I-II d. H. MT 2279, I – 4,2 cm, fig. 238/1. Cf. Knipovič, 1952, p. 310, fig. 1/2, 9/4; Gabler, 1964, p. 109; Schäfer, 1968, p. 68, pl. 36; Sultov, 1969, p. 481, fig. 2; Popilian, 1976, p. 51052 ; Sanie, 1981, pl. 20/2, 4, 6; Gudea, 1989, pl. XLI/1-2.

826. Fragment de *cupă* cu pereți curbați și marginea ușor evazată, marcată pe gât cu două linii adâncite. Pe corp, resturi de decor cu barbotină în formă de lacrimi. Argilă fină de culoare cărămizie. Pe alocuri, în exterior, sunt resturi de angobă roșie. Sec. I-II d. H. 1987, secț. N', - 1,40 m, MT 2280, I – 4,6 cm, fig. 238/2. Cf. Knipovič, 1952, p. 310, fig. 1/2, 9/4; Gabler, 1964, p. 109. Schäfer, 1968, p. 68, pl. 36; Sultov, 1969, p. 481, fig. 2; Popilian, 1976, p. 50-52 ; Sanie, 1981, pl. 20/2, 4, 6 ; Gudea, 1989, pl. XLI/1-2.

827. Partea superioară a unei *cupe* cu pereții ușor curbați și marginea dreaptă, cu o canelură la exterior. Mai jos de buză se află două brâie subțiri în relief. Argilă de culoare galben-rozic și cu angobă roșie. Sec. I-II d. H. 1985, secț. N, - 1,90 m, MT 2281, I – 4,7 cm, D – 9,5 cm, fig. 238/3. Cf. Knipovič, 1952, p. 310. Fig. 1/2, 9/4 ; Gabler, 1964, p. 109; Schäfer, 1968, p. 68, pl. 36; Popilian, 1976, p. 50-52 ; Sanie, 1981, pl. 20/2, 4, 6; Gudea, 1989, pl. XLI/1-2.

828. Partea inferioară a unei *cupe* cu pereții curbați și fund inelar. Argilă fină de culoare cărămizie, iar la exterior angobă roșie. Sec. I-II d. H. MT 6157, I – 5 cm, fig. 238/4. Cf. Knipovič, 1952, p. 310, fig. 1/2, 9/4; Gabler, 1964, p. 109; Schäfer, 1968, p. 68, pl. 36; Popilian, 1976, p. 50-52; Sanie, 1981, pl. 20/2, 4, 6; Gudea, 1989, pl. XLI/1-2.

829. Fragment de *cupă* cu corpul bombat, marginea ușor evazată și rotunjită. Decor de barbotină în formă de lacrimi. Argilă fină de culoare cărămizie. Angobă roșie la exterior și pe marginea interioară. Sec. I-II d.H. 1950, secț. L, carou 4, MT 2282, I – 5,5 cm, fig. 238/5. Cf. Knipovič, 1952, p. 310, fig. 1/2, 9/4; Gabler, 1964, p. 109; I. Schäfer, 1968, p. 68, pl. 36; Popilian, 1976, p. 50-52; Sanie, 1981, pl. 20/2, 4, 6; N. Gudea, 1989, pl. XLI/1-2.

830. Două fragmente dintr-o *cupă* cu marginea rotunjită și marcată în exterior, decorată cu barbotină în formă de lacrimă. Argilă fină de culoare roșie și angobă roșie-grena. Sec. I-II d. H. 1985, secț. N, MT 2283, I – 3,4 cm, fig. 238/6. Cf. Knipovič, 1952, p. 310, fig. 1/2, 9/4; Gabler, 1964, p. 109; Schäfer, 1968, p. 68, pl. 36; Popilian, 1976, p. 50-52 ; Sanie, 1981, pl. 20/2, 4, 6; N. Gudea, 1989, pl. XLI/1-2

831. Fund de *lucernă*, din pastă fină de culoare galben-cenușie. Pe fund se află un cerc adâncit. Sec. I d. H. IAI 5081, I – 1,2 cm, fig. 242/7.

832. Partea superioară de la o *cupă* cu pereții ușor curbați și cu urme de la modelare. Pastă fină de culoare alb-rozic. Pe ambele fețe resturi de vopsea cafenie. 1987, secț. N<sub>1</sub>, - 0,80 m, MT 2284, I – 4,4 cm, fig. 238/8.

833. Fragment din partea superioară a unei *cupe* cu pereții drepti și marginea evazată. Argilă fină de culoare roz-cărămizie. La exterior, și parțial în interior, angobă brun închis. 1987, secț. N<sub>1</sub>, - 0,90 m, MT 2285, I – 4,9 cm, fig. 238/9.

834. Fragment din corpul unei *cupe* decorată cu striuri verticale și linii incizate pe umăr și la partea inferioară. Argilă fină, de culoare cărămizie cu angobă roșie la interior și exterior. 1990, secț. P', MT 2286, I – 6.00 cm, fig. 238/10.

835. Fragment de *cană* cu toartă verticală, pliată în partea superioară. Pe gât se află un decor imprimat, format din rozete mari cu opt petale triunghiulare cu vârful unite într-un cerc central. Argilă roz-cărămizie cu resturi de angobă roșie la exterior. 1951, secț. LJ, MT 2287, I – 5 cm, fig. 238/11. Cf. Popilian, 1976, p. 79, fig. XXXI, nr. 307; Gudea, 1989, fig. 39.

836. Fragment de *ceașcă* cu început de toartă, din argilă fină de culoare roz și resturi de angobă cafenie. LAI, 5088, I – 4 cm, fig. 238/12.

837. Fund inelar de la o *cupă* de dimensiuni mici, lucrată din argilă fină de culoare cărămizie. 1990, secț. P', loc. 4, MT 2288, I – 1,5 cm, fig. 238/13.

838. Fragment din partea superioară a unui vas, cu marginea rotunjită la exterior, lucrat din pastă fină de culoare galben-cărămizie cu angobă roșie pe ambele fețe. 1985, secț. N, MT 2289, I – 3 cm, fig. 238/14.

839. Fragment de vas decorat cu grupuri de striuri dispuse în zigzag. Argilă fină de culoare galben-cărămizie și angobă roșie. 1990, secț. P', - 1,00 m, MT 2290, I – 1,8 cm, fig. 238/15. Cf. Popilian, 1976, p. 79, fig. XXXI, nr. 307; Gudea, 1989, fig. 39.

840. Fragment din partea superioară a unei *cănițe* cu marginea evazată. Urmă de tortiță. Argilă cărămizie cu angobă lustruită. 1951, secț. L-J II3, MT 2291, I – 5,1 cm, fig. 238/16.

841. Partea superioară a unei *cănițe* cu marginea evazată la orizontală și umăr bombat. Argilă fină, roz-cărămizie și angobă roșie neuniformă. 1951, secț. L-J II3, MT 2292, I – 4,8 cm, fig. 238/17.

842. Partea inferioară a unei *căni* cu corpul globular și fund drept. Argilă fină de culoare cărămizie. Angobă brun-roșcată. P. 1987, secț. N<sub>1</sub>, - 0,90 m, MT 2293, I – 4,5 cm, fig. 238/18.

843. Partea inferioară a unei *cănițe* cu corpul drept și fund inelar și un fragment de tortiță. Argilă fină de culoare cărămizie, cu angobă roșie la partea superioară, prelinsă și în interior. 1986, secț. N, - 1,50 m, MT 2294, I – 5 cm, D – 3,8 cm, fig. 238/19.

844. Fragment de *căniță* cu marginea dreaptă și tortiță cu plăcuță orizontală decorată. Rest de barbotină. Argilă roșie și angobă pe ambele suprafețe. Sec. I-II d. H. 1928, MT 2295, I – 4,6 cm, fig. 239/1. Cf. Knipovič, 1952, p. 310, fig. 1/2, 9/4; Gabler, 1964, p. 109; Schäfer, 1968, p. 68, pl. 36; Popilian, 1976, p. 50-52, Sanie, 1981, pl. 20/2, 4, 6; Gudea, 1989, pl. XLI/1-2.

845. Fragment de *cană* decorată cu barbotină. Argilă fină de culoare cărămizie cu angobă neuniformă. Sec. I-II d. H. MT 6156, I – 6 cm, fig. 239/2. Cf. Knipovič, 1952, p. 301, fig. 1/2, 9/4; Gabler, 1964, p. 109; Schäfer, 1968, p. 68, pl. 36; Popilian, 1976, p. 50-52; Sanie, 1981, pl. 20/2, 4, 6; Gudea, 1989, pl. XLI/1-2.

846. Fragment de *castron* cu pereții drepți, decorat cu barbotină. Sub buză se află un cerc incizat și un brâu simplu. Argilă fină de culoare roz-cărămizie. La exterior, angobă roșie cu lustru. Sec. I-II d. H. 1926, secț. A, MT 1653, I – 9,4 cm, fig. 239/3. Cf. Knipovič, 1952, p. 310, fig. 1/2, 9/4; Gabler, 1964, p. 109; Schäfer, 1968, p. 68, pl. 36; Popilian, 1976, p. 50-52; Sanie, 1981, pl. 20/2, 4, 6; Gudea, 1989, pl. XLI/1-2.

847. Fragment din partea superioară a unei *cănițe*, cu marginea întoarsă spre interior, gâtul strâmt și corpul bombat, decorat cu o linie incizată. Argilă fină roz-gălbuie, firnis roșu cu pete întunecate. 1928, secț. B”, MT 2297, I – 5,1 cm, fig. 239/5.

848. Fragment de *cană* cu pereții drepți și marginea fațetată. Toartă cu plăcuță orizontală decorată cu o săgeată în relief. Barbotină în formă de vrejuri și puncte, în relief. Argilă fină de culoare roșie și angobă lustruită. Sec. I-II d. H. 1985, secț. B”, MT 2298, I – 6,3 cm, fig. 239/6. Cf. Knipovič, 1952, p. 310, fig. 9/4; Gudea, pl. XLI/1-2.

849. *Ceșcuță* cu o toartă de secțiune rotundă, marginea ușor evazată și rotunjită, corp globular, fund inelar. În partea superioară este decorată cu barbotină în formă de lacrimi. Argilă roșie cu angobă neuniformă pe partea superioară. Sec. I-II d.H. Colecția veche, MT 6287, I – 7,5 cm, D – 7,8 cm, fig. 239/7. Cf. Glodariu, 1974, pl. XXIV.

850. Fragment de *ceșcuță* cu o toartă, prevăzută cu plăcuță orizontală nedecorată. Pe corp barbotină. Argilă cărămizie, fără angobă. P. 1986, secț. N’, - 1,00 m, MT 2299, I – 5,5 cm, fig. 239/8. Cf. Knipovič, 1952, p. 310, fig. 9/4.

851. Fragment de *căniță* cu decor în relief, format din ove simple cu deschiderea în jos. Argilă de culoare ocru-galben și glazură roșie. Sec. I-II d.H. 1949, secț. H. Carnet de șantier I, p. 62, I – 3,5 cm, fig. 240/1. Cf. Gudea, 1989, pl. 230-232.

852. Fragment de vas cu decor zoomorf în relief (cal). Argilă fină de culoare roșie. 1950, secț. L. Carnet de șantier 4, p. 15, I – 2,5 cm, fig. 240/2.

853. Fragment de *căniță*, cu decor în relief format din frunze și puncte. Pastă fină de culoare cenușie cu glazură galben-verzuie. 1950, secț. L, - 0,50 m, MT 2300, I – 3,8 cm, fig. 240/3.

854. Toartă de *cană* tip “Boscureale”, cu decor în relief smălțuit. 1960, secț. I’J. Carnet de șantier nr. 10, p. 40, fig. 240/4. Cf. Sanie, 1981, pl. 20; Dragendorf, 1948, BJ, 102; Ettlinger, 1967, 19.

855. Fragment de vas tip "Boscoreale". 1950, secț. I', nr. XII, - 0,50 m. Carnet de șantier nr. 10, p. 22, I - 2,6 cm, fig. 240/5. Cf. S. Sanie, 1981, pl. 20; Dragendorf, 1948, BJ, 102; Ettliger, 1967, 19.

856. Fragment de *cană* cu decor în relief. Pastă fină cu suprafața glazurată și decorată cu ornamente galbene-verzui pe fond brun. În interior firnis neuniform gălbui. 1949, secț. H, - 1,15 m. Carnet de șantier nr. 1, p. 45, I - 4,5 cm, fig. 240/6.

857. Fragment de *căniță* de culoare roșie, cu decor în relief. 1950, secț. L, - 1,00 m. Carnet de șantier nr. 5, p. 30, I - 3 cm, fig. 240/7

858. Toartă de *cană* "Boscoreale", decorată cu alveole, acoperită în întregime cu firnis verzui. Sec. I d. H. 1950, secț. K-F, MT 2301, I - 3 cm, fig. 240/8. Cf. Schäfer, 1968, p. 68, pl. 36; Glodariu, 1974, pl. XXIV/31f.

859. *Tortiță* cu plăcuță orizontală, decorată cu săgeată. Argilă roșie lustruită. 1939/1940, IAI 5086, lungime 3 cm, fig. 240/9.

860. Fragment dintr-un vas cu *tortițe* tip "Boscoreale". Sec. I d. H. 1950, secț. L. Carnet de șantier nr. 4, p. 51, I - 4 cm, fig. 240/10. Cf. Schäfer, 1968, p. 68, pl. 36; Glodariu, 1974, pl. XXIV/31f.

861. Fragment de vas cu decor "Boscoreale", din pastă roșie cu lustru. 1951, - 0,95 m. Carnet de șantier Alex. Vulpe., I - 4 cm, fig. 240/11.

862. *Tortiță* cu plăcuță orizontală, cu decor în relief, reprezentând o săgeată. Argilă roșie cu lustru. 1950, secț. L. Carnet de șantier nr. 8, p. 87, lungime 2,2 cm, fig. 240/12.

863. Partea orizontală a unei *torti*, decorată cu o săgeată în relief, de tip "Boscoreale". Argilă roșie cu lustru. 1950, secț. L, - 1,00 m. Carnet de șantier nr. 8, p. 95, lungime 2,5 cm, fig. 240/13.

864. Fragment dintr-un *castronaș* decorat cu o friză de frunze de iederă în relief. Argilă roșie cu lustru. 1950, secț. L, caroul 3. Carnet de șantier nr. 4, p. 20, I - 6 cm, fig. 240/14.

865. *Tortiță* de *cană*, în formă alungită cu patru caneluri longitudinale, cu un decor în formă de inimă în partea superioară și cu trei adâncituri în zona de prindere de partea inferioară a vasului. Argilă fină de culoare gălbuie. 1928, *passim*, MT 2709, I - 7,2 cm, fig. 240/15.

866. Fragment de *căniță*, cu toartă de secțiune ovală, ușor pliată în partea superioară. Marginea evazată și fațetată. Argilă fină de culoare roz-gălbuie. La suprafață, firnis cafeniu închis și petale pictate cu alb. 1987, secț. N, m. 8, - 0,40 m, MT 2302, I - 5,5 cm, fig. 241/15.

867. Fragment dintr-o *cupă* cu corp bombat și marginea evazată. Pastă fină de culoare roșie, pe corp, între gât și partea inferioară, decorat cu solzi în relief și o proeminență cu o cruce incizată. Sec. I-II d.H. *passim*, MT 2303, I - 5,1 cm, fig. 239/4. Cf. Popilian, 1976, p. 51, pl. XX.

868. *Căniță* fragmentară cu o toartă de secțiune ovală, ușor înălțată în partea superioară, cu marginea evazată și buza rotunjită. Decor floral, executat cu culoare albă pe fond roșu. 1928, secț. S, nr. 109, MT 2304, I – 6 cm, fig. 241/11.

869. Fragment de vas decorat cu pictură roșie și un șir de reliefuri în formă de amforete, separate prin butoni. 1951, secț. LJ. Carnet de șantier nr. 5, p. 89, I – 9,6 cm, fig. 241/10.

870. Fragment de *căniță* cu margine evazată, din pastă fină de culoare roșie, decorat cu pictură albă. 1951, secț. LJ, - 0,50 m, MT 2305, I – 5,4 cm, fig. 241/3.

871. Partea inferioară de la o *cupă* din pastă de culoare cărămizie, decorată cu incizii verticale de lungimi diferite și glazură roșie cu pete mai întunecate. 1990, secț. P, - 1,00 m, MT 2360, I – 3,9 cm, fig. 241/8.

872. Fragment de *căniță* cu toartă ușor înălțată și marginea rotunjită în exterior. Argilă roz-gălbuie. Pe suprafața exterioară, resturi de angobă roșie. 1928, secț. B", MT 2311, I – 5,1 cm, fig. 241/14.

873. Fragment dintr-un vas pictat cu alb pe fond roșu. Argilă fină de culoare cărămizie. 1950, secț. L. Carnet de șantier, nr. 4, 5, p. 52, I – 4,3 cm, fig. 241/9. Cf. Sanie, 1981, pl. 23/5.

874. Partea inferioară a unei *farfurii* cu fund inelar, decorată cu ornamente în relief reprezentând frunze de laur și bace. 1949, secț. H. Carnet de șantier nr. 1, p. 69, I – 5 cm, fig. 241/6.

875. Fragment de *căniță* pictată cu petale albe pe fond roșu. Argilă fină de culoare cărămizie. 1940, secț. G, - 0,90 m. Carnet de șantier nr. 2, I – 4 cm, fig. 241/13.

876. Fragment de vas de dimensiuni mici, din pastă fină de culoare cărămizie, pictat cu petale albe. 1985, secț. N, MT 2312, I – 1,6 cm, fig. 241/5.

877. Fragment dintr-o *căniță* din pastă fină de culoare roz-cărămizie cu decor vegetal alb și resturi de glazură. 1985, secț. N, MT 2313, I – 3,9 cm, fig. 241/12.

878. Fragment dintr-o *căniță* fină, cu firmis roșu și pictură albă. P. 1985, secț. N, MT 2314, I – 2,3 cm, fig. 241/7.

879. *Căniță* cu corp globular, fund îngust drept și margine evazată. Tortiță din bandă înălțată. Pastă fină de culoare cărămizie cu pete de vopsea roșie în partea superioară. Colecția veche, MT 2315, I – 6,3 cm, D – 8 cm, fig. 241/2. Cf. Popilian, 1976, pl. I.

880. *Căniță* cu corp globular, cu marginea ușor evazată și fund drept. Are două linii incizate pe gât și urmele unei torți. Argilă fină de culoare cărămizie, fără lustru. Colecția veche, MT 6287, I – 8 cm, D – 5,8 cm, fig. 241/1. Cf. Popilian, 1976, pl. LII-LIV.

881. *Căniță* cu două torți, fund inelar și marginea evazată. Argilă roșie și angobă. 1987, secț. N<sub>1</sub>, MT 2316, I – 3,8 cm, fig. 241/4.

882. *Opaïț* cu corpul alungit, discul ușor concav ornamentat pe margini cu două incizii circulare. Pe bordură se află un șir de ove mari. Ciocul rotund, toarta inelară cu două șanțuiri, supraînălțată, fundul ușor scobit. În dreptul ciocului, pe bordură, se află o rozetă incizată. Sec. I d .H. 1985, secț. N, - 0,40 m, MT 2317, I – 2,8 cm, D – 6 cm, fig. 242/1. Cf. Iconomu, 1967, tip IX, p. 11, fig. 17.

883. *Opaïț* cu corpul rotunjit și discul concav mărginit de două incizii circulare având reprezentată în relief, o scoică. Ciocul este mic, toartă inelară, fundul rotund încadrat în două cercuri incise și litera delta slab imprimată. Argilă fină cărămizie, angobă cojită. Sec. II d .H., MT 2318, I – 2,7 cm, D – 6,4 cm, fig. 242/2. Cf. C. Iconomu, 1967, p. 161, fig. 227, p. 18, fig. 100.

884. *Opaïț* de același tip, de formă alungită, cu cioc rotund. Disc rotund, mărginit de două cercuri incizate pe bordură și ove, iar spre disc două globule și o rozetă. Argilă fină de culoare cărămizie. Sec. II d. H. 1930, - 0,90 m, MT 1723, I – 3,4 cm, D – 6,9 cm, fig. 242/4. Cf. C. Iconomu, 1967, fig. 17; M. Bucovală, 1969, p. 112, 69, 181.

885. *Opaïț* de același tip, din argilă impură de culoare galben-brună cu pete întunecate. Cioc rotund, disc concav ornamentat cu un cerc de granule mici. Bordură înaltă ornamentată la exterior cu ove. Între bordură și cioc se află trei globule. Sec. I d.H. 1987, secț. N<sub>1</sub>, - 1,00 m, MT 2319, I – 3 cm, D – 6,1 cm, fig. 242/5. Cf. Bucovală, 1968, p. 112.

886. Disc de la o *lucernă*, din pastă fină de culoare roșie. Decor în relief reprezentând un porumbel pe o ramură de măsline. Aparține probabil tipului cu cioc cordiform. 1950, secț. L. Carnet de șantier nr. 8, p. 49, lungimea 3,8 cm, fig. 242/6. Cf. Iconomu, 1967, nr. 252, fig. 111.

887. *Opaïț* de formă rotundă cu ciocul alungit și fund drept prevăzut cu două cercuri concentrice. Ciocul și tortița rupte, fără decor. Argilă gălbuie cu angobă roșie. P. Colecția veche, MT 2320, I – 2,5 cm, D – 5,9 cm, fig. 242/8. Cf. Varianta locală a tipului XI după Iconomu.

888. *Opaïț* fragmentar, cu două cercuri concentrice pe disc și ove pe bordură. Sec. II d. H. P. MT 2321, I – 2,5 cm, D – 5,9 cm, fig. 242/3. Cf. Iconomu, 1967, fig. 17; Bucovală, 1968a, p. 112, 69, 181.

889. *Unguentariu* cu corpul în formă de bulb, gât înalt, marginea evazată și rotunjită. Argilă galben-cărămizie, fără angobă. Sfârșitul sec. I î.H. - începutul sec. I d. H. secț. N, - 0,90 m, MT 2322, I – 10 cm, fig. 243/1. Cf. Bucovală, 1969, p. 317, fig. 31. Gaidukevič, 1952, fig. 67.

890. *Unguentariu* în formă ovală, gâtul lipsă, fund plat cu urme de desprindere de pe roată. Pe pereți urme de degete. Sec. I d. H. 1988, secț. O, - 1,10 m, MT 2323, I – 6,2 cm, D – 3,9 cm, fig. 243/2. Cf. Bucovală, 1968, fig. 28/c și 29.

891. *Unguentariu* cu corpul în formă de bulb și gâtul lung. În apropiere de fund se află două linii incizate și un mic cerculeț. Argilă galben-cărămizie.

Restaurat în partea superioară. Sec. I d. H. Frecvent în cetățile dobrogene. 1987, secț. N<sub>1</sub>, - 1,30 m, MT 2324, I – 8 cm, D – 4 cm, fig. 243/3.

892. *Unguentariu* în formă de amforă, cu corpul piriform, gât lung, marginea dreaptă și fund ascuțit. Urmă de mâner. Argilă fină de culoare roșie-cărămizie. Imitație ? Sec. I î.H. – I d.H. 1968, secț. M, MIM 1059, I – 10,8 cm, D – 5,9 cm, fig. 243/5. Cf. Glodariu, 1974, pl. XXVII.

893. *Unguentariu* cu corpul de formă ovală, cu gâtul înalt, marginea evazată și fundul plat. Pe gât, urme horizontale de la modelare. Argilă rozie cu lustru exterior. Colecția veche. MT 6153, I – 12,2 cm, D – 4,7 cm, fig. 243/4. Cf. Robinson, 1959, p. 85, pl. 18; Glodariu, 1974, p. 216, C34/67.

894. Partea superioară cu începutul torților de la o *amforă*, cu gâtul subțire și înalt, cu marginea îngroșată în exterior. Pastă albicioasă cu suprafață aspră. Colecția veche. MT 2325, I – 12,5 cm, fig. 246/1. Cf. nota 23 din text.

895. Gât de *amforă* cu fragmente din partea superioară a celor două torți. Formă înaltă cu diametrul mic, marginea îngroșată în exterior. Pastă aspră de culoare galben-cărămizie. P. 1949, secț. H, MT 2326, I – 18,5 cm, fig. 246/2.

896. Gât de *amforă*, înalt și mai larg în partea inferioară, o toartă lipsă, cealaltă îndoită în unghi drept. Argilă galben-cenușie. 1949, secț. H. fig. 246/3.

897. Partea superioară și o toartă de la o *amforă* din pastă cenușie-cărămizie, aspră și cu puncte negre. Colecția veche, I – 21,5 cm, fig. 246/4.

898. Gât de *amforă* cu torțile lipsă. Pastă albicioasă. 1949, MT 2329, I – 16,5 cm, fig. 246/5.

899. Partea superioară cu torțile lipsă de la o *amforă* cu gâtul înalt, îngroșat cu buza inelară. Pastă gri-albicioasă. 1949, MT 2330, I – 15,5 cm, fig. 246/6.

900. Partea superioară de la o *amforă* cu gâtul înalt și larg, marginea îngroșată în exterior. Se păstrează o singură toartă de secțiune ovală care se înalță în unghi ascuțit și coboară drept spre umărul vasului. 1949, secț. H', MT 2331, I – 21,8 cm, fig. 246/7.

901. Gât înalt și torți supraînălțate de la o *amforă* de formă fusiformă cu marginea îngroșată la exterior. 1930, MT 2332, I – 17,5 cm, fig. 246/8.

902. Partea superioară de la o *amforă* de tipul fusiform din pastă gri-albicioasă. 1930, MT 2333, I – 9,2 cm, fig. 246/9.

903. Partea superioară de la o *amforă* cu două torți întregi supraînălțate. Gât cu diametrul mic, marginea rotunjită la exterior. Pastă nisipoasă de culoare gri-gălbuie. 1949, MT 2334, I – 0,50 cm, fig. 246/11.

904. Partea superioară cu două torți întregi de la o *amforă* cu gâtul scurt și larg și marginea puternic îngroșată. Pastă galben-cărămizie. 1949, MT 4452, I – 25 cm, fig. 246/10.

905. Partea superioară, cu începutul torților, de la o *amforă* cu gâtul subțire, din pastă albicioasă. 1949, MT 2335, I – 7,2 cm, fig. 246/12.



906. Partea superioară cu torți șanțuite, de la o *amforă* de tip asemănător cu nr. 102. P. MT 2336, I – 7,2 cm, fig. 246/13.

907. Fragment din partea superioară a unei *amfore*, cu o toartă bine păstrată. Pastă roz-cărămizie. MT 2337, I – 18,2 cm, fig. 246/15.

908. Fund de *amforă* de formă fusiformă. Pastă cărămizie-albicioasă. Colecția veche, MT 512, I – 29 cm, fig. 246/14.

909. Fragment din partea superioară, cu o toartă supraînălțată, de la o *amforă* din pastă roz-albicioasă. MT 2338, I – 10 cm, fig. 246/16.

910. Jumătatea inferioară a unei *amfore* cu corpul umflat și fund inelar, scurt. MT 2339, I – 0,75 cm, fig. 246/17.

911. Amforă cu gâtul scurt, marginea rotunjită în exterior, două torți de secțiune ovală. Corpul puternic arcuit, fund cilindric, tăiat drept. Pastă cărămizie roșcată. MT 2340, I – 1,1 cm, fig. 246/18.

912. Fund de *amforă*, cu un inel în relief la bază. Pastă brun deschisă, cu suprafața aspră. MT 2341, I – 18 cm, fig. 247/1.

913. Partea superioară a unei *amfore* de dimensiuni mici cu marginea rotunjită în exterior și un prag pe gât în dreptul prinderii torților. Pastă alb-gălbuie de bună calitate. MT 2342, I – 6 cm, fig. 247/2.

914. Partea superioară a unei *amfore* cu gâtul înalt, ușor umflat, cu marginea rotunjită și torți înălțate în unghi ascuțit și prinse pe umăr unde, se află un prag. Găuri de reparații vechi. Argilă aspră de culoare roz-gălbuie. MT 2343, I – 17 cm, fig. 247/3.

915. Partea superioară cu ambele torți, de la o *amforă*. 1949, secț. K, MT 2344, I – 21 cm, fig. 247/4.

916. Gât de *amforă*. 1950, MT 2345, I – 20 cm, fig. 247/5.

917. Mănușă de *amforă*, îndoită în unghi ascuțit, cu o șanțuire longitudinală în partea exterioară. Argilă aspră albicioasă. 1950, MT 2346, I – 22 cm, fig. 247/6.

918. Partea inferioară a unei *amfore* fusiforme, cu fund ascuțit. Argilă albicioasă. P. 1950, secț. K, MT 2347, I – 27 cm, fig. 247/7.

919. Partea inferioară a unei *amfore* de același tip. 1950, MT 2348, I – 27 cm, fig. 247/8.

920. Fund de *amforă* de același tip. MT 2349, I – 21,5 cm, fig. 247/9.

921. Fund de *amforă* cu o adâncitură ceva mai sus. Argilă aspră de culoare albicioasă. 1950, secț. I'. fig. 247/10.

922. Fund de *amforă* de același tip. 1949, secț. H, MT 2351, I – 12 cm, fig. 247/11.

923. Fund de *amforă* cu corpul ușor bombat. Argilă albicioasă. MT 2352, I – 18 cm, fig. 247/12.

924. Fund de *amforă*, scurt și plat, ușor evazat. 1950, secț. J, MT 2353, I 12 cm, fig. 247/13.

925. Fund de *amforă*, larg și scobit. Argilă albicioasă. MT 2354, I – 9,5 cm, fig. 24714.

926. Fund de *amforă* cu corpul larg și terminația ascuțită 1950, secț. I, MT 2355, I – 9,5 cm, fig. 247/15.

927. Fund de *amforă*, ascuțit. 1950, MT 2356, I – 9,5 cm, fig. 24716.

928. Fund de *amforă* ascuțit, cu un mic inel incizat. 1950, secț. K, MT 2357, I – 17 cm, fig. 247/17.

929. Jumătatea inferioară a unei *amfore*, cu fund ascuțit. MT 2358, I – 21 cm, fig. 247/18.

930. Corpul unei *amfore* fără gât și torți. Pastă aspră de culoare gri-albicioasă. 1987, secț. N', MT 2359, I – 22 cm, fig. 247/19.

931. Corpul unei *amfore*, fără gât, torți și fund. Pastă aspră de culoare roz-albicioasă. 1927, MT 7360, I – 32 cm, fig. 247/20.

### Vase din sticlă

Fragmentele de vase, din sticlă de la Poiana, aflate la Muzeul de Istorie din Tecuci, nu au întotdeauna inscripționat, locul descoperirii și numărul de inventar.

1. Fragment din jumătatea inferioară a unui *alabastron*, desprins aproximativ din zona diametrului maxim al vasului. Din decor se observă șase benzi de pastă galbenă, opacă, dispuse paralel orizontal. În colțul din stânga sus al fragmentului s-a păstrat un segment din registul decorativ superior cu unul dintre "dinți" îndreptat în jos. Sticla este de culoare albastră verzuie, semiopacă și conține multe impurități, mai ales pe fața interioară. Urmele de prelucrare sunt evidente. Vasul a fost realizat prin modelare pe un miez de argilă nisipoasă.

H - 3,8 cm; l - 3,3 cm; D.max -ap. 4 cm.; g - 0,3 - 0,4 cm. 1928.

Hayes 1975, p. 13 - 14, nr. 27,30; pl. 2; Andrieșescu, 1924, p.88, nr. 263, 264; Filarska, 1952, p. 71 - 72, nr. 29, pl. VI, nr. 3; Sanie 1973, p. 430, pl. 14, nr.4; Idem 1981, p. 68.

Secolul II î. H - începutul secolului I d. H. Bazinul răsăritean al Mării Negre. fig.248/1.

2. Fragment din partea superioară al unui *bol* deschis, cu pereții masivi. Forma vasului a fost semisferică iar buza este rotunjită la exterior prin polizare. Sub buză, la 0,5 cm, în interior sunt incizate, relativ adânc, două șanțuri paralele. Pe ambele fețe sunt urme de polizare (rotativă la interior) și șlefuire. Sticla este de culoare gălbuie, semitransparentă, de bună calitate, fără bule de aer în structură. Turnare în tipar.

H - 3,2 cm.; l - 3 cm.; g - 0,5 - 0,6 cm. 1926.

Hayes 1975, p. 18, nr. 40, 41, fig. 1, pl. 3. Sfârșitul sec. II î. H. Produs siro-palestinian. fig. 248/2.

3. Fragment din buza și pereții unui bol, cu trei coaste bine profilate la partea superioară, care scad ca lățime către bază. Distanța dintre coaste este de 1,2 - 1,8 cm. Se observă urme de polizare pe buză și în interior. Matrice de culoare albastru închis cu benzi neregulate de alb opac. Sticlă translucidă. Turnare - presare.

H - 5,7 cm.; l - 8 cm.; D. b - ap. 18 cm.; g - 0,2 - 0,5 cm. 1926.

Isings 1957, forma 3 b.; Kisa 1908, p. 526 - 527, fig. 214, 215; Eggers 1951, p. 81 - 82, nr. 91, pl. 14, 181; Glass 1957, p. 81, nr. 127; Fremersdorf, 1958, p. 38, pl. 53, nr. 1,10; Filarska, 1962, p. 93 - 94, nr. 136 - 139; Sorokina 1962, p. 215 - 217, fig. 2, nr.5 fig. 5, nr.1 - 6; Sorokina 1967, p. 77, fig. 3, nr. 16; Isings 1971, p. 74, nr. 63, 64, fig. 18; Glodariu 1974, p. 246, nr. 11, pl. XLVIII, 1 - 4; Hayes 1975, p. 27, nr. 77,78, pl. 6; Van Lith 1977, p. 17, nr. 12, 13; Van Lith 1978 - 1979, p. 14 - 15, forma 2, fig. 1,2; Kraskovska 1981, p. 378, fig. 1, nr. 2; Glas 1988, p. 51, nr. 27; Kadeev-Sorokan 1989, p. 37, fig. 16, nr. 1. Prima jumătate a secolului I. d.H. Produs italic sau alexandrin. fig. 248/3.

4. Fragment de buză și pereți, două coaste bine profilate la partea superioară și care scad ca lățime spre bază. Distanța dintre coaste este de 1,2 - 1,5 cm. Urme de polizare pe buză și în interior. Matricea are culoare albastru închis, translucidă, cu benzi spiralate de alb opac. Turnare - presare.

H - 6 cm. I; l - 6 cm.; D.b. - ap. 17 cm.; g - 0,3 - 0,4 cm. 1926. Pentru analogii vezi nr. 3 Prima jumătate a secolului I d.H. Produs italic sau alexandrin. fig.248/4

5. Fragment din partea inferioară a unui vas. La exterior se observă porțiuni din partea inferioară a trei coaste, având o distanță de 1,2 cm, între ele. La interior sunt vizibile urme de polizare rotativă. Matrice din sticlă albastru închis, translucidă, cu benzi de culoare alb - opac, neregulate. Nu este exclus ca fragmentul să fi făcut parte din același vas cu nr.4. Turnare - presare.

L - 5,5 cm.; l - 2,4 cm; g - 0,3 cm. 1926. Pentru analogii vezi nr.3. Prima jumătate a secolului I d.H. Produs italic sau alexandrin. fig. 249/1.

6. Fragment din partea inferioară a unui vas. La exterior se observă partea inferioară a patru coaste, ce converg spre centru. La interior sunt urme de polizare rotativă și două cercuri superficial gravate în zona diametrului maxim al fundului. Matrice de culoare albastră, translucidă, cu benzi spiralate de alb opac. Turnare - presare.

L - 5,6 cm.; l - 4,5 cm; g - 0,4 cm. 1927, secț. A., inv. 333. Cf. Vulpe Vulpe 1933, p. 324 - 325, fig. 105/ 54. Pentru analogii vezi nr. 3. Prima jumătate a sec. I d. H. Produs italic sau alexandrin. fig. 249 / 4.

7. Fragment de perete cu o coastă. Urme de polizare pe suprafața interioară. Matrice de sticlă albastră, translucidă, cu benzi neregulate de alb opac.

H - 2 cm.; l - 1,5 cm.; g - 0,3 cm. 1949, secț. H, -1,60 m., MT 692.

Pentru analogii vezi nr. 3. Prima jumătate a secolului I d. H. Produs italic sau alexandrin .fig. 249/2.

8. Fragment de perete, cu porțiuni din două coaste. Urme de polizare pe suprafața interioară. Matrice de sticlă albastră, translucidă, cu dungi neregulate de alb opac. Turnare – presare. H - 1,5 cm; l - 2,3 cm; g - 0,3 – 0,4 cm. 1950, secț. I. Pentru analogii vezi nr. 3. Prima jumătate a secolului I d. H.. Produs italic sau alexandrin. fig. 249/3

9. Fragment de buză și perete, cu două coaste bine profilate. Distanța dintre coaste este de 0,5 cm. Urme de polizare pe buză. În interior la 0,1 cm, sub marginea buzei se află o șanțuire îngustă . Bolul a fost lucrat din pastă albă, opacă, cu aspect de faianță. Turnare - presare.

H - 4 cm.; l - 4,5 cm. D.b. - ap. 15 cm.; g - 0,2 - 0,3 cm. 1926.

Isings 1957, forma 3a; Van Lith 1977, p. 17, nr. 15, p. 21 - 22, notele 100 - 103, pl. 1, nr. 15; Van Lith 1978 - 1979 , p. 15, forma 4, fig. 1 , 4.

Secolul I d.H. Bazinul estic al Mediteranei (?) fig. 249/5 .

10. Fragment de buză și perete, cu trei coaste puternic profilate. Distanța dintre coaste este de 1 - 1,5 cm. Buza și interiorul vasului au fost polizate. Pastă albă, opacă, cu aspect de faianță. Turnare - presare. H - 5,3 cm. ; l -8,5 cm. I ;D.b - ap. 16 cm.; g = 0,3 - 0,4 cm. ISINGS 1957, forma 3b. 1926. Van Lith 1977, p. 17, nr. 15, p. 21 - 22, notele 100 - 103, pl. 1, nr. 15; Van Lith 1978 - 1979, p. 15, forma 5, fig. 1,5. Secolul I d. H. Bazinul estic al Mediteranei (?). fig. 249/ 8.

11. Două fragmente din partea inferioară și din perețele aceluiași bol. Distanța dintre coaste este de 0,5 - 1 cm, urme de polizare pe suprafața interioară. Pastă albă, opacă, cu aspect de faianță. Turnare - presare. Frag. a ; L -3,1 cm. ; l - 2,7 cm. I ;g - 0,4 - 0,5 cm. Frag. b; H - 3,1 cm; l -2,7 cm; g - 0,3 cm. 1949, secț. H, MT 695. Isings 1975, forma 3. Pentru analogii vezi nr. 9.

Conform situației stratigrafice se poate data la începutul secolului I d.H. Bazinul estic al Mediteranei (?). fig. 249/6 - 7.

12. Patru fragmente din partea inferioară și pereții aceluiași vas. Pe fața interioară a fragmentelor a și b, de la fundul bolului se observă două benzi concentrice polizate dinspre care se desfac coastele. Fragmentele c și d prezintă porțiuni bine reliefate din câte o coastă. Urme de polizare rotativă și slefuire. Sticlă de culoare albastru cobalt. Turnare - presare.

Frag. a + b; L - 5,5 cm.; l - 3 cm.; g - 0,2 - 0,4 cm. Frag. c; H - 2,5 cm.; l - 1,9 cm.; g - 0,4 cm.

Frag. d;H - 1,7 cm.; l - 2,1 cm.; g - 0,3 cm. 1926. Isings1957, forma 3; Eggers 1951, p. 176, anexa 82, tip 182, pl. 14, harta 49; Fremersdorf 1958, p. 39, pl. 55; Sorokina 1962, p. 215 - 217, fig. 2, nr. 4, fig. 3, nr. 3,4, fig. 5, nr.1 - 6; Sorokina 1967, p. 79, fig. 5, nr. 10, 11; Kunina-Sorokina, p. 156, fig.5, nr.

11; Glodariu 1974, p. 246, nr. 11, pl. XLVIII, 8, 12, 13; Van Lith 1977, p. 18, nr. 23 - 24; Sorokina 1978, p. 269, fig. 2, nr. 5; Van Lith 1978 - 1979, p. 26, nr. 56, 61; Kraskovska 1981, p. 378, fig. 1, nr. 3; Glas 1988, p. 52, nr. 28; Matei 1988 - 1989, p. 125, fig. 3, nr. 1, 2; Kadeev-Sorokan 1989, p. 37, fig. 16, nr. 1.

Prima jumătate a secolului I d. H. Produs italic sau siro - palestinian. fig.249/9 - 11.

13. Fragment din buză și pereții unui bol, cu patru coaste puternic profilate, înclinate ușor către dreapta și aflate la o distanță de 1,5 - 2,00 m. între ele. Buza are serioase urme de "polizare prin foc" iar interiorul de polizare rotativă. Către fund se distinge șanțul unui cerc polizat mai profund, în scop decorativ. Sticlă verzuie, translucidă, cu puține bule de aer și irizații violacee. Turnare - presare.

H - 4,8 cm; l - 8,2 cm.; D.b - 12 cm.; g - 0,2 - 0,4 cm. 1927, secț. A, MT 7487.

Isings 1957, forma 3b; Vulpe, Vulpe 1933, p. 324 - 325, fig. 105, nr. 56; Eggers 1951, p. 178, anexa 82, pl. 14, tip 183, harta 49; Filarska 1952, p. 7, nr. 36, pl. VII, nr.; Majewski 1960, p. 135, nr. 57, pl. X,C; Fremersdorf 1968, p. 39 - 40, pl. 56, 57; Sorokina 1962, p. 215 - 217, fig. 2, nr. 4, fig. 3, nr. 3, 4, fig. 5, nr. 1 - 6; Doppelfeld 1966, p. 31, pl. 9; Sorokina 1967, p. 79, fig. 5, nr. 10, 11; Bucovală 1968b, p. 37, nr. 28; Isings 1971, p. 19 - 20, nr. 50 - 53, fig. 11, p. 74 - 77, nr. 65 - 135; Kunina-Sorokina 1972, p. 156, fig. 5, nr. 11; Glodariu 1974, p. 246, nr. 11, pl. XLVIII, 10, pl. XLIX, 11. p. 247, nr. 12, p; Grose 1974, p. 37, nr. 6, 7; Kastenbein 1974, p. 164, fig. 275 A,B, fig. 276 A - C; Hayes 1975, p. 20 - 21, nr. 50 - 54, fig. 2; Van Lith 1977, p. 18 - 20, nr. 35 - 40; Van Lith 1978 - 1979, p. 15, forma 5a, p. 23 - 30; Kraskovska 1981, p. 378 - 379; Sanie 1981, p. 68; Koltes 1982, p. 17 - 20; Bucovală 1984, p. 60 - 61, nr. 2, fig. 4; Matei 1988 - 1989, p. 125, fig.3, nr. 1, 2; Sanie 1992, p. 94, pl. XIV, nr. 10.

A doua jumătate a secolului I d.H. Produs siro - palestinian sau italic. fig.250/3.

14. Fragment de buză și pereți aparținând unui bol de mari dimensiuni. Se păstrează două coaste foarte puternic profilate, având o lățime de 2 cm. la partea superioară. Buza are o înălțime de 1,3 cm și prezintă urme de "polizare prin foc". Coastele sunt înclinate ușor spre dreapta. La interior sunt slabe urme de polizare rotativă. Sticlă semitransparentă, albăstruie, fără bule de aer, cu foarte slabe irizații. Turnare - presare. H - 7,9 cm; l - 8 cm.; D.b. - ap. 22 cm.; g - 0,3 - 0,5 cm. 1950, secț. L. Pentru analogii vezi nr. 13.

A doua jumătate a secolului I d. H. Produs siro - palestinian sau italic. fig.250/1.

15. Fragment din pereții unui bol, pe care se mai păstrează un segment dintr-o coastă bine profilată. Urme de polizare rotativă la interior. Sticlă albăstruie, translucidă. Turnare - presare.

H - 3,4 cm; l - 3,3 cm; g - 0,25 cm. 1928, secț. B. Pentru analogii vezi nr. 13.

A doua jumătate a secolului I d. H. Produs siro - palestinian sau italic. fig. 250/2.

16. Fragment din pereții unui bol, cu o porțiune de coastă bine profilată. Către partea inferioară a fragmentului sunt vizibile două șanțuri polizate, ca element de decor. Sticlă incoloră, transparentă, fără bule de aer. Turnare - presare. H - 4,8 cm.; l - 3 cm. I; g - 0,2 - 0,3 cm. 1930, secț. E.

A doua jumătate a secolului I d.H. Produs siro - palestinian sau italic. fig.250/7.

17. În carnetul de șantier nr. 8/1950, p. 66 figurează desenul, pe care îl reproducem, și mențiunea: "Fragment de sticlă de culoare verde cu o coastă în relief". Turnare - presare.

Nu se cunosc dimensiunile. 1950, secț. L.

Probabil a doua jumătate a secolului I d. H. Produs siro - palestinian sau italic (?).fig. 250/4.

18. În carnetul de șantier nr. 5/1951, p. 64 se află desenul, pe care îl reproducem, și mențiunea sumară "culoare albă albastruie cu dungi groase în relief".

Nu se cunosc dimensiunile. 1951, secț. LJ,-0,50. Pentru analogii vezi nr. 13.

A doua jumătate a secolului I d.H. Produs siro - palestinian sau italic. fig.250/5.

19. În carnetul de șantier nr. 8/1950, p. 38 se află desenul reprodus de noi și mențiunea lapidară "bucată de sticlă". Se observă un segment de coastă pe un perete de bol.

Desenul din carnet a fost executat la scara 1/1, ceea ce înseamnă că fragmentul avea H - 3,5 cm. l - 2,5 cm. 1950, secț. L. Nu deținem datele necesare pentru a încadra tipologic și cronologic fragmentul, se pare, astăzi dispărut. fig. 250/6.

20. Fragment de perete aparținând zonei de curbură a diametrului maxim al unui bol adânc. În partea inferioară a fragmentului, se observă o bandă îngustă polizată. Suprafața exterioară este puternic șlefuită. Sticla are culare albastru cobalt, este semitransparentă și are puține bule de aer în structură. Suflare liberă.

H - 3 cm. I; l - 3,9 cm. g - 0,2 - 0,35 cm. 1926.

Isings 1957, forma 12; Fremersdorf 1958, p. 36 - 37, pl. 94; Harden 1974 p. 158, nr. 10, fig 79; Doppelfeld 1966, p. 39, pl. 31; Bucovală 1968b, p. 38, nr. 30, 31; Ennabli 1971 - 1972, p. 76, nr. 24, fig. 57; Kunina-Sorokina 1972, p. 153, fig. 3, nr. 11, p. 160, fig. 6, nr. 38, 54; Petru 1972, p. 55, pl. XXXV, nr. 23, 24, p. 62, pl. XLII, nr. 10, p. 166, pl. VIII, nr. 17, p. 169, pl. CXIV, nr. 3; Hayes 1975, p. 56, nr. 132, fig. 3; Van Lith 1977, p. 23 - 27, nr. 45 - 73, p. 55, nr. 335 - 337; Van Lith 1978 - 1979, p. 38 - 49, nr. 139 - 188, fig. 14, 16, 18, pl. 7.

Secolul I d.H. Nu ne putem pronunța în legătură cu un anumit centru sau areal de producție datorită largii răspândiri geografice a exemplarelor aparținând acestei forme. fig. 251/1.

21. Fragment din peretele unei cupe sau bol adânc. Nu prezintă urme de șlefuire la exterior sau de polizare. Sticla este transparentă, cu o foarte slabă tentă verzuie, are bule mici și albicioase în structură. Suflare liberă. H -2 cm. l - 2 cm.; g - 0,3 - 0,45 cm. 1926.

Pentru analogii vezi nr. 20. Secolul I d. H. fig. 251/2.

22 Fragment din jumătatea superioară a unui bol cu pereți și coaste subțiri. Se păstrează segmente din șapte coaste fragile. Buza este evazată și polizată fin. Pe umeri, până aproape de buză, s-a aplicat, prin înfășurare, un fir subțire de pastă albă, opacă. Sticlă de culoare albastru închis, semitransparentă, cu bule mici de aer în structură. Suflare în tipar. H - 3,8 cm.; l - 13,5 cm.; g - 0,1 - 0,3 cm. 1926, MT. 2716.

Isings 1957, forma 17; Eggers 1951, p. 178, anexa 83, pl. 14; Fremersdorf 1958, p. 40 -41, pl. 61 - 64; Sorokina 1962, p. 216, fig. 2, nr. 6, 6a; Braat 1963, p. 106, pl. XXXIV, fig. 1, nr. 8; Doppelfeld 1966, p. 31, pl. 10; Bucovală 1968, p. 39 - 40, nr. 32, Sorokina 1968; Petru 1972, p. 167, pl. CIV, fig. 12; Glodariu 1974, p. 246, nr. 11, pl. XLVIII, 6, 7; Grose 1974, p. 39, nr. 13, fig.3; Petru, 1976, p. 34, pl.XI, fig. 1, 4; Hayes 1975, p. 153, nr. 636, pl. 40; Van Lith 1977, p. 29 - 38, nr. 85 - 88, pl. 3, 85; Sorokina 1968, p. 269, fig. 2, nr. 4; Kunina 1984, p. 152 - 153 , fig. 6 - 9; Sanie 1992, p. 94, pl. XI/ 6.

Primele trei pătrimi ale secolului I d. H. Probus nord – italic. fig. 251/4.

23. Fragment de buză și umeri aparținând unui bol. În partea de jos se observă capetele superioare a două coaste. Buza nu este finisată. Pe corp, până sub buză, sunt dispuse paralel, fire subțiri de culoare alb opac. Sticlă albastră, translucidă, cu irizații și aspect mat la exterior. Suflare în tipar. H - 3 cm.; l -4 cm.; D.b. - ap. 8 cm.; g -0,2 - 0,3 cm. 1928, secț. B, inv. 137. Pentru analogii vezi nr. 22.

Primele trei pătrimi ale secolului I d. H. Probus nord – italic. fig. 251/6 .

24. Fragment de fund de bol, pe care se observă dungi ondulate de culoare alb opac, dispuse paralel în maniera cunoscută, specifică vaselor de tip "*Zarte Rippenschalen*". Sticla este de culoare brună, semitransparentă. Suflare în tipar. L - 4 cm.; l - 2,2 cm.;g - 0,1 cm.1949, secț. H, MT 981. Pentru analogii vezi nr. 22.

Primele trei pătrimi ale secolului I d. H. Probus nord – italic. fig. 251/7.

25. Fragment din umărul unui bol, cu capătul superior al unei coaste subțiri. Nu sunt urme de pastă albă opacă, vasul fiind probabil monocrom, ceea ce nu constituie o excepție în cazul formei respective. Sticla este de culoare albastru cobalt, transparentă. Suflare în tipar. H - 2,5 cm; l -2,5 cm. g - 0,1 - 0,3 cm. 1950, secț. KF. Pentru analogii vezi nr. 22. Primele trei pătrimi ale secolului I d. H. Probus nord italic. fig.251/5.

26. Fragment de mici dimensiuni, aparținând pereților unui bol pe care se mai conservă o porțiune de coastă subțire fără urme de alb opac. Sticlă de culoare galben brun. Suflare în tipar. H - 2 cm. l - 1,2 cm; g - 0,1 cm. 1949, secț. H. Pentru analogii vezi nr. 22.

Primele trei pătrimi ale secolului I d.H. Probus nord italic. fig. 251/3.

27. În carnetul de șantier nr. 8/1950 la p. 83 se află desenul prezentat de noi și mențiunea succintă "Fragemnt de sticlă cu dungi albe". Suflare în tipar.

Nu cunoaștem dimensiunile. 1950, secț. L. Pentru analogii vezi nr. 22.

Primele trei pătrimi ale secolului I d. H. Probus nord - italic. fig.251/9.

28. Fragment de bol cu buza puternic trasă spre exterior. La 1,3 cm. sub buză se află o ramă produsă de un fald al pereților, având o lățime de 0,6 cm, și care a generat în interiorul vasului un canal circular. Buza este rotunjită. Sticla, din care a fost realizat vasul, este transparentă cu tentă ușor verzuie, fără bule de aer în structură. Suflare în tipar. H - 3,1 cm. I; l - 8,3 cm.; D.b. - 10 cm.; g - 0,1 - 0,2 cm. 1926. Isings 1957, forma 69; Filarska 1952, p. 84 - 85, nr. 43, pl. X, nr. 2; Ennabli 1971 - 1972, p. 76, nr. 27, fig. 59; Kunina-Sorokina 1972, p. 153, fig.4, nr. 14; Petru 1972, p. 151, pl. XII, 17, p. 154- 155, pl. XXVII, nr. 2, 6; Grose 1974, p. 44 - 45, nr. 27, 33, fig. 5; Petru 1974, pl. III, nr. 4, 5, 6; Hayes 1975, p. 80, nr. 295, fig. 9; Van Luth 1977, p. 55, nr. 338, pl. 5; Băluță 1979, p. 198, pl. IV, 9.

A doua jumătate a secolului I d. H. - secolul II d. H. Probus siro - palestinian sau italic. fig.251/10.

29. Fragment de buză aparținând unui bol cu o ramă întoarsă, ca un fald, situată la 1,8 cm sub linia buzei. Rama are o lățime de 0,5 cm. Buza, aproape verticală, are jumătatea superioară îngroșată și rotunjită. Sticlă de culoare oliv cu irizații albastre. Suflare liberă.

H - 2,2 cm.; l - 3,4 cm.; g - 0,2 - 0,3 cm. 1928, secț. B. Inv. 144. Pentru analogii vezi nr. 28.

A doua jumătate a secolului I d. H. - secolul II d. H. Probus siro - palestinian sau italic. fig. 251/8.

30. Fragment de buză și pereți aparținând unui vas cu o largă deschidere la partea superioară. Buza este mult trasă spre exterior, apoi înălțată aproape vertical, lăsând astfel impresia unui profil accentuat. Din pereți se păstrează o mică porțiune cu o cădere oblică spre interior, către baza vasului. Buza are o lățime de 1 cm, iar muchia ei este relativ ascuțită. Decorul vasului a fost realizat într-o tehnică deosebită. Fragmentul provine de la o cană de tip "*modiolus*". Vase aparținând acestei forme au fost realizate în genul "sticlei pătate" din pastă de culoare albastru închis decorată la exterior cu pete alb opac. Pe muchia buzei, ca decor sau ca semn distinctiv al atelierului, a fost trasată o bandă continuă de alb opac. Sticla este de bună calitate, albastru închis, translucidă. Suflare în tipar. H - 3,1 cm; l - 9,6 cm. I; D.b. - ap. 14 cm.; g - 0,2 - 0,35 cm. 1987, secț. N, -1,60 m.



Bibliografia pe care o cităm în continuare vizează atât forma vasului cât și tehnica obținerii “sticlei pătate” Isings 1957, forma 37; Glass 1957, p. 48, fig. 158; Sorokina 1962, p. 218, fig. 6, nr. 1, 2; Braat 1963, p. 105, nr. 6 a,b, pl. XXXII, XXXIII; Doppelfeld 1966, p. 32; Sorokina 1967, p. 77, fig. 3, nr. 4; Petru 1972, p. 135, nr. 353, pl. CIV 16, p. 153, pl. XVIII, 15; Grose 1974, p. 42, 50, nr. 22, fig. 4; Harden 1974, p. 14, nota 13; Petru 1974, p. 15, pl. III, nr. 2; Hayes 1975, p. 22, nr. 3; Van Lith 1977, p. 43 - 45, nr. 121 - 132; Van Lith 1978 - 1979, p. 62 - 66, 106; Kunina 1984, p. 147 - 151, fig. 2; Donceel 1987, p. 41, nr. 6, fig. 5; Glas 1988, p. 101 - 102, pentru decor vezi p. 111, nr. 44.

A doua treime a secolului I d.H. Produs italic. fig. 252/1.

31. Două fragmente a și b, din pereții unui pahar cilindric aparținând așa - numitului tip “romano - sirian” sau “sidonian”. Fragmentul a este desprins de zona finală a inscripției conservând litera “O” de la (...EYj PAIN) O (Y) ca și o mică parte din motivul ramurei de palmier aferentă registrului decorativ superior. Fragmentul b mai păstrează ceva din traseul unuia dintre cele patru brâie simple. Paharul a fost executat din sticlă de culoare albastru - cobalt prin suflare în tipar. Frag.a; H - 2,8 cm; l - 2 cm.; g - 0,15 cm. Frag.b; H - 0,7 cm.; l - 2 cm.; g - 0,1 cm. 1987, sect. N<sub>1</sub>, -0,60 m. Harden 1935, p. 171 - 173, tipul “F”; Glass 1957, p. 67 - 69, nr. 94, 95; Sorokina 1962, p. 229 - 231, fig. 13, nr. 2 și fig. 14; Sorokina 1967, p. 77, fig. 2, nr. 17;

Aproximativ lumătatea secolului I d. H. Produs siro - palestinian. fig. 252/2,5.

32. Fragment din peretele unui pahar de tip “sidonian”, cu o mică parte din decorul în relief reprezentând ramura de palmier, (sau măslin) întâlnit pe registrele inferior și superior al unor astfel de vase (vezi descrierea exemplarului nr. 31). Sticlă de culoare albastră, transparentă. Suflare în tipar.

H - 1 cm.; l - 2,1 cm.; g - 0,1 cm. 1928, sect. B. Pentru analogii vezi nr. 31.

Aproximativ jumătatea secolului I d. H. Produs siro - palestinian. fig. 252/3.

33. Unui pahar de tip “sidonian” cu inscripție trebuie să-i fi aparținut și fragmentul al cărui desen se află în carnetul de șantier din 1950, p. 83, nr. 160, unde este și mențiunea sumară “fragment de sticlă albastră”. Decorul de pe fragmentul desenat și reprodus de noi pare să fie motivul ramurei de palmier (sau măslin), specific acestui tip de pahare

H - 2 cm.; l - 1,5 cm. 1950, sect. L. -0,60 m. Pentru analogii vezi nr. 31.

Aproximativ jumătata secolului I d. H. Produs siro - palestinian. fig. 252/4.

34. Fragment din peretele unui pahar conic. Decorul îl constituie două protuberanțe închipuind muguri de lotus, bine conturați. Sticlă de culoare verzuie, transparentă, cu irizații. Suflare de tipare. H - 4,5 cm; l - 2,2 cm. g - 0,2 cm. P. 1928, sect. B. Isings 1957, forma 31; Glass 1957, p. 59, nr. 71, 72; Sorokina 1962, p. 217, fig. 3, nr. 1, fig. 4; Sorokina 1967, p. 75, fig. 2, nr. 7, 8; Bucovală 1968,

p. 52, nr. 57; Iconomu 1968, p. 254, fig. 31; Kunina-Sorokina 1972, p. 161, fig. 8, nr. 24; Petru 1972, p. 25, pl. XIII, nr. 21a; Glodariu 1974, p. 247, 11, nr. 30 - 32, pl. XLIX; Chiriac-Bounegru 1973 - 1975, p. 99, pl. III, nr. 1; Hayes 1975, p. 48, nr. 83, pl. 7; Căpitanu 1976, p. 61; Glas 1988, p. 162, nr. 84; Kadeev-Sorocan 1989, p. 28.

A doua jumătate a secolului I d. H. - începutul decolului II d. H. Produs siro - palestinian. fig.252/8.

35. Fragment de buză și perete de la un pahar ornamentat cu motivul "mugurelor de lotus", dintre care se observă unul fragmentar în stânga jos. Paharul avea unele deformări, provenind de la tipar, care ulterior au fost polizate. Sticlă verzuie, transparentă. Suflare în tipar. H - 2,7 cm; l - 1,6 cm.; D.b. - ap.7 cm.; g - 0,2 cm. 1928, secț. B. Pentru analogii și bibliografie vezi nr. 34.

A doua jumătate a secolului I d. H - începutul secolului II d. H. Produs siro - palestinian. fig.252/6.

36 Fragment din buza și pereții unui pahar decorat cu "muguri de lotus". La 1,5 cm. sub buză se află o bandă polizată, iar în dreapta jos, se mai păstrează o parte dintr-un mugure. O adâncitură verticală marchează linia de îmbinare a părților componente ale tiparului. Sticla este verzuie, transparentă. Suflare în tipar. H - 3 cm.; l - 3,8 cm.; g - 0,2 cm. 1930, secț. E. Pentru analogii și bibliografie vezi nr. 34.

A doua jumătate a secolului I d. H. - începutul secolului II d. H.

Produs siro - palestinian. fig. 252/9.

37 Fragment de perete al unui pahar pe care s-au păstrat trei "muguri de lotus".

Sticlă incoloră, transparentă. Suflare în tipar. H - 4,1 cm. l - 3 cm.; g - 0,15 cm. 1949, secț. H, MT 974. Pentru analogii vezi nr. 34.

A doua jumătate a secolului I d. H. - începutul secolului II d. H. Produs siro - palestinian. Fig. 252 / 11.

38. Fragment din buza și peretele unui pahar decorat cu "muguri de lotus". Sub buză, la 1,2 cm distanță între ele, se află două borduri paralele și orizontale, ușor înălțate. Sticlă transparentă, incoloră. Suflare în tipar. H - 3,3 cm. l - 3 cm.; g - 0,2 cm. 1950, secț. J. Pentru analogii vezi nr. 34.

A doua jumătate a secolului I d. H. - începutul secolului I d. H. Produs siro - palestinian. fig. 252/7.

39. Fragment din peretele unui pahar pe care se observă doi "muguri de lotus" bine conturați. Sticla este de bună calitate, are culoare albastru cobalt și este translucită. Suflare pe tipar.

H - 3 cm.; l - 4,3 cm.; g - 0,25 cm. 1950. Pentru analogii vezi nr. 34.

A doua jumătate a secolului I d. H - începutul secolului II d. H. Produs siro - palestinian. fig. 252/10.

40. Fragment din peretele unui pahar decorat cu "muguri de lotus" și protuberanțe semisferice. Sticlă verzuie transparentă. Suflare în tipar.

H- 2,7 cm.; l - 3,1 cm.; g - 0,1 - 0,2 cm. 1930.

A doua jumătate a secolului I d. H. - începutul secolului II d. H. Produs siro - palestinian. fig. 252/13.

41. În carnetul de șantier nr. 2 / 1951, lângă desenul pe care îl reproducem este consemnată observația "fragment dintr-un vas de sticlă incoloră ornat cu proeminențe organice în formă de lacrimă", fără alte precizări.

Nu cunoaștem dimensiunile fragmentului. 1951, sect. L. Pentru analogii vezi n r. 34.

A doua jumătate a secolului I d. H. - începutul secolului II d. H. Produs siro - palestinian. fig. 252/12.

42. Fragment de perete și umăr aparținând unei cupe cu profil puternic arcuit spre interior. Decorul constă în caneluri dese și înguste delimitate la partea superioară de o bordură la nivelul umerilor vasului. Sticlă de culoare galben - oliv, translucidă. Suflare în tipar. H - 3 cm. I; l - 3 cm.; g - 0,1 cm. 1950. sect. I, -1,60 m.

Fremersdorf 1958, p. 42, pl. 66; Alexandrescu 1966, p. 219, XXV<sup>1</sup>, 13, pl. 81 și 101; Sorokina 1967, p. 77, fig. 2, nr. 15; Kunina-Sorokina 1972, p. 159, 166, fig. 6, nr. 12, 42 și fig. 10, nr. 16; Hayes 1975, p. 47 - 48, nr.82, fig. 2; Van Lith 1978 - 1979, p. 101 - 103, fig. 49; Kadeev- Sorokan 1989, p. 28, fig. 14, nr. 4.

A doua jumătate a secolului I d. H.. Produs siro - palestinian. fig. 253/1.

43. Fragment de perete și umăr aparținând, probabil, unei cupe cu decor canelat, vertical. În carnetul de șantier pe 1968, p. 71, lângă desenul pe care l-am preluat, se află următoarea mențiune. "Fragment de pahar de sticlă cu irizări albastre și caneluri sau striuri verticale care pornesc de la un brâu orizontal", fără alte precizări. După toate aparențele avem de-a face cu un vas similar celui de la nr. 42. Suflare în tipar.

Nu se cunosc dimensiunile fragmentului. 1968, sect. M. -1,90 m. Pentru analogii vezi nr. 42. A doua jumătate a secolului I d. H. Produs siro - palestinian. fig. 253/2.

44. Din aproximativ zece fragmente s-a putut reconstitui jumătatea inferioară a unui pahar cu decor polifațetat în motivul "fagurelui de miere". Paharul s-a deformat și s-a spart în vechime ca urmare a acțiunii focului (probabil un incendiu). Piciorul vasului este deformat fiind inițial ușor concav. La 2 cm deasupra buzei circulare se află un brâu în relief iar la 1,5 cm deasupra acestuia se desfășoară decorul fațetat. La exterior sunt urme evidente de șlefuire. Sticla este incoloră, cu o irizație albă - sifidie, de bună calitate, translucidă și fără bule de aer în structură. Suflare în tipar.

H - 8,8 cm; D. max. - 8 cm.; D.f. - 3,5 cm. I; g - 0,2 - 0,4 cm. 1926.

Isings 1957, forma 21; Eggers 1951, p. 178, anexa 84, pl. 14, nr. 185, harta 50; Glass 1957, p. 177, nr. 357; Doppelfeld 1966, p. 41, pl. 40; Van Lith 1978 - 1979, p. 53 - 55, fig. 21; Glas 1988, p. 195, nr. 105. A doua jumătate a secolului I d. H. fig. 253/4.

45. Două fragmente a și b, din pereții și buza unui pahar bicrom. Buza are o înălțime de 0,7 cm, este ușor evazată, fără urme de finisare. Vasul a fost realizat prin suflare folosindu-se tehnica de acoperire la interior a unei matrice preexistente, în cazul nostru de culoare purpurie cu o peliculă de pastă vitrică, albă, opacă. Această peliculă a făcut corp comun cu matricea purpurie obținându-se un efect cromatic bazat pe contrastul celor două culori stratigrafice într-un singur perete. Frag. a; H - 3 cm. l - 1,9 cm.; g - 0,1 - 0,2 cm. Frag. b; H - 1,1 cm.; l - 2 cm.; g - 0,15 cm. 1926. Pentru formă și tehnică vezi; Isings 1957, forma 34; Kisa 1908, p. 569; Doppelfeld 1966, p. 33; Hayes 1975, p. 56 - 57, nr. 133, 136, fig. 3; Van Lith 1977, p. 28 - 29; Van Lith 1978 - 1979, p. 60 - 62, nr. 201 - 205, fig. 26 - 29; KOLTES 1982, p. 33. Aproximativ jumătatea secolului I d. H. fig. 253/ 3.

46. Trei fragmente, a, b, și c, din buza și pereții unui pahar. Buza este ușor evazată și destul de neglijent finisată. Sub buză se află o dungă slab polizată. Sticlă verzuie, translucidă cu irizații. Suflare liberă. Frag. A; H - 2,9 cm.; l - 4,4 cm.; g - 0,15 cm. Frag. b; H - 3,2 cm.; l - 2,7 cm.; g - 0,15 cm. Frag. c; H - 2 cm.; l - 2,4 cm.; g - 0,15 cm. 1927, secț. A. inv. 329. Fragmentele au fost menționate de VULPE, VULPE 1933, p. 324, fig. 105, nr. 51. Pentru formă vezi bibliografia de la nr. 45.

Secolele I - II d. H. Bazinul estic al Mediteranei. fig. 253/5 -7.

47. Fragment de buză aparținând, probabil, unui pahar de forma Isings 34. Buza este ușor evazată cu muchia polizată orizontal. Sticlă incoloră, transparentă. Suflare liberă. H - 1,2 cm. l - 2,3 cm.; g - 0,2 cm. 1926. Pentru analogii vezi nr. 45.

Secolele I - II d. H. Bazinul estic al Mediteranei. fig. 253/8.

48. Baza plată a unui pahar cu corpul bombat, înrudit cu forma Isings 34. În zona centrală a piciorului, de la exterior spre interior, se înalță o proeminență subțire, semisferică. Aceasta, prin spargere a generat un orificiu de formă cvasicirculară având un diametru de 1,2 cm. Sticla de culoare verde - oliv, masivă, cu puține bule de aer. Suflare liberă. H - 1,2 cm.; D.f. - 4,5 cm.; g - 0,3 cm. P. 1988, secț. O, -1,50m. Isings 1957, forma 34; Van Lith 1978 - 1979, p. 62, nr. 205, fig. 29, pl. 5; Sanie 1992, p. 94, pl. XIV, nr. 12. A doua jumătate a secolului I d. H. - secolul II d. H. Nu ne putem pronunța asupra zonei de origine. fig. 253/9.

49. Baza masivă, puternic profilată și rotunjită, a unui pahar. În centru dinspre exterior spre interior, piciorul are o concavitate semisferică, cu un diametru de 1,7 cm. Exemplarul este similar cu cel precedent, din care cauză prezentăm numai desenul secțiunii mediane. Sticlă verzuie, cu irizații. Suflare liberă. H - 1,3 cm.; D.f. - 4,3 cm.; g peretilor - 0,15 cm. 1968, secț. M. -0,58 m.

Isings 1957, forma 34; Van Lith 1978 - 1979, p. 60, nr. 203, fig. 28, p. 10. A doua jumătate a secolului I d. H. - secolul II d. H. fig. 253/10.

50. Din corpul unui unguentariu piriform și policrom s-au păstrat 11 fragmente dintre care 10 aparțin pereților vasului și unul buzei. Patru fragmente ce s-au putut întregi, sugerează forma ușor alungită a vasului. Buza este trasă în afară și apoi răsfrântă în interior, fiind aplatizată și marcată pe mijlocul ramei de un cerc adâncit ; este vorba despre fragmentul b. Decorul vasului constă în benzi colorate ("colour banded"), paralele și verticale, care sporesc în lățime pe măsură ce coboară spre fund, arcuindu-se și sugerând astfel un gen de ghirlande sau colți mari, policromi. Matricea vitrică inițială a avut culoarea ambrei, în ea înglobându-se, ulterior, prin suflare, baghete de culoare albastru - cobalt și alb - opac. Aceste componente cromatice, prin contopire, au generat nuanțe intermediare de bleu, bleu - gri și gri - verde. Pereții vasului au în structură unele bule de aer care, pe alocuri, au ieșit la suprafață formând mici "cratere". După toate aperențele vasul avea peste 10 cm, înălțime. El a fost executat prin suflare folosindu-se tehnica "întrepătunderii componentelor cromatice" sau, cum o denumește Doppelfeld "*Übergangstechnik*". Piesa aparține genului de "sticlă mozaic". Frag. a; H - 6,6 cm; l - 4,8 cm.; g - 0,2 - 0,3 cm. Frag. b; D.b. - ap. 3,5 cm.; g - 0,3 cm. 1926. Isings 1957, forma 28; Glass 1957, p. 89 - 91, nr. 149 - 151; Fremersdorf 1958, p. 40, nr. 83, pl. 60; Doppelfeld 1966, p. 33 - 34, pl. 12; Sorokina 1967, p. 71, fig. 3, nr. 10 - 13; Hayes 1975, p. 23, nr. 80, 81; Sorokina 1978, p. 271, fig. 2, nr. 21, 25; Koltes 1982, p. 25, nr. 59, pl. 7.

Jumătatea secolului I d. H. Produs italic sau sirian. fig. 254/1 - 2.

51. Partea inferioară a unui unguentariu a cărui formă nu o putem stabili cu certitudine. Fundul este rotunjit, pereții groși, iar după spargerea gâtului muchia a fost polizată puternic în vederea refolosirii fragmentului. Sticla este incoloră, semitransparentă. Suflare liberă. H - 2,3 cm.; D.f. - 2,5 cm.; g - 0,2 - 0,3 cm. 1950, secț. I. - 1, 20 m.

Isings, formele 6, 8, 28, 82 B1; Sorokina 1967, p. 71, fig. 3, nr. 7 - 9; Bucovală 1968, p. 90 - 91, 125, nr. 159, 161, 2567; Isings 1971, p. 6 - 7, nr. 3, fig. 1, p. 64, nr. 3 - 6, fig. 15; Kunina - Sorokina 1972, p. 157, tip 2A, fig. 1 - 6; Petru 1972, p. 31, pl. XVIII, 127, nr. 14, p. 109, pl. X, 93, nr. 5, 6, 9, p. 112, pl. CXII, nr. 11, 14 - 18, p. 167, pl. CX, nr. 13, 14, p. 168, pl. CXI, nr. 5, 7, 10, 13 - 16, p. 169, pl., nr. 8; Grose 1974, p. 46 - 48, nr. 40, 42, fig. 5; Hayes 1975, p. 74, pl. 17/ 250, 251; p. 139, fig. 17/570, p. 150 - 151, fig. 20/623, 625; Van Lith 1977, p. 55, pl. 5, nr. 339; Van Lith 1978 - 1979 p. 56, nr. 198, fig. 23; Harțușche-Bounegru 1981 - 1983, p. 198 - 199, fig. 2, nr. 1 - 6; Koltes 1982, p. 20 - 21, nr. 36 - 41, pl. 2, 3.

Secolul I d. H. - prima jumătate a secolului II d. H. Bazinul estic al Mării Negre. fig. 254/3.

52. Fragment din bazinul unui unguentariu cu corp cvasiglobular, pereții groși și fundul ușor aplatizat. Sticlă albastruie cu bule de aer în structură. Suflare liberă.

H - 2,1 cm.; D. max. - 2,5 cm.; g -0,2 - 0,3 cm. 1949, secț. H, MT 863. Pentru analogii vezi nr. 51. Secolul I d. H. - prima jumătate a secolului II d. H. fig. 254/4.

53. Gâtul fragmentar al unui unguentariu, cu pereții subțiri și constricție la partea inferioară. Buza lipsește, iar bazinul constituia, probabil, circa o treime din înălțimea vasului. Sticlă verzuie, transparentă, cu irizații. Suflare liberă.

H - 3,4 cm. I; D. max. - 1 cm.; g - 0,05 cm. 1930,-1,40 m.

La bibliografia citată pentru nr.51 se adaugă; Kunina-Sorokina 1972 p. 168, tip IV, fig. 1 și 7, nr. 39. A doua jumătate a secolului I d. H. Bazinul estic al Mediteranei, fig. 254/5.

54 Fragment din zona de contact a gâtului unui unguentariu cu bazinul acestuia. Sticlă incoloră, transparentă. Suflare liberă.

H - 0,5 cm.; D.max -1,9 cm. I; g - 0,1 cm. 1928, secț. B. Este dificil de precizat cărei forme de unguentariu aparține fragmentul. Secolele I - II d. H. fig. 254/6.

55. Fragment de fund concav aparținând unui unguentariu de mici dimensiuni și formă incertă. Sticlă incoloră, transparentă. Suflare liberă. L - 1,7 cm.; l - 1,2 cm.; g -0,1 cm. 1926.

Nu putem preciza forma recipientului. Secolele I - II d.H. fig. 254/8.

56. Buza și un fragment de gât aparținând unui unguentariu de mici dimensiuni. Buza este trasă în afară și repliată spre interior având un aspect de ramă îngroșată. Sticlă incoloră. Suflare liberă. H - 0,4 cm. I; D.max. -1,5 cm.; g - 0,1 cm. 1930, secț. E.

Nu putem preciza forma recipientului. Secolele I - II d. H. fig. 254/9.

57. Fund de recipient prismatic, de formă pătrată, concav și mai gros în zona centrală a concavității. Pereții s-au păstrat pe o înălțime de numai 0,3 - 0,4 cm. și sunt profilați spre interior, trăsătură specifică unor vase prismatice. Sticla este verzuie cu irizații albastre și are multe bule de aer în structură. La exterior se observă asperități și denivelări ușoare datorate tiparului în care a fost suflat vasul. L -5,3 cm.; l - 5,3 cm.; g -0,2 - 0,7 cm. 1926. Ca analogii sunt posibile; ISINGS 1957, formele 50, 62, și 84.

A doua jumătate a secolului I d. H. - secolul II d.H. Produs siro - palestinian. fig. 254/7.

58. Fragment din peretele unui recipient cu formă prismatică ( pătrată). La capătul uneia dintre laturi se observă profilarea unghiulară a unui alt perete. Sticlă incoloră, transparentă, cu irizații verzi și violacee. Suflare în tipar.

H - 5,1 cm.; l - 6 cm.; g - 0,2 - 0,35 cm. 1926.

Isings 1957, formele 50 și 62 (?).

A doua jumătate a secolului I d. H. - secolul II d. H. fig. 254/11.

59. Fragment din peretele unui recipient prismatic ( cană). Se observă, în secțiune, unghiul uneia dintre muchiile vasului. Sticlă incoloră, transparentă și subțire. Suflare în tipar. H - 4,3 cm.; l - 4,2 cm.; g - 0,1 cm. 1928, MT 122.

Probabil este vorba despre o cană pătrată, gen ISINGS 1957, forma 50. fig 254/10.

60. Fragment de vas deschis având baza tubulară și pereții aproape verticali. Buza este îngroșată, cu irizații și exfolieri. Suflare liberă.

H - 1,7 cm; l - 1,9 cm.; D.b. -ap. 14 cm. I; D.f. - ap. 12 cm.; g - 0,1 - 3,0 cm. 1950, sect. I.

Isings 1957, forma 48; Vanderhoeven 1961, p. 47 - 50, nr. 47 - 50; Petru 1972, p. 157, pl. XXXV, nr. 545; Van Lith 1977, p. 39 - 40, nr. 111 - 114, pl. 3.

A doua jumătate a secolului I d. H. Produs italic sau siro - palestinian. fig. 255/2

61. Fragment din baza inelară a unui vas deschis. Piciorul este tubular în secțiune. Diametrul relativ mare ca și tendința de înălțare oblică a pereților, sugerată de spărtură, indică un recipient cu pereți evazați. Sticlă verzuie, transparentă, cu irizații albastre. Suflare liberă.

H - 1,1 cm.; l - 5 cm; D.f. - 14 cm.; g - 0,2 - 0,4 cm. 1927, sect. A, MT 7488.

Isings 1957, forma 49 (?); Vulpe, Vulpe 1933, p. 324, nr. 47 - 49, fig. 105; Petru 1972, p. 157, nr. 545, pl. XXXV, 29. Secolul I d. H. Nu putem preciza zona de origine. fig. 255/1.

62. Rondelă de joc lucrat dintr-un fragment de vas aparținând genului de "sticlă pătată" de culoare albastru - cobalt, translucidă, cu pete de alb - opac.

D. max. - 1,4 cm.; g - 0,2 cm. 1927, sect. A, MT. 332. Pentru semnificația unor astfel de piese; Van Lith 1977, p. 50 - 54 ; Idem, 1978 - 1979, p. 128 - 132.

A doua jumătate a secolului I d. H. fig. 255/3.

63. Rondelă de joc Lucrată dintr-un fragment de sticlă albastră, translucidă. P. 1949, sect. H. - 1,60 m. Pentru analogii și comentariu vezi nr. 62. Secolul I d.H. fig. 255/4.

64 Fragment de buză îngroșată la partea superioară și evazată. A aparținut unei cupe sau unui pahar (?). Sticlă transparentă, incoloră. Suflare liberă.

H - 1,5 cm.; l - 3,5 cm.; g - 0,1 - 0,2 cm. 1928, sect. B.

Un profil similar la Grose 1974, p. 40, nr. 16, fig. 3. Secolul I d. H. fig. 255/10.

65. Fragment de buză provenind de la un vas, de mici dimensiuni. Se observă urme de polizare pe muchie în vederea rotunjirii. Sticlă incoloră, transparentă. Suflare liberă.

H - 0,8 cm.; l - 2,1 cm.; g - 0,15 cm. 1926.

Secolele I - II d. H. fig. 255/5.

66. Bază plată de la un pahar sau cupă, cu decor în relief. La exterior se alfă trei cercuri concentrice și un punct central pereții vasului erau ușor evazați. Sticlă verde - oliv, transparentă. Suflare în tipar. D.f. - 4,9 cm; g - 0,1 - 0,4 cm. 1927, sect. A. Inv. 252. Exemplarul a fost publicat succint de Vulpe, Vulpe 1933, p. 324, fig. 105, nr. 55. O piesă similară la Isings 1971, p. 73, nr. 55, fig. 17.

A doua jumătate a secolului I d. H. Produs siro – palestinian. fig. 255/7.

67. Fragment de fund de la un vas voluminos (cană, bol deschis ?). Fundul era aproape plat și avea o margine curbată din care se ridicau pereții. Sticlă de culoarea chihlimbarului. Suflare liberă. L - 6 cm.; l - 2,6 cm.; g - 0,2 cm. 1930, sect. E.

Secolele I - II d. H. fig. 255/9.

68. Fragment de bază tubulară de la un vas deschis, probabil un bol (?). Sticlă transparentă cu o ușoară tentă verzuie. Suflare liberă. H - 1,1 cm.; l - 4 cm.; 1989, Necropolă Movila cu Spini. D.f. - 1,3 cm.; g - 0,1 - 0,15 cm. Secolele I - II d. H. fig. 255/6.

69. Fragment de fund inelar (tubular) și pereții de la un recipient cu formă conică sau rotundă (pahar, căniță ?). Sticlă verzuie, transparentă, cu irizații. Suflare liberă.

H - 1,5 cm; l - 3,4 cm; D.f.- 4 cm.; g. 0,15 cm. 1927, sect. A, -0,60 m. Fragmentul este menționat de Vulpe, Vulpe 1933, p. 324, fig. 105/40. Pentru formă vezi Sorokina 1962, fig. 6, nr. 5. Secolul II d. H. fig. 255/8.

70. Fragment de bază inelară și perete de la un vas cu profil abrupt, a cărui formă nu o putem preciza. Sticlă verzuie, transparentă. Suflare liberă.

H - 2,2 cm.; l - 2,5 cm.; D.f.- 4 cm.; g - 0,15 cm. 1927, sect. A. Fragmentul este menționat de Vulpe, Vulpe 1933, p. 324, fig. 105/45. Secolele I-II d. H. fig. 255/12.

71. Fragment de mici dimensiuni ale unui vas cu bază inelară și pereții curbați spre exterior. Sticlă verzuie, transparentă cu irizații albastre. Suflare liberă.

H - 1,6 cm.; l - 3,4 cm.; g - 0,15 cm. Secolele I - II d. H. 1949, sect. H. inv.686. fig. 255/11.

72. Fragment din baza plată a unui recipient, cu formă rotundă, greu de precizat (bol ?). Sticlă verzuie, translucidă, cu irizații albastre. Suflare liberă.

L - 3,6 cm.; l - 3,5 cm.; g - 0,25 cm. 1926. Secolele I - II d. H. fig. 255/13.

73. Partea inferioară a unei toarte, cu zona de atașare și caneluri adânci longitudinale. Sticlă verzuie, translucidă.

L - 4,7 cm.; g - 1,4 cm. 1930, sect. E. Secolele I î. H. - I d. H. fig. 256/1.

74. Toartă fragmentară, ușor applatizată aparținând unui vas a cărui formă nu o putem preciza (poate o cană "*modiolus*"). Sticlă de culoare albastru închis, opac.

L - 3,5 cm.; g - 0,7 - 1 cm. 1949, sect. H, -0,50.m. Secolul I d. H. (?) fig. 256/2.



75. Fragment din peretele unui vas cu volum mare. La partea superioară s-a păstrat atașul inferior al unei toarte plate. Vasul avea pereții relativ subțiri, dar îi putem preciza forma. Sticlă incoloră. Transparentă, cu multe bule de aer în structură. Suflare liberă. H - 4 cm.; l - 3,8 cm.; g - 0,1 - 0,2 cm. 1926. Secolele I - II d. H. fig. 256/4

76. Partea inferioară, cu zona de atașare, a unei toarte plate. Sticlă incoloră, transparentă, cu bule de aer alungite în structură. Suflare liberă.

L - 2,5 cm.; l - 2,8 - 1,2 cm.; g - 0,2 - 0,4 cm. P. 1926. Secolele I - II d. H. fig. 256/3.

77. Fragment din pereții masivi ai unui vas cu diametrul foarte redus, judecând după curbura strânsă a piesei. Pe fața exterioară se observă extremitățile unor caneluri și muchii ce par a fi fost trase din pasta caldă cu un clește fin. Sticla are o culoare albastru - indigo, este de bună calitate, fără bule de aer în structură. Turnare în tipar.

H - 2,3 cm.; l - 2,7 cm.; g - 0,4 - 0,5 cm. 1950, secț. J. -0,60 m.

Luând în considerare tehnica de obținere și aspectul fragmentului acesta se poate data, cu rezervele cuvenite, în secolul I d. H. fig. 256/5.

78. Fragment din peretele unui vas ornamentat cu caneluri dese, despărțite de striuri bine profilate. Sticlă verzuie albastrie, transparentă. Suflare în tipar.

H - 2 cm.; l - 3,7 cm.; g - 0,3 cm. 1928, secț. B. Secolele I - II d. H. fig. 256/7.

79. Fragment din pereții unui vas cu decor vălurit, aplicat în relief, a cărui formă nu o putem preciza. Sticlă incoloră, translucidă. Suflare liberă.

H - 3,5 cm.; l - 2,9 cm.; g - 0,15 cm. 1949, secț. H., inv. 1151.

Fragmente similare la: Petru 1972, p. 156, 165, pl. XXXI/14; LXXXVII/20.

A doua jumătate a secolului I d. H. - prima jumătate a secolului II d. H. (?). fig. 256/6.

80. Fragment din peretele unui vas cu decor vălurit, în relief. Sticlă incoloră, translucidă. Suflare liberă. H - 2,7 cm.; l - 1,7 cm.; g - 0,15 cm. 1949, secț. H. -2,25, MT 980. Pentru eventualele similitudini vezi nr. 79. A doua jumătate a secolului I d. H. - prima jumătate a secolului II d. H. fig. 256/13.

81. Trei fragmente a, b, și c dintr-un vas ce pare să fi avut corpul sferic. Vasul era decorat cu caneluri fine polizate, dintre care două paralele, apropiate și o a treia situată la 0,8 cm depărtare de primele. Fragmentul c aparține zonei de curbură a pereților către fundul vasului, care era, probabil, simplu și plat. La exterior sunt urme de șlefuire. Sticla are culoare verde albastru, este translucidă, de bună calitate, cu puține bule mici de aer în structură. Suflare liberă.

Frag. a; H - 2,7 cm.; l - 3,4 cm.; g - 0,1 cm. Frag. b; H - 0,5 cm.; l - 3,3 cm.; g - 0,1 cm. Frag. c; H - 1 cm.; l - 2,6 cm.; g - 0,15 cm. 1926.

A doua jumătate a secolului I d. H. (?). fig. 256/8, 11 - 12.

82. Fragment din peretele unui vas ornamentat cu un brâu tubular în relief. Sticlă incoloră, transparentă. Suflare liberă.

H - 1,8 cm.; l - 1 cm.; g - 0,15 cm. 1950, secț. H.-3,30. Secolele I - II d. H. fig.256/9.

83. Două fragmente **a** și **b** aparținând gâtului unui vas de mari dimensiuni (amforetă, cană prismatică ori cilindrică etc.) . În lotul de fragmente rezultat în urma săpăturilor lui Gh. Ștefan din 1926 mai există și altele aparținând aceluși vas cu corp voluminos, dar ele nu se întregesc și ca atare le-am ilustrat, mai ales că nu prezintă elemente caracteristice vreunei forme anume. Sticlă incoloră, translucidă cu bule mari de aer în structură. Suflare liberă.

Frag. **a**; H - 8,7 cm.; l - 5 cm.; D. gâtului - 6 cm.; g - 0,2 cm. Frag. **b** î; H - 5,5 cm.; l -4,1; D. gâtului - 6 cm.; g -0,2 cm. 1926. Secolele I - II d. H. fig. 256/14.

84. Fragment din zona de contact a gâtului cu umerii unui vas de dimensiuni mai mari, poate o urnă cinerară (?). Sticlă de culoare violet - roșcat. Suflare liberă.

H -2,6 cm.; l - 4,4 cm.; g - 0,2 cm. 1949. Secolele I - II d. H. fig. 256/10.

85. În carnetul de șantier pe 1950, la p. 67, se află desenul pe care îl reproducem și mențiunea: "O bucată de sticlă galbenă vopsită cu petece albe". Este desigur, vorba despre un fragment de vas aparținând genului de sticlă "pătată", 1950, secț. J.

Pentru "sticla pătată" vezi prezentarea de la nr. 30.

Probabil a doua treime a secolului I d. H. Produs italic. fig. 256/15.

## Descoperiri monetare 1985-1990

1. AR. 2,90 g; 16 x 17 mm; foarte uzată, cu două mici fragmente lipsă. Monedă *romană republicană* neidentificabilă (Roma ? și trigă); secolul II î. H. 1985, secț. N<sub>1</sub>, - 0,50 m. MT1787.

2. AR. 3,34 g.; 18 mm. uzată. Hibridă; av. C. HOSIDI C. F. GETA III VIR (RRC, 407,68 î.H.); rv. P. CLODIVS M. F. IIII. VIR A. P. F. ( RRC, 494/29; 42 î. H.), 1985 secț. N', - 1,0 m M T 1786.

3. AR. 3,55 g.; 17 x 18 mm.; uzată. *Marcus Antonius* ( RRC , 544/21, 32 - 31 î. H.). 1985, secț. N', - 1,0 m. M T1785.

4. AR. 3,33 g.; 18 mm.; bine conservată. *Vespasianus*. (RIC, II, p. 20, nr. 50, anii 72, 73). 1985, secț. N', - 0,80 m. M T 1784.

5 - 36. *Tezaur* alcătuit din 32 monede, de aramă (5) și bronz (27); 2 exemplare de bronz par să fi fost aurite. Greutatea pieselor descoperite este cuprinsă între 6,50 g. și 13,30 g. , cu o pondere totală de 289, 91 g.; greutatea medie este de 9,0596 g. Toate monedele aparțin tipului care are pe avers capul lui Apollo și tripiedul cu spic pe revers, corespunzând grupei a III - a stabilită de către

Pick și datată între moartea lui Lyzimach (281) și înfrângerea lui Mithridates VI Eupator de către romani (72 î.H.); Pick 227 (26), 228 (2), 230 (3), 231 (1). De asemenea, toate piesele sunt contramarcate pe avers, (1 - 3). Descoperirea a fost făcută la adâncimea de 1,60 m, în stratul Poiana II, care se datează între începutul secolului III și prima jumătate a secolului I î. H., împreună cu fibule tracice, fibule traco - celtice, monede histriene și geto - dacice de tip Huși -Vovriești. MT 1783/1 - 32. Cf. Teodor, Nicu, Țau, 1987, 1 -2, p. 133 - 138; Mitrea, 1957, 1 - 2, p. 174, nr.5; Mihăilescu - Bârliba, 1990, p.140 - 141, nr.175.

37. AR 13,82 g.; 24 mm. stanța uzată și o tăietură adâncă pe revers. Monedă *geto - dacică* de tip *Huși - Vovriești* (Epureni), secolul II - I î.H. Secț. N', - 1,80 m. M T 2064.

Cf. Teodor, Nicu, Țau, *op. cit.*, p. 134, nota 10; Mitrea, 1957 p.175, nr.7 ; Mihăilescu Bârliba, *op. ci.*, p. 141, nr. 176.

38. AR 2,95 g; 18 x 20 mm.; foarte uzată. M. SERGI SILVS Q (RRC, 286 /1, 116 sau 115 î.H.). Secț. N, *passim*. M T. 2065.

39. AR 3,83 g; 18 mm; uzată, cu un mic fragment lipsă. M. HERENNI ( RRC, 308/1 b, 108 sau 107 î. H.; pe revers este marca de control L). Secț. N', caroul 3/1 est, - 1,25 m. M T 2066.

40. AR. 3,48 g; 17 mm; foarte uzată. L. RVBRI DOSSENI (RRC, 348/1, 87 î. H. ; contra marca S pe revers), *passim*. M T 2067.

41. AR 3,75 g; 21 x 22 mm; uzată și cu o adâncitură pe revers, realizată cu un vârf ascuțit. *Augustus* (RIC, I, 1984, p. 60, nr. 269 a, anii 29 - 27 î. H.). Secț. N, -1,50 m. M T 2068.

42. AR. 4,15 g.; 19 mm.; uzată. Imitație a unui *denar roman republican*; secolele II - I î.H., secț. N, - 2,20 m. M T2069.

43. AE. (*fourrée* ?). 7,81 g; 25 x 27 mm; schifată; foarte uzată, arsă puternic, cu un mic fragment lipsă. Monedă *geto - dacică* de tip *Vârteju - București* (secolul I î.H.). Secț. N, m 2,60/sud, - 2,80 m. M T 2070.

44. AR. 3,39 g; 17 x 19 mm; foarte uzată și puternic arsă. L. PROCILI F. (RRC, 379/1, 80 î. H.; pe avers este contramarca P.). Secț. N. MT2071.

45. AE. (dp). 13,28 g; 26 x 28 mm.; foarte uzată și puternic arsă. *Tiberius* (RIC, I, 1984, p. 97, nr. 43, anii 22 - 23). Secț. N, m. 41, - 0,50 m .M T 2072.

46. AR. 2,82 g; 16,5 x 18 mm.; uzată și trecută prin foc. *Antoninus Pius* (RIC III, p. 50, nr. 200 (c), anii 150 - 151). Secț. N<sub>1</sub>, - 3,0 m. MT 2073.

47. AR. ? 3,20 g. M 18,5 x 19,5 mm; foarte uzată și arsă atât de puternic încât suprafața sa este topită și face imposibilă identificarea. *Denar roman* (?), secț. N, - 1,10 m. MT 2074.

48. AR. 2,15 g.; 17 mm.; schifată; aliaj cu puțin argint, uzată, dar și stanța pare folosită în delung; un mic fargment lipsă. Monedă *geto - dacică* de tip *Inotești - Răcoasa* (un tip degenerat, târziu; *av.* Tip Inotești - Răcoasa dar fără

elemente accesorii; *rv.* Literele X, V, și trei șiruri de protuberanțe); sfârșitul secolului I î. H. - secolul I d. H., sect. N, - 3,0 m. MT 2075.

49. AE. (Cu). 11,47 g. 26 x 28 mm.; uzată. *Thracia, Rhoemetalces I.* (BMC - B. V. Head, *Greek, Dacia, Moesia, Thracia, & co.*, p. 208, nr. 1; 11 î.H. - 12 d. H.) *passim*. MT 2076.

50-56. *Tezaur de denari romani* descoperit în sect. O, - 0,60 m. MT 2077 - 2083.

50. 3,76 g; 16 x 17,5 mm; foarte uzată, ilizibilă. *Denar roman republican* neidentificabil (Roma și bigă). Secolul II î. H.

51. 3,63 g; 17 x 18 mm; foarte uzată. M. SCAVR, P. HVPSAEVS, AED. CVR. (RRC, 422/1 b, 58 î. H.), dar pe revers legenda apare în varianta (C) HVPAE COS.

52. 2,50 g; 15 x 17,5 mm; foarte uzată. *Marcus Antonius* (RRC, 544/28, Est, 32 - 31 î. H.).

53. 3,77 g; 19 x 20 mm, foarte uzată. *Augustus* (Giard, I, p. 69. nr. 66, Roma, 37 - 29 î. H.; trei contramărci pe revers; 0 și

54. 3,60 g.; 16 mm.; uzată. *Vespasianus* (RIC, II, p. 16, nr.10, anii 69 - 71).

55. 3,03 g.; 17 x 19 mm.; foarte uzată. *Vespasianus* (RIC, II, p. 23, nr.75, var. CAES, anul 74).

56. 3,58; 18 mm; bine conservată, cu un fragment lipsă de pe revers. *Vespasianus* (RIC, II, p. 24, nr. 90, anul 75).

57. AP. 2,42 g; 17 x 18 mm.; schifată; aliaj cu puțin argint; foarte uzată. Monedă *geto - dacică* de tip *Inotești - Răcoasa*, (tip degenerat, târziu, asemănător cu cel precedent, de la nr. 16; *av.* Tipul *Inotești - Răcoasa*, dar fără elementele accesorii; *rv.* Litera X și 4 șiruri de protuberanțe) sfârșitul secolului I î.H. - secolul I. d.H. 1990, sect. P., caroul 6 (mijloc) la - 0,20 m.. MT 2084.

58. AE. 11,09 g; 25 x 26 mm.; uzată și trecută prin foc. *Elagabalus* (Regling, 3053, *Tomis* 218 - mijlocul lui 219; cu litera D ). 1949 - 1950, *passim*. MT. 2085.

59. AE. 25 x 26 mm.; ușor schifată. Probabil aparține monetării *geto - dacice*. 1968. sect. M. caroul 22, la - 1,50 m

60. AE. 23 x 26 mm; schifată; Probabil este tot o emisiune *geto - dacică*. 1968. sect. M. caroul 22, la - 2,10 m

61. AR. 3,48 g; 19 mm; uzată. C. MAIANI (RRC, 203/1, a, 153 I. î. H.). 1968. Secțiunea M. caroul 20, la - 1,30 m (la taluzare). MIM. inv. 11.309.

62. AR. 3,28 g; 16 x 18 mm; uzată și un fragment lipsă. *Vespasianus* (RIC, II, p. 53; nr. 320, Asia Mică, grupa a II a, anul 70, marca de monetărie O. 1968, sect. M., caroul 35, - 0,70, MIM. inv. 11.310.

63. Monedă neidentificată. 1968. Secțiunea M., caroul 20, la - 1,80 m.

Ștanță D; 32 mm.I-21,5 mm. Neidentificabilă, cnpnfeționată din bronz (sau plumb ?) de formă discoidală și cu un picior de fixare. *Geto - dacică* ? 1968, sect. M, -1,25 m.

# Anexa 1

## RESTURI DE LOCUINȚE

Nr. crt.	Secțiune	Adâncime - m -	Suprafață - m -	Descriere	Datare nivel
1	2	3	4	5	6
1.	A.	-1,40 - 1,80	2/3	Suprafață de pământ calcinat peste care se află o vatră cu multe vase lucrate la roată și la mână, o placă de piatră, un vârf de săgeată cu trei tășuri, vârf lamă de fier, un inel de bronz, râșniță și o fusaiolă.	IV
2.	A.	-1,10 - 1,30	2,50/1,15	Strat gros de 0,20m de pământ ars și cărbuni.	IV
3.	A.	-0,40 - 0,80	3/3	Strat de pământ ars și pietriș, oase de animale și cărbuni.	V
4.	A.	-0,40	2,50/1,30	Chirpici calcinați, multe fragmente de vase, 4 piramide din lut ars, un fragment de fier de lance.	V
5.	A.	-0,40 - 1,40	0,80/1	Suprafață de pământ ars, multe vase lucrate la roată și la mână, cu margine evazată, fragmente dintr-o amforă gălbuie, monede republicane și imperiale. Într-un vas era grâu carbonizat.	V
6.	A.	-0,30	2/1,20	Suprafață cu chirpic gălbui.	V
7.	A.	-1,60	2,50/1	Aglomerare de pământ calcinat.	IV
8.	A.	-1,30 - 1,40		Aglomerare de chirpici și vase lucrate la roată, multe fragmente de amfore.	IV
9.	A.	-1,50-4,00	5/4	Groapă de bordei.	IV
10.	A.	-1,30-2,75	2/3	Aglomerare groasă de pământ ars.	IV
11.	A.	-0,30-0,60	0,80/1	Suprafață cu arsură de vatră cu fragmente de vase poroase lucrate la mână, cuțit din fier, un vârf de pinten și un vas miniatură.	V
12	A.	-1,60	0,8/1	Resturile unei locuințe.	IV
13	A.	-1,10	0,80/1	Aglomerare de resturi de pereți din lut ars și pietriș. Arc de fibulă din bronz, cu resort arbaletă, piramidă de pământ ars, fusaiolă, monedă republicană de argint.	IV

1	2	3	4	5	6
14.	B.	- 0,50 - 1,60	4/2	Pământ compact calcinat, pietriș. Fragmente de vase lucrate la mână, poroase și lucrate la roată, cenușii, fragment de fibulă, colț de mistreț, clește din fier, fusaiolă, corn de cerb, râșniță de tip roman, fragmente de amfore grecești.	IV
15.	B.	-0,80 - 1,00	2/3	Suprafață cu caracteristici asemănătoare.	IV
16.	B.	-1,30 - 1,50	1/1,50	Suprafață mai mică cu chirpic și arsură.	IV
17.	B.	-1,00 - 1,30	1/1	Aglomerare cu arsură cu restul unei vetre.	IV
18.	B.	-1,30 - 1,50	1/1	Aglomerare de pământ calcinat.	IV
19.	B.	-1,70	1/1,50	Suprafață cu pământ calcinat.	IV
20.	B.	-0,70 - 0,80	1/1	Suprafață cu aceleași caracteristici.	V
21.	B.	-0,70	2/2,10	Suprafață de arsură, cenușă și cărbuni.	IV
22.	B.	-2,00	4/2	Sub val, un profil, lung de 4m, gros de 0,30m. Resturi de atelier metalurgic, vatră, fragmente de fier brut, fragmente de cuie, vârf de săgeată, fragmente de unelte din fier.	IV
23.	C.	-2	2/1	Resturi dintr-o locuință cu pământ ars, cenușă și cărbuni cu grosimea de 0,30m. În apropiere, resturi de vetre.	IV
24.	E.	-2,00	1/1	Peste o groapă aparținând nivelului II, se afla arsură, resturi de vatră și un rest de par.	IV
25.	F.	-0,30 - 0,50	2/2	Pată de lut bătut și o vatră.	V
26.	F.	-0,80 - 1,00	4/8	Podină de lut înroșit și bătut, în două locuri puțină spoială de var, greuți piramidale sfărâmate, două fragmente de zgură sticloasă, fragmente de strecurătoare roșie.	
27.	F.	-1,60	1/1	Suprafață de lut roșu, ars, cu grosimea de 0,20m în context, o fusaiolă	IV
28.	G.	-1,80	6/1	Suprafață de formă rectangulară din lut roșu, bătut cu grosimea de 10 cm, din care se desprind bulgări de chirpici cu urme de pari și nuiete, urme de cărbuni.	IV

1	2	3	4	5	6
29.	G.	-1,50 - 2	2/1	Suprafață de lut calcinat, roșu, cu grosimea de 10 cm, înconjurată de o podină din lut bătut nears.	IV
30.	H.	1,10 - 1,50	0,70/0,90	Masiv de arsură de formă relativ eliptică în care se disting bucăți de chirpici cu urme de paie, rotunzi și prismatici.	IV
31.	H.	-1,60	1/1,20	Platformă de chirpici arși, cu urme de paie, ceramică lucrată la mână și la roată și resturi de amfore.	V
32.	H.	-1,20	3/3	Depunere masivă de lut dur peste care se află cenușă și arsură, un rest de vatră și pietriș	IV
33.	H.	-0,40	2/3	Masiv de arsură și cenușă cu multe bucăți de chirpici arși în jur, numeroase cioburi de amfore, vase lucrate la roată și la mână, o fibulă mică din bronz de proveniență romană.	V
34.	H.	-0,50	3/3	Suprafață cu arsură și cenușă. Deasupra cioburi lucrate la roată cenușii și lucrate la mână poroase. Cinci fragmente de râșnițe rotative.	V
35.	H'	-1,75	3/2,05	Masiv de lut ars de formă patrulateră cu grosimea de 0,7m. La capetele opuse se aflau două vetre din pietriș și arsură. Deasupra suprafeței sunt fragmente de vase arse secundar.	IV
36.	H'	-1,50	2,30/2,25	Masiv de lut galben de formă rectangulară.	IV
37.	H'	-1,15	2,65/2,30	Podea de lut galben, cu resturi de arsură și două vetre cu vase mari lucrate la roată pentru provizii, o fibulă tip linguriță.	IV
38.	H'	-0,70 - 0,95	3/2	Complex cu mai multe straturi de lut bătut, pe o suprafață relativ mare, cu mult pietriș. Rest al unei camere de provizii, unde se aflau circa 10 vase, râșnițe, un ac din fier, și un cuțit mic.	V

1	2	3	4	5	6
39.	H'	-0,50 - 0,60	2,20/1,80	Suprafață de formă patrulateră cu pietre de râu, arsură, cenușă și cărbuni. Deasupra se aflau două vase întregi, o oală lucrată la mână decorată cu brâu alveolat, o fructieră cenușie lucrată la roată și un fund de amforă roșie. Un fragment de perete de vatră mobilă decorată cu un brâu alveolat.	IV
40.	H'	-0,50	4/3	Suprafață mare de chirpici arși în context cu un fund de vas lucrat la mână, jumătate de fusaiolă și un disc perforat, cioburi lucrate la roată, cenușii.	V
41.	H'	-0,75	1/1,20	Suprafață de formă patrulateră din pietriș, cenușă și cioburi, fragment de ac din fier, fragment de fibulă din bronz, provincial romană.	V
42.	I.	-1,58	1/2	Podea de lut tasat.	
43.	I.	-1,23	3/2	Podea de lut tasat.	
44.	I.	-1,50	1/3	Podea de lut tasat.	
45.	I.	-1,04	2/3	Podină din lut galben pe care se aflau fragmente de vase lucrate la roată cenușii creuzete, prundiș, cărbuni, gât de amforă cu urme de reparare, cățuie.	V
46.	I.	-1,05	1,10 / 1,30	Suprafață de lut galben cu contur patrulater, cu resturi de chirpici, deasupra arsură, cărbuni și fragmente ceramice.	IV
47.	I.	-1,05	1/1	Strat gros de prundiș mărunț, dens, chirpici arși, oase, cioburi.	IV
48.	I.	-0,60	0,40/0,50	Suprafață de formă patrulateră conținând mult pietriș.	V
49.	I.	-1,01	0,60/0,50	Strat de lut tasat cu o pojghiță de arsură.	V
50.	I.	-0,97	0,75/0,65	Chirpici arși peste un grup de fragmente ceramice.	V
51.	I.	-1,14	4/4	Suprafață de arsură și lut galben, fragment dintr-un vas cu picior lucrat la mână, cărămiziu, fusaiolă, prundiș.	IV
52.	I.	-0,58	4/3	Platformă cu cioburi și pete de arsură, cărbuni, căpăcel de oală cenușie lucrat la roată și o oală poroasă, întreagă.	V



1	2	3	4	5	6
53.	I.	- 0,93 - 1,38	2/2	Suprafață de lut bătut, cenușă, fărâme de chirpici.	IV
54.	I.	-0,94	0,75/0,50	Masiv din lut galben și arsură, ceramică lucrată la roată, fragmente de vase de tip boscoreale.	V
55.	I.	-0,57	1,60/0,80	Suprafață cu prundiș, pământ negru, ceramică, fărâme de chirpici, resturi de vatră sfărâmată și crustă.	V
56.	I.	-0,58	1,05/1,20	Prundiș amestecat cu lut negru și fărâme de chirpici arși.	V
57.	I.	-0,68	1/0,75	Suprafață de formă aproximativ circulară, formată din pietre de râu și pământ negru, deasupra un rând de cioburi.	IV
58.	I.	-2,48	1/1	Podină galbenă sub care se afla o vatră	IV <sub>1</sub>
59.	I'.	-1,90	2/3,70	Podea de locuință, lut galben bătut cu cioburi, oase, cenușă și o vatră patrulateră de 1 m <sup>2</sup> . Inventar două fusaiole, două fragmente de strecurătoare lucrată la mână, vârf de lance din fier, 3 ace, un fragment de fibulă și o verigă din bronz.	V
60.	I'	-1,74	0,50/0,40	Rest de podină galbenă sub care se află o vatră de la -2,18 m.	V
61.	I'	-1,48	0,80/1,50/1,25	Podină din lut pe care se află o strachină lucrată la mână de culoare neagră cu buza lată și o toartă semilunară pe buză. Sub podină un buton din bronz.	IV
62.	I'	- 1,65	2	Profil lung de 2 m, arsură și cioburi peste un strat de pământ cenușos brun, în care se afla un ghioc.	IV
63.	I'	-1,36	2/1	În profil, pe o lungime de 2 m, arsură și cioburi, peste un strat de pământ cenușos.	IV
64.	I'	-1,48	1/1	Arsură și cioburi peste un strat de pământ cenușos brun.	IV
65.	I'	-1,30	1/2	Platformă de prundiș - fund de vas poros.	IV
66.	I'	-1,38	1/1	Platformă de prundiș - fragment de vas lucrat la roată.	IV

1	2	3	4	5	6
67.	I'	-1,11	1,75/3	Deasupra unui perete prăbușit, se află cioburi mari roșii, oase de animale, călcâi de lance, vârf de daltă, vârf de săgeată, obiecte de podoabă din argint.	V
68.	I'	-1,15	2/3	Podină de lut galben, fund de vas cenușiu lucrat la roată, strat de chirpic ars până la -1,25. Un cattilus de tuf vulcanic.	V
69	I'	-1,15	1/1	Fragment mic dintr-o platformă de lut galben.	IV
70.	I.I'	-1,22	1/2	Pietriș, chirpici, fărâme de vatră la -0,83 m, fragmente de râșniță.	V
71.	I.I'	-1,12	2/1	Platformă de chirpici, suprapusă de un strat de pietriș .	IV
72.	I.I'	-0,43	2/1	Platformă de prundiș cu fragmente de vase lucrate la mână.	V
73.	I.I'	-0,49	1/3	Resturi de pereți din chirpici prăbușiți cu lipitura în sus.	V
74.	J.	-0,75	2/2	Perete dărâmat, lut ars compact acoperit cu prundiș, multă ceramică lucrată la mână.	IV
75.	J.	-0,95	1/2	Podină și rest de vatră cu crustă, groasă de 2-3 cm	V
76.	J.	-0,53	2/2	Podină cu ceramică Latène III, amfore, ceramică poroasă, două fragmente de râșniță, ceramică cenușie lucrată la roată, ornamentată.	V
77.	J.	-0,66	2/3	Podină cu râșniță întreagă, vase lucrate la roată și cățuie, vas roman întreg, ceramică lucrată la roată, cenușie și lucrată la mână, arc de fibulă fusaiolă, polizor din piatră.	V
78.	J.	-0,85	1/5	Grup de trei suprafețe cu arsură, lut bătut și vase.	V
79.	J.	-0,85	3/3	Strat de lut ars cu grosimea de 15-20 cm cu urme de cărbuni, cioburi lucrate la roată, un fragment de vas roșu și un fragment de fibulă din fier .	V
80.	J.	-0,58	2/1	Platformă de prund, fragment de sfeșnic, vase cărămizii poroase și fine, oase, piron din fier , fragment de fibulă din bronz, fragment de sticlă și oase de animale.	V

1	2	3	4	5	6
81.	J.	-0,84	2/1	Platformă de lut groasă de 15 cm, cu vatră răvășită.	V
82.	J.	-1,42	2/2	Vagi urme de podină sub crusta de la 81, pietriș, 3 fragmente râșniță, oase, ceramică poroasă cu ornament, torți de vase fine, chirpici cu amprente de nuiele.	V
83.	J.	-1,20	0,12-0,20	Grămadă de chirpici cu grosimea de 0,40m, sub care se afla o altă platformă din prund, o vatră sfărâmată și pământ cenușiu.	
84.	J.	-0,76	2/4	Grămadă compactă de chirpici cu grosimea de 10-15 cm cu vatră arsă. Sub podină un strat de lut galben, fusaiolă, terra sigillata, ceramică lucrată la roată, strecurători.	V
85.	J.	-1,43	2/1	Strat de lut galben gros de 5-20 cm peste urme de arsură, fusaiolă și ceramică cenușie lucrată la roată.	IV
86.	J.	-1,05	1/0,80	Podină cu grosimea de 25-30 cm din chirpici și o groapă de par.	IV
87.	J.	-2,03	2/1	Platformă cu grosimea de 6cm, peste un strat de pământ cenușiu.	IV
88.	J.	-1,68	3/1	Platformă de 0,50 m grosime, chirpici arși cu urme de paie, strat de cenușă gros de 10-15cm. Ceramică Latene III.	IV
89.	J.	-1,83	2/1	Platformă, deasupra strat cenușiu gros de 15 cm, sub el pământ galben gros de 10 cm. Vas lucrat la mână cu patru tortițe străpunse vertical, un păhărel și o cană cu toartă lucrată la mână.	
90.	J.	-1,68	1/1,20	Prundiș și pământ ars peste un strat galben, gros de 10 cm, ceramică lucrată la mână.	IV
91.	J.	-1,83	1/1	Platformă de lut bătut, ceramică poroasă și un rest de vatră cu grosimea de 12 cm.	IV
92.	J.	-1,66	1/1	Platformă de lut bătut cu grosimea de 3 cm, fără resturi de vatră, dar cu pământ roșu ars și cărbuni.	IV

1	2	3	4	5	6
93.	J.	-0,94	0,50/1	Deasupra unei podine, sfărâmături de amfore din pastă gălbuie și dintr-un vas cenușiu lucrat la roată.	IV
94.	J.	-1,98	1/0,50	Pământ galben și perete gros de 10-16 cm, sub care se află pământ roșu ars, gros de 7 cm.	IV
95.	J.	-1,23	1/1,50	Platformă și vatră cu crustă cu grosimea de 2cm peste pământ roșu.	IV
96.	J.	-1,98	0,50/0,50	Suprafață circulară cu cenușă și urme de cărbune.	IV
97.	J.	-1,98	1/0,50	Podină galbenă de lut peste care se afla un strat de chirpici gros de 15 cm.	IV
98.	J.	-2,11	1/1,20	Complex de vase și 12 greutateți piramidale de lut ars.	IV
99.	J.	-1,88	0,50/1	Chirpic sfărâmat cu grosimea de 20-30 cm; sub el un vas poros.	IV
100.	J.	-2,22	0,50/0,50	Strat de chirpic cu grosimea de 10cm, piatră de râu, picior de fructieră lucrată la mână cu luciu, o jumătate de cățuie.	IV
101.	J.	-2,03	0,50/1	Podină de lut galben cu grosimea de 3 cm.	IV
102.	J.	-1,90	1/1	Platformă de cenușă cu urme de chirpici, funingine și resturi a trei vetre cu crustă, construite pe prund cu vase pe ele, un vas miniatură.	
103.	J.	-2,15	2/1	Podină din lut gros cu amprente și cenușă, cu grosimea de 0,20 pe care se afla o fusaiolă și o săgeată din bronz.	IV
104.	J.	-2,13	1,50/1,50	Podină de lut cu grosimea de 17cm pe care se aflau cioburi, fragmente de amforă și ceramică lucrată la mână.	IV
105.	J.	-1,65	1/1,5 0	Suprafață de formă ovală cu chirpic masat, arsură, pietre și cioburi poroase Latène II și III, fragmente de amfore, ceramică lucrată la roată decorată.	IV
106.	J.	-0,66 - 0,98	1,50/1	Platformă de chirpici și vase lucrate la roată cu lipitură de 2,5 cm, fragmente de amfore, fusaiolă sferică neagră și o oglindă din bronz.	V

## Piroboridava

1	2	3	4	5	6
107.	J.	-1,53	1/1	Lut galben cu grosimea de 15 cm, tasat, cu ceramică lucrată la mână, amfore și o rondea roșie.	IV
108.	J.	-1,48	1/1	Podină cu arsură și cărbuni, resturi de vatră suprapuse pe același loc.	IV
109.	J.	-1,26	1/0,50	Pământ galben tasat, amestecat cu pietriș, cărbuni și cenușă.	V
110.	J.	-1,38	1/1,80	Podină groasă de 6 cm între straturi de cenușă, vatră răvășită cu lipitură calcinată cu grosimea de 2 cm, fusaiolă, mărgea din sticlă și un titirez.	V
111.	J.	-0,88	1/0,80	Platformă cu resturi de amfore, oase, pietre, ceramică, dedesupt o groapă.	IV
112.	J.	-1,18	0,50/1	Strat de arsură peste pământ galben cu urme de cărbuni cu grosimea de 10-12 cm.	IV
113.	J.	-1,38	1/1	Strat de lut galben cu grosimea de 10 cm, arsură, crustă de vatră răvășită și pietriș.	V
114.	J.	-1,13	0,50/1	Lut galben cu grosimea de 10 cm, arsură și crustă de vatră răvășită.	V
115.	J.	-0,29	0,75/1	Platformă de prundiș, de formă ovală, cu resturi de rășniță și ceramică lucrată la roată, amfore.	V
116.	J.	-0,87	1/1	Platformă de lut galben cu urme de lipituri cenușă, ceramică lucrată la roată și oase de animale.	V
117.	J.	-0,65 - 0,75	1/1,50	Platformă de prundiș cu grosimea de 10 cm, fărâmituri de vatră (fragmente peste stratul de lut galben) oase, ceramică lucrată la roată, cupă, frunctieră romană, rondea, fusaiolă.	V
118.	J.	-0,86	1/1	Urme de lipitură, fragmente de chirpici, amfore, oase de animale, ceramică romană brun-roșcată pe un strat de lut galben cu chirpici și cenușă.	V
119.	J.	-0,90	1/1,80	Urme de chirpici și de vatră, ceramică, vas roman pictat cu dungii roșii, oase, gropițe cu cenușă, scoabă de fier, fusaiolă.	V

1	2	3	4	5	6
120.	J.	-0,83	0,50/1,5	Platformă de pietre mari și mici cu grosimea de 10-15 cm pe un strat de pământ galben.	V
121.	J.	-1,04	1/1	Lut galben, arsură, prundiș și vatră.	
122.	J.	-0,84	2/3	Platformă de chirpici formată din pereți dărămați, două greutateți piramidale, fusaiole, ceramică lucrată la roată cenușie, ornamentată, resturi de vatră pe pietriș, polizor, pietre mari.	V
123.	J.	-0,48	2/3	Puține resturi de chirpici și multă ceramică din care s-au întregit 5, vase unul lucrat cu mâna, un dop de lut.	IV
124.	J.	-0,98	1/1,50	Platformă cu urme de arsură și vatră.	
125.	J.	-1,28	1/1	Platformă de lut galben cu grosimea de 10-15 cm așezată pe pământ galben-cenușos. În rest, o groapă cu cenușă chirpici și arsură și fragmente de vase mari lucrate la roată, fragment de fibulă tracică.	IV
126.	J.	-1,53	2/1	Platformă cu pietre de dimensiuni diferite 20/13 cm, urme de arsură și chirpici cu urme de paie.	IV
127.	J.	1,03 - 1,23	1,50/2	Podină de lut cu grosimea de 6cm, sub ea, arsură compactă cu grosimea de 15cm pietre de râu, scoabă, cărbuni, oase, ceramică neagră poroasă, vatră.	V
128.	K.	-1,98	4,25/3	Strat de chirpici cu urme de nuiele așezat pe o podină din lut galben.	IV
129.	K.	-1,93	2/3	Podină de lut galben bătut cu urme de lipitură albicioasă.	IV
130.	K.	-2,08	0,50/0,50	Rest de podină de lut galben, peste ea o vatră, mici urme de crustă.	IV
131.	K.	-2,13	1/0,75	Resturi de podină.	
132.	K.	-2,08	1/1,10	Podină de lut galben cu grosimea de 10-20 cm.	IV
133.	K.	-1,93	5,75/2,00	Podină acoperită cu resturi de chirpici cu amprente de paie, resturi de fețuială, rest de vatră.	IV
134.	K.	-1,73	1,80/1,20	Rest de podină de lut galben, chirpici, urme de vatră.	IV

1	2	3	4	5	6
135.	K.	-1,66	1,50/0,50	Podină de lut galben groasă de 15 cm, cu resturi de vatră cu crustă groasă de 2 cm. Sub podină un strat de cenușă sub care sunt resturile unei alte podine, (refacerea pe același loc).	V
136.	K.	-1,53	5,30/4,50	Suprafață acoperită de chirpici sub care se aflau <i>in situ</i> vase lucrate la roată, poroase și o vatră construită pe un strat de pietriș.	V
137.	K.	-1,88	0,75/0,50	Rest de podină peste care se afla o vatră.	V
138.	K.	-1,88	1,25/1,00	Rest de podină de lut galben compact, gros de 10 cm, sub care se afla pământ cenușiu deschis.	V
139.	K.	-1,88	1,15/0,75	Rest de podină.	
140.	K.	-1,53	3,75/2	Podină din lut galben cenușos, groasă de 16 - 20 cm. Peste ea erau oase de animale și o cană cenușie.	V
141.	K.	-1,25	1/1,25	Suprafață cu urme de chirpic și vase <i>in situ</i> culcate și un fund de dolium.	V
142.	K.	-1,35	9/6,30	Suprafață cu chirpici, cu amestec de paie sub care erau fragmente de vase, râșnițe, amfore. Pe latura de NV o vatră cu crustă groasă de 30 cm, așezată direct pe podină. În context, un împungător din bronz, ac fibulă din bronz, cui, inel din bronz, fusaiolă, zăbală, cute, creuzet, cupa unei fructiere lucrată la roată.	V
143.	K.	-1,28	2,10/3	Podină din lut ars pe care se aflau 73 rondele.	V
144.	K.	-1,23	9,5/3	Podină de lut galben, cu vatră cu grosimea de 8 cm, fusaiolă. Suprapune alte complexe.	V
145.	K.	-1,15	2,50/1,75	Lut bătut cu grosimea de 20 cm cu vatră.	V
146.	K.	-1,07	3/3	Suprafață de lut galben pe care se aflau cioburi și pietre. Pe ea se afla o vatră cu o crustă de 2 - 3 cm sub care era prundiș și lut galben.	V
147.	K.	-1,00	5,5 / 1,75	Podină de formă alungită cu vatră.	

1	2	3	4	5	6
148.	K.	-0,93	2,50/1,50	Podină din lut galben cu grosimea de 15 cm. Sub un strat subțire de chirpic a fost descoperit un gladius lung de 0,67 m.	V
149.	K.	-0,81	1,75/2,20	Suprafață de lut galben cu resturile unei vetre cu o crustă așezată pe prundiș.	V
150.	K.	-1,23	2/3	Suprafață de lut cu trei vetre, fibulă romană și o greutate prismatică.	V
151.	K.	-2,50	6/4	Locuință adâncită, marcată de 6 gropi de par plasate 4 pe o latură și 3 pe alta perpendiculară pe prima. Pe această suprafață se aflau 6 vase așezate pe pământ brun.	IV <sub>1</sub>
152.	K.	0,92	2/1	Chirpic, arsură, lut cu paie și sub ele arsură neagră și funigine, greutateți piramidale.	V
153.	K.	-1,78	2/2	Grup de pietre, cioburi, chirpici, vatră, oase, maxilar de mistreț.	IV
154.	KF.	-0,80	5,5/8	Pietriș, arsură și crustă de vatră de 0,7/0,5m grosime. Fragmente de vase poroase și lucrate la roată cenușii fine, pahar cu decor canelat, fructieră cu buza răsfrântă, castron, ceașcă, fibulă romană.	V
155.	KF.	-0,83	2,5/1,5	Urme puternice de arsură, cărbuni, cenușă și oase.	
156.	KF.	-0,45	2/1	Strat de prundiș gros de 15cm, sub el pământ galben și vatră răvășită.	V
157.	KF.	-1,05	1/1	Podină cu cenușă și vase.	V
158.	KF.	-1,66	1/1,50	Podină din lut galben compact, cioburi, oase.	IV
159.	KF.	-1,56	1/2	Pământ galben, multă cenușă, cărbuni, cioburi, crustă de vatră.	V
160.	KF.	-1,63	1/1	Lut galben, cenușă, oase de animale, cioburi.	V
161.	KF.	-1,60	0,50/1	Chirpici, resturi de vatră, oase și cioburi.	V
162.	KF.	-1,93	0,50/0,5	Strat de lut galben gros de 20 cm, cioburi, puțin cărbune.	IV
163.	KF.	-1,97	0,60/0,80	Strat de lut galben peste altul de culoare violacee, mult cărbune.	IV
164.	KF.	-2,08	1/1	Lut galben răspândit, sub el o vatră răvășită, oase.	IV
165.	KF.	-2,48	1/1,20	Lut galben, cărbune, fără ceramică.	IV



Piroboridava

1	2	3	4	5	6
166.	KF.	-2,18	1/1,20	Lut galben tasat cu grosimea între 5-10 cm.	IV
167.	KF.	-2,73	1,15/0,9	Suprafață din resturi de chirpici peste un strat de arsură și cenușă.	IV
168.	KF.	-2,46	0,90/0,90	Podină de formă circulară groasă de 10 cm acoperită cu un strat de cenușă și cărbune.	IV
169.	KF.	-2,40	1/0,90	Suprafață de lut tasat cu grosimea de 10cm.	
170.	KF.	-0,45	2,20/1,20	Strat de prundiș gros de 15 cm suprapus pe o parte a podinei 154.	V
171.	L.	-1,12	1/1	Suprafață cu chirpic cu urme de paie, fusaiolă ornată, ac din fier, o mărgică și două fusaiole.	V
172.	L.	-1,38	0,50/1	Suprafață cu urme de chirpici groasă de 5 cm, sulă din fier.	V
173.	L.	-0,48	0,60/0,80	Platformă de chirpici cu urme de paie și nuiele groase. Se mai aflau un corn de cerb cu creștături artificiale și un fragment de fibulă.	V
174.	L.	0,68	1/1	Podină cu grosimea de 10-20 cm cu două vetre, seceră, fusaiolă, creuzet, furculiță din fier cu tub. cătuie.	V
175.	L.	-0,93	2/1	Podină cu două vetre.	V
176.	L.	-1,08	1/1,50	Platformă cu resturile unei vetre, rondea, fibulă din bronz cu două găuri.	V
177.	L.	-1,13	2/1	Strat de pământ tasat pe care se aflau multe vase lucrate la roată și o cătuie cu decor.	V
178.	L.	-1,08	2/1,50	Podină din lut groasă de 20 cm, fragment de cupă cenușie lucrată la roată și ceramică lucrată la mână.	V
179.	L.	-0,98	0,80/1	Podină de lut, fragment fier, sticlă albastră, verigă din bronz.	V
180.	L.	-0,88	0,90/0,45	Chirpic cu păioase, arsură neagră vatră cu crustă.	V
181.	L.	-0,78	1/1	Podină din lut galben și chirpic cu grosimea de 20/40 cm. Rondea cenușie.	V
182.	L.	-0,98	2/1	Podină din lut cu o vatră cu crustă de 2,5 cm grosime și lipitură de 2 mm, râșniță, fragmente amforă.	V

1	2	3	4	5	6
183.	L.	-0,63	0,50/0,80	Podină din lut galben și resturile unei vetre.	V
184.	L.	-1,28	0,80/1	Podină groasă de 30 cm și vatră construită pe prundiș și pe arsură, ceramică Latène III, mâner os.	V
185.	L.	-0,95	1/1	Podină din lut de 40 cm grosime, monedă din bronz, rondea, fragment din fier, os prelucrat, urme de vatră, bucăți din bronz, rășnițe, fund de vas roșu, amfore.	V
186.	L.	-1,08	1/1	Podină groasă de 10 cm, vatra cu crustă și pietre, ceramică cenușie.	V
187.	L.	-1,08	1/2	Podină de lut, piatră de rășniță, fragment de amforă, vas poros ornamentat cu brâu.	V
188.	L.	-0,48	1/2	Podină așezată pe pietre cu vatră, fragment amforă și de strecurătoare, fragmente de sticlă, oglindă din bronz, cui de fier, oase, sub vatră o fusaiolă și fragmente de cățuie, vas miniatură.	V
189.	L.	-0,88	1/2	Podină cu resturi de vatră răvășită. Sub vatră prundiș, fragmente din sticlă, fier, monedă din argint.	V
190.	L.	-0,78	2/1	Podină cu urme de chirpici, oase, fragmente de vase cenușii, fragment de amforă thasiană.	V
191.	L.	-0,98	1/1	Podină cu pietre, ceramică, oase - maxilar superior uman.	V
192.	L.	-0,58	0,80/0,80	Strat de chirpici cu grosimea de 20 cm, oase pe întreaga suprafață, furculiță din fier, fragmente amfore.	V
193.	L.	-0,83	1/1,90	Podină cu chirpici, cărbuni, cioburi din pastă cenușie și vase de import, pietre, prundiș, resturi de vatră, cui fier, fragment de oglindă.	V
194.	L.	-1,12	2/1,80	Complex de pietre, cioburi, rășniță, ceramică poroasă și lucrată la roată, cenușie și cochilii melci.	V
195.	L.	-1	2/1	Suprafață cu chirpic, pietre, cioburi lucrate la mână și lucrate la roată fructieră, rondea.	V

1	2	3	4	5	6
196.	L.	-1,05	1/1	Podină din lut tasat, bucăți din sticlă, fragmente de vase din import, obiecte din fier și din os.	V
197.	L.	-1,77	1,57/1	Platformă de chirpici arși cu grosimea de 6-7 cm, cenușă, cărbuni, vatră cu crustă calcinată, mâner din os, fusaiolă, fragment de mojar din lut, ceramică cenușie lucrată la roată.	V
198.	L.	-1,39	0,98/0,70	Suprafață cu prundiș, pământ galben, cenușă, ceramică roșie și cenușie lucrată la mână, poroasă.	
199.	L.	-1,25	1/1	Platformă de chirpici peste un strat de prundiș cu grosimea de 30 cm, rest de vatră.	V
200.	L.	-1,46	0,80/1	Suprafață de lut galben bătut și vatră.	V
201.	L.	-1,58	2/1	Fragmente grupate dintr-o podină de lut galben cu grosimea de 15 cm, piron din fier, mârgea de lut, rondea, fund de amforă, cuie din fier, sticlă gălbuie, obiecte din os ornamentate.	V
202.	L.	-1,63	0,80/0,50	Podină din lut pe un strat de cenușă, fragment de creuzet.	V
203.	L.	-1,68	0,50/1	Platformă de 5-10 cm, vatră distrusă, pietre, fragmente din bronz.	V
204.	L.	-1,76	1/2	Podină arsă de 7,5 cm grosime, sub ea arsură și cenușă, bucăți de vatră, vase poroase și fine, oase și 2 rondele.	V
205.	L.	-1,52	1/1	Strat de chirpici, bucăți de vetre cu crustă cu grosimea de 2 cm, cui fier, rondea mare.	V
206.	L.	-1,84 - 2,01	2/2	Bucăți de chirpic ars și de vatră cu crustă construit pe pietriș, fragmente de vase, fructieră, râșniță de import, rondea, cenușă cărbuni, fragmente din fier, ceramică de import. La 10 cm sub ele un alt strat de arsură și o vatră dezafectată.	IV
207.	L.	-1,22	1/1	Platformă de lut ars, ceramică poroasă și cu lustru negru. Castron cu gura largă.	IV
208.	L.	-1,12	2/1	Chirpic gros de 5-10cm, sub el un strat de cenușă și cărbuni și resturi de podea.	

1	2	3	4	5	6
209.	L.	-1,43	1/0,80	Podină din lut ars sub care se aflau oase de om și un corn de zimbru.	IV
210.	L.	-1,63 - 1,56	2/3	Fragmente de podini legate între ele, formate dintr-un strat de lut gros de 8 cm, sub care erau urme compacte de cenușă, cărbuni, oase, vetre răvășite.	IV
211.	L.	-2,26	2/2	Suprafață de lut compact, gros de 8 cm și cenușă, resturi de chirpic. Dedesubt o alveolare în care se afla un vârf de cuțit din piatră și un fund de amforă grecească.	IV
212.	L.	-1,96	2/1	Resturi masive de chirpici, pământ ars, vetre. Vas mare lucrat la mână <i>in situ</i> , ceramică cenușie lucrată la roată.	V
213.	L.	-2,01	0,80/1	Pământ ars cu pietriș cu grosimea de 7 cm, cenușă, cioburi, oase, cui din fier.	IV
214.	L.	-1,88	11/1	Podină cu grosimea de 15 cm cu prundiș și crusta unei vetre răvășită, oase, ceramică fină cenușie și neagră.	IV
215.	L.	-1,81 - 2	2/2	Suprafață cu podină, cu grosimea de 6 cm peste pământ de umplură și arsură. Ceramică, oase de animale, sulă din os, cute din piatră găurită la un capăt, fragmente dintr-o amforă roșie.	IV
216.	L.	-1,94	1/1	Chirpic mărunțit, sub el pământ ars, lut, oase, cioburi lucrate la mână, poroase, creuzet cu urme de bronz, cupă mică, fusaiole din ciob.	IV
217.	L.	-1,85	2/1	Podină din lut tasat cu grosimea de 6 cm, cu puține resturi de chirpici. În pământul de umplură de sub podină erau câteva scoici, pământ ars, cenușă, oase de animale și fragmente din fier.	IV
218.	L.	-1,94	1/0,80	Strat de lut gros de 6 cm cu arsură, sub el umplură, care conține arsură și cenușă.	IV

1	2	3	4	5	6
219.	L.	-2,12	2/3	Sub o pojghiță de lut cu grosimea de 6 cm, pământ de umplură cu fragmente de vase, pământ ars și oase, 1/2 dintr-o margine de fructieră roșie lucrată la roată și un vas poros cu ornament. În colțul de nord al platformei o bucată dintr-un stâlp din lut ars cu miezul negru.	IV
220.	L.	-2,12	1/1,80	Podină discontinuă de lut sub care se afla puțin pământ ars și o vatră cu crustă, ceramică poroasă și o toartă fină lucrată la roată.	IV
221.	L.	-2,25	2/3	Suprafață de lut tasat cu grosimea de 5-12 cm peste un strat compact de cenușă. Ceramică lucrată la mână, decorată cu brâu alveolat.	IV
222.	L.	-1,86	1/1	Suprafață de pământ ars. Deasupra și dedesubt prundiș împrăștiat și o vatră răvășită.	IV
223.	L.	-1,98	1/1,20	Podină cu grosimea de 5 cm peste un strat de umplură și prundiș, oase și pietre mari fără ceramică.	V
224.	L.	-1,84	2/2	Podină groasă de 8 cm sub care se află urmele unei vetre sub crusta căreia era pământ de umplură, un fragment ceramic din pastă grosieră, o falcă de bou și o scoică.	IV
225.	L.	-1,50	0,50/1	Pământ bătut și o vatră cu crustă. Vas întreg, lucrat la mână, afumat, plin de funingine.	V
226.	L.	-1,74 - 2,16	2/2,50	Strat subțire de chirpici și lut, fragment de pământ ars. Sub el pământ amestecat cu oase, pietre, câteva fragmente lucrate la mână și resturile unei alte platforme la -2,16 m.	IV
227.	L.	-1,77	1/3	Chirpic abundent și pământ ars. În context se aflau două fusaiole, cenușă și vatră răvășită, o amforă cenușie de mărime mijlocie cu o toartă. Fibulă fragmentară din fier, coarne de bovine și ovine.	V

1	2	3	4	5	6
228.	L.	-1,86	1,50/2	Podină cu grosimea de 4-6 cm presărată cu chirpic abundent și pământ de umplură, ceramică lucrată la roată, roșie, cărămizie, cărbuni, cenușă.	V
229.	L.	-1,64	1/1	Strat de pământ bătut pe care se afla o vatră. În jur fragmente de vase lucrate la mână, un fragment cu caneluri pe gât.	IV
230	L.	-1,48	2/2,50	Suprafață de pământ ars și lut cu grosimea de 5 cm și umplură cu foarte multă cenușă și cărbuni. Fragmente de amfore, vase lucrate la mână, fragmente din fier, bucăți de chirpic cu urme de nuiele.	V
231.	L.	-1,60	1/1,50	Podină de lut cu grosimea de 4 cm, spre sud urme de vatră înclinată spre vest, sub ea pământ de umplură, un fragment de fibulă bronz, ceramică poroasă lucrată la mână și oase.	V
232.	L.	-2,70	1/1	Urme masive de chirpic, în mijloc un vas roșu-cafeniu cu lustru, sub chirpic, lut și pământ de umplură.	IV
233.	L.	-2,38	2/2,50	Podină cu grosimea de 20 cm peste un strat de umplură și o lentilă de cărbune cu grosimea de 5 cm și lut. Fragment de vas lucrat la mâna decorat cu brâu alveolat și apucătoare plată.	IV
234.	L.	-2,20	1/150	Strat de chirpic peste pământ de umplură, cu urme masive de cărbuni, lut galben și chirpic nears. Săgeată cu trei aripioare din bronz, alta cu tubul rupt și o pateră cenușie, afumată cu fund inelar.	IV
235.	L.	-2,40	2/2	Podină cu grosimea de 10 cm cu urme de vatră. Pe suprafața de lut se aflau fragmente de vase cărămizii, poroase, un dinte de mistreț, fusaiolă bitronconică.	IV
236.	L.	-0,83	1/1	Suprafață cu cioburi, pietriș și crustă de vatră. Ceramică lucrată la mână și cenușie lucrată la roată, fusaiole, fragment din bronz, oglindă din bronz, cui.	V

1	2	3	4	5	6
237.	L.	-1,77	1/2	La suprafață un strat foarte subțire de pământ și cenușă care acoperea un strat de chirpic și pământ ars. În amestec, o fusaiolă sferică, ceramică grosieră, resturi de vatră răvășită, o amforă fragmentară de culoare cenușie cu toartă bifilară stătea înfiptă în cenușă.	V
238.	L.	-1,12 - 1,18	1/1,20	Podine cu aceleași elemente, fragment de vas mare cenușiu de import, scoabă și cui din fier.	V
239.	L.	-2,55	2/2,50	Platformă de lut galben și ars, ceramică Latène III și un fragment lucrat la mână cu lustru negru.	IV
240.	L.	-1,94	1/1	Podea de lut cu grosimea de 4-5 cm, arsură, resturi de vatră.	IV
241.	L.	-2,17	2/2	Strat de pământ galben lutos cu grosimea de 15-16cm amestecat cu arsură, fragmente de ceramică grosieră și de amforă.	IV
242.	L.	-2,10	2/2	Platformă de lut amestecat cu ceramică fragmentară cenușie și cărămidie, fragment de vas din grafit, rondea modelată din amforă grecească, vas grecesc pictat cu roșu, oase, arsură, pandantiv din bronz.	IV
243.	L.	-2,18	2/1,50	Pământ galben lutos, sub el resturi de vetre și chirpic, ceramică poroasă lucrată la mână.	IV
244.	L.	-2,08	2/1,50	Podea de locuință cu fragmente ceramice negre și cenușii, fragment de cute din piatră.	IV
245.	L.	-1,68	2/3	Platformă mare de pământ lutos, bine bătut, cu grosimea de 10-20 cm cu resturi de vatră, ceramică cenușie lucrată la roată, fusaiolă, cui din fier, fragment de oglindă, fragmente de amforă.	V
246.	L.	-1,08	2/2,50	Suprafață cu prundiș compact, cu lut cărămiziu și cărbuni din crusta unei vetre. Sub ea un fragment de sticlă incoloră, o săgeată din bronz, fibulă din bronz, râșniță, creuzet, zgură.	V

1	2	3	4	5	6
247.	L.	-1,80	2/1	Podină cu grosimea de 9 cm, arsură, zăbală, pietre, fragmente ceramice lucrate la roată.	V
248.	L.	-1,60	0,80/1	Platformă din lut compact, pământ ars, pietre deasupra unei vetre, buză de fructieră, ceramică lucrată la roată cenușie, cuie din fier, cenușă, vase, fund de vas delian, fragment de oglindă.	V
249.	L.	-1,12	2/1	Strat gros de 14 cm din lut galben, cenușă, pietriș, ceramică lucrată la mână și la roată, dinte, amulet, fragment de vas din sticlă.	V
250.	L.	-2,55	1/1,50	Strat gros de 3 - 5 cm de lut ars cărămiziu, chirpic, cărbuni, cenușă, lut galben.	IV
251.	L.	-1,48	2/1	Strat de lut galben, chirpici cu urme de nuiele, ceramică roșie, brună din cupe de fructieră, ceramică incizată, picior de cal din bronz.	V
252.	L.	-1,76	1/1	Lut galben ars, amestecat cu cenușă și cioburi, puțină ceramică, fragmente din fier.	V
253.	L.	-1,30	1/1	Podină groasă de 4-5 cm, arsură, cenușă, funingine.	V
254.	L.	-1,25	1/1,50	Strat de lut galben cu grosimea de 3-6 cm cu urme de vatră răvășită, o lespede de piatră de 30 x 27 x 23 cm.	V
255.	L.	-1,52	1/1	Strat de lut galben cu grosimea de 4-6 cm, sub el un strat de 10 cm pământ de umplură, ceramică lucrată la mână, fragmente de amfore din pastă roșie cu ardere secundară, fusaiolă.	V
256.	L.	-1,68	1,50/1,50	Arsură cu grosimea de 4-5cm, obiecte din fier, fusaiolă, ceramică lucrată cu mâna.	V
257.	L.	-1,20 - 1,35	1/1,20	Strat compact de lut, cenușă, chirpic, vatră, ceramică lucrată la roată și la mână cu ardere secundară.	V
258.	L.	-1,41	2/1	Strat de pietriș amestecat cu cenușă, vatră distrusă, fusaiolă bitronconică, borcan roșu cu brâu sub buză, oase, chirpic ars.	V



1	2	3	4	5	6
259.	L.	-1,51	1/1	Podină de lut galben cu grosimea de 4-8 cm, cu multe vase sparte, ceramică lucrată la roată, fusaiolă, fragment din fier, cătuie, fragment de cerceț din bronz, os prelucrat.	V
260.	L.	-1,20	2/2	Pământ de umplutură, amestecat cu fragmente de chirpici, cenușă, cioburi, greutate de lut piramidală, râșniță, ceramică lucrată la roată roșie și cenușie, dolium decorat, oase, corn de zimbriu, strecurătoare.	V
261.	L.	-1,54	2/1,50	Chirpic frământat, încrustat într-o podină de lut galben de 4-15 cm, sub el o vatră cu crustă păstrată, ceramică lucrată la roată și la mână, vârf de cuțit, fund de amforă gălbuie, fusaiolă, 3 rondule și o ulciică biconică.	V
262.	L.	-1,63	1/1,50	Strat de chirpic cu grosimea de 17 cm. Fragmente mari cu urme de pari, cu fățuială, dedesubt arsură.	V
263.	L.	-1,28	2/3	Platformă cu mai multe vetre și pat de pietriș, ceramică, oase de animale, lamă de cuțit cu parte din peduncul.	V
264.	L.	-1,80	1/1	Strat gros de 15 cm, din chirpic fărâmițat și presat, cu multă cenușă și vatră, fragmente de pirostrie din fier.	V
265.	L.	-2,70	1/2	Chirpic fără pietriș în strat subțire, mai gros la baza nivelului din sec. IV î.H., ceramică Latène.	IV
266.	L.	-2,17	1/1,60	Suprafață de lut galben între straturile de culoare cenușie și respectiv violacee, vatră cu crustă, cărbuni.	IV
267.	L.	-1,88	1/2	Chirpic cu urme de paie și nuiele peste o podină de lut.	V
268.	L.	-1,52	1/1,80	Suprafață cu pământ amestecat cu urme de vatră distrusă parțial, cu crustă groasă de 30 cm. Sticlă albastră, fragment de strachină, rondule.	V

1	2	3	4	5	6
269.	L.	-1,16	2/2	Podină cu urme de vatră spre sud și strat de pietre. Pe podină arsură, cenușă, cărbuni, oase, 4 rondele, vas miniatură, crustă de vatră, dedesubt chirpici și pietre.	V
270.	M.	-0,35	1/1	Platformă de prund, fibulă din sec. I d.H.	V
271.	M.	-1,20	2/1	Suprafață subțire întinsă cu lipitură de lut.	V
272.	M.	-1,00	4/44	Pereți din chirpici din care mai multe fragmente păstrează amprente de bârne de diferite grosimi, fiind netezite pe suprafața care se afla în interiorul locuinței. În jurul aglomerării cu astfel de resturi se aflau diferite obiecte și ceramică. S-a păstrat în stare bună o lucernă de culoare brun cenușie, o căuie, mai multe fragmente de vase cenușii lucrate la roată și o fibulă mică din bronz de proveniență romană, un inel din sârmă de argint cu capete spiralate, o bară din fier, o greutate piramidală și o fusaiolă. La 1,40 m, sub locuință se afla ceramică cenușie lucrată la roată, căuți, amfore și mai multe oase.	V
273.	N.	-0,90 -1,10	2,50/2,00	Dărămături compacte pe o suprafață relativ întinsă. Peste ea se aflau diferite obiecte dintre care predomină resturile de amfore romane, bucăți de sticlă albastră, o mărgică cu ochi, două vase miniaturale, spatulă din bronz, bară din fier, lamă de cuțit, oase, pietre. La -1,35 ceramică lucrată la roată cenușie, o cupă roșie de calitate superioară.	V
274.	N.	-1,10 - 1,60	4/4	Masă compactă de chirpici și arsură printre care se afla multă ceramică lucrată la roată și la mână, un cuțit din fier cu muchia curbă, un piron din fier, o bilă de praștie din lut ars, fusaiolă, mărgică din sticlă cenușie, pensetă, vârf de săgeată.	V

1	2	3	4	5	6
275.	N.	-2	2/2	Podină de chirpic ars și cenușă; destul de rău păstrată. Conține ceramică și o mare cantitate de oase. Din obiecte se remarcă trei fusaiole, o fibulă din bronz în curs de prelucrare, creuzet, cârlig din fier, lamă de cuțit, un vas cu două proeminente străpunse vertical.	IV <sub>2</sub>
276.	N.	-0,50	2/2,50	Podină de lut ars, groasă de 0,40 cm peste un strat de pietriș. În jur și deasupra, ceramică lucrată la roată și la mână și diferite obiecte, printre care sunt fragmente din sticlă, un împungător din os, o bucată de bară din fier, o sârmă din bronz, amfore, oase. Fibulă din bronz de tip roman, fusaiolă.	V
277.	N.	-0,50	1/1	Mică platformă lângă locuința precedentă.	V
278.	N.	-1,35	2/1	Platformă de lipitură și pământ ars, resturi de vatră, mărgică de lut, monedă din argint, mâner din os, creuzet, lacrimariu, pandantiv din bronz, ceramică cenușie lucrată la roată.	V
279.	N.	-0,90	2/1	Platformă de lipitură, resturi de vatră, pietre, oase, monedă din argint, săgeată din fier, tăbliță bronz, sârmă și cui din fier, ceramică lucrată la roată, cenușie și poroasă lucrată la mână.	V
280	N.	-1,80	2/2	Podină de lut, peste care sunt resturi de pereți dărâmați, vatră, pietre, mărgică, ceașcă cu două torți, fusaiolă, sârmă din bronz, ceramică.	V
281.	N.'	-0,40 - 0,90	3/3,50	Pereți dărâmați, fragment de vatră cu decor. Căniță, copie după una grecească, cupă terra sigilatta, torți de amfore, fragmente de dolium, cuțit din fier, multă ceramică grecească și romană.	V
282.	N'	-0,80 - 0,95	3/3,20	Pereți sfărâmați din chirpici cu amprente de nuiele, pietre, vatră, cățui, dolium întreg.	V

1	2	3	4	5	6
283.	N'	-0,80	3,50/1,20	Bucăți de pereți prăbușiți peste o lipitură din lut și resturi de vatră. Vase romane, strecurătoare, amfore, vas de provizii, castron cu trei torți, fusaiole, seceră, căjel de vatră cu capete decorate antropomorf, două monede (Vespasian și Geta).	V
284.	N.	-0,60	3,50/4,00	Platformă din pietre și lut ars cu grosimea de 15 cm peste un strat de lut curat și fragmente de vatră. Multă ceramică lucrată la mână și la roată, cătuie, fructiere, fusaiole, o monedă grecească și una romană (Herenni).	V
285.	N'	-0,50	5,50/2,50	Platformă din pietre mici și mijlocii, printre care se aflau multe fragmente ceramice lucrate la mână și la roată. Spre nord-est resturi de vatră cu o crustă puternică și tot în această zonă, la -1m alte două vetre construite pe strat de pietriș. Pe întreaga suprafață erau fragmente ceramice, fragmente din sticlă, 3 vase întregi, două lucrate cu mâna și unul la roată, două cătui, obiecte din bronz.	V
286.	N1.	-0,45	3/3	Aglomerare de lipituri de pereți. La 0,70, resturile unei vetre construită pe strat de pietriș. Printre dărâmături se aflau un vârf de săgeată din fier și o daltă mare tot din fier cu tăișul semicircular. Fragmente ceramice lucrate la roată și la mână.	V
287.	N1.	-1,10	2/2,50	Platformă de pietre acoperită cu lipitură arsă și cenușă, cărbuni și o vatră în partea de vest. Ceramică lucrată la roată și la mână.	V

1	2	3	4	5	6
288.	N.	- 2,20	3/3	Sub valul de apărare, aglomerare de arsură și cenușă, pe o podină cu grosimea 10-15 cm. Aproximativ în centru se afla o vatră cu crustă intactă. Ceramica în cantitate mare este lucrată numai cu mâna din pastă poroasă, vasele având suprafața ușor netezită de culoare brun-cenușie. S-au recuperat și castroane cu gura largă și torți orizontale, o bucată de tipsie discoidală și oale de dimensiuni mari. Foarte puține obiecte , două fusaiole, lamă de cuțit din fier și o râșniță primitivă din gresie.	IV
289.	O.	-0,70	3,50/2,20	Strat gros de 0,50 m format dintr-o podină din pietriș peste care sunt depuse două straturi de lipitură și o vatră. Abundă ceramica cu toate formele de vase autohtone și de import. Predomină ceramica cenușie lucrată la roată, amfore, un os prelucrat. În apropiere, sub un strat cu multă cenușă, se afla un cerc din fier cu diametrul de 1 m, lățimea de 3,5 cm și grosimea de 1 cm.	V
290.	O.	-0,70	4/3	Aglomerare de pereți dărâmați și o vatră pe latura de nord cu mai multe straturi de lipituri. Multă ceramică cenușie, dintre care un chiup din pastă fină, mai multe amfore romane, un cui cu floarea mare și un tezaur din 7 monede din argint republicane și imperiale.	V
291.	O.	-0,90	3/2,50	Aglomerare de pereți dărâmați și o vatră bine lustruită amenajată peste un strat de pietriș, arsură, cărbuni și multă cenușă, totul pe o grosime de 0,50 m. Oase, pietre, și ceramică cenușie lucrată la roată.	V
292.	O.	-1,80	2/1,50	În apropiere și parțial sub locuința precedentă un strat de pereți sfărâmați, arsură și o vatră. Ceramică lucrată cu mâna de culoare neagră cu lustru.	IV

1	2	3	4	5	6
293.	O.	-1,85	4/2,50	O mare cantitate de arsură, bucăți de pereți și de vatră cu multe vase lucrate la mână și la roată. Un vas întreg, lucrat la mână, de dimensiuni mari, de culoare roșie. Sub locuință o greutate mare piramidală.	IV
294.	P.	- 0,50	2,50/2	Aglomerare de moloz, cenușă, chirpici, cărbuni și ceramică lucrată la mână și la roată. Fragmente de terra sigillata, fusaiole, cercei din argint din fir torsionat, discuri, fragmente de amfore romane, fusaiole, oglindă din bronz.	V
295.	P.	1,20	3/2,50	Strat de lut galben bine tasat, puțin chirpic sfărâmat și multe pietre, în special plăci foarte mari de 40 x 45 cm. Ceramică multă întregibilă, cenușie cu decor, fructiere lucrate la roată, oale mari, dolium, fusaiole etc.	V
296.	P'.	- 0,65	2/2	Chirpic mărunț, pietriș, cuptor din dale mari din piatră, aproximativ în mijlocul locuinței. Ceramică multă, idol mic de lut, amforă întregă <i>in situ</i> .	V
297.	P'.	-0,50	4/5	Platformă de chirpici sfărâmați, arsură, resturi de vatră și pietriș. Ceramică lucrată la mână și la roată, două fibule din bronz, una cu cap de lup, fragmente din sticlă, scoabe din fier, amfore.	V
298.	P'.	-1,10	4/3	Platformă de chirpici sfărâmați, arsură, resturi de vatră și pietriș, multă ceramică.	V
299.	P'.	-1,10	5/3	Platformă de chirpici sfărâmați, arsură, resturi de vatră și pietriș, multă ceramică.	V
300.	P'.	-1,10	1,50/2	Masă compactă de lut galben tasat peste care se aflau resturi de pereți din chirpici.	IV
301.	P'.	2	3/4	Locuință adâncită care începe la -2 m. Deasupra sa a fost probabil o locuință de suprafață din sec. I î.H. - I d.H. La -2,20 m se afla ceramică lucrată cu mâna (oale și castroane) din sec. IV - III î.H., câteva fragmente mari de vatră și resturi de pereți.	

1	2	3	4	5	6
302.	P'	-1,50/1,80	4,50/2	Resturi compacte de pământ ars și de vatră. O suprafață mai mare de vatră <i>in situ</i> în capătul sudic.	V
303.	P'	-1,60	3/2,50	Sub un complex de vase de la -1 m se aflau două porțiuni mari de pământ ars peste un strat de lut. În pământul ars se afla multă ceramică lucrată la mână și la roată.	V
304.	R.	-1,25-1,95	1,40/0,25	Arsură peste un strat de lut galben, cărbuni, cenușă, oase de animale și ceramică.	V
305.	R.	-1,40	2/3	Chirpici arși, arsură, cenușă, bolovani de piatră aluvionară. Ceramică poroasă, neagră, lustruită, lucrată la mână, două cățui și un castron întreg, scoabă din fier.	V
306.	S.	-0,50	4/4	Suprafață de arsură, chirpici arși, cărbuni și cenușă de culoare închisă și o vatră păstrată, construită din pietriș cu dimensiunea de 0,80 x 0,80m.	V
307.	S.	0,30 - 0,35	3/3	Suprafață de arsură, cenușă și cărbuni, chirpici arși cu urme de nuiele în structură.	V
308.	T.	-0,90	2/2,50	Locuință puțin adâncită al cărei fund era pavat cu pietriș peste care se afla pământ galben și ars iar apoi cenușă din suprastructură. Totul pe o grosime de 0,60 m.	V
309.	X.	-1,00	2/2	Suprafață de formă aproximativ rectangulară constând din pământ ars, cenușă, cărbuni și fragmente de vase lucrate la mână. În context se afla o râșniță, un disc din gresie, greutate din lut ars, în centru o groapă cu diametrul de 0,70 m.	V
310.	Z.	-1,00	2/3,90	Pământ ars cu grosimea de 0,40 m cu cenușă, cărbuni și chirpici cu amprente de nuiele. Printre acestea se aflau 12 cuie, piroane din fier, mai multe cramioane din fier, diferite alte obiecte, fragmente de oglindă din bronz, piramidă din lut ars, oase de animale, defense de porc mistreț, numeroase fragmente de vase lucrate la roată, printre care o hydria cenușie și 10 fragmente de amfore.	V

## Anexa 2

## VETRE

Nr. crt.	Secțiune	Adâncime - m -	Suprafață - m -	Descriere	Nivel
1	2	3	4	5	6
1.	A.	-0,30 - 0,60		Suprafață de pământ calcinat, cu resturi de vase și alte obiecte.	V
2.	A.	-1,10 - 1,30		În locuința 2 se află o mică suprafață cu crustă calcinată pe care se mai păstrează resturi de cioburi.	V
3.	A.	-0,30 - 0,60	0,80/1	Suprafață cu arsură de vatră, cu fragmente de vase lucrate la mână, din pastă poroasă.	V
4.	B.	-2		Suprafață de formă neregulată cu resturi de pământ calcinat amestecat cu cenușă, cărbune și pietriș.	IV
5.	B.	-3,10		Suprafață de formă neregulată, cu resturi de pământ calcinat amestecat cu cenușă, cărbune și pietriș.	IV
6.	B.	-3,00		Suprafață de formă neregulată cu resturi de pământ calcinat amestecat cu cenușă, cărbune și pietriș.	IV
7.	B.	-2,70 - 2,80		Suprafață de formă neregulată, cu resturi de pământ calcinat amestecat cu cenușă, cărbune și pietriș.	IV
8.	B.	-1.70		Suprafață de formă neregulată, cu resturi de pământ calcinat amestecat cu cenușă, cărbune și pietriș.	V
9.	B.	-1,30		Suprafață de formă neregulată, cu resturi de pământ calcinat amestecat cu cenușă, cărbune și pietriș.	V
10.	B.	- 2,80		Suprafață de formă neregulată, cu resturi de pământ calcinat amestecat cu cenușă, cărbune și pietriș.	IV
11.	B.	- 2,40		Suprafață de formă neregulată, cu resturi de pământ calcinat amestecat cu cenușă, cărbune și pietriș.	IV



1	2	3	4	5	6
12.	B.	- 2,20 - 2,50		Suprafață de formă neregulată, cu resturi de pământ calcinat amestecat cu cenușă, cărbune și pietriș.	IV
13.	B.	-1,30		Suprafață de formă neregulată, cu resturi de pământ calcinat amestecat cu cenușă, cărbune și pietriș.	V
14.	B.	-2,20		Suprafață de formă neregulată, cu resturi de pământ calcinat amestecat cu cenușă, cărbune și pietriș.	V
15.	B.	-1,70		Suprafață de formă neregulată, cu resturi de pământ calcinat amestecat cu cenușă, cărbune și pietriș.	IV
16.	B.	- 1,70 - 2,20		Suprafață de formă neregulată, cu resturi de pământ calcinat amestecat cu cenușă, cărbune și pietriș.	V
17.	B.	-1,80		Suprafață de formă neregulată, cu resturi de pământ calcinat amestecat cu cenușă, cărbune și pietriș.	IV
18.	B.	-2,10	0,70/0,70	Suprafață de formă rotundă neregulată, cu pământ ars, foarte dens formând o crustă. În imediata apropiere se află o groapă cu diametrul de 0,20 m plină de cenușă și arsură.	IV
19.	B'	- 1,90 - 2,10	0,80/0,40	Suprafață de formă dreptunghiulară, cu crustă de arsură compactă și pietriș.	IV
20.	B'	-1,40	0,60/0,80	Suprafață de formă ovală din arsură compactă pe care se află o toartă de amforă bicilindrică de culoare roz.	
21.	B'	-1,10	0,85/0,90	Formă eliptică neregulată de pământ ars și pietriș, cu o grosime de 0,20 m.	V
22.	B'	-0,70	1,70	Pământ ars și pietriș cu o grosime de 0,30 m. Într-o groapă cu diametrul de 0,30m și adâncimea de 0,20 m, aflată sub vatră, se aflau mai multe fragmente de vase lucrate la roată și o imitație de cupă romană.	V
23.	B'	-0,60	1,40	Suprafață rotundă, ușor concavă de pământ ars și pietriș, cu grosimea de 0,20 m. Sub acest strat se afla cenușă și cărbuni, fragmente de vase cenușii lucrate la roată, o fusaiolă și un fragment de sticlă albă mată.	V

1	2	3	4	5	6
24.	B"	-1,85	1,10	Crustă deasupra unui strat compact de pământ ars, cu grosimea de 0,30 m. Sub ea se aflau câteva fragmente din fier.	V
25.	B"	-1,80	0,95	Suprafață cu o crustă calcinată.	V
26.	B"	-1,70	1,00/1,20	O suprafață de crustă deasupra unei intense mase de cenușă și cărbuni.	V
27.	B"	-1,80	1,25/1,50	Pământ ars compact.	V
28.	B"	-1,50	0,75/1,20	Masiv rectangular de pământ ars și pietriș. La margine zgură de fier.	V
29.	B"	-1,55	0,60/0,60	Suprafață de crustă pe care se afla o cătuie, fragmente de vase cenușii lucrate la roată și de strecurătoare.	V
30.	B"	-0,45	1,90/1,30	Suprafață de lut ars, cu crustă în partea centrală, pe un strat de pietriș.	V
31.	C.	-2,50		Rest de vatră pe care se află o râșniță primitivă, fragmente din fier și bronz, o piramidă de lut ars, un vârf de corn, ceramică lucrată cu mâna și la roată.	IV
32.	C'	-0,70	1,70/1,20	Suprafață de crustă peste lut și pietriș, cu fragmente de vase cenușii lucrate la roată și de amfore.	V
33.	C'	-0,70/0,60	0,25/0,50	Resturi de chirpici cu crustă și pietriș.	V
34.	D.	-1,60	0,50/0,50	Suprafață relativ rotundă cu arsură, cenușă și bulgări mici de piatră. În apropiere se afla un cap de câine.	V
35.	D.	-0,40	0,80	Suprafață de lut compact cu grosimea de 0,10 m, pavat la suprafață cu pietre de râu, orânduite în cercuri concentrice. În același context se mai afla un cui din fier, un fluier din os ornamentat și un fragment de tablă din bronz.	
36.	D.	-3,00	1,20/0,15	Sub culmea valului de apărare se afla un rest de vatră din lut ars, cenușă și bucăți de crustă.	IV
37.	E.	-0,50	2/1,60	Suprafață de formă aproximativ rectangulară, cu multă arsură. Deasupra se aflau fragmente de bronz topit, zgură de fier, ceramică cenușie lucrată la roată și fragmente de amfore.	V

Piroboridava

1	2	3	4	5	6
38.	F.	-0,80	3/2	Suprafață cu arsură compactă și pietriș mult, crustă netedă de formă aproximativ trapezoidală. În context se aflau fusaiole, o mărgică din lut, o mică ploscuță din argint aurit, un cuțit din fier, o oglindă de metal alb, un opaiț și mici fragmente de bronz.	V
39.	E.	-1	0,80/0,50	Crustă compactă de arsură, cu cărbuni și pietriș.	V
40.	E.	-0,80	0,50/0,40	Suprafață de arsură și pietriș, cu oase și fragmente ceramice aflată deasupra unei gropi.	V
41.	E.	-1,10	1,20/1,30	Arsură compactă cu pietriș și multă ceramică cenușie lucrată la roată. Sub acest amestec se afla o groapă.	V
42.	E.	-0,80	1,10/1,30	Suprafață de arsură și crustă netedă, dură, cu grosimea de 0,15m, înclinată SV-NE. Deasupra crustei se afla un strat de cenușă albă, în jur multă ceramică lucrată cu mâna și la roată, din care se remarcă o cană întreagă, un fund de vas grecesc pictat cu vopsea roșie, două oase ascuțite, o fusaiolă plată și un fragment de creuzet.	V
43.	E.	-1,60	0,40/0,40	Vatră fragmentară groasă de 0,20 m, formată din lut ars compact amestecat cu pietriș.	V
44.	E.	-1,00	0,50/0,50	Vatră cu o crustă de arsură compactă, deasupra mai groasă.	V
45.	F.	-0,50		Suprafață de arsură roșie compactă și prundiș. O tortiță din sticlă.	V
46.	F.	-0,50	1,90/1	Suprafață din lut ars și prundiș, cu grosimea de 20 cm.	V
47.	F.	-0,50	1,80/1,60	Vatră din lut ars cu grosimea de 0,20 m și câteva greutateți piramidale.	V
48.	F.	-1,20	0,70/0,50	Suprafață de lut neted și ars, sub care se află un vas negru lustruit, cu o carenă mediană.	V
49.	F.	-1,20	0,70/0,50	Pată de lut ars la roșu.	V

1	2	3	4	5	6
50.	F.	-1,20	0,50/0,50	Vatră de formă rotundă cu crusta calcifiată prin foc, cu grosimea de 3 - 5 cm, sub care se află 20 cm de lut și câteva pietre. Sub acestea se află o toartă de vas lustruit și o cățuie mică.	V
51.	F.	-1,60	0,80/1	Vatră din lut ars cu crustă intactă. Sub vatră se aflau mai multe vase întregi, cană, pithos în miniatură și două fusaiole.	V
52.	F.	-1,80	1/1	Suprafață cu lipitură sub care se afla cenușă, un baros, pământ negru ars și fragmentul unei oale de dimensiuni mari poroasă, un nit din bronz rombic.	V
53.	F.	-1,70	1/1	Suprafață aproximativ rotundă cu arsură roșie și crustă. În apropiere un fragment de gardină.	V
54.	G.	-1	0,50/2	Suprafață bătută, arsă la roșu.	
55.	G.	-0,90	0,80/0,70	Suprafață roșie din lut ars, groasă de 10 mm. Fără crustă netedă.	V
56.	G.	-1,20	1/1	Suprafață de formă circulară, cu grosimea de 6 cm din arsură roșie în apropierea unei suprafețe cu petriș. Mai multe fragmente de la o fructieră cenușie lucrată la roată.	V
57.	G.	-1,60	0,75/0,75	Strat de lut lipit și bătut, ars la roșu, gros de 15 cm, în care se află și o lespede de piatră.	V
58.	G.	-1,80	1/0,90	Crustă calcinată provenită dintr-o lipitură fățuită cu un strat subțire de lut. Sub crustă se află un strat albicios de 15 cm, de pământ sfărâmicios ars.	IV
59.	G.	-1,80	0,60/1	Vatră din lut ars și lipitură groasă de 30 cm.	IV
60.	G.	-2,10	1,10/0,70	Strat de lut ars roșu, gros de 15 cm, sub care se află petriș. Suprafață albicioasă, calcinată, are deasupra un os și fragmente dintr-o farfurie lucrată cu mâna, lustruită.	IV

1	2	3	4	5	6
61.	G.	-0,47	1/0,50	Strat de lut ars, roșu, gros de 17 cm, cu o crustă albicioasă la suprafață, având la bază pietre mari de râu dispuse în cerc. În lut se află un fund de vas cu lustru cafeniu - cenușiu, perforat cu trei găuri și o ceașcă dacică.	V
62.	G.	-2,30	0,70/0,50	Vatră de formă ovală formată din pământ bătut, iar deasupra un strat subțire de lut roșu ars.	IV
63.	G.	-2,30	0,90/1,10	Strat gros de 10 cm, de lut roșu având deasupra un strat albicios calcinat și sfărâmicos.	IV
64.	H.	-0,50		Bucăți de vatră pavată cu pietriș.	V
65.	H.	-0,50 - 0,70	1/1	Resturi de arsură în jurul unei vetre pavată cu pietriș. Printre pietre se aflau fragmente de vase cenușii lucrate la roată.	V
66.	H.	-0,52	2,05/1	Arsură densă și prundiș.	V
67.	H.	-1,00	1,75/1	Vatră de formă rectangulară, suprapusă pe un strat de prundiș și bolovani mari.	V
68.	H.	-0,75	0,75/1	Două vetre suprapuse pe același loc, cu 0,35 cm între cele două cruste. Ambele sunt construite pe un pat de lut ars și puțin pietriș. Deasupra primei vetre se află un vas de dimensiuni mari lucrat cu mâna, cu suprafața neagră și lustruită.	V
69.	H.	-0,84	0,50/0,30	Strat cu arsură compactă de formă rectangulară, pe care se aflau mai multe pietre și un vas lucrat cu mâna din pastă poroasă.	V
70.	H.	-0,85	1,05/0,54	Crustă de lut ars cu prundiș, sub care se aflau 17 fragmente rotunjite, din vase cenușii lucrate la roată și de amfore grecești și o aplică din tablă din fier.	V
71.	H.	-1,10	0,80/0,65	Pe un strat de arsură și lut cu mult pietriș, se aflau resturi de crustă.	V
72.	H.	-1,55	0,63/0,66	Lut ars amestecat cu pietriș, pe o suprafață de formă rectangulară. Se afla într-un context de lut galben dens împreună cu fragmente de vase cenușii lucrate la roată și de amfore.	V

1	2	3	4	5	6
73.	H.	-1,40	1,20/0,70	Suprafață de formă ovală de arsură și cu o piatră mare la mijloc.	V
74.	H.	-1,60	1,40/1	Arsură în amestec cu pietre mari de râu și cărbuni.	IV
75.	H.	-1,92	0,60/0,70	Suprafață aproximativ rotundă din arsură compactă, fără crustă.	IV
76.	H.	-1,95	0,85/0,65	Suprafață cu crustă deasupra unui masiv de arsură.	IV
77.	H.	-2,00	1,20/0,60	Strat de arsură compactă și pământ tasat, sub care se aflau fragmente de amfore și trei fragmente de cuie din fier.	IV
78.	H.	-2,10	0,60/1,60	Strat de arsură gros de 10 cm, cu o crustă cenușie și arsură. Pe vatră se afla culcat, un vas mare lucrat cu mâna, iar sub vatră un vârf de săgeată din bronz și o seceră din fier, ruptă.	IV
79.	H.	-2,10	0,60/1,20	Suprafață cu un contur patrulater cu arsură, lângă care se aflau oase și un bulgăre de zgură din fier.	IV
80.	H'.	-0,65	0,80/0,90	Suprafață cu arsură și chirpici. Deasupra ei se aflau 12 piramide de lut ars în regi și fragmentare cu urme de ardere secundară și o fusaiolă. În apropiere un grup de vase cenușii lucrate la roată.	V
81.	H'.	-0,70	0,75/0,90	Vatră de formă patrulateră cu arsură, pietriș și fragmente ceramice. Deasupra se aflau câteva piramide de lut.	V
82.	H'.	-1	1,10/1,20	Arsură și pietriș în mijlocul unei suprafețe de pământ cenușiu amestecat cu fragmente de arsură, cărbuni și oase precum și fragmente de vase lucrate cu mâna și la roată și câteva de import (patera și terra sigilatta).	V
83.	H'.	-1	1,50/1,00	Crustă de vatră bine conservată pe strat de lut ars și prundiș. În context ceramică lucrată cu mâna, unele cu decor plastic, o rondea din ciob lucrat la roată, un corn de bovidu, cu urme de cioplire, fragment de brătară din bronz decorat cu incizii.	V

Piroboridava

1	2	3	4	5	6
84.	H'.	-1,00	0,50/0,60	Vatră din arsură și pietriș. Deasupra se afla o cătuie în miniatură.	V
85.	H'.	-1,15	1,50/1,00	Arsură, pietriș și crustă bine păstrată. Deasupra era o oală fragmentară lucrată cu mâna, iar în apropiere piroane și cuie din fier.	V
86.	H'.	-0,75		Câteva fragmente mici de crustă și pământ ars.	V
87.	H'.	-0,80	1,20/1,60	Vatră din arsură și pietriș, mărginită de multă cenușă, deasupra aflându-se fragmente ceramice, o râșniță rotativă, o cute, o fusaiolă, o scoabă, piroane și cuțite din fier.	V
88.	H'.	-1,15	1,65/1,30	Pe o podea de lut bătătorit se afla o vatră de formă ovală și resturile a trei vase cenușii lucrate la roată, pentru păstrarea proviziilor. Lângă vatră, la - 1,15m, se afla o fibulă din bronz tip "linguriță".	V
89.	H'.	-1,24	0,60/1,10	Resturi compacte de arsură și crustă calcinată.	V
90.	H'.	-1,50	1,00/1,50	Suprafață de arsură și pietre aflate pe o platformă de lut dens, compact. La margine se afla <i>in situ</i> o oală poroasă decorată cu val alveolat.	V
91.	H'.	-1,50	0,60/0,80	Crustă intactă și pietriș deasupra unei gropi, la mijloc o lespede mare de piatră.	V
92.	H'.	-1,55	0,30/0,55	Masiv de arsură și prundiș gros de 15 cm și fragmente ceramice de mai multe tipuri.	V
93.	H'.	-1,56	0,75/0,95	Vatră de formă aproximativ pătrată, construită pe prundiș. Alături, <i>in situ</i> , un vas mare de provizii, cenușiu, lucrat la roată și un denar roman republican din argint de la Iulius Caesar (79 î.H), și altul de la Frugias (80 î.H).	V
94.	H'.	-1,30	0,20/0,30	Fragmente mici de vatră cu crusta calcinată, de culoare cenușie.	V
95.	I.	- 1,10	0,30/0,35	Vatră de formă circulară, peste care se află un capac de vas cenușiu lucrat la roată.	V

1	2	3	4	5	6
96.	I.	-1,28	0,70/0,50	Resturi de crustă și lut ars pe un strat ce poate fi podeaua unei locuințe.	V
97.	I.	-1,14	0,75/0,50	Resturi asemănătoare ca mai sus.	V
98.	I.	-1,40	0,60/0,40	Resturi asemănătoare ca mai sus.	V
99.	I.	-1,14	0,75/0,50	Crustă dură peste lut brun cu cioburi mărunte, puțin pietriș și cenușă albă.	V
100.	I.	-1,14	1/1	Platformă groasă de 0,30, de lut ars și resturi de crustă - pe resturi de podină.	V
101.	I.	-1,88	1/1	Platformă arsă, compactă pe un strat de prundiș. În apropiere o gemă din piatră portocalie, de la un inel, cu un chip de femeie, o ramură și inscripția YO.	IV
102.	I.	-1,08	0,15/0,20	Crustă dură, câteva fragmente de vase și un os prelucrat. Probabil refăcută.	V
103.	I.	-1,92	0,50/0,30	În contextul locuinței nr.59 se aflau resturi de vatră de formă rectangulară.	IV
104.	J.	-0,58	0,50/1	Vatră pe platforma nr. 80	V
105.	J.	-0,63	1/1	Vatră pe podină de lut ars.	V
106.	J.	-1,46	0,30/0,40	Vatră sub platforma nr. 80.	V
107.	J.	-1,78	0,50/0,40	Vatră peste care erau chirpici.	
108.	J.	-1,70	0,50/0,40	Urme de vetre.	
109.	J.	-1,88	0,60/0,55	Vatră cu crustă albicioasă de 1 cm.	
110.	J.			Fragmente de crustă de vatră de 3 cm.	IV
111.	J.			Vatră cu lipitură calcinată.	
112.	J.			Vatră stricată - crustă peste un strat de piatră.	IV
113.	J.	-0,70	0,60/1	Vatră bine păstrată cu crustă, pe partea inferioară urme de pietre de râu.	
114.	J.	-1,96	1/1	Vatră cu urme de crustă, pe strat de pietriș, plus cioburi negre.	
115.	J.	-1,60	0,60/0,60	Vatră pe pietriș compact.	
116.	J.	-1,25	0,60/0,50	Vatră pe pietriș .	
117.	J.	-0,90	0,60/0,60	Vatră sub pietriș, din complexul 121 și resturi din vatră a complexului 119 de la 0,90 m, crustă răvășită cu grosimea de 13 cm. Sub ea chirpic și o oală cenușie lucrată la roată.	V
118.	J.	-1,42	0,20/0,30	Urme de vatră cu crustă, cenușă și urme de cărbuni.	V
119.	J.	-1,30	0,20/0,20	Urme de vatră cu crusta sfărâmată, cenușă, oase, cioburi.	V



Piroboridava

1	2	3	4	5	6
120.	J.	-1,50	0,20/0,30	Urme de vatră, ceramică neagră cu lustru.	V
121.	J.	-1,00	0,25/20	Crustă calcinată de vatră cu grosimea de 3 cm.	V
122.	J.	-1,00	0,20/0,30	Crustă de vatră de 4 cm grosime, cu urme de arsură.	V
123.	J.	-0,88	0,30/0,25	Vatră pe platforma nr. 93.	V
124.	J.			Vatră sfărâmată pe prundiș peste cioburi și o groapă - sub platforma nr. 126.	V
125.	J.	-0,90	0,60/0,60	Vatră pe platforma nr.124.	V
126.	J.	-0,83	0,40/0,25	Crustă de 3 cm așezată pe pământ galben cu urme de arsură.	V
127.	K.	-0,80	0,25/0,25	Crustă de lut groasă de 1,5 - 3 cm, plesnită în fragmente, la fund pietre mici.	V
128.	K.	-0,53	1,20/0,75	Fragmente din partea centrală, lipitură albicioasă, plesnită, zace pe prundiș dens bătut cu pământ.	V
129.	K.	-0,80	0,25/0,60	Strat subțire de lut ars cărămiziu cu o crustă subțire.	V
130.	K.	-0,87	0,50/0,50	Crustă groasă de 3 - 4 cm, lipitură albicioasă de 1 cm, prundiș, chirpic, dedesubt podină de lut galben.	V
131.	K.	-1,03	1/1	Crustă de 4 cm, lut cărămiziu și lipitură albicioasă - gr. 0,15 m.	V
132.	K.	-1,26	0,30/0,18	Fragmente de crustă groasă de 2 cm răvășită, pat de prundiș, cioburi cenușii.	V
133.	K.	-1,10	0,50/1,00	Lipitură distrusă pe un pat de arsură, pietre, câteva cioburi cenușii.	V
134.	K.	-1,08	1,10/0,75	Crustă <i>in situ</i> , fire de prundiș, lut galben, fragmente de amforă.	V
135.	K.	-1,60	1/1	Formă patrulateră gr. 3-4 cm pe un pat de prundiș bătut cu lut, fragmente de strecurătoare.	V
136.	K.	-0,95	0,25/0,30	Vatră distrusă.	V
137.	K.	-0,94	0,50/0,50	Vatră sfărâmată circa 10 cm <i>in situ</i> - cărămizi, lipitură albicioasă.	V
138.	K.	-1,10	1,10	Crustă cu lipitură albicioasă de circa 2 - 3 cm, sub ea o daltă din fier, un perforator din os, patină din os.	V
139.	K.	- 1,31	0,20/0,35	Câteva fragmente de crustă <i>in situ</i> cu grosimea de 2-3 cm.	V

1	2	3	4	5	6
140.	K.	-1,00	0,20/0,30	Crustă de lut calcinat, gros de 1,5 cm și o fusaiolă.	V
141.	K.	1,08	0,15/0,20	Vatră răvășită, un mic fragment de lipitură de 5 cm prundiș și pământ galben cenușiu.	V
142.	K.	-1,33	0,50/0,75	Vatră parțial răvășită - mult prundiș, cu grosimea de 12 cm.	V
143.	K.	-1,00	0,50/0,50	Crustă cu grosimea de 2,5 cm.	
144.	K.	-1,00	0,50/0,50	Crustă groasă de 3 cm din lut și pietre suprapuse parțial peste alte vetre.	V
145.	K.	-1,33	0,75/1	Crustă groasă de 4 cm cărămie cu lipitură albicioasă.	V
146.	K.	-1,38	0,80/0,50	Crustă groasă de 4 cm. pe un strat de pietre și pământ roșu.	V
147.	K.	-1,38	0,50/1,00	Lipitură complet distrusă, prundiș, cioburi cenușii.	V
148.	K.	-1,20	0,50/0,50	Crustă răvășită, prundiș, arsură, cioburi.	V
149.	K.	-1,30	0,60/0,80	Crustă <i>in situ</i> , groasă de 4 cm - arsură de 0,15 m - fragmente fibulă romană cu picior ajustat.	V
150.	K.	-1,38	1,00/0,75	Lipitură albicioasă de cca 2 cm, așezată pe strat de lut ars.	V
151.	K.	-1,30	1,00/0,75	Vatră pe strat de prundiș și arsură, fragmente vase.	V
152.	K.	-1,28	1,00/1,50	Crustă pe un pat de prundiș, cioburi negricioase în jur, os, vas miniatură.	V
153.	K.	-1,00	0,25/0,50	Lipitură răvășită, cioburi cenușii, cuțit fier îndoit.	V
154.	K.	-1,48	0,50/0,75	Ca celelalte cu crustă groasă de 2 cm - prundiș și ceramică din pastă roșie.	V
155.	K.	-1,48	1,50/1,50	Crustă groasă de 5 cm lipitură albicioasă plesnită. pe prundiș.	V
156.	K.	-1	1/1	Urme de chirpic peste câteva fragmente de crustă, prundiș, mărgică lut, gură de oenochoe treflată, pictată cu roșu, vas borcan negru, fragmente lucrate cu mâna.	V
157.	K.	-1	0,90/0,70	Grosimea crustei 3 - 4 cm, lut cărămiziu pietrificat - peste prundiș.	V
158.	K.	-1,28	0,50/0,75	Crustă roșie pe pat de prundiș. Sub vatră fund de amforă și un fragment de zgură.	V

Piroboridava

1	2	3	4	5	6
159.	K.	-1,33	0,90	Lipitură calcinată, răvășită parțial, circulară crustă de 4 - 5 cm.	V
160.	K.	-1,68	0,75	Crustă plesnită deasupra unei vetre.	V
161.	K.	-1,58	0,80/0,60	Suprafață lipită intactă, albă, calcinată, plesnită crusta de 3 cm.	V
162.	K.	-1,50	0,20/0,60	Sub podina din lut galben cenușiu o crustă groasă de 3 - 4 cm și o fusaiolă.	V
163.	K.	-1,33	1,50/0,50	Un rând de prundiș, deasupra lut cărămiziu de la o vatră stricată.	V
164.	K.	-1,74	0,60/0,75	Lipitură brună cărămizie, cu grosimea de 3,5 cm sub altă vatră, ceramică cenușie lucrată la roată, cupă.	V
165.	K.	-1,58	0,80	Lipitură brun închis, rotundă cu grosimea de 6 cm, așezată pe o podină de lut cu grosimea de 10 cm.	V
166.	K.	-1,58	1/1	Relativ intactă, urme de prundiș și lut ars din corpul vetrei - multe obiecte.	V
167.	K.	-1,88	1/1	Crustă și lipitură <i>in situ</i> - sub o podină de lut cenușos și galben cu urme de arsură.	V
168.	K.	-1,78	1/1	Lipitură răvășită, pe strat de chirpici, sub care sunt urme de podină.	V
169.	K.	-1,48	0,75/0,50	Lipitură în straturi succesive, cu grosimea de 0,50 cm, de culoare cărămizie albicioasă. La bază sol cenușos și câteva cioburi.	V
170.	K.	-1,58	0,50/0,30	Prundiș și lut cărămiziu, puțină crustă răvășită.	V
171.	K.	-1,53	0,80/0,80	Strat de prundiș și câteva fragmente de crustă cu grosimea 2-3 cm lângă o locuință.	V
172.	K.	-1	1/1	Crustă <i>in situ</i> , grosimea 2 cm, pe un pat subțire de arsură roșie, apoi podina cu grosimea de 15 cm, fragmente din sticlă.	V
173.	K.	-1,63	0,75/0,50	Crustă <i>in situ</i> asemănătoare de 3-4 cm, zace pe pământ galben.	V
174.	K.	-1,65	0,50/0,50	Lut cărămiziu cu grosimea de 2-3 cm, zace pe sol negru cenușos.	V
175.	K.	-1,73	30/30	Aceleași caracteristici.	V

1	2	3	4	5	6
176.	K.	-1,98	1/0,25	Fragmente de crustă <i>in situ</i> și lipitură calcinată, grosimea 1 cm, arsură peste prundiș la 1 cm, spre sud, 2 monede romane, dedesupt resturi de podină mare.	IV
177.	K.	-2,00	0,25/0,25	Câteva fragmente de crustă pe un pat gros de 5 cm, arsură și lut galben.	IV
178.	K.	-1,88	0,90/0,45	Fragmente dispartate de crustă de 2-3 cm, peste prundiș mărunț, fund de amforă galbenă.	V
179.	K.	-1,88	1,15/0,75	Lipitură <i>in situ</i> adunată la o platformă de 2 x 10 cm, cărămizie de 4-5 cm, sub ea lut ars.	V
180.	K.	-1,88	1,50/1,15	Pat dintr-un singur rând de pietre mari bătut cu lut ars cărămiziu și rest de podină, crustă groasă de 2-3 cm cu amprente de prundiș.	V
181.	K.	-1,88	0,75/0,50	Pietre și fragmente de crustă răvășite.	IV
182.	K.	-1,20	0,70/0,50	Rest de podină s-au vatră.	V
183.	K.	-1	1/1,20	Lipitură albicioasă plesnită - la bază pietre mari de râu.	V
184.	K.	-1	0,80/0,75	Lipitură albicioasă plesnită - la bază pietre mari de râu.	V
185.	K.	-2,08	0,90/0,70	Stricată din vechime - câteva fragmente, crustă peste pietre de râu.	IV
186.	K.	-1,80	0,80/0,70	Distrusă - mici fragmente de crustă, pat de prundiș mărunț, arsură roșie pe pământ cenușos.	IV
187.	K.	-2,08	1,40/0,75	Crustă <i>in situ</i> - pe o podină din lut galben.	IV
188.	K.	-2,00	1/0,75	Lipitură intactă cu plesnituri fine cu grosimea 2 - 3 cm, albă, calcinată, lipită pe un strat de pietre.	IV
189.	K.	-2,38	0,20/0,30	Răvășită - fragmente groase de 2-3 cm peste podină de lut galben masivă.	IV
190.	K.	-0,80	0,80/0,50	Pat de prundiș, fragmente de arsură groase de 4 cm - răvășite.	V
191.	K.	-0,80	0,20/0,25	Crustă <i>in situ</i> , fragment pe pat subțire de prundiș.	V
192.	K.	-1,50	0,50/0,50	Crustă <i>in situ</i> groasă de 3-4 cm, lut galben, fragmente arsură.	V

Piroboridava

1	2	3	4	5	6
193.	K.	-1,50	0,50/1,00	Crustă cărămie grosă de 4 cm și lipitură albă calcinată, pat de pietre, fragmente fier, fragmente cățui.	V
194.	K.	-1,25	0,70/0,75	Vatră deranjată cu crustă de 4 cm, pateră roșie în apropiere.	V
195.	K.	-1,25	0,75/0,75	Lipitură fină albicioasă grosă de 2-3 cm, care se deslipește de pe stratul de dedesupt, 2 rânduri de crustă.	V
196.	K.	-1	0,25/0,50	Crustă distrusă, puține fragmente <i>in situ</i> - prundiș, podină de lut.	V
197.	K.	-2,48	0,50/0,55	Crustă de 2 cm pe strat de arsură de 0,10 și lut galben.	IV
198.	K.	-1,50	0,50/0,50	Puține fragmente de lipitură cu grosimea de 3 cm, pe un pat de prundiș.	V
199.	K.	-1	0,25/0,25	Rest de vatră - prundiș - fragment os.	V
200.	K.	-1	0,50/0,50	Crustă cărămie grosime 2-3 cm, cu lipitură albă plesnită, prundiș.	V
201.	K.	-1,20	0,50/0,50	Lipitură răvășită, prundiș, cenușă.	V
202.	K.	-2,40	0,60/0,50	Fragmente crustă, în apropiere o monedă dacică.	IV
203.	K.	-1,50	0,25/0,35	Câteva fragmente de crustă roșie - pe podină - piatră mare de râu, monede.	V
204.	K.	-2,20	1/1	Bine păstrată, grosimea crustei de 3 cm și lipitură calcinată.	IV
205.	K.	-1,00	0,50/1	Crustă <i>in situ</i> , grosimea de 1 cm, lipitură calcinată.	V
206.	K.	-1,18	1/0,40	Lut cărămiziu, pietre mari, fragmente de ceramică cu luciu cafeniu, în continuare podină.	V
207.	K.	-1,10	1/1	Corp de lut fin cărămiziu devenit compact cu o crustă, dedesupt sol ars.	V
208.	K.	-1	1/1	Bine păstrată pe întreaga întindere - sub ea arsură și strat cenușiu, cioburi cu ornament incizat în valuri.	V
209.	K.	-1	0,25/0,20	Mici fragmente de lipitură, restul răvășit.	V
210.	K.	-1,20	0,60/0,70	Răvășită, pat de prundiș grosimea de 7 cm, cu fire de arsură.	V
211.	K.	-1,50	0,60/0,60	Lipitură albicioasă plesnită, sub crustă lut galben - cenușos ars 10 cm.	V
212.	K.	-1,94	0,80/0,25	Urme de arsură, pietre mari, lut galben, fusaiolă și o piatră neagră lustruită.	V

1	2	3	4	5	6
213.	K.	-2,40	0,50/0,25	Aceeași structură - tub de tablă din bronz.	IV
214.	K.	-2,20	0,60/0,50	Aceeași structură.	IV
215.	K.	-2,10	0,60/0,60	Aceeași constituție.	IV
216.	K	-0,85	0,80/0,35	Straturi de lipituri cu grosimea de 5 cm, lut fin cărămiziu roz, prundiș de două rânduri.	V
217.	K	-0,98	0,25/0,25	A rămas doar patul de piatră și un bulgăre de chirpic.	V
218.	K	-0,80	0,70/0,40	Crustă de 3 - 4 cm și o fusaiolă de piatră.	V
219.	K	-0,80	0,50/0,40	Stricată, cu un rest de crustă , zace pe un pat de prundiș.	V
220	K	-0,85	0,50/0,40	Crustă cărămizie cu grosimea de 4 - 5 cm, cu lipitura plesnită, așezată pe pământ.	V
221.	K	- 0,90	0,50/0,50	La suprafață lipitură cărămizie cu grosimea de 1,5 cm, deasupra un corn de zimbru.	V
222.	K	0,97	0,60/0,50	Crustă cu grosimea de 3 cm, cu fragmente <i>in situ</i> , unele răsturnate.	V
223.	K	-2,40	0,25/0,25	Mici fragmente de crustă, arsură, lut.	IV
224.	K	-1,40	0,25/0,25	Crustă albicioasă cu grosimea de 1 - 2 cm, prundiș, pietre mici.	V
225.	K	-1,40	0,70/0,70	Lut fin ars, fără crustă - stricată complet.	V
226.	K	-1,40	0,70/0,75	Crustă cărămizie cu grosimea de 4 cm, lipitură plesnită.	V
227.	K	-1,75	0,50/0,50	Sub nivelul unei locuințe un rest de vatră formată dintr-o crustă cu grosimea de 3 cm, având trei straturi succesive de lipitură.	
228.	K.	-1,93	10/15	Sub o locuință, la - 1,93m, vatră răvășită V din care s-a păstrat un fragment <i>in situ</i> . Era formată dintr-o lipitură groasă de 4 cm, peste care se afla o fățuială de 0,5 cm, iar la bază un strat de pietriș, între care două pietre plate de 10 x 15 cm.	
229.	K.	-1,86	0,50/0,50	Distrusă dar cu resturi de lipitură.	V
230.	K.	-1,83	0,80/0,80	Circulară cu o crustă de 4 cm, peste care era aplicată o lipitură de 0,5 cm. Sub vatră solul galben era ars pe o grosime de 10 cm. Nu există strat de prundiș sub arsură.	V

Piroboridava

1	2	3	4	5	6
231.	K.	-1,78	1/0,75	Se păstrează crustă cu grosimea de 0,06 m, pe o podină groasă de 10 cm.	V
232.	K.	-1,28	1,00/0,50	Crustă așezată pe un strat de prundiș.	V
233.	KF	-1,08	0,70/0,70	Vatră fără strat de prundiș dar cu o mare cantitate de cenușă, oase de animal, o fusaiolă, un vârf de săgeată.	IV
234.	K	-1	1/1	Vatră pe care zace un vas mare pe o crustă compactă și pe un strat de prundiș cu grosimea de 15 cm.	V
235.	KF	-1,10	0,80/0,80	Vatră, urme de crustă răspândite neregulat pe prundiș compact. În apropiere 4 fusaiole bitronconice, o greutate piramidală, vas din pastă cenușie lucrat la roată cu torțile rupte.	V
236.	KF	-1,04	0,90/0,90	Crustă de vatră circulară și lipitură de 2 mm, așezată pe podina compactă de lut.	V
237.	KF	-2,08	0,80/0,75	Vatră răvașită, bucată de crustă pe stratul de prundiș, oase de animal, un singur fragment de vas negru cu lustru.	IV
238.	KF	-2,40	1/1	Vatră cu crustă sfărâmată și înclinată spre N.	IV
239.	KF	-2,40	1/1	Vatră rotundă cu crustă și mult chirpic ars deasupra.	IV
240.	KF	-2,35	1/0,65	Suprafață de vatră înclinată spre est cu o crustă groasă de 2-3 cm și o lipitură de 1-2 mm, cioburi din pastă neagră cu luciu și poroase, 1/2 de fusaiolă, oase izolate.	IV
241.	KF	-0,80	-1,40/1	Resturi de vatră cu crustă.	V
242.	K	-0,80	0,70/0,50	Resturi de vatră cu crustă.	V
243.	L	-1,43	0,50/0,50	Vatră sfărâmată, crustă de 5 cm, lipitură calcinată, cataramă bronz.	V
244.	L	-0,80		Vatră stricată.	V
245.	L	-0,93 - 1,22		Vatră distrusă.	V
246.	L	-0,68		Vatră distrusă pe o platformă de locuință.	V
247.	L	-0,65	0,25/0,35	Resturi de vatră cu crusta de 3-4 cm peste lut și sub aceasta altă vatră la o platformă.	V
248.	L	-1,86		Resturi de vatră în cadrul unei platforme, cuțitaș din fier.	V

1	2	3	4	5	6
249.	L	-0,78	0,80/0,75	Vatră peste un strat de prundiș, lipitură de 0,50 m, grosimea crustei 3 cm, sub vatră pietre mari, sub ele o podină de lut galben de 0,20 m, un fragment de oglindă din bronz, un ac îndoit, ceramică cenușie lucrată la roată.	V
250.	L	-0,93	0,50/0,50	Vatră cu o crustă de 4 cm, deasupra câteva pietre mari - cenușă și pământ brun.	V
251.	L	-0,63	0,70/0,75	Vatră răvășită și prundiș, toate peste o podină din lut galben cu grosimea de 35 cm, fragment de amforă și chirpici.	V
252.	L	-0,83	0,25/0,70	Resturi de vatră pe podină, crustă de 5 cm, sub ea prundiș.	V
253.	L	-1,20	1/1,20	Vatră cu linii incizate pe crustă, între stratul cenușiu-brun și cenușiu.	V
254.	L	-1,00		Vatră răvășită.	V
255.	L	-1,03	0,50/0,50	Vatră cu crustă, fragment de cârlig din bronz și o cătuie.	V
256.	L			Vatră răvășită.	V
257.	L	-1,75	1,77 x 0,47	Vatră răvășită cu arsură, cenușă, cărbuni, oase fără crustă.	V
258.	L	-90	0,90	Vatră cu crustă răvășită la -0,78 m, cu cenușă, rondelă, oase.	V
259.	L	-0,78	0,50/0,50	Vatră cu crustă pe platformă.	V
260.	L	-2,35	1/1	Vatră cu crustă pe pietriș, oase, ceramică cenușie și roșcată lucrată cu mâna, la -2,75 m un vas cu decor incizat, tub din argint și o rondea.	IV
261.	L	-2,90	1/1	Vatră pe care se afla partea superioară a unei fibule tracice din bronz, ceramică neagră lucrată cu mâna, fund ornamentat, lucrat la roată - crustă calcinată, cărbuni, cenușă, proeminente.	IV
262.	L	-1,43	0,50/0,80	Vatră pe o platformă.	V
263.	L	-1.40	0,45/0,80	Vatră din pământ bătut și cenușă, cu grosimea de 20 cm.	V
264.	L	-1,74	0,50/0,46	Crustă distrusă, dedesupt pământ de umplură cu oase de animale.	V
265.	L	-1,70	1/1	Vatră cu crustă pe care se aflau două linii paralele incizate, probabil un ornament rectangular, oase, cărbuni.	V



Piroboridava

1	2	3	4	5	6
266.	L	-1,50	1/1,60	Vatră cu crustă de 3 cm peste prundiș și pământ galben.	V
267.	L	-2,00	0,50/0,70	Vatră la o platformă.	IV
268.	L	-2,16	1/1	Vatră întreagă cu crustă, lângă o platformă.	IV
269.	L	-1,68	1/1	Vatră cu crustă răvășită, un fragment poros, buză și toartă.	V
270.	L	-1,92	1,50/1,20	Suprafață cu crustă, cenușă și chirpic, mărgea de lut.	IV
271.	L	-1,60	1/1	Crustă răvășită pe podină.	V
272.	L	-2,73	1/1	Crustă groasă de 5 cm de formă patrulateră, calcinată.	IV
273.	L	-2,90	1/1	Fragment de crustă cu grosimea de 3 cm, sub ea prundiș. În apropiere 3 câni.	IV
274.	L	-3,14	1,7/0,42	Resturi mici de crustă.	IV
275.	L	0,85	1/1	Vatră, monedă bronz imperială romană.	V
276.	L	1,45		Vatră cu arsură.	V
277.	L	-1,45	0,20/0,40	Vatră mică, cu resturile unui vas mare poros.	V
278.	L	-1,45	0,50/0,45	Groapă mică, cu resturi de vetre.	V
279.	L	-0,80	0,50/0,45	Fragment de vatră cu crustă.	V
280.	L	-1	1/1	Resturi de crustă de la vetre.	V
281.	L	-1	1/1	Vatră distrusă parțial.	V
282.	L	-1,60	1/1,20	Vatră cu crustă, vase de bucătărie, ceramică, amfore.	V
283.	L	-1,40	1/0,80	Vatră cu crustă poroasă, în jur pietre, vase, melci.	V
284.	L	-2,40	1,20	Pe taluz N vatră cu crustă cu o grosime de 18 cm.	IV
285.	L	-1,92	1,30/1,60	Vatră cu crustă bună și ceramică; fund de cuptor, pe margine are un jghiab circular cu adâncimea de 3 cm și lungime de 10 cm.	IV
286.	L	-2,60	1,70/1,40	Suprafață și arsură compactă și chirpici, cioburi din epoca bronzului.	IV
287.	L	-1,02	1/0,50	Suprafață cu bucăți groase de pământ ars.	V
288.	L	-0,90	1/0,60	Arsură compactă în jur, cărbuni, și cenușă.	V
289.	L	-0,90	0,70/0,40	Vatră cu pietriș.	V
290.	L	-1,80	1/0,80	Vatră bine păstrată, cu crustă decorată cu un pătrat de chenare rectilinii.	V

1	2	3	4	5	6
291.	L	-1,30	0,90/1,90	Vatră, pământ ars și cărbuni.	V
292.	L	-0,50	1,20/2,30	Două vetre apropiate de forme poligonale neregulate, cu ceramică de epocă romană, dedesupt podină de lut, o vatră mai mică, la 0,70 și prundiș fără arsură.	V
293.	L	-2,10	1/1,20	Vatră cu crustă violacee peste o groapă la-2,50 m. cu o vatră cu crustă și arsură.	IV
294.	L	-1,34	0,25/0,80	Crustă <i>in situ</i> deranjată și urme de cenușă cu cărbune.	V
295.	L	1,40	0,25/0,45	Crustă de vatră.	V
296.	L	-2,57	1/1	Crustă de 1,1 cm pe pietriș, vas poros cu lustru la exterior.	IV
297.	L	-1,34	0,80/0,80	Vatră stricată cu crustă de 9 cm, ceramică roșie de import.	V
298.	L	-0,60	0,50/0,50	Resturi de vatră pe o platformă, chirpic.	V
299.	L	-0,60	0,50/0,50	Vatră distrusă, polisori de os sfărâmat.	V
300.	M	-0,60	0,80/1	Vatră în stare bună fără pietriș la bază, o amforă întregibilă - două fusaiole suprapuse pe vatra 304.	V
301.	M	-0,80	1/0,80	Sub stratul de prundiș, vatră deteriorată cu construcție tipică, la același nivel încă câteva vetre distruse.	V
302.	M	-0,90	0,45/0,70	Resturi de vatră și o fusaiolă, pandantiv de cercei cu capetele înfășurate și mulară.	V
303.	M	-1	0,50/0,60	Vatră distrusă, în apropiere un lustruit din lut ars.	V
304.	M	-0,80	1/1	Sub vatra nr. 300, la diferența de 10 cm. Deasupra se aflau fragmente de vase, oase de animale, are prundiș la bază, iar deasupra lut netezit și lustruit.	V
305.	M	-1,50	0,50/0,50	Vatră distrusă.	V
306.	M	-1,50	1/1	Vatră prost păstrată, se afla sub vatra nr.303.	V
307.	M	-2	1/0,70	Lut ars, crustă slabă, pământ, pietre.	IV
308.	M	-3	1/1	Vatră simplă de lut ars, pe care se aflau două vase din pastă poroasă cu fundul drept, buze tăiate, cu două rânduri de brâu alveolat. În apropiere o seceră întreagă și fragmente de piatră.	IV

## Piroboridava

1	2	3	4	5	6
309.	N	-1	1/1	Suprafață dură cu arsură, de formă rotundă.	V
310.	N'	-0,80	0,50/0,45	Fragmente de vatră pe resturi de locuință.	V
311.	N	-1,95	1/0,40	Crustă cu grosimea de 5 cm, fragmente de vase lucrate cu mâna.	V
312.	N	-1	1/1	Crustă bine păstrată, formă circulară, câteva pietre.	V
313.	N	-1	0,80/1	Crustă peste pietre cu grosimea 12 cm, lustruită, parțial distrusă.	V
314.	N	-1,05	1/0,80	Parțial distrusă - construită identic cu precedenta.	V
315.	N	-1,20	1/0,80	S-a păstrat podina de pietre și resturi de lutuială, care arată o refacere și un fragment de amforă foarte mare.	V
316.	N	-1,30	1/1	Crustă puternic calcinată, crăpată, cu un strat de pietre sub lutuială.	V
317.	N	-1,40	0,80/0,80	Suprafață de pietre amestecată cu lutuială.	V
318.	N	-1,40	0,80/0,80	Bine păstrată, ca și celelalte.	V
319.	N	1,40	1/1	Circulară, foarte bine păstrată.	V
320.	N	-1,45	0,50/1	Numai strat de pietre - puțină arsură.	V
321.	N	-1,50	0,50/0,50	Păstrată parțial o parte din crustă și pietre.	V
322.	N	-1,70	0,50/0,25	Distrusă. S-a păstrat podina din pietre.	V
323.	N	-1,80	0,85/0,90	Distrusă. S-a păstat parțial suprafața de lutuială, pe care se afla funigine.	V
324.	N	-1	0,25/0,50	Vatră răvășită	V
325.	N	-1,95	0,50/0,50	Crustă cu grosimea de 5 cm - vase lucrate cu mâna	V
326.	N	-1,30	0,75/1	Vatră cu ceramică lucrată cu mâna, sub ea pământ negru.	V
327.	N'	-1,15	0,80/1	Fragmente vatră.	V
328.	O	-0,70	0,30/0,30	Mici fragmente de vatră.	V
329.	O	-1,60	0,30/0,30	Vatră sfărâmată.	V
330.	O	-1,80	1,50/1	Suprafață din arsură cu crustă spartă la bază un strat de pietre de râu, cărbune, cenușă, ceramică din Latène III.	V
331.	O	-1,40	1,20/1,20	Formă rotundă, crustă pe alocuri crăpată, nu are pietre la bază, ceramică Latène III.	V
332.	O	-1,30	1,10/1	O suprafață cu resturi de arsură - fără crustă. Sub ea apare un fragment cu crustă și fragmente de vase lucrate cu mâna de dimensiuni mari.	V

1	2	3	4	5	6
333.	P	-0,40	0,25/0,25	Bucăți de crustă și foarte multe pietre.	V
334.	P	-0,56	0,60/0,75	Fragmente de crustă și cenușă	V
335.	P	-0,80	0,35/0,80	Resturi de locuință și de vatră, oase și multe fragmente ceramice.	V
336.	P	-1,05	0,35/0,40	Multe pietre și fragmente de vatră	V
337.	P	-1,00	1/1	În marginea unei locuințe, bucăți de vatră și pietre plate.	V
338.	P	-2,80	1/1,20	Vatră fracturată cu pietre și cenușă. Se află parțial sub valul de apărare.	IV
339.	P	-1,65	1/1,20	Vatră cu crustă albicioasă, bine păstrată, de formă aproximativ ovală.	V
340.	P	-1,80	1/1,30	Vatră de formă alungită în marginea unui masiv din lut și resturi de podea.	V
341.	R	-2,20	0,70/0,50	Crustă și arsură compactă.	IV
342.	R	-2	-0,70/0,70	Alcătuirea din arsură și pietre, având deasupra o piramidă mare de lut, o piatră și o cute.	IV
343.	R	-3	0,50/1	Arsură și petriș de formă patrulateră, are deasupra și în structura sa oase și ceramică lucrată cu mâna	IV
344.	R	-1,50	1,20/0,80	Formă patrulateră. Masiv de arsură gros de 0,30 m, sub care se aflau chirpici sfărâmați mici, scorificați. Într-un colț fragment din sticlă topită.	V
345.	R	-2,30	0,90	Vatră lată de 0,9 m (profil), arsură compactă și petriș cu grosimea de 10 cm, având deasupra și dedesupt strat de cenușă și lut galben.	IV
346.	R	-1,60	1,50/1	Arsură masivă și petriș.	V
347.	R	-0,95	0,50/0,50	Vatră cu dimensiunea de 1 m - arsură compactă, groasă de 0,20 m.	V
348.	R	-0,50	0,70/0,80	Formă neregulată, lut ars masiv, cu crustă, pe care se aflau fragmente de vase mici elenistice. Lângă vatră un fragment de statueta cu rozetă în relief, colorată cu alb. Fragment de tablă din bronz îndoită, șasesprezece bolovani de piatră.	
349.	R	-0,50	2/1,55	Suprafață vag patrulateră. Pe suprafața vetrei, ceramică, o scoabă din fier, corn de căprioară, mandibulă de mistreț.	V

Piroboridava

1	2	3	4	5	6
350	U	1	0,40	Vatră lată de 0,45 m, cu strat de arsură compact gros de 0,08 m, iar dedesupt cenușă și pământ galben.	V
351	S	1	0,25/0,2	Fragment de vatră cu pietre și pământ ars, distrusă.	V
352	S	-0,80	1/1	Platformă de pietre și pământ ars cu o vatră pătrată.	V
353	W	-1,50	0,80/0,70	Formă rotundă, cu grosimea de 0,10 - 0,20m. Pământ dens, compact, ars, câteodată amestecat cu pietre, înconjurate de mari grămezi de cenușă, resturi de cărbune și bucăți de zgură. Lângă vatră se află o bucată de smoală. Peste toate sunt resturi de locuire.	V
354	Z	-0,35	1/1	Ceramică lucrată cu mâna, poroasă, râșnițe, polizoare, fusaiole, piramide.	V
355	Z	-0,35	0,80/0,80	Circulară cu diametrul de 1,50m, cenușă, cărbuni.	V
356	Y	-0,40	1/0,80	Bucăți de vatră amestecată cu pietre și o mare cantitate de cenușă în jur.	V

## Anexa 3

## GROPI

Nr. crt.	Secțiunea	Suprafață - m -	Adâncime - m -	Descriere	Nivel
1	2	3	4	5	6
1.	A.	Ø 1,20	-2,90	Cenușă, pământ calcinat, cărbuni, oase de animale, fragmente de vase lucrate cu mâna și la roată, fragmente de amforă, os, fragmente de toartă de vas roșu lucrat la roată, vârf de săgeată cu trei muchii din bronz, o urnă lucrată cu mâna plină cu cenușă.	V
2.	A.	Ø 1,50	-2,90	Cenușă, os de pasăre, fragmente de ceramică lucrată la roată.	V
3.	A.	Ø 1,50	-3,00	Cenușă și pământ afânat, multe oase de animale. Ceramică cenușie lucrată cu mâna și la roată fragmente de cupă evazată, decorată.	V
4.	A.	Ø 1,40	-2,90	Mare cantitate de cenușă, câteva oase de animale, un dinte uman, fragmente de vase poroase.	IV
5.	A.	Ø 1,20	-2,90	Cenușă și pământ brun, oase de animale, IV fragmente de vase lucrate cu mâna, poroase, un fragment de cupă lucrat cu mâna cu lustru negru.	
6.	A.	Ø 1,20	-3,10	Cenușă și pământ moale, fragmente de vase poroase cu brâu alveolat și proeminente. La fund fragmente de vase, urne mari lucrate cu mâna din pastă fină, bitronconice, pline cu cenușă și pământ brun fin.	IV
7.	A.	Ø 1,30	-3,20	Cenușă și pământ negru, câteva oase de animale, fragmente de vase lucrate cu mâna.	IV
8.	A.	Ø 1,50	- 3,20	Cenușă și pământ moale amestecat cu cărbuni și resturi calcinate, oase de animale.	

Piroboridava

1	2	3	4	5	6
9.	A.	Ø 1,30	-2,90	Cenușă și resturi calcinate. Fragment din vas poros lucrat cu mâna, cu lustru negru.	
10.	A.	Ø 1,30	-2,90	Cenușă și cărbuni.	
11.	A.	Ø 0,40	-3,10	Cenușă, oase de animale, fragment de vas lucrat la roată, roșu.	
12.	B.	Ø 0,60	-2,90	Cenușă, oase de animale, corn de bou, fragmente de vase lucrate cu mâna cu lustru negru, fragmente cenușii lucrate cu mâna, piramidă.	IV
13.	B.	Ø 0,60	-2,50	Cenușă, pământ ars, fragmente de vase lucrate cu mâna, cu lustru negru și proeminente.	IV
14.	B.	Ø 0,80	-3,10	Cenușă, pământ calcinat, cărbuni, fragmente de vase lucrate cu mâna.	IV
15.	B.	Ø 0,50	-2,70	Cenușă.	
16.	B.	Ø 0,40	-3,20	Cenușă albă, ceramică lucrată cu mâna cu lustru negru, câteva cu proeminente.	IV
17.	B.	Ø 1,10	-3,10	Cenușă, cărbuni, pământ ars, ceramică lucrată cu mâna cu lustru negru, o gropiță cu lut și cărbuni.	IV
18.	B.	Ø 1,80/0,50	-3,20	Formă conică, mai largă sus. Cenușă și lut, fragmente de vase lucrate cu mâna cu lustru negru, proeminente, ceramică lucrată la roată, fragmente de amfore. La fund cenușă.	IV
19.	B.	Ø 1,10	-3,00	La fund cenușă și cărbuni, deasupra un strat de lut amestecat cu cenușă și cărbuni, apoi un altul de lut cu pietre, aspect de mormânt de incinerare. Ceramică lucrată la mână, cu lustru negru.	IV
20.	B'.	Ø 0,80	-2,80	Cenușă, arsură, ceramică lucrată cu mâna, cu lustru, negru, cu proeminente. Cap de cal, fund de vas cu cenușă, buză de fructieră.	IV
21.	B'.	Ø 1,00	-2,80	Pământ afânat, cenușă, cărbuni, oală neagră cu lustru cu brâu în relief.	IV
22.	B'.	Ø 1	-2,70	Cenușă, cărbuni, pământ afânat, vas miniatură negru.	IV
23.	B'.	Ø 1,50	-2,70	Cenușă, fărâme de cărbuni, fără ceramică.	IV

1	2	3	4	5	6
24.	B'	Ø 0,70	-3,20	Pământ afănat, falcă de animal, pietre de râu, buze de străchini.	IV
25.	B'	Ø 1,00	-2,80	Cenușă, cărbuni, lut ars, oase, pietre, ceramică neagră cu lustru.	IV
26.	B'	Ø 1,00	-3,10	Cenușă, cărbuni, lut ars, ceramică cu lustru și poroasă, oală cu buza strâmtă și ghirlandă cu proeminențe conice.	IV
27.	B'	Ø 1,00	-3,20	Cenușă, cărbuni, arsură, ceramică poroasă și lustruită.	
28.	B'	Ø 1,00	-3,80	Cenușă, cărbuni, arsură, ceramică getică și din epoca bronzului, pietre, os prelucrat, ciob de farfurie plină cu cărbuni.	
29.	B'		-3,20	Cenușă și ceramică lucrată lucrată cu mâna, cu lustru și poroasă.	IV
30.	B'	Ø 1,00	-3,45	Cenușă.	
31.	B'	Ø 1,00	-3,60	Cenușă, ceramică neagră - decorată în zig-zag.	I
32.	B''	Ø 1,80	-3,70	Cenușă, arsură, cărbuni - lărgită la fund. În partea superioară arsură compactă. Spre fund ceramică lucrată cu mâna cu luciu negru.	IV
33.	B''	Ø 1,90	-4,00	Cenușă, arsură, cărbuni - sus arsură, iar mai jos ceramică lucrată cu mâna, cu luciu negru.	IV
34.	B''	Ø 1,75	3,90	Același conținut plus câteva fragmente din epoca bronzului.	IV
35.	B''	Ø 1,75	-3,70	În afară de cenușă și cărbuni, se mai aflau fragmente de lemn, în parte carbonizate ceramică getică lucrată cu mâna cu lustru negru și roșcat dar și din epoca bronzului. Oase de animale, unele prelucrate.	
36.	B''	Ø 1,50	3,20	Cenușă, arsură, cărbuni, lut galben. Deasupra un rând de pietre mari de râu. Ceramică lucrată cu mâna, unele poroase, getice și din epoca bronzului cu decor, un fragment de tablă din bronz, vârf de săgeată tip scitic, oase de animale.	IV



Piroboridava

1	2	3	4	5	6
37.	B".	Ø 0,60/1,45	-4,00	Lărgită la fund - conține pe o grosime de 0,60 m cenușă și fărâme de pământ ars, cărbune. La baza sa o dungă de pământ ars și cenușă până la fund. Ceramică lucrată cu mâna, din care o strachină cu marginea dreaptă, cu proeminență rectangulară, și fragmente de amforă.	IV
38.	B".	Ø 1,00	-3,30	Cenușă albă, o fusaiolă discoidală, vas miniatural roșu-brun, cu urechi, gâtul rupt, lucrat la roată.	IV
39.	B".	Ø 0,70/1,75	-4,30	Conține cenușă și pământ galben afânat cu multe resturi de vatră. Ceramică lucrată cu mâna din care fragmente de vase negre cu lustru - și poroase cu proeminențe la mijloc sau la partea superioară. Ghioc transformat în amuletă.	IV
40.	B".	Ø 0,50	-3,50	O alveolare lângă groapa precedentă, în care se aflau fragmente ceramice lucrate cu mâna și poroase, fragment de la umărul unei amfore roșii grecești și mai mulți bolovani de râu.	IV
41.	B".	Ø 1,45	-3,30	Mai largă la fund - pământ ars, cenușă, resturi de vatră, cărbuni. Ceramică din epoca bronzului. Un percutor sferic de piatră și un bol plin de cenușă.	I
42.	B".	Ø 1,20/1,40	-4,80	Cenușă albă. Ceramică primitivă din a doua epocă a fierului, lustruită. Un fragment de amforă grecească gălbuie și un picior de fibulă cu placă de prindere mare, pătrată. Suprapune parțial groapa 35 sub care se află un schelet de cal.	IV
43.	B".	Ø 1,70	-2,95	Formă patrulateră. În partea superioară conține lut verde amestecat cu cenușă pe o grosime de 0,50 m. În rest până la fund se află cenușă, amforă cu torți bicilindrice și un vas mare cenușiu lucrat la roată.	V
44.	B".	Ø 1,00	-2,60	Formă conică. Conține cenușă amestecată cu țărână, pământ ars și cărbune.	

1	2	3	4	5	6
45.	B".	Ø 1,50	-3,60	Se lărgeste spre fund. Conține cenușă amestecată cu pământ galben, alternând cu ceramică din a doua epocă a fierului.	IV
46.	B".	Ø 1/1,50	-2,90	Se lărgeste spre fund. Conține cenușă cu petece de arsură. Ceramică lucrată cu mâna poroasă și lustruită.	IV
47.	B".	0,90/1,30	-2,50	Conține cenușă, cărbuni alternând cu lut și ceramică din a doua epocă a fierului.	IV
48.	B".	0,50/1,00	-3,00	Cenușă amestecată cu resturi de vatră, cărbuni, pământ ars. Ceramică lucrată cu mâna poroasă și cu lustru negru. Fragmente de vas poros cu brâu în jurul gurii și proeminențe. Fibulă de tip tracic.	IV
49.	B".	Ø 1,20	-2,50	Lut curat, deasupra ceramică getică lustruită.	IV
50.	B".	Ø 1,60	-3,25	Cenușă și pământ cu pete de arsură și cărbune. La gură un strat gros, compact, cu arsură de vatră sub care e un strat de cenușă curată, cărbuni și oase de animale. La fund o piatră de râu. Vas cenușiu lucrat la roată cu torțile rupte, două vase lucrate cu mâna, poroase și fragment cenușiu lucrat la roată.	III
51.	D.	1,20/2,00	-3,85	Lut brun amestecat cu cenușă, arsură, cărbuni. Se lărgeste la fund.	III
52.	D.	1,20/1,60	-3,00	Pământ cenușiu roșcat cu straturi groase de arsură, cenușă, cărbuni, chirpici dintr-o vatră sfărâmată. În inventar fragmente mici de bronz, un mic pandantiv din bronz, vas mare roșu lucrat la roată.	II IV
53.	D.	Ø 0,80	-3,00	Cenușă și arsură fără alte obiecte.	
54.	D.	Ø 0,60	-2,30	Cenușă și pământ galben, gura mai strâmtă.	
55.	D.	Ø 1,50	-3,45	Cenușă, resturi de vatră, prezentând straturi alternative de arsură și cenușă curată pe câte un pat de cărbuni. Oase și vase lucrate cu mâna, cu lustru.	IV
56.	D.	Ø 1,80	-3,85	Cenușă cu lut brun și bucăți de pământ ars, cu aspect de alveolare, strâmtă la fund.	

Piroboridava

1	2	3	4	5	6
57.	D.	Ø 2,00	-2,60	Cenușă, fărâme de arsură, la gură un strat masiv de cărbuni și arsură.	IV
58.	E.	Ø 1,50	-3,00	Multă cenușă, cărbuni, pământ ars, oase de animale. Ceramică lucrată cu mâna cu luciu negru la suprafață, o fusaiolă, corn de cerb ascuțit, un fragment ceramic din epoca bronzului.	IV
59.	E.	Ø 1,30	-3,50	Cenușă. Ceramică lucrată cu mâna poroasă, un cuțit din fier.	IV
60.	E.	Ø 1,30	-3,00	Cenușă, cărbuni, arsură, vârf de os lucrat.	IV
61.	E.	Ø 1,00	-3,00	Cenușă albă și obișnuită, cărbuni, arsură. Ceramică lucrată cu mâna poroasă și neagră cu lustru. Fragmente de chiup cu proeminențe. Fragmente de vas roșu, lucrat la roată pe care s-a scrijelat un cap de berbec. Fibule din fier Latène III. Un alt fragment cu firnis roșu și decor floral.	V
62.	E.	0,30 / 0,50	-3,85	Groapă de par sub o vatră. Conține cenușă, cărbuni, fără cioburi.	
63.	E.	Ø 1,30	3,50	Cenușă, cărbuni, ceramică lucrată cu mâna poroasă, colț de mistreț, un os prelucrat.	
64.	E.	Ø 1,00	-3,50	Cenușă, cărbuni, fărâme de pământ ars, ceramică lucrată cu mâna poroasă și cu luciu negru. Câteva fragmente lucrate la roată. Mai multe pietre folosite la vatră.	IV
65.	E.	Ø 1,00	-3,50	Cenușă obișnuită, alternând cu cenușă albă, cărbuni, oase de animale. Ceramică lucrată cu mâna de la vase cu gura strâmtă cu proeminențe triunghiulare și cu brâu în ghirlande. Sârmă din fier împletită - poate de la o fibulă.	IV
66.	E.	1,50 / 1,70	-3,20	Cenușă și cioburi ceramice lucrate cu mâna, poroase, lustruite și cenușii lucrate la roată. Fructieră cenușie lucrată la roată, două cățui și o cană lucrată la mână cu luciu negru.	IV

1	2	3	4	5	6
67.	E.	Ø 1,00	-3,60	Cenușă, oase de animale, multe vase lucrate cu mâna cu luciu negru, fragmente de la o amforă elenistică.	IV
68.	E.	2 / 2	-4,40	Formă pătrată. Conține cenușă care la -3,30 este amestecată cu lut galben. În cenușă se găesc oase de animale, corn de bovidu și un colț de mistreț, o bucată de fier brut, fragmente de vatră cu crustă și vase din toate categoriile în special de căni lucrate cu mâna cu suprafața neagră lustruită.	IV
69.	E.	Ø 1,20	-3,60	Cenușă, fărâme de cărbuni, oase de animale, corn de mistreț, ceramică. Fragmente de vase lucrate la mână cu proeminențe, unele foarte mari. Cupă neagră cu pereți groși și marginea evazată, fragmente de amforă cu toartă bifidă.	IV
70.	E.	Ø 1,40	-4,10	Formă tronconică, strânsă în partea superioară. Conține cenușă, chirpici arși, oase de animale. Ceramică lucrată la mână cu luciu negru. Multe fragmente din epoca bronzului.	III
71.	E.	Ø 1,30	-3,00	Cenușă, fragmente de chirpici arși. Ceramică lucrată cu mâna cu suprafața neagră, din care o fructieră cu marginea lată orizontală și fragmente de cană de aceeași calitate. Fragmente de amforă grecească.	IV
72.	E.	Ø 1,20	-3,00	Cenușă, cărbuni, arsură, fragmente de chirpici calcinați, oase de animale și cioburi. Fragmente de vase poroase lucrate la mână, cu gura strânsă și proeminențe pe corp. Vas mic tronconic cu o toartă mică spre fund.	IV
73.	E.	Ø 0,80	-2,60	Groapă cu oase de animale - vite mari, câine, iepure, fragmente de craniu uman (copil). Fragment de vas cenușiu lucrat la roată, fragment de amforă elenistică cu ansă bicilindrică și altul din pastă roșie. Spre fund un cui și alte fragmente din fier.	IV

Piroboridava

1	2	3	4	5	6
74.	E.	Ø 1,50	-2,80	Cenușă, cărbuni, arsură, o bucată mare de chirpic ars, oase de animale, un picior de fructieră neagră lucrată cu mâna, un fragment de vas roșu lucrat la roată și un arșic de berbec.	IV
75.	E.	Ø 1,20	-2,80	Cenușă cu mult cărbune și lut galben. Cuțit din fier cu tăiș rectiliniu, fragment de fibulă din fier. Fără ceramică.	IV
76.	E.	Ø 1,30	-2,80	Cenușă, cărbuni, arsură. Piatră mare de râu. Ceramică lucrată la mână, poroasă și lustruită. Fragment de amforă.	IV
77.	E.	Ø 1,90	-3,40	Cenușă multă, cărbuni, arsură, chirpici arși, fragmente de vatră cu crustă, multe oase de animale. Cană întregă lucrată la mână, lustruită, două cești dacice, fragment de râșniță rotativă din tuf vulcanic, o sulă din bronz, o fusaiolă, sârmă din bronz și un răzuitor din piatră.	IV
78.	E.	Ø 1,00	-2,80	Cenușă albicioasă, arsură, cărbuni. Câteva oase de animale. Ceramică lucrată la mână, poroasă. Fund de vas mare cu luciu negru.	IV
79.	E.	Ø 1,30	-3,00	Cenușă multă, cărbune, arsură, lut galben, pietre. Ceramică lucrată cu mâna cu lustru, din care un picior de fructieră, toartă semicirculară, cană bitronconică cu o toartă, fragment cățuie. Câteva fragmente cenușii lucrate la roată, din care o buză de fructieră cu pictură roșie, în zig-zag. Fragment de cuțit din fier.	IV
80.	E.	Ø 1,40	-3,00	Cenușă, cărbuni, arsură, oase, coarne de vită și de cerb. Fragmente de chirpici arși. Ceramică lucrată la mână. Picior de cupă cu lustru negru. Fragment de vase poroase cu proeminențe. Fragment de fructieră lucrată la roată și de amforă roșie de tehnică autohtonă.	IV

1	2	3	4	5	6
81.	F.	Ø 1	-1,90	Multe fragmente de amforă, suport de sfeșnic roșu, fragmente de dolii cenușii, de taler negru lustruit, cenușă și oase.	IV
82.	F.	Ø 1	-2,25	Începe la -1,75, de formă aproximativ rotundă. Conține trei funduri de oale borcan de dimensiuni mari, toate puternic arse, oase de bovideu și un bulgăre de lipitură de pereți.	IV
83.	F.	Ø 1,50	-3,50	Cenușă, lut ars, toartă cu trei caneluri de la un vas negru lustruit Latene II, arsură, bolovani mari, buză de dolium, resturi de vatră.	IV
84.	F.	Ø 1,50	3,30	Cenușă și resturi de arsură, gură de castron cu margine evazată cenușie, alte fragmente Latene II din pastă fină, capac cenușiu lucrat la roată, o jumătate de arc de fibulă și un piron din fier.	
85.	F.	Ø 1,50	-3,50	Două fragmente de ceașcă cenușie, un picior de cupă cu margine evazată, fragmente de sârmă din fier, fragment de ceașcă cu decor lustruit. Cenușă, arsură de vatră.	IV
86.	F.	Ø 1,90	-3,30	Fragment de fier plat, amuletă din dinte de urs, fragment de fibulă ajurată din fier, cuțitaș fragmentar, cenușă.	IV
87.	F.	Ø 2	-3,80	Pământ afânat, cenușă compactă la fund, două bucăți de zgură de fier.	IV
88.	F.	Ø 1,50	-3,30	Cenușă multă, resturi mărunte, polizor negru mare, sârmă groasă din fier, oase arse, un fragment de vas mare lustruit, profil de castron decorat și un fund de amforă cenușie.	IV
89.	F.	Ø 1,20	-3,30	Pământ negru fără inventar.	
90.	F.	2,50/1,50	-3,80	Formă ovală, conține cenușă, lut, un fragment de amforă roșie, zgură din fier și un bulgăre de silex.	IV
91.	F.	Ø 1,60	-3,80	Groapă de formă circulară. Conține cenușă, o sferă mică de piatră, o "ansa cornuta" cu luciu negru și fragmente de vase poroase.	I

Piroboridava

1	2	3	4	5	6
92.	F.	2 / 1,60	-3,80	Câteva oase de animale.	
93.	F.	Ø 1,20	-3,60	Pământ negru afânat - fără resturi umane, cenușă.	
94.	F.	Ø 2	-4	La fundul gropii - fragmente de vase poroase din epoca bronzului, unele negre cu lustru, oase de animale, cap de cal, fragment de pithos foarte mare, negru cu lustru, urme de vatră, puțină cenușă, multe cioburi din epoca bronzului.	I
95.	F.	Ø 2	3,40	Pământ negru și câteva fragmente ceramice atipice, săgeată din bronz rombică.	
96.	F.	Ø 1,80	-3,90	Groapă de formă conică, conține cenușă.	IV
97.	F'	Ø 1,40	-2,00	Conține circa 2 kg de grâu și secară, pe alocuri cenușă, cărbuni și oase de animale, ceramică lucrată cu mâna.	IV'
98.	F'	Ø 1,20	-3,50	Pământ negru și ceramică din epoca bronzului și o andrea din bronz.	I
99.	F'	Ø 1,30	3,50	Conține cenușă și ceramică din epoca bronzului.	I
100.	F'	Ø 1,50	-3,30	Pământ negru și ceramică din epoca bronzului.	I
101.	F'	Ø 1,70	-1,40	Conține oase de animale și fragmente de vase din epoca bronzului.	I
102.	G.	Ø 2	-3,00	Conține lut alb - gălbui, cenușă, arsură, moloz calcinat, pietre, oase de animale, fragmente ceramice din pastră cenușie, dintre care un vas mic din epoca bronzului cu gât cilindric și corpul globular prevăzut cu două torți. Cercel din bronz de formă semilunară și un pandantiv din sticlă albastră cu decor în zigzag de culoare brun. În partea sa superioară se află pământ negru și arsură, ceramică lucrată la roată, cenușie, împreună cu partea superioară a unei amfore.	IV

1	2	3	4	5	6
103.	G.	Ø 1,50	-4,20	Cenușă, vas miniatură lucrat cu mâna, poros, fructieră din pastă neagră cu lustru, lut ars. Un craniu de oaie. Vas poros înalt de 10 cm cu proeminențe și ghirlande, fragmente de vase mari lucrate cu mâna, un fluieraș din os, o fibulă din fier, și alte fragmente din bronz.	IV
104.	G.	Ø 1,15	3,40	Începe la -2,30, dărâmături roșii de vatră și un fragment de fructieră cenușie.	IV
105.	G.	Ø 1,20	-3,10	Cenușă, cărbuni, oase, arsură, resturi de vatră, ceramică poroasă lucrată cu mâna, unele cu decor de brâu.	IV
106.	G.	Ø 0,80	-2,95	Cenușă și arsură.	
107.	G.	Ø 1,80	-3	Groapă de formă circulară, conține ceramică poroasă romană, denar republican din argint, un fragment de cuțit din fier, o cățuie și o vertebră de pește de dimensiuni mari.	IV
108.	G.	2 / 1,70	-3,10	Groapă de formă ovală. Conține puțină cenușă și oase, un fragment ceramic lucrat cu mâna cu luciu negru și decor canelat.	I
109.	G.	Ø 0,80	-3,30	Groapă cu profil conic. Conține arsură neagră, la -1 m un fier de plug, o bară din fier, resturi de vatră, dungi de lut galben. La fund lut compact cu pietre de râu și câteva fragmente de arsură.	IV
110.	G.	Ø 1,20	-3,30	Cenușă albă și roșcată, moloz, cărbune, oase de animale, fragmente de vase din care o buză de fructieră cu luciu negru.	IV
111.	G.	Ø 1	-3	Cenușă, cărbuni, cățuie, fructieră lucrată la roată, cenușii și brune.	
112.	G.	Ø 1,50	-3,20	Pământ afânat, cenușă, oase de animale, numeroase fragmente de la un vas poros.	IV
113.	G.	Ø 1,25	-3,20	Pământ brun, tăciune, lut galben, foarte multă ceramică Latène III lucrată cu mâna și la roată, vase cu luciu negru, miniaturi.	IV



1	2	3	4	5	6
114.	G'	Ø 1	-2,80	Groapă de formă circulară. Prezintă cenușă, arsură neagră, ceramică Latène III, dar la fund câteva din epoca bronzului. Un fragment de gresie, probabil sculptată.	IV
115.	G'	Ø 1,25	-3,50	În partea superioară cenușă, fragmente de ulcior roman cu gâtul rupt, doi melci comestibili, zornăitoare din lut cu suprafața neagră lustruită, mai multe fragmente de vase romane (pateră cu luciu negru), din pastă poroasă, unele cu brâu și proeminențe, disc din ciob, două oase de animal, pietre și un tub de lut.	V
116.	G'	Ø 1,50	-3,50	Urme de arsură roșie, bolovani de râu, pământ bătut.	
117.	G'	Ø 1,50	-3	Două fragmente poroase de oală cu buza dreaptă, toartă de cană cu luciu negru și proeminențe deasupra gurii, rondea patrulateră, mai multe fragmente de ceramică cu luciu cafeniu.	III
118.	G'	Ø 1,10	-3,50	Apare la -3 m. Deasupra strat gros de arsură roșie, dedesupt cenușă, un os și un tub de lut pietrificat.	
119.	G'	Ø 1,50	-3,60	Conține un schelet uman adunat pe dreapta cu lungimea de 1,25m, lângă el era un schelet întreg de câine și alte oase de animal. În context mai multe cioburi din care unele din epoca bronzului, pământ negru și un tăciune.	I
120.	H.	Ø 2,95	-1,30	Începe la -1,0 m și conține cenușă, ceramică lucrată cu mâna cu lustru negru, zgură, schelet de câine, dinte uman.	IV
121.	H.	Ø 1,20	-1,40	Mormânt de copil.	IV
122.	H.	Ø 2,00	-3,40	Începe sub scheletul din groapa precedentă. Ceramică lucrată cu mâna Latène II, poroasă sau cu lustru negru, cenușă, cărbuni, arsură, resturi de vatră, ceramică lucrată la roată.	IV
123.	H.	Ø 1,50	-3,50	Ceramică lucrată cu mâna și la roată, fragment amforă.	IV

1	2	3	4	5	6
124.	H.	0,90 / 1,30	-3,35	Ceramică lucrată cu mâna cu lustru, fusaiolă sferoidală, cenușă, resturi de vatră.	IV
125.	H.	2 / 1,30	-3,50	Formă eliptică, săgeată din bronz, ceramică lucrată cu mâna, neagră, cu proeminente, cenușă, resturi de vatră, fragment vas pictat.	IV
126.	H.	Ø 1,40	-2,50	Conține vatră cu crustă cât groapa, deasupra fragment de amforă, pământ galben, cenușă, pietre de râu, și lespezi. Sub crustă, cărbuni de stejar, boabe de grâu carbonizate, obiecte din fier.	IV
127.	H.	Ø 1,00	-3,50	Ceramică, resturi de vatră, cenușă, rondele tăiate din vase lucrate cu mână cu lustru.	IV
128.	H.	Ø 2,00	-3,80	Ceramică din epoca bronzului și cenușă.	I
129.	H.	Ø 1,80	-2,80	Formă cilindrică, cenușă, cărbuni, arsură, amforă roșie, vas lucrat cu mâna tip Ciolănești, toartă orizontală de strachină.	IV
130.	H.	Ø 0,95 / 1,10	-3,50	Formă eliptică, ceramică primitivă lucrată cu mâna, resturi de vatră, cenușă.	IV
131.	H.	Ø 1	-3,50	Cărbuni, resturi de vatră, cenușă, ceramică lucrată cu mâna cu lustru negru.	II
132.	H.	Ø 1	-3,80	Contur vag în pământ. Cenușă și puține resturi de arsură și cărbuni. Fără ceramică.	
133.	H.	Ø 1,50	-3,30	Ceramică lucrată cu mâna poroasă și lustruită, vârf de cuțit din fier. Cenușă amestecată cu arsură.	I
134.	H.	Ø 1,25	-2,50	Cenușă, arsură compactă, resturi de vatră, oase, pietre, ceramică lucrată cu mâna și cu lustru negru. Ciob de amforă ars secundar, la fund schelet din epoca bronzului.	I
135.	H.	Ø 1	-3,80	Ceramică lucrată cu mâna cu lustru, cenușă.	IV
136.	H.	Ø 1,50	-3,40	Cenușă multă, resturi de vatră, ceramică lucrată cu mâna, cu lustru neagră și brun, râșniță primitivă, ciob poros cu brâu.	IV

Piroboridava

1	2	3	4	5	6
137.	H.	Ø 1,80	-3,30	Resturi de vatră și ceramică.	IV
138.	H.	Ø 1	-3,50	Cenușă, arsură, resturi de vatră, ceramică.	IV
139.	H.	Ø 1,35	-3,10	S-a conturat la -2,85m, pământ brun, cenușă, resturi de vatră, oase, piatră de râu, vârf de cuțit din fier, ceramică cu lustru negru.	IV
140.	H.	Ø 1,50	-2,50	Surprinsă la -2,00 m. Conține pământ galben tare cu arsură și cărbuni, cui din fier.	IV
141.	H.	Ø 1,50	-2,60	Surprinsă la -2,20 m, deși conține material dintr-un nivel superior constând din resturi de vatră, o ceașcă cenușie, întreagă cu două torți și piciorușe, lucrată la roată.	IV
142.	H.	Ø 1,25	-2,90	Arsură mărunță, cenușă de vatră, ceramică lucrată la roată cenușie și poroasă, andrea din bronz.	IV
143.	H.	Ø 1	-2,50	Arsură, cenușă, scoabă din fier, pandantiv din lut.	IV
144.	H.	Ø 1,20	-3,30	Cenușă, cărbuni, oase de animale, ceramică lucrată cu mâna, rython poros, fragment amforă.	IV
145.	H.	Ø 1	-3,20	Lut brun galben cu rare urme de foc, oase de animale, pietre de râu.	IV
146.	H.	Ø 0,93	-2,80	Fragmente de ceramică lucrată cu mâna, lustruită, cenușă, oase.	IV
147.	H.	Ø 1,30	-3,2m	Lut, arsură, cărbuni, resturi de vatră, oase, fusaiolă, multă ceramică lucrată cu mâna, poroasă și lustruită, brună și neagră, pietre.	IV
148.	H.	Ø 2	-3,50	Cenușă, resturi de vatră, oase, ceramică lucrată cu mâna, poroasă și lustruită.	IV
149.	H.	Ø 1,55	-3,50	Cenușă, arsură, vatră, ceramică lucrată cu mâna, poroasă și lustruită, amforă Cos.	IV
150.	H.	Ø 1,60	-2,90	Cenușă, arsură, fragmente vatră, ceramică lucrată cu mâna, lustruită și poroasă, cărbuni. Căptușită cu pământ ars. Plină cu resturi de vatră.	IV
151.	H.	Ø 1,60	-2,80	Cenușă, arsură, ciob lucrat la mână cu lustru.	IV

1	2	3	4	5	6
152.	H.	Ø 2,10	-3,46	Foarte bogată în resturi de vatră, arsură, ceramică lucrată cu mâna, lustruită și poroasă, multe vase fragmentare din epoca bronzului, pietre, andrea din bronz.	I
153.	H.	Ø 2,50	-3,90	Cenușă cu resturi de cărbuni și fărâme de arsură. Ceramică din epoca bronzului.	I
154.	H.	Ø 2,20	-2,50	Resturi de vatră, cenușă, cărbuni, lut ars, cinci vase întregi sau ușor sparte cu lustru roșcat și negru, lucrate cu mâna, brățară din bronz, plată, cu capete libere.	IV
155.	H.	Ø 2,65	-3,40	Cenușă, arsură, cărbuni și ceramică lucrată cu mâna, poroasă și fină, amforă import, caracteristică sec. al III î.H.	IV
156.	H.	Ø 1,30	-3,10	Pământ brun, ceramică lucrată cu mâna cu lustru brun, cenușă.	IV
157.	H.	Ø 1,50	-3,20	Ceramică lucrată cu mâna, vârf de săgeată, cui din fier, fragmente de amforă, obiecte de podoabă din piatră, pământ galben brun, dur, cu arsură și cenușă.	IV
158.	H.	Ø 1,20	-3,10	Cenușă, arsură de vatră, ceramică lucrată cu mâna și la roată, fund de vas mare, lucrat cu mâna, poros și un fragment ceramic lucrat la roată.	IV
159.	H.	Ø 1,50	-3,20	Cenușă, resturi de vatră, ceramică de tip Latène II, un fragment lucrat la roată.	IV
160.	H.	Ø 1,00	-2,80	Pământ negru, cărbuni, vatră, oase de animale, ceramică multă lucrată cu mâna și un vas întreg cu patru proeminente și buza evazată.	IV
161.	H.	Ø 1,00	-3,50	Pământ negru cenușos, resturi de vatră. Se află sub un cuptor de ars ceramică de la -1,60.	IV
162.	H.	Ø 1,00	-3,50	Arsură, resturi de vatră, ceramică Latène II de două categorii.	IV
163.	H.	Ø 1,00	-3,20	Cenușă, arsură, resturi de vatră, ceramică lucrată cu mâna, poroasă, ceașcă dacică, ceașcă roșie de import, briceag închis cu lamă din fier între plăsele de os, cu apărător și nit din bronz.	IV

1	2	3	4	5	6
164.	H.	Ø 1,00	-2,50	Cenușă și resturi de vatră. Ceramică Latène II. Dop de amforă în formă de ciupercă. Trei bucăți dintr-o brățară spiralică din bronz, fragment din fier, topor de fier cu tub orizontal, fragment de hârleț.	IV
165.	H'.	Ø 1,50	-3,40	Cenușă, ceramică lucrată cu mâna poroasă și fină, câteva fragmente de amfore și altele din epoca bronzului.	V
166.	H'.	Ø 1,50	-3,00	Cenușă și ceramică lucrată cu mâna, poroasă și neagră cu lustru.	IV
167.	H'.	Ø 2,00	-3,50	Cenușă și resturi mărunte de vatră, oase de animale, cap de câine. Ceramică poroasă și fină, neagră lucrată cu mâna. Fragment lamă bronz îndoită.	IV
168.	H'.	Ø 1,50	-3,00	Cenușă, ceramică. Deasupra sa la -2,20 se află o vatră cu arsură groasă de 0,15 cu crustă și fățuială.	IV
169.	H'.	Ø 2,00	-3,50	În partea superioară lut galben și verzui cu multă arsură, oase și ceramică lucrată la mână și la roată. Sub acestea groapa este plină cu cenușă în care s-au găsit un clopoțel din bronz, ceramică, oase, și o piramidă din lut ars.	IV
170.	H'.	Ø 1,60	-3,50	Pământ negru cenușos cu multe resturi de la vatră. Fragmente de vase lucrate cu mâna, poroase și fine cu lustru negru, lucrate la roată de culoare neagră, oase, copită de cal. Un fragment lucrat la roată cenușiu cu decor lustruit.	IV
171.	H'.	Ø 1,20	-2,00	Cenușă și arsură cu resturi de vatră. Ceramică getică lucrată cu mâna, poroasă și cu lustru brun. Scoabă din fier.	
172.	H'.	Ø 1,30	-3,25	Pământ cenușos și multă ceramică getică lucrată cu mâna. O fructieră completă cu găuri de reparare, o cană cu o toartă și alte fragmente cu luciu la suprafață. Fragmente de fier și bronz.	IV

1	2	3	4	5	6
173.	H'.	Ø 1,60	-3,00	Pământ amestecat cu cenușă, resturi de vatră, arsură cărbuni și ceramică getică lucrată cu mâna, poroasă și cu luciu și cu ornament în relief.	IV
174.	H'.	Ø 2,00	-2,25	Cenușă afânată. La fund lut galben. Ceramică cenușie lucrată la roată de nuanță închisă, cu decor lustruit, oase. Tezaur format din 36 denari romani republicani.	IV
175.	H'.	Ø 1,50	-3,25	Cenușă, oase, ceramică cenușie lucrată la roată și poroasă.	IV
176.	H'.	Ø 2,00	-3,40	Cenușă și arsură compactă de la vatră cu 0,70 m grosime. Ceramică getică și fragmente de amforă.	IV
177.	H'.	Ø 1,10	-3,25	Cenușă și resturi de vatră, ceramică getică.	IV
178.	H'.	Ø 1,70	-3,25	Cenușă și resturi de vatră, ceramică getică, un vas mic întreg lucrat la roată, de culoare cenușie, cu o toartă.	IV
179.	H'.	Ø 2,40	-4,10	Cenușă, lut galben, arsură, cărbuni, oase, pietre. Ceramică multă din epoca bronzului aparținând culturii Monteoru, cu forme și ornamente diferite.	
180	H'.	Ø 1,40	-3,50	Cenușă și resturi de vatră. Un fragment de amforă, ceramică getică lucrată cu mâna, poroasă și lustruită.	IV
181.	H'.	Ø 1,00	-2,25	Cenușă și pământ galben, ceramică getică lucrată cu mâna și la roată. Fragmente de vase de import ca amfore, pateră cu firmis negru și vas din sticlă fragmentar.	IV
182.	H'.	Ø 1,40	-3,80	Cenușă, fragmente de vatră, oase, ceramică.	IV
183.	H'.	Ø 1,40	-2,90	Formă conică. Cenușă, multă ceramică getică lucrată cu mâna, poroasă și neagră lustruită, fructieră lucrată cu mâna.	IV
184.	H'.	Ø 1,70	-3,40	Straturi de cenușă, alternând cu arsură, compactă. La fund strat de arsură neagră și cărbune. Resturi de vatră cu o margine modelată. Ceramică getică.	IV

1	2	3	4	5	6
185.	H'.	Ø 1,40	-3,80	Pământ cenușos cu resturi de vatră, oase. Ceramică getică lucrată cu mâna, fină și poroasă. Fragment de cățuie, oale cu brâu alveolat și proeminențe. Disc din fragment de amforă.	IV
186.	H'.	Ø 1,50	-2,70	Cenușă și resturi de vatră. Ceramică cenușie lucrată la roată cu aspect negru.	IV
187.	H'.	Ø 1,30	-3,00	Pământ negru cu multă cenușă, resturi mici de vatră, un fragment ceramic.	IV
188.	H'.	Ø 1,20	-3,20	Cenușă și resturi de vatră construită din chirpic cu urme de nuiete, cu marginea ridicată cu 12 cm.	IV
189.	H'.	Ø 1,00	-2,30	Cenușă afânată în mijlocul unei strat de lut galben. Două vase getice întregi lucrate cu mâna, poroase, unul cu buza răsfrântă, decorat cu brâu pe gât și proeminențe pe corp.	IV
190.	H'.	Ø 1,10	-2,75	Cenușă cu resturi de vatră. La mijloc arsură.	IV
191.	H'.	Ø 1,20	-3,00	Cenușă și strat compact de arsură și pământ galben, resturi de vatră printre care fragmente de crustă. Ceramică getică lucrată cu mâna cu lustru negru, castron întreg cu marginea dreaptă, fragment de disc din lut.	IV
192.	H'.	Ø 1,50	-3,20	Resturi compacte de arsură și de vatră, cenușă. Ceramică getică lucrată cu mâna cu luciu negru și brun. La 3,65 m, un craniu uman cu fața în jos.	IV
193.	H'.	Ø 1,45	-2,50	Cenușă, lut, ceramică getică lucrată cu mâna, oale întregi și lucrate la roată, amfore. Sub ea o vatră de aceeași epocă.	IV
194.	H'.	Ø 2,00	-3,00	Cenușă și un fragment de ceramică getică lucrată cu mâna, poros.	IV
195.	H'.	Ø 1,10	-3,25	Cenușă afânată neagră, ceramică getică lucrată cu mâna cu luciu negru.	IV
196.	H'.	Ø 1,10	-3,25	Cenușă neagră, ceramică getică caracteristică și un fragment cu decor specific stratului hallstattan.	IV

1	2	3	4	5	6
197.	H'.	Ø 1,60	-3,40	Cenușă și lut galben. Ceramică getică, fragment de amforă, șase figurine rudimentare de lut.	IV
198.	H'.	Ø 1,50	-3,20	Cenușă, fragment de vârf de săgeată din bronz cu trei tășuri.	IV
199.	H'.	0,70/0,30	-2,50	Pământ afânat - schelet uman răvășit, culcat pe spate, orientat N-E.	IV
200.	H'.	Ø 1,35	-2,75	Cenușă și țărână răscolită - la 2,25, craniu uman - probabil scheletul a fost deranjat de unele lucrări ulterioare.	IV
201.	H'.	Ø 1,00	-3,25	Cenușă și fragmente mari de chirpici arși.	IV
202.	H'.	Ø 1,50	-3,50	Pământ afânat și frecvente fragmente de vase din prima epocă a fierului tip Basarabi și din epoca bronzului.	II
203.	H'.	1,60	3,00	Cenușă, ceramică getică lucrată cu mâna cu luciu negru, poroasă și câteva lucrute la roată. Un fragment din epoca bronzului.	IV
204.	H'.	0,80/1,10	-3,60	Formă de clopot, conține, cenușă și pământ galben. Ceramică lucrată cu mâna, poroasă, și o oală relativ întreagă în formă de butoiș, trei căni cu o toartă mică, lângă gură o cățuie, un vas tip Ciolănești cu două apucători pe corp, o imitație în miniatură după rython și o seceră din fier, curbă.	IV
205.	I.	Ø 1,50	-3,50	Lut galben, cenușă amestecată cu arsură, pietriș, cioburi. Sub lutul galben la -2,48m se află un vas întreg, rondele din cioburi, fusaiole bitronconice. La baza stratului galben, o fibulă de bronz tip linguriță.	V
206.	I.	Ø 1,50	-3,50	Sub un grup de fragmente de amforă, la nivelul de -1,00 m, groapa conține cenușă și mici resturi de vatră.	IV
207.	I.	Ø 1,50	-3,70	Cenușă, deasupra căreia, la -1,68 se află pământ galben și resturi de vatră. Fără inventar tipic.	
208.	I.	Ø 0,75	-3,77	Formă de pâlnie strânsă sus.	I
209.	I.	Ø 1,35	-3,58	Deasupra sa, în stratul V se află un catillus de piatră.	IV



Piroboridava

1	2	3	4	5	6
210.	I.	Ø 1,25	-3,56	Cenușă și un fragment de vas din epoca bronzului, Monteoru IC cu decor liniar în relief.	I
211.	I.	Ø 2,25	-4,15	Cenușă și arsură neagră. Spre fund arsură roșie. Fusaiolă, o fibulă din fier și alta din bronz Latène III. Oase de animale. Ceramică getică roșiatică.	V
212.	I.	Ø 1,80	-3,52	Lut galben compact, podea la -2,78 un rest de vatră.	IV
213.	I.	Ø 1,70	-3,50	Cenușă de culoare roșcată, lut ars, cărbuni, oase și o jumătate de fusaiolă. La suprafață un petec de podea de lut galben bătut, prundiș. La -2,13 un vas poros întreg, iar la -2,29 chirpici cu urme de nuiele și ceramică lucrată cu mâna cu luciu negru la suprafață.	IV
214.	I.	Ø 1,20	-3,25	Formă de pâlnie strânsă la gură. La -2,50 porțiune de arsură, iar mai spre fund, lut amestecat cu oase de animale și ceramică lucrată cu mâna, poroasă.	III
215.	I.	Ø 0,80	-3,76	Cenușă, ceramică lucrată cu mâna. Fibulă de bronz tip linguriță.	IV
216.	I.	Ø 1,50	-3,50	Fără inventar arheologic.	
217.	I.	Ø 2,60	-3,25	Profil de formă conică, foarte largă la fund și strâmtă la gură pe o înălțime de 1,15 m. În cenușa pe care o conține, amestecată cu resturi de arsură, se află un mic lanț din bronz.	IV
218.	I.	Ø 1,76	-3,83	Cenușă și diverse resturi printre care un fund de vas de tip Basarabi, un alt fragment de fund lustruit lucrat cu mâna, o sulă de os, vârf de săgeată din bronz cu trei tăișuri și o lamă de cuțit din fier.	II
219.	I.	Ø 1,25	-3,47	Deasupra se află o vatră de lut ars și prundiș, cu crustă. Până la -1,95, strat de chirpic peste sol cenușos, cu oase și ceramică lucrată cu mâna. La -2,48, o cană mică întreagă, o strachină cu toartă plată, o bilă de piatră.	IV
220.	I.	Ø 0,75	-3,33	Conține pământ amestecat cu arsură.	

1	2	3	4	5	6
221.	I.	Ø 1,75	-4,20	Sub o podea de lut galben cu pete groase de arsură.	II
222.	I.	Ø 0,90	-3,40	Sub platforma unei locuințe. În groapă se află cenușă, un pietroi, multe vase sfărâmate, lucrute cu mâna și un fund de vas de import, o săgeată din fier cu două aripioare, o fusaiolă. La fund un vas hallstattian.	IV
223.	I.	Ø 1,75	-4,60	Profil conic, la gură cu diametrul de 0,60 m. Cenușă de vatră. Obiect din fier atipic.	IV
224.	I.	Ø 2,30	-3,75	Conținut cenușos.	
225.	I.	Ø 1,80	-3,90	Conținut cenușos.	
226.	I.	Ø 1,50	-3,29	Formă conică cu diametrul de 0,60 m la gură. Cenușă, slabe resturi de arsură.	II
227.	I.	Ø 1,30	-3,96	Conținut cenușos.	
228.	I.	Ø 1,50	-3,49	Conținut cenușos.	
229.	I.	Ø 2,50	-4,40	Cenușă și amestecuri arse.	
230.	I.	Ø 1,15	-3,00	Pământ brun compact.	
231.	I.	Ø 1,15	-3,10	Cenușă masivă peste care se află lut galben în care s-au găsit un fragment de cuțit din fier și un fragment de fibulă din bronz.	IV
232.	I.	Ø 1,30	-4,50	Formă cilindrică, conține cenușă, arsură, la 2,38 lut cu prundiș, apoi o fusaiolă și un vas cu decor plastic, rondea, un disc de lut neperforat cu două fețe bombate și cu șanț între ele.	IV
233.	I.	Ø 1,35	-2,35	Pământ brun, cenușă, arsură de vatră, pietre. Fragment de vas getic lucrat cu mâna.	IV
234.	I.	Ø 1,60	-3,75	Sol cenușiu deschis. La -2,50 o vatră cu prundiș și alte resturi de podine.	IV
235.	I.	Ø 0,50	-3,00	Deasupra, la 1,90 m., rest de vatră, peste cenușă oase, vase lucrute cu mâna, vârf de săgeată din bronz cu trei tășuri.	IV
236.	I.	Ø 1,15	-2,80	Cenușă amestecată cu lut galben.	IV
237.	I.	Ø 1,15	-3,35	Lut galben cenușos. La 1,62 o vatră cu grosimea de 0,05 m cu crustă intactă. La fund, o rondea din ciob lucrat cu mâna, negru.	IV

Piroboridava

1	2	3	4	5	6
238.	I	Ø 1,50	-1,90	Pământ galben cenușos.	
239.	I	Ø 0,75	-1,10	Sol negru amestecat cu cenușă, arsură și ceramică lucrată la roată.	
240.	I.	Ø 1,35	-2,75	Profil triunghiular - cenușă deschisă.	IV
241.	I.	Ø 1,35	-1,75	Deasupra gropii precedente. Pământ cu aspect cărămiziu de la arsura și cenușa ce o conține. Perlă neagră de lut, o fusaiolă plată și un cui din fier.	IV
242.	I.	Ø 1,50	-2,35	Amestec de lut galben și cenușă. La fund ceramică lucrată la roată, fund de dolium și amfore roșii, fibulă Nauheim.	V
243.	I.	Ø 1,30	-2,60	Cenușă și resturi de vatră de la o locuință care o suprapune.	IV
244.	I.	Ø 1,30	-2,75	Formă conică - conținut cenușos.	IV
245.	I'.	Ø 1,60	-1,96	Cenușă și fărâme de chirpic ars. Sub o platformă - fragment de vas lucrat cu mâna și un cattilus.	IV
246.	I'.	Ø 1,80	-3,75	Conține cenușă, prundiș, chirpic ars, cioburi, oase, melci. Fragmente de ceașcă roșie de import cu tortiță tip Boscoreale, două jumătăți de craniu de porc, cățuie și oală cu lustru alveolat, un fragment de sticlă.	V
247.	I'.	Ø 1,95	-3,70	Cenușă negricioasă și un împungător din os.	II
248.	I'.	Ø 2,10	-4,23	Cenușă și resturi diverse. Fragmente de lamă de cuțit din bronz și o fusaiolă bitronconică.	II
249.	I'.	Ø 1,25	-3,55	Cenușă negricioasă, pământ ars, oase.	I
250.	I'.	Ø 2,50	-3,89	Cenușă, oase, fusaiolă plată, fragment de cuțit din fier, perforator os, fragment de săgeată scitică din bronz.	IV
251.	I'.	Ø 1,00	-2,00	Conținut de cenușă fără inventar.	
252.	I'.	Ø 2,00	-2,60	Se intersectează cu alte gropi.	IV
253.	I'.	Ø 1,50	-2,05	Conține pământ roșcat.	IV
254.	I'.	Ø 1,20	-2,95	Conține pământ cu aspect cenușos fără inventar.	IV
255.	I'.	Ø 1,15	-2,90	Aspect cenușos.	IV
256.	I'.	Ø 3,00	-1,90	Aspect cenușos.	
257.	I'.	Ø 2,50	-3,15	Conține pământ cu aspect cenușos, fără inventar.	III

1	2	3	4	5	6
258.	I.	Ø 1,75	-2,65	Idem.	IV
259.	I.	Ø 1,60	-3,15	Idem.	IV
260.	I.	Ø 0,75	-2,75	Idem.	IV
261.	I.	Ø 0,75	-2,45	Idem.	IV
262.	I.	Ø 0,95	-2,10	Idem.	IV
263.	I.	Ø 1,50	-2,75.	Idem.	IV
264.	K.	2,00/ 1	-4,35	Formă ovoidală. În pământul de umplură se află un vas hallstattian.	II
265.	K.	2,25/ 1,75	-4,10	Groapă de formă ovală. În pământ se află un fragment de bitum, cioburi cenușii, poroase și cu luciu negru, rondele și un fragment de coasă de gresie.	III
266.	K.	1,75/ 2,25	-5,20	Groapă de formă ovală. Conține o amuletă din piatră gri cu încercare de perforare pe ambele părți.	II
267.	K.	Ø 1,10	-4,85	Groapă de formă circulară. La fund se află un schelet uman o verigă (brățară) din bronz cu patină groasă exfoliată, fusaiolă mică biconică.	IV
268.	K.	2,60/ 1,75	-4,60	Groapă de formă ovală. Inventarul format din ciob hallstattian cafeniu cu caneluri oblice pe buză. Muchia și tăișul de la două toporare din piatră, un craniu uman și un schelet chircit. Fără inventar.	I
269.	K.	Ø 1,50	-4,30	Groapă circulară. În inventar o fusaiolă bitronconică, oase de animal, vas mic cu patru proeminente lucrat cu mâna, un vas poros la care s-a rupt gâtul și toarta, (ruptura a fost șlefuită).	IV
270.	K.	Ø 1,30	-4,22	Groapă circulară din care s-au scos multe oase de animal, fragmente de afumătoare și fragmente de la un vas poros de culoare neagră.	IV
271.	K.	Ø 2,90	-4,15	Groapă circulară. În inventar, o fusaiolă bitronconică, scoabă din fier, fragment de cuțit din fier pe a cărui lamă se văd urme de lemn și urmele unei verigi din bronz. Probabil cuțitul a avut un mâner din lemn cu o verigă din bronz, o rondea perforată de culoare roșie, fragmente dintr-un vas cu luciu negru cu buza dreaptă decorată.	IV

1	2	3	4	5	6
272.	K.	3,10/ 1,90	-4,25	Groapă ovală. Conține fragmentele unei strecurători și o toartă cenușie de cană.	V
273.	K".	Ø 2,00	-4,33	Groapă circulară. Conține o fibulă hallstattiană turnată cu placă de oprire înaltă de 3 cm, cu apendice în formă cioc, acul și resortul rupt. Lungimea 5,5 cm, înălțimea 4 cm.	II
274.	K".	Ø 1,50	-4,20	Groapă circulară. În inventar o cană cenușie Latène, lucrată la roată.	
275.	K'.	Ø 3,00	-4,20	Groapă circulară. În inventar o strachină gri-cafenie cu fundul plat și buza răsfrântă lucrată cu mâna, un fragment de buză cu caneluri paralele, pastă gri-cafenie.	III
276.	K'.	Ø 1,75	-4,09	Groapă circulară. În inventar un fragment de cupă cu buza verticală dreaptă, din pastă cenușiu cafenie.	IV
277.	K'.	Ø 1,75	-4,09	Groapă circulară. În inventar un borcan poros cu brâu alveolar sfărâmat, fragment de tub din fier, o piesă ovală de lut cărămizie.	IV
278.	K'.	Ø 2,00	-4,22	Groapă circulară. În inventar un vârf de os ascuțit și o vertebră de pește prelucrată.	III
279.	K'.	Ø 1,50	-3,17	Groapă circulară. În inventar pietre de râșniță primitivă.	III
280.	K.	2,25/ 1,75	-4,62	Groapă ovală. În inventar era un nucleu de piatră vânăată pentru unelte lamelare, fragment de pateră cu gura verticală din pastă cu luciu cafeniu.	II
281.	K'.	Ø 2,30	-3,97	Groapă circulară. Conținea două schelete chirchite din epoca bronzului, deranjate.	I
282.	K'.	2,75/ 2,20	-4,45	Groapă ovală. În inventar două cranii umane și câteva coaste, un fragment de vas zoomorf cu protomă și două urechiușe de apucat.	I
283.	K'.	Ø 1,50	-4,00	Groapă circulară. În inventar o fibulă din bronz sfărâmată complet cu mijlocul arcului îngroșat și piciorul liber.	IV

1	2	3	4	5	6
284.	K'	Ø 1,50	-4,33	Groapă circulară. In inventar partea superioară a unui topor din piatră tip Monteoru, cu butonul cefii și gura rupte.	IV
285.	K-F	Ø 2,00	-4,35	Ceramică poroasă neagră cu luciu cafeniu și vinețiu și un fragment negru cu decor canelat.	III
286.	K-F	Ø 1,75	-4,45	Lângă groapa precedentă, ceramică foarte mărunță, poroasă și cu lustru negru.	IV
287.	K-F	Ø 1,65		La fund un vas miniatură lucrat cu mâna cu trei piciorușe.	IV
288.	K-F	Ø 1,75	-4,16	Coboară din stratul violaceu. Fără ceramică.	III
289.	K-F	1,60 / 1,40	-4,35	Ceramică poroasă cu luciu cafeniu și vinețiu.	III
290.	K-F	Ø 1,75	-4,35	Ceramică poroasă cu luciu negru. O mărgică pe marginea gropii.	IV
291.	K-F	Ø 1,70	-4,20	Numai cenușă.	I
292.	K-F	Ø 1,75	-4,65	Corn de mari dimensiuni din funduri mari de borcane poroase și de amforă roșie. Strachină neagră lucrată cu mâna, oase de animal. Buză de vas mic grecesc cu firnis negru.	IV
293.	K-F	Ø 2,75	-4,30	Se întretaie cu groapa 292. Ceramică lucrată cu mâna cu luciu cafeniu și un ciob negru.	IV
294.	K-F	Ø 1,25	-4,20	Cenușă și arsură roșie. Fără ceramică.	I
295.	K-F	Ø 1,15	-4,85	Fragmente de vatră, fragmente de vase din epoca bronzului. Pământ brun galben cu puncte roșii și cenușă, oase de animale.	I
296.	K-F	Ø 1,10	-5,10	Pământ brun gălbui cu puncte roșii și cenușă, oase de animale. Fragmente fine, negre cu decor incizat în zig-zag.	I
297.	K-F	Ø 2,00	-4,50	Oase de animale, ceramică lucrată cu mâna cu lustru cafeniu și negru.	I
298.	K-F	Ø 1,50	-4,30	Ceramică cenușie lucrată cu mâna, unele fragmente de dimensiuni mari, poroase și fragmente de străchini negre, fragmente de tablă bronz cu dungi "au repousse".	IV

1	2	3	4	5	6
299.	K-F	Ø 1,75	-4,50	Ceramică grosieră cu luciu negru, un fragment cafeniu cu o dungă în relief. Ac din bronz cu capul rupt.	I
300.	K-F	Ø 1,75	-4,35	Fragment de vas lucrat cu mâna, cu gaură pentru reparație, fructieră lucrată cu mâna, poroasă și fină.	IV
301.	K-F	Ø 1,75	-4,45	Fragmente de ceramică poroase și negre lucrate cu mâna.	IV
302.	K-F	Ø 1,30	-4,55	Fragment cu crustă de vatră, fragmente de vase negre și cafenii cu lustru, o buză de vas lătită și cu zimți pe margine.	
303.	K-F	Ø 1,60	-4,80	Conține fragmente de vase atipice lucrate cu mâna.	IV
304.	K-F	Ø 1,50	-4,54	Material atipic, oase de animale.	
305.	K-F	Ø 1,80	-4,40	Ceramică poroasă de la vase cu proeminențe, un vas miniatură, o ceașcă dacică, fragmente de amforă.	IV
306.	K-F	Ø 1,50	-3,10	Ceramică neagră lucrată cu mâna, arsă inegal, de culoare cărămizie în exterior și negru în secțiune, fragmente de amforă roșie.	IV
307.	K-F	Ø 1,75	-3,75	Două fragmente de vase cenușii lucrate la roată.	V
308.	K-F	Ø 1,60	-3,35	Ceramică poroasă lucrată cu mâna cu luciu, proeminențe plate și arcuite de strachină și buze îngroșate. La fund fragmente din epoca bronzului.	I
309.	K-F	Ø 1,75	-4,50	Ceramică poroasă atipică, neagră cu lustru, ghioc mic marin de colier.	I
310.	J.	Ø 1,25	-3,60	Conține material ceramic hallstattian.	II
311.	J.	Ø 1,75	-3,80	Groapă de formă aproximativ ovală, os lucrat, lung de 17,5 cm, grosime de 3 cm, fusaiolă, mărgică din lut, ceramică.	IV
312.	J.	Ø 1,75	-3,50	Conține pământ amestecat cu arsură și fragmente ceramice, pietre, oase.	IV
313.	J.	Ø 1,50	-3,50	Pământ negru, pietre, oase și un fragment de vas de import.	IV
314.	J.	Ø 2,00	-3,30	Pământ amestecat cu chirpici, urme de arsură, cenușă, multă ceramică, o ceașcă dacică cu două torți, borcan lucrat cu mâna, poros cu brâu și ghirlandă și ceramică cenușie fină.	V

1	2	3	4	5	6
315.	J.	2,50 / 2	-3,68	Groapă de formă ovală. Conține material Latène, rondea, fragment de arc și o lamă de silex negru.	IV
316.	J.	Ø 1	-3,40	Pământ negru, oase și ceramică caracteristică stratului IV.	IV
317.	J.	Ø 1,75	-4,10	Ceramică lucrată cu mâna fragmentară, o rotulă din os perforată, fusaiolă sferică neagră, sârmă și o verigă din bronz.	IV
318.	J.	Ø 1,45	-3,40	Puține materiale Latène II.	V
319.	J.	Ø 5	-3,98	Trei gropi întretăiate. În inventar o mărgică de sticlă albă cu albastru decorată cu mască umană, fusaiolă, fier și ceramică de toate categoriile.	IV
320.	J.	Ø 2	-4,48	Conține ceramică, buton de capac din pastă cafenie.	II
321.	J.	Ø 2	-4,25	Vas în formă de pălnie din pastă poroasă neglijent fățuită, un ac de bronz cu urechea ruptă, un cosor din piatră, o rondea din ciob negru lucrat cu mâna.	III
322.	J.	Ø 1,50	-3,80	Fragmente ceramice lucrate cu mâna, hallstattiene, verigă din bronz.	II
323.	J.	Ø 1	-3,30	Ceramică lucrată cu mâna, pietre și oase.	IV
324.	J.	3 / 2	-3,38	Cioburi negre cu lustru, decorate cu linii incizate și brâu în relief, fragmente de ceramică lucrată cu mâna cu două brâie crestate, oblice, fund de fructieră neagră, fragment de cățuie, o buză de vas, săgeată și o cană Latène.	IV
325.	J.	Ø 1,50	-2,93	Pământ negru, oase, ceramică lucrată cu mâna, fragment de cercei din bronz.	III
326.	J.	Ø 2,50	-4,84	Toartă de vas Monteoru, cercei de tâmplă rupt, fragment suport de vas, verigă bronz, fragment cosor piatră, vas din epoca bronzului.	I
327.	J.	Ø 1,60	-3,83	Pământ negru amestecat cu cenușă, ceramică atipică, fusaiolă bitronconică, vârf de ac.	IV
328.	J.	Ø 3,68	-3,68	Fragment de vas din epoca bronzului - sub platformă.	I



Piroboridava

1	2	3	4	5	6
329.	J.	Ø 1,50	-3,75	În partea superioară chirpici, spre fund amestec de pământ galben cenușos și negru. Fragment de vas mare lucrat cu mâna, poros, decorat cu brâu alveolat, fragment de amforă, fragmente cenușii lucrate cu mâna, vârf de săgeată.	IV
330.	J.	Ø 1,20	-3,60	Conține pământ amestecat cu resturi de locuințe.	IV
331.	J.	Ø 2	-3,55	Un vas mare lucrat cu mâna, zgură.	IV
332.	J.	Ø 1,75	-3,93	Buză de vas cultura Monteoru, sârmă din bronz îndoită și fragment din fier.	I
333.	J.	2/-1,80	-4,05	Formată din două gropi suprapuse din nivelul hallstattian. Oase de animale, toartă din epoca bronzului, fragment de oală cu două brăuri.	II
334.	J.	1,75 / 1,25	-3,88	Apare la 1,78 sub o vatră. În ea o piatră de râșniță primitivă, creuzet, fragmente de fier și bronz.	IV
335.	J.	Ø 2	-4,10	Arsură, cenușă, pietre izolate, pământ sfărâmișos, lamă de silex, fragment de fibulă din bronz, săgeată triplă, fragment de vas lucrat la roată și o mărgică din sticlă gălbuie.	IV
336.	J.	3 / 1,75	-3,89	Două gropi întretăiate ce apar sub 1,95. Fragment creuzet, sulă bronz, fragment fier, vas miniatură, placă de bronz îndoită.	IV
337.	J.	Ø 1,20	-3,74	Fragment de toartă cilindrică din amforă roșie, polizor rotund, fragment de fibulă bronz, vas epoca bronzului.	I
338.	J.	Ø 2,50	-4,60	Piatră perforată cu lungimea de 8 cm, săgeată de os, ac din bronz, fragmente de vase din pastă neagră cu luciu și dungi în relief din epoca bronzului, urme de arsură, grâu ars - două fragmente râșniță. Mai multe fragmente din epoca bronzului și un fragment cenușiu lucrat la roată.	I
339.	J.	Ø 1,20	-3,84	Toartă lucrată cu mâna cu suprafața netezită, fragment mărgică cu zig-zag, fusaiolă, fragmente Latène.	III

1	2	3	4	5	6
340.	J.	Ø 4 / 3	-3,60	Groapă mare adâncă cu multe resturi de arsură, chirpic, cenușă, oase de animale, ceramică din epoca bronzului, fragment cuțit gresie, piatră de râșniță, os cu vârf ascuțit, gură de vas pânlie, ac din bronz, grâu carbonizat, fragmente de vatră, câteva fragmente de ceramică dacică.	I
341.	J.	1,75 / 1,25	-3,64	Port agrafă de fibulă din bronz Nauheim, ceramică lucrată cu mâna Latène, fragmente de ceramică lucrate la roată cu brâu în relief sub buză, fragment de fructieră neagră cu lustru, o fusaiolă, fragment de vas din epoca bronzului.	IV
342.	J.	Ø 2,50	-3,60	Fragment de strachină neagră cu lustru cu toartă dreptunghiulară, fragment de amforă, din pastă albicioasă, râșniță primitivă.	III
343.	J.	Ø 1,50	-3,66	Fragment fier, vas mic lucrat cu mâna.	IV
344.	J.	Ø 1,50	-3,67	Apare sub o vatră. Fragmente de vase, hallstattiene și Latène - piatră lucrată.	IV
345.	J.	Ø 1,25	-3,70	Ceramică Latène, pandantiv, sulă de os.	IV
346.	J.	1,25 / 2,50	-3,85	Fragmente de vase lucrate cu mâna cu decor de brâu, fragment de bară din fier, o săgeată din bronz cu trei muchii, grâu carbonizat, ceramică cafenie cu brâu.	IV
347.	J.	Ø 1,85	-3,68	Fragment de fructieră cenușie, fusaiolă, ac de fibulă, rondea, două pietre lucrate, un ciob din epoca bronzului.	IV
348.	J.	Ø 1,80	-3,60	Fusaiolă, rondea, vas lucrat la roată roșcat, cu pictură alb și brun, fragment de buză neagră cu lustru, idol de lut, o ceașcă romană cu decor în zig-zag alb, fragment fier.	V
349.	J.	Ø 1,80	-1,53	Groapă strangulată la fund. Fără inventar.	V
350.	J.	Ø 1,50	-1,50	Începe la -0,48 m. La suprafață resturi de chirpici și rare pietre, ceramică cenușie lucrată la roată.	V
351.	J.	Ø 1,20	-2,11	Material ceramic amestecat, în special Latène vechi.	IV

1	2	3	4	5	6
352.	L.	Ø 1,20	-2,60	Undiță mică din fier, ceramică, cenușă.	IV
353.	L.	Ø 1,30	-2,90	Ac din fier lung de 8,4 cm, cu urechea lipsă, ceramică.	V
354.	L.	Ø 1,40	-2,70	Figurină de lut cu fața schițată naturalist, străpunsă de o gaură longitudinală.	IV
355.	L.	Ø 1,20	-2,60	Craniu uman.	
356.	L.	Ø 0,95	-2,60	Vas cenușiu închis lucrat la roată cu picior larg la bază și strâmt în locul de îmbinare cu corpul care este larg și lustruit în partea superioară, cană cu o toartă și gât înalt, lipsește gâtul, toarta și o parte din picior. Fără ornament.	II
357.	L.	Ø 1,20	-3,70	Fragment de vas mic cu o incizie în forma literei π, înălțimea - 7 cm. La fund o ceașcă dacică cu picior.	IV
358.	L.	Ø 1,35	3	Cuțit din fier, curb și o igliță din fier cu lungimea de 8 cm. Fragment cenușiu lucrat la roată ornat cu linii lustruite, resturi de vatră.	V
359.	L.	Ø 1,80	-3,10	Mai mult de jumătate dintr-o oală cenușie lucrată la roată, sferoidală.	IV
360.	L.	Ø 1,75		Fire din bronz împletite, arsură, lut, oase de vită, ceramică lucrată la roată și cu mâna și fragmente de amfore roșii și gălbui.	V
361.	L.	Ø 1,60	-3	Cenușă, cioburi lucrate cu mâna poroase și cu lustru, fragmente de amfore, oase de animale, fragment de zăbală din fier cu lungimea de 8,5 cm.	IV
362.	L.	Ø 2,00	-2,40	Cenușă multă, compactă, fragmente de vase poroase cu brâu alveolar și cu luciu negru, cățui tronconice, un fragment ceramic lucrat la roată.	IV
363.	L.	Ø 1	-2,50	Lut galben, cenușă, lut ars, cărbuni, oase.	IV
364.	L.	Ø 1,20	-3,30	Lamă din bronz dreptunghiulară foarte oxidată, perlă albastră cu ochi gălbui, inelară, ceramică lucrată cu mâna.	IV
365.	L.	Ø 1,30	-3,10	Vârf de cui din fier, trecut prin foc, cu lungimea de 6 cm.	IV
366.	L.	Ø 1,40	-3,20	Percutor de piatră.	I

1	2	3	4	5	6
367.	L.	Ø 1,15	-2,40	Cenușă, creștetul unui craniu uman.	I
368.	L.	Ø 1,35	-3	Percutor de piatră.	I
369.	L.	Ø 1,50	-3,30	Prăsele duble de os cu nituri din fier de la un cuțit din fier, cu lungimea de 8 cm. O parte din lamă este între prăsele care sunt frumos lustruite.	IV
370.	L.	Ø 1,50	-3,30	Fragment de strecurătoare lucrată cu mâna cu găuri mari, cu luciu negru-cenușiu, pietre, cenușă.	IV
371.	L.	Ø 1,55	-3,20	Vas poros întreg, înalt, cu buza răsfrântă și cu patru proeminente pe umăr.	IV
372.	L.	Ø 1,60	-3,30	Pământ cafeniu, vas mic cu lustru negru-brun, ars secundar, fără ornamente.	I
373.	L.	Ø 1,75	-3,45	Ceramică, un mâner din corn de cerb de la un instrument din fier cu gaură pentru suspendare.	IV
374.	L.	Ø 1,80	-3,30	Toartă din bronz cu o placă triunghiulară cu nit pentru prins de buza vasului, împletită din doi cilindri, lung de 9,2 cm și o brățară din bronz cu capete serpentiforme stilizate, cu incizii transversale în apropierea capetelor. Inel din bronz dintr-o lamă răsucită.	IV
375.	L.	Ø 1,20	-3,10	Săgeată din bronz alb, piramidală, fără tăişuri, cu tub, lungă de 2 cm. Ceramică atipică.	IV
376.	L.	Ø 1,85	-2,80	Fragment de vas poros Latène II cu proeminente și brâu în ghirlandă.	IV
377.	L.	Ø 2,50	-3,30 -4,50	Groapă din epoca bronzului. Fragment mare de vas cu luciu roșcat decorat cu caneluri orizontale pe gât, semicercuri concentrice și fâșii de linii unghiulare, alt fragment cu brâu în relief și proeminență în scobitura gâtului, vas askos și alt vas cu două torți.	I
378.	L.	Ø 2,10	-2,50	Buză de ulcică lucrată la roată cu ornamente lustruite, crucișe pe gât și benzi verticale pe corp.	V
379.	L.	Ø 1,20	-3,20	Piron din fier de 14,5 cm, lungime, topitură din fier și fragment dintr-o lamă - ca de pafta.	IV

1	2	3	4	5	6
380.	L.	-2	-3,30	Fibulă din bronz Latène III, ruptă în trei fragmente cu arcul plat, lungimea de 9,5 cm., oase, fragmente de craniu, resturi de sacrificii.	IV
381.	L.	Ø 2,20	-3,20	Groapă de formă circulară. Creuzet foarte mic, vitrificat, ceramică lucrată cu mâna, picior negru cu lustru și cu ferestre triunghiulare, cupă din pastă roșcată, amforă roșcată, ceramică lucrată la roată, oase de porcine și vite (zimbru), melc comestibil, greutate de lut, cenușă, tablă din bronz, resort de fibulă, mărghică albastră cu ochi gălbui, fusaiolă, zgură, căniță lucrată cu mâna, cui bronz.	V
382.	L.		-3,20	Ceramică poroasă lucrată cu mâna Latène II, amforă, ceramică cenușie-brună, oase de animale, fragmente de vatră, fragment de craniu de copil dintr-un schelet distrus și un fragment de strecurătoare cenușie brună.	IV
383.	L.	Ø 2	-3,55	Două gropi Latène peste două gropi din epoca bronzului, un vas negru lustruit plin cu proeminente ca un arici, gura și toarta lipsesc. Resturi de vatră, arsură compactă, oase, ceramică cu luciu negru și brun.	IV
384.	L.	Ø 2,50	-4,20	Complex de gropi Latène II peste Monteoru. Vase Monteoru. Vas mare cu corpul umflat cu caneluri orizontale și verticale, striuri și incizii reprezentând figuri geometrice - romburi și zig-zag în forma siluetelor umane, alte fragmente de vase, Monteoru. În groapa superioară Latène, ceramică lucrată cu mâna cu lustru negru.	I
385.	L.	Ø 1,50	-4,50	Ceramică din epoca bronzului și câteva Latène II, oase, falcă de cal, ceramică cu decor incizat, o caniță cu luciu cafeniu, cu două torți.	IV
386.	L.	Ø 2	-3,10	Cărbune numai la fund.	IV

1	2	3	4	5	6
387.	L.	Ø 1,80	-3,00	Pământ afânat, cărbuni, arsură, oase, ceramică lucrată cu mâna cu brâu și proeminențe.	I
388.	L.	Ø 1,20	-2,50	Vas mic cenușiu lucrat la roată lustruit, cu o toartă și cu două incizii paralele pe mijloc.	IV
389.	I.	Ø 1,00	-3,00	Fragment mare de pateră elenistică cu angobă groasă, albă și două dungi orizontale roșii - vișinii la marginea bazei evazate. La exterior, crustă albă bine păstrată. D-17 cm. I-5 cm.	V
390.	L.	Ø 1,20	-3,40	Sârmă din bronz înfășurată de trei ori cu diametrul de 4 cm., mărgică de lut cenușiu lustruită, de formă cilindrică.	IV
391.	L.	Ø 1,30	-3,60	Doi melci marini mici, vineții, găuriți ca amulete 9 - 12 mm lungime.	IV
392.	L.	Ø 2	-3,45/3,68	Ceramică Latène II - crustă de vatră, monedă dacică din argint cu patină verde, bine păstrată, efigii stilizate, schifată. La fund două vase din epoca bronzului.	IV
393.	L.	Ø 1,85	-3,00	Cenușă, cărbuni, ceramică lucrată cu mâna poroasă, brună cu lustru, crustă de vatră, amforă.	IV
394.	L.	Ø 1,80	-3,00	Chirpic, ceramică lucrată cu mâna poroasă și neagră cu lustru.	IV
395.	L.	Ø 1,80	-2,80	Fragment de fructieră lucrat cu mâna din pastă cenușie deschis, cărbuni, oase, igliță din fier, ceramică hallstattană.	V
396.	L.	Ø 1,20	-2,50	Cantitate mare de ceramică, din pastă poroasă și lucrată la roată (tip Ciolănești), placă mică de bronz, oase, schelet de animal.	IV
397.	L.	Ø 1,50	-2,00	Cenușă, cărbuni, lut galben nears, oase de animale, ceramică lucrată la roată.	V
398.	L.	Ø 1,20	-2,00	Fragment cuțit din fier.	IV
399.	L.	Ø 1,20	-3,20	Fusaiolă, scoabă din fier.	IV
400.	I.	Ø 1,50	-3,30	Fragment de vas Monteoru - pastă brună, cu luciu vinețiu cafeniu.	I
401.	I.	Ø 1,35	-3,20	Os prelucrat, sulă.	IV

Piroboridava

1	2	3	4	5	6
402.	L.	Ø 1,20	-3,68	Două creuzete întregi, mărgică din sticlă decorată cu cerculețe albe pe fond albastru, pământ amestecat, fragmente ceramice.	IV
403.	M.	Ø 1,80	-2,60	Ceramică neagră cu lustru, lucrată cu mâna, fructieră cu picior.	IV
404.	M.	Ø 1,50	-2,70	Ceramică lucrată cu mâna și la roată și o fibulă Nauheim din argint.	IV
405.	M.	Ø 1,80	-2,80	Cățuie cărămizie, cană lucrată la roată, fină, cenușie, cu două torți și fund inelar.	V
406.	M.	Ø 1,85	-3,20	Ceramică lucrată cu mâna, unul cenușiu lucrat la roată și un fragment de amforă.	V
407.	M.	Ø 2,00	-3,10	Ceramică lucrată cu mâna și resturi de vatră ceramică lucrată cu mâna cu lustru, castron cu marginea evazată, lustruit.	IV
408.	M.	Ø 1,20	-3,00	Puțin material ceramic Latène II lucrat cu mâna.	
409.	M.	2,50 x 2	-4,00	Material ceramic amestecat Latène și hallstatt sec al V lea î.H., două fragmente de bare din bronz ușor curbate (brățară), cărbuni, arsură, vatră, la fund două schelete și un vas lucrat cu mâna, poros.	IV
410.	M.	Ø 1,10	- 3,00	Ceramică amestecată.	IV
411.	M.	Ø 1,00	- 2,80	Vas cu decor incizat și două proeminente.	III
412.	M.	Ø 2,00	- 3,00	Pământ negru arsură, ceramică atipică.	IV
413.	M.	Ø 2,50	- 4,00	Multă ceramică lucrată cu mâna, poroasă și fină, neagră. La fund se aflau trei schelete (un matur și doi copii și patru vase din care două poroase și două fine). Arsură peste tot și multă cenușă peste schelete.	IV
414.	N.	1,56 / 2,00	- 3,10	Formă ovală, apare la -1,80. Conține un vas întreg lucrat cu mâna, fragment din grafit celtic (la 2,05) la fund zgură de sticlă, oase și cărbuni.	IV

1	2	3	4	5	6
415.	N.	Ø 1,50	- 2,40	Conține ceramică lucrată cu mâna, resturi de vatră, lut galben, cărbuni. Vatra pare să fi fost întreagă. Vasele, chiup mare cenușiu lucrat la roată cu decor incizat, oală lucrată cu mâna, cu decor format din brâie verticale și orizontale și creștături pe buză (buza evazată), castron cu margine evazată și decor incizat pe partea interioară a buzei, fragmente de fructieră cenușie lucrate la roată.	V
416	N.	Ø 2	-4,90	Formă tronconică foarte largă la fund. Conține ceramică, oase de animale, pietre. Ceramica, tortițe de la cești mici, fine, de la oale largi cu gâtul marcat și cu marginea evazată. Tortițe conice, alungite și din bandă lată (ansa lunatta). Spre periferia gropii trei greutatea de lut, pietre de râu și un ciocan neperforat din piatră din epoca bronzului.	I
417.	N.	Ø 1,50	-3,50	Se află parțial sub un complex cu vatră deasupra gropii 416. Conține fragmente de vase din epoca bronzului.	I
418.	N.	Ø 0,70	-2	Începe de sub valul de apărare. Conține ceramică lucrată cu mâna Latène III.	V
419.	N.	Ø 1,50	-3,50	Conține șase fragmente atipice lucrate cu mâna și un os de animal.	IV
420.	N.	1,30 / 1,15	- 3,75	Formă aproximativ cu o treaptă spre est. Conține ceramică poroasă lucrată cu mâna, oase de animale (falcă de cal).	IV
421.	N.	2 / 1	- 3,50	Formă alungită est-vest. Conține ceramică lucrată cu mâna atipică, o toartă din epoca bronzului și un fragment din partea inferioară a unui vas din epoca bronzului sau hallstatt, pietre, fragmente de arsură.	I



1	2	3	4	5	6
422.	N.	Ø 1,50	-3,50	Conține ceramică lucrată cu mâna după cum urmează: două căni, una înaltă și alta scundă cu corpul rotund, gât cilindric, margine evazată, toartă din bandă lată ușor înălțată, căniță, cupă de formă cilindrică din pastă poroasă, fundul scobit, fără toartă, proeminențe de la o strachină mare, de culoare neagră, pereții drepti, marginea tăiată, proeminențe de formă dreptunghiulară de la o oală mare gălbuie cu suprafața lustruită, fragment de cană din epoca bronzului, oase de animale.	V
423.	N.	Ø 1,75	-3,60	Conține ceramică lucrată cu mâna, fragmente de oale poroase cu marginea ușor evazată, cenușii și cenușii-roșcate, cu marginea ușor fațetată și cu brâu alveolat, fragment de strachină cu marginea evazată și cu trei fațete - pastă fină neagră, fragmente din epoca bronzului, fusaiolă bitronconicăde mărime mijlocie, oase de animale (oaie), pietre, resturi de chirpic și cărbuni. Groapa pornește de sub un masiv de cărămizi al nivelului, din sec. III - II î.H. se observă dungii de la umpleri succesive.	IV
424.	N.	Ø 2	-3,50	Groapă de formă rotundă. Conține un disc mare din fier gros foarte oxidat, câteva fragmente de bară de fier, os de pasăre și o piatră mare de râu.	IV
425.	N.	Ø 1,50	-3,75	Este tangentă cu groapa 426 cu o treaptă spre est. Conține ceramică atipică.	IV
426.	N.	1,20 / 1	-3,75	Este tangentă cu groapa 425. Conține ceramică lucrată cu mâna, poroasă, un fund de strachină IV - III î.e.n., oase de animale.	IV
427.	N.	Ø 1,65	-3,65	Conține ceramică neagră, lucrată cu mâna, lustruită, chirpic, pietre, puține oase.	IV

1	2	3	4	5	6
428.	N.	Ø 1,50	-3,75	Conține ceramică lucrată cu mâna, poroasă, unele fragmente decorate cu brâu crestat, un fragment cu marginea crestată cu linii oblice, o proeminență alungită de la un castron cu marginea fațetată, un fragment de vas aspectul Basarabi, oase de animale, un craniu de copil.	IV
429.	N.	Ø 1,60	-3,20	Groapă de foră ovală mai strâmtă la fund. Începe sub stratul cenușiu din sec. III d.Hr. Conține oase de animale și material ceramic atipic.	III
430.	N.	Ø 1,50	-3,40	Pământ amestecat, fără inventar arheologic.	
431.	N.	Ø 1,50	-3,60	Conține ceramică lucrată cu mâna de la un singur vas căruia îi lipsește marginea, de culoare brun cenușie.	IV
432.	N.	Ø 1	-3,30	Are numai 20 cm, în solul galben - fără inventar.	
433.	N.	Ø 1,50	-3,75	Conține oase de caprideu (craniu cu coarne scurte) și de cal (maxilare) și un fragment de vas negru cu lustru de aspect hallstattian.	II
434.	N.	Ø 2	-3,65	Conține ceramică lucrată cu mâna din sec. IV-III d.H, strachină cu marginea verticală, oale în formă de sac cu proeminențe conice și brâu mai jos de margine, funduri groase, fragment de vas din cultura Basarabi cu decor atipic, oase de animale.	II
435.	N.	Ø 1,50	-3,00	Conține oase de animale și câteva fragmente de ceramică lucrate cu mâna atipice.	
436.	N.	Ø 2	-3,60	Conține ceramică lucrată cu mâna, grosieră între care câteva fragmente din epoca bronzului, oală cu marginea în formă de pâlnie, oase de animale, chirpic, pietre.	I
437.	N.	Ø 2,50	- 3,60	Spre fund câteva fragmente atipice.	
438.	N.	2,50 / 2	- 3,60	Groapă de formă ovală. Conține ceramică lucrată cu mâna atipică și oase de animale.	IV

1	2	3	4	5	6
439.	N.	2,60 / 2	-3,75	Groapă de formă rotundă cu o treaptă spre est. Conține ceramică lucrată cu mâna IV-III d.H, margini de oale și funduri.	IV
440.	N.	Ø 1,20	-3,50	Conține o cană lucrată cu mâna cu toate rupte și alte fragmente lucrate cu mâna.	IV
441.	N.	Ø 2	-3,75	Conține schelet din perioada hallstatt - Basarabi, orientat NV - SE, chiruit pe dreapta, un fragment de castron și o cană fără toartă.	II
442.	N.	Ø 1,10	-3,55	Puțină ceramică atipică.	
443.	N.	Ø 2,5	-4,05	Conține ceramică atipică.	
444.	N.	1,10 / 1,05	-4,40	Conține vase din epoca bronzului lucrate cu mâna, corodate, de culoare brun roșie, cu torți verticale, cilindrice sau din bandă.	I
445.	N.	Ø 2	-4,50	Pornește de la 2,50. Conține ceramică lucrată cu mâna, oale cu butoni, foarte multe.	IV
446.	N.	Ø 2	-4,75	Conține ceramică grosieră brun roșie - Monteoru pe un strat gros de arsură.	I
447.	N.	Ø 1,46	-1,44	Pornește în profil la 2,83. Resturi de vatră și schelet. Ceramică lucrată cu mâna și oase de animale.	I
448.	N.	Ø 1,05	-	Formă cilindrică cu o mică nișă spre NV. Conține ceramică lucrată cu mâna atipică.	I
449.	N.	0,80 / 1,20	-3,60	Pornește de la 2,50. Material lucrat cu mâna atipic.	
450.	N.	1,50 / 1	-3,20	Pământ amestecat și ceramică atipică.	
451.	N.	Ø 1,10	-3,20	Conține schelet ovicaprină.	
452.	N.	Ø 1,20	-4,00	Puțină ceramică lucrată cu mâna.	IV
453.	N.	Ø 2	-3,90	Conține ceramică lucrată cu mâna sec. IV-III d.H	IV
454.	N.	Ø 1,10	-4,10	Conține ceramică lucrată cu mâna sec. IV-III d.H.	IV
455.	N.	Ø 1,50	-4,00	Conține ceramică lucrată cu mâna sec. IV-III d.H	IV
456.	N.	Ø 1,10	- 4,00	Conține ceramică lucrată cu mâna, fibulă și două fragmente de vase miniaturale.	IV

1	2	3	4	5	6
457.	N.	Ø 2,50	-4,05	Fragment lucrat cu mâna, pământ cenușiu, pietre, oase de animale.	
458.	N.	Ø 1,60	-3,90	Fără ceramică, dar cu multă arsură și pietre.	IV
459.	N.	Ø 1,20	-3,80	Fără inventar ceramic.	III
460.	N.	Ø 1,20	-3,75	Începe la 2,20. Conține pământ amestecat cu cărbune, resturi de lipitură. Fără inventar arheologic.	
461.	N.	Ø 1,30	-3,80	Nu se observă unde începe.	
462.	N.	Ø 1,40	-3,60	Fără inventar. Nu se observă unde începe.	
463.	N.	Ø 1,45	-3,79	Începe la 2,20. Conține oase și ceramică atipică.	
464.	N.	Ø 1,20	-3,90	Groapă de foră circulară. Fără inventar. Nu se observă de unde începe.	
465.	N.	Ø 1,70	-3,73	Începe la 2,36. Conține cărbune și lut.	
466.	N.	Ø 1,70	-4,25	Fără inventar arheologic.	
467.	N.	Ø 1,70	-3,90	Începe de la 2,70. Conține câteva fragmente ceramice lucrate cu mâna și oase.	IV
468.	N.	Ø 1,40	-4,30	La 0,40 de fundul gropii a fost observată o suprafață de pământ ars - epoca bronzului.	I
469.	N.	Ø 1,40	-3,80	Conține ceramică lucrată cu mâna și la roată.	IV
470.	N.	Ø 1,70	-4,95	Vârf de os ornamentat. La 3,05 peste groapă s-a pus un strat de lut galben, sub el pământ negru alternând cu roșu.	IV
471.	N.	Ø 1,90	-4,15	Ceramică lucrată cu mâna și oase.	I
472.	N.	Ø 1,70	-3,60	Groapă de formă circulară. Conține ceramică lucrată cu mâna și oase.	I
473.	N.	Ø 1,60	-3,55	Conține schelet uman și ceramică din epoca bronzului.	I
474.	N.	Ø 3	-3,40	Pornește de la 2,37m. Are formă tronconică. Conține ceramică lucrată la roată, pământ amestecat cu cenușă și cărbune și calota unui înhumat.	IV
475.	N.	Ø 1,60	-3,25	Începe la 2,70. Conține ceramică lucrată cu mâna.	V
476.	N.	Ø 1,70	-3,75	Conține un schelet de copil, oase de animal, ceramică lucrată cu mâna.	III

1	2	3	4	5	6
477.	N.	Ø 1,10	-3,50	Ceramică lucrată cu mâna.	
478.	N.	Ø 1,50	-3,15	Apare la 2,55. Fără inventar arheologic.	
479.	N.	Ø 1,50	-3,75	Fără inventar arheologic.	
480.	N.	Ø 1,50	-4,10	Conține ceramică lucrată cu mâna, pietre și oase.	
481.	N.	Ø 1,75	-3,40	Apare la 2,90. Conține ceramică lucrată cu mâna atipică.	
482.	N.	Ø 1,26	-3,40	Fără inventar arheologic.	II
483.	N.	Ø 2,00	-3,85	Ceramică atipică, pietre și oase.	
484.	N.	Ø 1,50	-3,80	Conține ceramică lucrată cu mâna atipică, oase, pietre.	II
485.	N.	Ø 1,65	- 3,60	Groapă de formă cilindrică, ușor alungită N-S, mai îngustă la fund. Începe la 2,30. În umplură pământ amestecat cu cărbune, resturi de chirpici, oase, o bucată de fier.	IV
486.	N.	Ø 2,9	- 3,60	Pornește de la 2,15. Inventarul constă din pământ amestecat cu cenușă și cărbuni, oase de animale, lustruitor, ceramică lucrată la roată și cu mâna, două vase mari întregibile.	IV
487.	N.	Ø 2,05	- 3,75	Groapă de formă alungită. Începe la 2,40. Inventarul se compune din oase de animale și fragmente ceramică lucrate la roată și cu mâna.	IV
488.	N.	Ø 4,60	- 3,80	Conține ceramică atipică lucrată cu mâna.	I
489.	N.	Ø 1,70	- 4,60	Inventarul constă în ceramică lucrată cu mâna și la roată.	I
490.	N.	Ø 1,30	- 3,76	Inventarul constă din ceramică lucrată cu mâna, poroasă și lustruită	V
491.	N.	1,75 / 1,90	- 3,62	Fără inventar arheologic.	
492.	N.	1,95 / 1,75	- 3,51	Conține cochilii de melci și pământ negru.	
493.	N.	Ø 1,50	- 3,60	Fără inventar arheologic.	
494.	N.	Ø 2	- 3,75	Se află sub o locuință. Conține resturi de arsură, pereți, ceramică lucrată cu mâna din sec. III d.H, multe fragmente au ardere secundară.	IV
495.	N.	2,30 / 2,20	- 3,62	Conține oase de ovine, ceramică lucrată cu mâna din sec.III î.H.	IV

1	2	3	4	5	6
496.	N.	Ø 1,50	-3,30	Pornește de la 2,80m, conține resturi de la o vatră circulară cu marginile înălțate cu grosimea de 8cm, și partea superioară fățuită, două fragmente de vatră cu niște orificii cu diametrul de 2 cm. Ceramică lucrată cu mâna din sec. IV - III î.H.	IV
497.	N.	Ø 1,50	-3,95	Deranjată de săpături vechi. Conține ceramică amestecată lucrată cu mâna și la roată.	IV
498.	N.	1,35 / 1,90	-4,30	Groapă de foră tronconică. Conține ceramică puțină tip Monteoru, maxilar de animal.	I
499.	N.	Ø 1,65	-3,83	Groapă de foră cilindrică, lărgită la fund. Conține ceramică lucrată cu mâna, oale, castroane cu marginea în interior sau evazată, fructieră, resturi de lipituri cu fățuială, un fragment de amforă cu patru - cinci adâncituri liniare.	V
500.	N.	Ø 1,70	-3,75	Pornește de la 3,30. Conține ceramică lucrată cu mâna, oale și un fragment de amforă albicioasă.	V
501.	N.	Ø 1,60	-3,30	Fără inventar arheologic.	
502.	N.	2,90 / 1,80	-4,20	Conține ceramică din epoca bronzului, o rășniță primitivă.	I
503.	N.	1,90 / 1,10	-3,30	Conține o strecurătoare lucrată la roată cu găuri numai pe fund, de formă cilindrică, fund plat, alte fragmente lucrate cu mâna din sec. IV - III î.H.	IV
504.	N.	Ø 2	-4,90	Conține un ac de bronz de secțiune rectangulară cu un capăt ascuțit și îndoit, iar celălalt capăt lățit.	I
505.	N.	Ø 1,30	-4,10	Conține ceramică atipică și fund de amfore.	IV
506.	N.	Ø 1,30	-4,80	Conține ceramică din epoca bronzului și oase de animale.	I
507.	O.	Ø 1,50	-3,20	Începe la 2,60. Conține ceramică Latène III și oase de animale.	V
508.	O.	2,10 / 1,70	-3,00	Se adâncește numai în jumătatea de est. Conține ceramică din epoca bronzului.	I

Piroboridava

1	2	3	4	5	6
509.	O.	Ø 1,80	-2,90	Conține ceramică din epoca bronzului și cenușă.	I
510.	O.	Ø 1,10	-3,00	Conține cenușă și un fragment de brățară din bronz.	IV
511.	O.	1,50 / 1,10	-3,15	Conține oase, zgură, ceramică lucrată cu mâna, resturi de pereți.	IV
512.	O.	Ø 2,25	3,20	Se lărgeste spre fund. Conține puțină ceramică Latène II și oase.	II
513.	O.	1,60 / 1,15	-3,15	Se află sub vatra unei locuințe. Conține ceramică lucrată cu mâna, poroasă.	IV
514.	O.	3,20 / 2,10	-3,55	Începe la -2,80. Conține ceramică lucrată cu mâna și la roată și oase.	V
515.	O.	Ø 1,40	-3,20	Începe la -2,80. Conține multă ceramică lucrată cu mâna printre care un picior de fructieră lucrată cu mâna, și un fragment fier.	
516.	O.	Ø 2,30	-3,35	Conține ceramică lucrată cu mâna sec. III-IV î.H. oase, un fragment fier și un cercel din bronz.	IV
517.	O.	Ø 1,50	-3,35	Se lărgeste la fund. Conține ceramică lucrată cu mâna, oase, pietre și o râșniță primitivă.	II
518.	O.	Ø 2,50	-3,15	Conține ceramică lucrată cu mâna, oase.	IV
519.	O.	Ø 1,50	-3,60	Conține ceramică lucrată cu mâna și la roată, lipituri de pereți, oase, pietre.	
520.	O.	Ø 1,40	-3,30	Conține ceramică lucrată cu mâna și la roată.	
521.	O.	Ø 1	-3,25	Conține ceramică lucrată la roată Latène III, fructieră, căni, castron și ceramică lucrată cu mâna.	IV
522.	O.	Ø 1,50	-3,15	Pornește de la 1,75. Conține ceramică lucrată cu mâna Latène III, inel din bronz, chirpici, vatră, cărbuni, arsură, cenușă.	IV
523.	O.	Ø 2	-3,10	Conține ceramică lucrată cu mâna și la roată.	V
524.	O.	Ø 2	-3,15	Conține ceramică lucrată cu mâna și la roată, amfore de Cos, căpuie, cărbuni, oase.	IV

1	2	3	4	5	6
525.	O.	Ø 2,50	- 5,40	Începe la 1,85. La fund se află arsură și cenușă. Se suprapune cu o altă groapă cu diametrul de 2,50 în formă de pungă, care se adâncește până la 4,50. Conține resturi de vatră cu crustă, ceramică lucrată la roată și cu mâna, cu diametrul mare de culoare roșie, un cuțit din fier, un disc din bronz, și un inel din bronz cu decor reprezentând o pasăre.	V
526.	O.	1,20 / 1,30	-3,20	Forma aproximativ ovală și lărgită la fund. Conține puțină ceramică lucrată la roată.	
527.	O.	Ø 1,20	-3,30	Conține puțină ceramică lucrată cu mâna.	IV
528.	O.	Ø 1,15	-4,10	Groapă lărgită mult la fund. Conține ceramică lucrată cu mâna și cenușă.	IV
529.	O.	Ø 1,00	-3,05	Groapă fără inventar arheologic.	
530.	O.	Ø 1,50	-3,80	Conține oase de animale.	
531.	O.	Ø 1,30	-3,00	Conține ceramică lucrată la roată	P. V. Latène III.
532.	O.	Ø 2,00	-2,50	Conține ceramică lucrată cu mâna (oale cu proeminente), oase.	IV
533.	P.	Ø 1,50	-2,00	Conține ceramică lucrată cu mâna, ceașcă cu două torți, oale, pinten din fier.	V
534.	P.	Ø 1,10	-2,50	Conține pietre și fragmente de vase.	IV
535.	P.	Ø 1,00	-2,75	Pornește de la -2 m. Este mai largă la fund. Conține ceramică lucrată la roată, cenușă, cărbuni și resturi de arsură.	
536.	P.	Ø 1,20	-3,40	Conține ceramică lucrată la roată.	V
537.	P.	Ø 1	-2,80	Groapă fără inventar arheologic.	
538.	P.	1,50 / 1	-3,50	Conține ceramică atipică și oase.	
539.	P.	Ø 1,50	-3,50	Conține ceramică lucrată cu mâna, pietre și oase.	IV
540.	P.	1,55 / 1	-3,00	Conține pământ amestecat cu cenușă, ceramică lucrată cu mâna.	IV
541.	P.	1,20 / 0,80	-3,00	La suprafață conține lut, arsură și ceramică lucrată cu mâna.	I
542.	P.	Ø 1,20	-4,00	Conține pământ amestecat, ceramică lucrată cu mâna.	I
543.	P.	Ø 1,30	-3,75.	Conține ceramică din epoca bronzului, corn de cerb.	I
544.	P.	1,70 / 70	- 4,00	Conține ceramică, o seceră și un cuțit din fier.	V



1	2	3	4	5	6
545.	P.	Ø 1,10	- 4,25	Conține ceramică din epoca bronzului și lipitură de lut.	I
546.	P.	Ø 0,80	- 1,50	Conține ceramică atipică lucrată cu mâna.	V
547.	P.	Ø 0,85	- 3,60	Groapă fără inventar arheologic.	
548.	P.	2 / 1,80	- 2,50	Groapă fără inventar arheologic.	
549.	P.	Ø 1,10	- 2,50	Groapă fără inventar arheologic	
550.	P.	Ø 1,10	- 3,40	Groapă fără inventar arheologic.	
551.	P'.	Ø 0,90	- 3,10	Conține un os de animal, fragmente de vas lucrat cu mâna, fragment amforă.	IV
552.	P'.	1 / 1,10	- 2,80	Groapă de formă ovală. Conține fragmente ceramice din sec. III - II î.H.	IV
553.	P'.	Ø 1,75	- 3,30	Conține fragmente provenite de la vase mari lucrate cu mâna, fructieră lucrată la roată, fragment de ceașcă, un fragment strachină hallstattiană, un fragment de vas cu brâu alveolar, unul de amforă și o piatră.	V
554.	P'.	Ø 1,10	- 3,00	Conține oase de animale, fragmente ceramice aparținând sec. I î.H - I d.H.	V
555.	P'.	Ø 1,25	- 3,30	Conține oase de animal, fragmente ceramice lucrate cu mâna provenite de la vase.	IV
556.	P'.	Ø 1,60	- 2,70	A fost observată la adâncimea de -2,20 m, V pământ amestecat cu cenușă în care s-au descoperit fragmente ceramice provenite de la o cană lucrată la roată (întregibilă), de amforă (pseudocos), o fructieră și un vas lucrat cu mâna.	
557.	P'.	1,50 / 1	- 3,00	Groapă circulară ușor alungită. Conține un fragment de toartă de amforă, un fragment de vas hallstattian, și ceramică lucrată cu mâna.	IV
558.	P'.	Ø 1,75	- 2,90	Conține cenușă și cărbune. Fără inventar.	
559.	P'.	Ø 1,50	- 3,00	Groapă de formă circulară ușor alungită. Conține fragmente de oase de animal și ceramică lucrată cu mâna.	IV
560.	P'.	Ø 1,20	- 3,30	Conține cenușă, cărbune, fără inventar.	
561.	P'.	1,50 / 1	- 3,40	Conține fragmente ceramice lucrate cu mâna, provenite de la fructiere, vase tip borcan și vase lucrate la roată.	IV

1	2	3	4	5	6
562.	P'.	Ø 1,70	- 3,20	Conține fragmente de vas decorat cu cornul abundenței sec. IV î.H. și un fragment de vas lucrat la roată.	IV
563.	P'.	Ø 1,50	- 3,10	Conține oase de animale, fragment de toartă, fragmente de vase lucrate cu mâna cu proeminente, fragment de vas lucrat la roată, altul de cupă deliană sec. III î.H - II î.H.	IV
564.	P'.	Ø 1,70	- 2,85	Conține pământ amestecat cu cenușă, fragmente ceramice lucrate cu mâna aparținând sec. III - II î.H. Resturi de perete.	IV
565.	P'.	Ø 2,00	- 2,80	Conține ceramică lucrată cu mâna aparținând sec. III - II î.H. fragment de piatră prelucrată, resturi de pereți, fragmente de vatră; multă cenușă și cărbune.	IV
566.	P'.	Ø 2,50	- 2,80	Conține multă ceramică lucrată cu mâna, provenită de la vase mari, altele lucrate la roată, câteva fragmente aparținând epocii bronzului, fragment de amforă.	V
567.	P'.	2 / 1,50	- 3,00	Fără inventar arheologic.	
568.	P'.	Ø 2,20	- 2,80	Fără inventar.	
569.	P'.	3,00 / 1,50	- 2,75	Conține fragmente provenite de la un vas de sec. II î.H. lucrat cu mâna.	IV
570.	P'.	Ø 1,75	- 3,60	La fundul gropii a fost descoperit un strat de pământ calcinat.	
571.	P'.	Ø 3,40	- 2,90	Inventar atipic.	
572.	R.	Ø 1,70	- 3,30	Cenușă, arsură, cărbuni, oase de animale, fragmente de vatră, ceramică lucrată cu mâna cu luciu și câteva poroase. Oală întreagă ornată cu proeminente și brâu, fragmente de cățuie. Fund de amforă grecească. Câteva fragmente lucrate la roată, cenușii. Vas negru lustruit cu toartă bifurcată la bază, plin de cenușă albă și cărbuni arși.	IV

1	2	3	4	5	6
573.	R.	Ø 1,90	- 3,50	Cenușă și arsură. La bază un cerc de bolovani. Ceramică lucrată cu mâna (picior de fructieră, oale mari) și poroasă (cu alveole și proeminente conice). Fragmente cenușii lucrate la roată de nuanță închisă (picior și buze de fructieră). Fragmente de amforă.	IV
574.	R.	Ø 1,80	- 3,90	Cenușă și multe resturi de foc, la fund un cerc din pietre de râu așezate regulat pe o înălțime de 0,30 m. Oase multe de animale printre care un cap de câine. La 3,10 - oase umane din epoca bronzului, ceramică lucrată cu mâna cu lustru, fructieră, oale, cană întreagă cu gât cilindric și toartă și poroase. Câteva fragmente cenușii lucrate la roată, o râșniță primitivă de gresie. Fragmente din epoca bronzului, o cupă monteoreană cu gura oblică și cu o toartă și alte fragmente cu dungii în relief.	IV
575.	R.	Ø 2,00	- 3,60	Cenușă cu resturi de arsură și cărbuni. O dungă de cenușă albă, oase, pietre. Fragmente de vase lucrate cu mâna cu lustru și poroase.	IV
576.	R.	Ø 1,20	- 3,90	Cenușă, arsură, chirpici arși. În marginea sa s-a găsit o mică ulcică neagră lucrată cu mâna cu fund inelar.	IV
577.	R.	Ø 1,90	- 3,10	Cenușă și resturi de foc. Fără ceramică.	
578.	R.	Ø 3,00	- 3,10	Cenușă și resturi de foc, la mijloc o lespede de piatră de 0,32 x 0,40. Craniu uman zdrobit.	IV
579.	R.	Ø 1,30	- 3,00	Cenușă și arsură, lut ars. Fără ceramică.	IV
580.	R.	Ø 2,00	- 3,00	Cenușă, resturi de foc, oase, bolovani de piatră. Ceramică lucrată cu mâna și la roată, fructiere negre cu luciu, oale cu picior. Fructiere lucrate la roată cu buze fațetate. Toartă de amforă.	IV
581.	R.	Ø 2,50	- 3,00	Cenușă și alte resturi de foc. Fără ceramică.	

1	2	3	4	5	6
582.	R.	Ø 1,50	- 3,00	Cenușă și resturi de foc. Ceramică lucrată cu mâna cu lustru. Fragment negru, lucios din ceramică din epoca bronzului cu buza crestată, altul cu luciu roșu - gălbui cu nervuri, ac din bronz cu urechi.	IV
583.	R.	Ø 1,70	- 3,00	Cenușă și resturi arse, pietre multe și oase. Ceramică lucrată cu mâna cu lustru din a doua epocă a fierului. Fragmente de ceramică din epoca bronzului, răzuitor din gresie, spatulă din os, două fragmente de tablă din bronz.	III
584.	R.	Ø 1,70	- 3,00	Cenușă și resturi arse. Fără ceramică.	IV
585.	R.	Ø 2,00	- 2,80	Cenușă, arsură, cărbuni. Fără ceramică.	
586.	R.	Ø 1,30	- 3,00	Cenușă, arsură, cărbuni. Fără ceramică.	
587.	R.	Ø 1,20	- 2,80	Cenușă, arsură, cărbuni. Fără ceramică.	
588.	R.	Ø 1,50	-2,50	Cenușă și multă arsură, fragmente de picior de vas grecesc cu firnis negru din sec. III î.H. și de vas mic grecesc fin, vopsit cu roșu.	IV
589.	R.	0,90/1,20	- 2,65	Cenușă și aglomerare de cărbuni la fund. Groapă de formă tronconică, mai strânsă la gură.	
590.	T.	Ø 1,80	- 3,40	Cenușă deasă, închisă, cu fărâme de arsuri.	
591.	T.	0,55 / 1,95	- 2,95	Pământ galben amestecat cu cenușă în proporții variabile. La bază un strat gros de 10 cm. Mai sus resturi de vatră groasă de 0,60 m. Se lărgeste la fund.	IV
592.	T.	Ø 0,70	- 3,00	Deasupra cenușă compactă amestecată cu arsură.	
593.	T.	1,20 / 1,50	- 3,20	Cenușă amestecată cu pământ, arsură, cărbuni, oase, cioburi, la fund o pătură subțire de cărbuni și cenușă.	
594.	T.	Ø 1,00	- 3,20	Cenușă afânată.	
595.	T.	Ø 0,60	- 2,95	Cenușă, arsură, cărbuni.	
596.	T.	Ø 1,20	- 2,00	Pământ ars și cenușă.	
597.	T.	Ø 1,30	- 2,00	Cenușă și arsură.	
598.	T.	Ø 2,50	- 2,50	Cenușă și pământ.	
599.	T.	Ø 1,50	- 3,10	Cenușă masivă depusă pe straturi de nuanțe diferite, amestecate cu mici fărâme de arsură, cărbuni.	

1	2	3	4	5	6
600.	T.	1,60 / 2,00	- 2,80	Se lărgeste la fund. Cenușă de diferite nuanțe.	
601.	U.	Ø 2,00	- 2,85	Cenușă de diferite nuanțe peste care este o pătură de arsură, cărbuni și pământ galben.	
602.	U.	0,20 / 1,50	-3,10	Cenușă deschisă, cărbuni, oase. Groapa este de formă conică, largă la gură. La fund cenușă, cărbuni, fragment din fier, ciob de amforă.	IV
603.	U.	Ø 1,00	- 1,90	Cenușă afănată, violacee, amestecată cu pământ galben. La fund o cantitate mare de cărbuni.	
604.	U.	0,40 / 0,80	- 1,90	Pământ galben amestecat cu multă cenușă, fărâme de arsură, cărbuni, la fund pământ ars.	
605.	U.	Ø 1,05	- 2,70	Cenușă masivă.	
606.	U.	Ø 1,20	- 2,50	Cenușă de mai multe nuanțe, cu arsură și cărbuni.	
607.	U.	1,60 / 1,80	- 2,90	Cenușă masivă. Deasupra mari bulgări de pământ ars și chirpici cu urme de nuiele. Groapa este mai largă la fund.	
608.	U.	0,40 / 1,80	- 3,20	Cenușă amestecată cu arsură și fărâme de cărbune. La fund un strat gros de 0,15 m. de pământ ars compact, în care s-au găsit cărbuni și pietre, oase, ceramică lucrată cu mâna, poroasă, lustruite și cenușii lucrate la roată.	IV
609.	U.	Ø 1,90	- 3,10	Cenușă compactă, în care se aflau multe oase de vită, oi, porci și vânat. Bolovani de piatră, cărbuni, ceramică lucrată cu mâna lustruită (fragmente de câni, fructiere și castroane).	IV
610.	U.	Ø 1,20	- 2,40	Cenușă afănată. În context, un cuțitaș din fier, un fragment de corn de cerb lucrat, fragment din toarta unui vas din bronz, vârf săgeată bronz, ceramică lucrată cu mâna, râșniță, două mărgelile din sticlă negăurite, cute de gresie, fragment de cățuie.	IV

1	2	3	4	5	6
611.	U.	Ø 1,00	- 2,60	Cenușă afănată în care se aflau fragmente de vase lucrate cu mâna și la roată, cenușii, fund de amforă grecească.	V
612.	U.	Ø 1,30	- 2,40	Pământ galben amestecat cu cenușă, cărbuni și pietre. Ceramică getică de toate categoriile, lucioasă, primitivă, cenușie, lucrată la roată, fragmente de amforă.	IV
613.	U.	Ø 1,50	- 3,45	Cenușă cu resturi de vatră.	IV
614.	V.	Ø 1,40	- 4	Groapă de formă conică, la fund strat de cenușă cu un picior de cupă cenușie peste care un strat de lut galben, cenușă, cărbuni, oase, ceramică lucrată cu mâna și cu lustru negru, fusaiolă.	IV
615.	V.	Ø 2,00	- 1,80	Multă cenușă la un loc, strat de pământ ars. Fragment de ceramică lucrat la roată și altul cu lustru negru și decor liniar.	IV
616.	V.	Ø 1,20	- 3,75	Cenușă și cărbuni. La fund ceramică lucrată la roată neagră cu pictură roșie.	V
617.	V.	Ø 1,10	- 1,00	Multă cenușă compactă.	
618.	X	Ø 1,20	- 2,70	Cenușă, cărbuni, pământ și ceramică.	V
619.	X	Ø 1,40	- 2,90	Cenușă albă, ceramică lucrată cu mâna cu lustru negru, cărbuni.	V
620.	X	Ø 0,90	- 2,00	Cenușă albă, ceramică lucrată cu mâna cu lustru negru, cărbuni.	V
621.	X	Ø 2,75	- 3,30	Groapă de formă conică, straturi succesive de pământ ars, cenușă, cărbuni, oase de animale, torți de amforă, ceramică lucrată cu mâna și la roată, cenușii, fier de lance, cuțitaș curb din fier, inel din bronz aplatizat, mărgele.	V
622.	X	Ø 1,20	- 2,90	Pământ ars, amestecat cu cenușă și cărbuni.	
623.	X	Ø 2,00	- 3,00	Cenușă, cărbuni, fragment ceramic lucrat cu mâna, împungător din bronz.	I
624.	X	Ø 3,00	- 3,00	Groapă de formă conică (largă la bază) Cenușă, cărbuni, oase de animale, ceramică lucrată cu mâna, neagră și lucrată la roată, fusaiolă, lamă de cuțit din fier, ac de fibulă bronz, lamă din fier îndoită, fragment pensetă bronz, os în formă de inel.	II

Piroboridava

1	2	3	4	5	6
625.	X	Ø 1,80	- 2,10	Cenușă, cărbuni.	
626.	X	Ø 1,50	- 2,90	Cenușă, cărbuni.	
627.	X	Ø 2,00	- 3,00	Groapă de formă conică. Cenușă.	
628.	X	Ø 2,40	- 2,80	Groapă de formă conică. Cenușă, cărbuni, oase de animale, ceramică lucrată cu mâna cu lustru negru, lucrată la roată, cenușie, fragmente amfore, ac din fier.	
629.	X.	Ø 1,20	- 2,30	Cărbune, pământ ars.	
630.	Y.	Ø 1,50	- 3,00	Groapă de formă conică. Cenușă, cărbuni, oase de animale, piramidă de pământ ars.	IV
631.	Y.	Ø 1,15	- 3,00	Groapă de formă conică. Cenușă, cărbuni.	IV
632.	Y.	Ø 2,00	- 3,00	Groapă de formă conică, cenușă, cărbuni, oase de animale, ceramică lucrată cu mâna, fusaiolă ornată cu striuri, două pietre mari de formă neregulată, mică monedă din bronz, ilizibilă.	IV
633.	Y.	Ø 2,00	3,20	Groapă de formă conică, cenușă, cărbuni, oase, ceramică lucrată cu mâna cu lustru negru și lucrată la roată, cenușie, fusaiolă.	V
634.	Y.	Ø 1,60	-2,50	Cenușă, cărbuni, oase de animale, clește din fier și un fragment inform din fier.	V
635.	Y.	Ø 2,70		Nesăpată.	
636.	Y.	Ø 1,45	- 2,70	Groapă de formă conică. Straturi subțiri de pământ ars, cenușă, cărbuni și ceramică.	IV
637.	Y.	Ø 2,00	- 4,00	Groapă de formă conică. Cenușă, cărbuni, oase de animale, ceramică lucrată cu mâna cu lustru negru, lucrată la roată cenușie, fusaiole, tub din os, inel din fier, vârf de săgeată.	IV
638.	Z.	Ø 1,60	- 2,40	Cenușă amestecată cu cărbuni, oase de animale, ceramică lucrată cu mâna.	IV
639.	Z.	Ø 1,40	- 2,40	Cenușă amestecată cu cărbuni, oase de animale, ceramică lucrată cu mâna.	IV

1	2	3	4	5	6
640.	Z.	Ø 1,20	- 2,50	Groapă de formă cilindrică, cenușă, cărbuni, pământ ars, ceramică lucrată cu mâna.	IV
641.	Z.	Ø 1,20	- 3,00	Groapă de formă conică. Cenușă, cărbuni, pământ ars, oase de animale, ceramică lucrată cu mâna cu lustru negru și poroase.	IV
642.	Z.	Ø 1,80	- 2,60	Groapă de formă tronconică. Straturi subțiri de cenușă, cărbuni, pământ ars, moloz.	IV
643.	Z.	Ø 0,80	- 2,30	Groapă de formă cilindrică, cenușă, cărbuni, ceramică lucrată cu mâna.	IV
644.	Z.	Ø 2,75	- 3,85	Groapă de formă conică. Cenușă, cărbuni, pământ ars, oase de animale și de pește, torți de amforă, fragment de ceramică cenușie lucrată la roată, lucrat cu mâna cu lustru negru. Urnă lucrată cu mâna, bitronconică, lustruită, obiecte din bronz, fusaiole cu decor incizat, monede republicane din bronz.	IV
645.	Z.	Ø 1,20	- 2,60	Groapă de formă cilindrică. Cenușă, cărbuni.	IV
646.	Z.	Ø 1,40	- 4,00	Groapă de formă conică. La fund strat de cenușă în care se găsea un picior de cupă cenușie. Urmează un strat de pământ lutos galben, oase de animale, cenușă, cărbuni, ceramică lucrată cu mâna cu lustru negru (un fragment cu hașuri incizate), ceramică cenușie lucrată la roată, fusaiole, disc.	IV
647.	Z.	Ø 0,80	- 5,00	Cenușă, la mijloc un strat de pământ calcinat, ceramică lucrată la roată, fragment cu lustru negru și decor liniar în relief.	V
648.	Z.	Ø 1,20	- 3,75	Cenușă și cărbuni, la fund o cupă evazată, lucrată la roată, pictată cu linii roșii.	IV
649.	Z.	Ø 1,00	- 4	Multă cenușă.	



# ZUSAMMENFASSUNG

Eine der repräsentativsten geto-dakischen Ansiedlungen aus der östlichen Karpatenzone Rumäniens ist im Laufe mehrerer Jahren in Poiana, Gemeinde Nicorești, Kreis Galați. Sie ist auf einer Landzunge auf der linken Sereth-Terrasse gelegen, von steilen Abhängen umgeben und durch einen gebauten Graben von dem Rest der Terrasse begrenzt. Das Studieren dieser Ansiedlung begann im Jahre 1926 und wurde mit großen Unterbrechungen bis zum Jahre 1990 fortgesetzt, wann ca. 95% ihrer Fläche durch großangelegte Ausgrabungen untersucht wurde.

Das stratigraphische Schema der Ansiedlung wurde mit *Piroboridava* identifiziert – eine vorstädtische Formation, die vom griechischen Geographen Ptolemaeus erwähnt ist. Sie wurde zum ersten Male infolge der von Radu Vulpe im Jahre 1926 durchgeführten archäologischen Ausgrabungen skizziert und im Laufe der nachträglichen Forschungen bekam einige Ergänzungen, durch Erwerb von neuen Informationen.

Das erste Bewohnungs niveau auf dieser Landzunge, gelegen in einer Tiefe von 3,60 m, beinhaltet Reste aus der Bronzezeit – die Monteoru- Kultur IC3. Aus dieser Ebene stammen fragmentarische Keramikgefäße und wenige Sachen, die besonders in kleinen Gruben sowie in Gräbern mit Hocker – Skeletten sich befanden, ab.

Das zweite Bewohnungs niveau, charakterisiert sich durch eine dünne braun-graue Bodenschicht, beinhaltet sporadische Reste aus einer Ansiedlung aus ersten Eisenzeit – Basarabi – Kultur. Diese Schicht beinhaltet mehrere Typen von Keramiken mit charakteristischer Dekoration sowie eine Fibula. Aufgrund dieser Fibula wurde dieses Niveau im 7.-6. Jahrhundert vor Christus datiert.

Das dritte Bewohnungs niveau, erschienen nur in einigen Sektionen, wird durch eine schwarz-violette Bodenschicht charakterisiert und beinhaltet Keramikfragmente, die, durch Analogie mit zeitgenössischen Entdeckungen, aus dem 5.-14. Jahrhundert vor Christus datiert sind.

Das vierte Bewohnungs niveau ist über 1 Meter tief und erscheint auf der ganzen Fläche der Ansiedlung, mit der Erde in zwei Farbtönen, die in zwei Phasen verteilt ist. Ihre Struktur beinhaltet eine große Menge von Asche und Schutt. Die Spuren von Wohnungen sind sehr dicht und der Inhalt des archäologischen Inventars weist eine Periode von großer Prosperität nach. Dieser Periode gehörten die zahlreichen Entdeckungen von Werkzeugen und Waffen aus Eisen und Bronze, zahlreiche Kleidungs- und Schmucksachen aus Silber und Bronze an, darunter Fibulas und Armbänder von thrakischen Typ, griechische und geto-dakische Münzen, handgezeugte und mit Töpferscheibe erzeugte geto-dakische Keramik, Amphoren aus verschiedenen griechischen Zentren, usw.. Abhängig von diesen

Entdeckungen wird das IV. Bewohnungs-niveau von der Hälfte des 4. Jahrhunderts bis zu der Mitte des 1. Jahrhunderts vor Christus datiert.

Auch das fünfte Bewohnungs-niveau ist aus zweifarbiger Erde gebildet: Die untere Schicht ist aus kompaktem gelbem Ton und die obere aus Schutt und Asche, in Folge eines großen Brandes gebildet.

In dieser Etappe war das Leben auch genug intensiv. Das beweist die Entdeckung einer großen Anzahl von Wohnungsresten, Feuerherden, Öfen, Werkstätten usw., sowie einer großen Menge von Importsachen. Charakteristisch für dieses Niveau sind die entdeckten Münzen, besonders die römischen Münzschätze, die provinziellen römischen Fibulas, die feine Keramik, die Glasgefäße und andere Importsachen. In der ersten Hälfte des 1. Jahrhunderts v. Chr. wurde die Ostseite der geto-dakischen Ansiedlung mit einem Erdwall befestigt, der aber nur kurze Zeit benutzt wurde, weil die 2. Phase des V. Niveau teilweise über ihm liegt.

Diese Reihenfolge der Kulturniveaus bedeut nicht auch eine ununterbrochene Bewohnungskontinuität. Die Nivellierungsschichten aus Ton oder Kies zwischen den Niveaus oder zwischen den Phasen, die große Menge von Asche und der häufige Schutt zeigt die Existenz mehrerer Brände und Kämpfe mit eventuellen Feiden an. Das Forschungs- Wiederkehren zu demselben Ort wurde durch zahlreiche Vorteile motiviert, die die strategische Lage dieser Landzunge darstellt.

## **Beschreibung der Ausgrabungen.**

Die ersten in der kleinen Festung durchgefurten archäologischen Ausgrabungen hatten als Zweck die Untersuchung einiger Flächen am Rande der Landzunge, die unter sofortiger Gefahr standen, wegen der sehr aktiven Erdbeben sich einzustürzen. Deswegen ist auch ein großer Teil der Ansiedlung eingestürzt. Die 1927 durchgeföhrten Sektionen der Ausgrabungen A und B von der südlichen Hälfte und die Sektionen X, Y, Z vom Norden wurden 1933 in der Zeitschrift Dacia, 3-4 veröffentlicht. Bis zur Erscheinung dieser Zeitschrift wurden auch andere Ausgrabungen durchgeföhrte, deren Beschreibung bis zur heutigen Zeit noch nicht herausgegeben geblieben ist. Durch die Wiederaufnahme der Forschungen in den Jahren 1949-1951, 1968 und 1985-1990 wurden andere Sektionen der Ausgrabungen vorgenommen und dadurch wurde ca. 90 Prozent der Fläche der Ansiedlung untersucht.

Die Beschreibung der Ausgrabungssektionen folgte das Stratigraphische Schema unter Angabe von bedeutendsten Entdeckungen aus jedem Niveau, von Wohnungsresten, Feuerherden und Gräbern. Die Ausgrabungen von 1927-1951

wurden ausführlich und detailliert von Radu und Ecaterina Vulpe beschrieben. Die entsprechenden Manuskripte befinden sich im Archiv des Geschichtsmuseums in Tecuci.

Auf der ganzen untersuchten Fläche wurden 310 Wohnungsspuren registriert, die insbesondere des Niveaus IV und V angehörten, abhängig von der Tiefe und von den dort entdeckten archäologischen Materialien.

Mit kleinen Ausnahmen, sind die Wohnungen an der Oberfläche aufgebaut. Ihre Reste bestehen aus völlig gebranntem Erdplanum mit Kohle, Asche und Feuerherdresten sowie aus vieler Keramik (Anhang 1). Sowohl die Wohnungsfeuerherde als auch die äußeren Feuerherde sind auf kleinen Flächen aus kompakt gebranntem Ton, überdeckt mit einer harten Tonschicht und einer weißlicher, rektangulär- oder rundförmigen Kruste, gebildet. Einige von diesen Feuerherden haben mit Falz markierte Ränder. Identifiziert wurden insgesamt 356 Feuerherde, die meisten von ihnen stammten aus dem V. Niveau, aber mit zahlreichen Überlagerungen und Wiederherstellungen. Es gab aber auch Feuerherde mit Dekoration oder verschiedenen inzisierten Zeichen, die sich in Wohnungen mit heiligen Funktionen befanden (Anhang 2). In allen Niveaus, aber insbesondere im IV. und V. Niveaus wurden 649 zylinder- oder ovalförmige, beim Grund erweiterte Gräben verzeichnet. Diese enthielten verschiedenes archäologisches Material, im allgemeinen Reste von Feuerherden, Keramik, Knochen und viel Asche. Einige von diesen waren Gräber oder rituale Gräben. In einigen Gräben wurden Reste von Getreiden, insbesondere von verkohlten Weizen oder Hirse, weiße Asche und seltener Kohlen gefunden (Anhang 3).

## Das Verteidigungssystem.

Schon ab Anfang der Ausgrabungen wurde eine besondere Aufmerksamkeit der Walluntersuchung geschenkt und auf der rechten Seite der Ausgrabungen wurden eine Reihe von Sektionen aufgezeichnet. Es wurde die Tatsache hervorgehoben, daß der Wall in seinem Ganzen nur aus gelber Erde aufgebaut wurde, die aus dem anliegenden Graben stammte. Einige Spuren von Holzbalken stammen von einer oben gelegenen Palisade. Von chronologischem Standpunkt stellte man fest, daß die Einrichtung des Walls zwischen den Niveaus IV und V vorgenommen wurde. An der Wallsbasis entdeckte man einen römischen Münzenschatz, wo auch Münzen aus der Zeit von Augustus sich befanden.

Leider ist der grösste Teil des Walls eingestürzt, der im Innern der Ansiedlung gebliebene Abschnitt wurde platt gemacht, teilweise auch wegen der übereinanderliegenden Bewohnung, und zwar der II. Phase des V. Niveaus. Der Graben, der die kleine Festung vom Rest der Landzunge trennt, ist sehr tief und breit.

Von typologischem Standpunkt ist das in Poiana eingerichtete Verteidigungssystem ähnlich mit denen von den zeitgenössischen geto-dakischen Ansiedlungen, sowie mit denen von Barboși, Brad, R?c?t?u, C?ndești und anderen von der außerkarpatischen Zone.

## Archäologisches Inventar.

Das archäologische Inventar aus der Siedlung Poiana enthält zahlreiche Werkzeuge, Waffen und andere Gegenstände aus Eisen, Bronze, gebranntem Ton und Stein. Diese Gegenstände werden in Verbindung mit einigen Handwerken und Hauptbeschäftigungen der Bevölkerung vorgestellt.

Die Existenz einiger Erzreduktionsofen, die wahrscheinlich an der Siedlung angebracht waren, ist durch große Mengen von Schlacken, Luppen, Tiegeln nachgewiesen. Die in der Nähe angebrachten Handwerkswerkstätten erzeugten Werkzeuge und verschiedene andere Gegenstände, indem sie das in diesen Ofen erzielte Eisen benutzten. In diesen Komplexen wurden kleine Barren, ungefertigte Produkte, Abfälle usw., sowie einige Schlag- und Fixierwerkzeuge (Ambosse, Schraubstocke), Deformierungswerkzeuge (Hammer), Fangwerkzeuge (Zangen), Schneid- und Bohrwerkzeuge Meissel, Dornen, Feilen, Scheren) usw., entdeckt.

Die in der Siedlung erzeugten und benutzten landwirtschaftlichen Werkzeuge wie Pflugeisen, Pflugmesser, Pflugscharren, Secheln, Sensen, Hippen haben gleiche Charakteristika mit den anderen Gegenständen von 3.-1. Jahrhundert v. Chr., die auf dem von Geto-Dakiern bewohnten Gebiet entdeckt wurden. Einige dienten zur Holzverarbeitung. Diese Beschäftigung ist durch das Vorhandensein zahlreicher Meissel, Äxte, Hammer, Texel, Handbohrer, Zangen, Bauklammer sowie zahlreicher Nägel, Hacknägel, Ringnägel, Verschlüsse usw., die von Häusern und von anderen Bauten stammen, nachgewiesen.

Unter den Hausgeräten sind zahlreiche Messer, verschiedener Formen und Grössen, Rasiermesser, Nadeln, Ahlen, Pinzetten, Feuerstahle, sowie Gabeln und andere Gegenstände für Fischfang, wie z. B. Angelhacken, Harpunen, Fischgabeln.

Eine andere Kategorie der dargestellten Gegenstände bildet die Waffenausrüstung, darunter bemerkenswert sind Lanzen- und Pfeilspitzen, Fragmente von Schwertern, Gladius und Dolchen. Die Pferdeschirnteile bestehen aus Trensenhebel Sporen, Kandaren sowie verschiedenen Katteringen und Schnallen.

Das Handwerk der Tonverarbeitung ist durch verschiedene Gegenstände wie z. B. illustrierte Spinnwirteln, Polierstücke, Gewichte für Webstühle oder für Fischfangnetze, Leuchter, Feuerbocke oder sog. Feuerherdhündchen Schmelztiegel u. a. Weil einige Tongegenstände zahlreich sind, wurden Exemplare

mit besonderen Formen und dekorierte Exemplare illustriert. Illustriert wurden von der bedeutenden Menge der Steingegenstände einige Exemplare von Schleifsteinen, Polierstücken u.a. Das ganze im Katalog beinhaltende und illustrierte Material ist ähnlich mit anderen Materialien von den geto – dakischen Siedlungen und mit anderen gegenwärtigen Materialien aus dem Karpaten – Donau Gebiet und aus dem Schwarzmeer – Raum und sie wurden in Abhängigkeit ihrer stratigraphischer Position und ihrer Assoziierung mit Importgegenständen und Münzen, datiert.

## Tracht – und Schmuckgegenstände.

### *Fibeln.*

Was die Kleidungsstücke betrifft, die in den letzten zwei geto – dakischen Schichten aus Poiana entdeckt wurden, nehmen die Fibeln, durch ihre große Anzahl und Verschiedenartigkeit, den ersten Platz ein. Sie wurden, nebenbei, in Berichten über Ausgrabungen (1927, 1950-1952) und in einigen Studien erwähnt, ohne zu einer ausführlichen Beschreibung des ganzen Stoffes zu gelangen.

Die hier analysierte Anzahl ist relativ unvollständig, da wir, vor allem, nur Fibeln aus der Sammlung des Museums aus Tecuci und des Geschichtemuseums aus Iași im Auge haben. Ziemlich viele Stücke aus früheren Ausgrabungen (in Aufzeichnungen aus den Jahren 1930, 1939 – 1940 erwähnt) konnten nicht gerettet werden. Nur eine kleine Anzahl der analysierten Fibeln stammen aus geschlossenen Komplexen, die Mehrheit wurden in der antiken Schicht gefunden, und können deshalb nicht immer genau datiert werden. Aus diesem Grund stützt man sich in der chronologischen Einstufung der meisten Exemplare auf die Analogie mit ähnlichen Exemplaren, die in zeitgenössischen Schichten, von demselben Typ, entdeckt wurden, darunter nehmen die berühmten *davae* aus der linken Terasse des Sirets, aus R?c?t?u und Brad, Kreis Bac?u, sowie auch aus anderen Siedlung und geto – dakischen Nekropolen, ein bedeutenden Platz ein.

Die meisten Fibeln sind aus Bronze und Eisen, und nur einige aus Silber. Sie sind alle sehr mannigfaltig, sowohl die einheimischen als auch die importierten. Das ganze Material wurde in mehrere Arten gruppiert: Trakische Fibeln, von denen viele aus den Schätzen, die in den Jahren 1951 und 1986 entdeckt wurden, stammen; Mittelatène Fibeln; Spätatène Fibeln, zu denen auch eine Armbrustfibel gehört; Fibeln mit Tierkopf; Nauheimer Fibeln; Langton-Down Fibeln; Scharnierfibeln; Aucissa Fibeln; Soldatenfibeln; Schussel-fibeln; Augenfibeln; Trompetenfibeln; kräftig profilierte Fibeln.

Eine Sonderstellung nehmen die unfertigen Fibeln ein. Diese weisen darauf hin, dass es Werkstätte gab, in der Poiana Siedlung, die solche Fibeln herstellte.

Ein anderes Kapitel stellt fragmentare Eisen – und Bronzefibeln vor, die zu den je verschiedenen Arten gehören.

#### **Armringe.**

Von den Form her sind die Armringe in mehrere Gruppen eingeteilt a. Armringe mit freien Enden, welche nach einigen Einzelheiten in sechs Untergruppen eingeteilt werden; b. Spiral – und Fadenförmige; c. Armringe aus Torsionsfaden mit freien Enden; d. Fadenförmige Armringe mit anhangbaren Enden; e. Armringe mit Knotenringe; f. Armringe aus breiten Band; g. Armringe aus Holz. Alle diese Armringe werden in den ersten Hälfte des 3 Jahrhunderts v. Chr.-1 Jahrhundert n. Chr. datiert.

#### **Ohringe.**

Diese Stücke, die ungefähr eine kreisförmige Form haben, wurden aus Bronz und Silber hergestellt. Von den Form her wurden sie in sechs Typen eingeteilt: 1. aus Torsionsfaden mit eine breite und spitzförmige Ende; 2. aus einfachen Faden oder Torsionsfaden mit einem Ende die in eine konische Proeminenz endet und der andere mit eine stark stilisierte Protome; 3. einfache Faden mit eine spitzförmige und ketteringförmige Ende; 4. aus zwei Torsionsfaden mit eine spitzförmige und ringförmige Enden; 5. Faden mit zirkularformigen Enden; 6. ein Glied mit Torsionsende, von denen man einige Gegenstände angehängt wurden.

#### **Fingerringe.**

Aus Bronz oder Silber hergestellt, einfache oder spiralförmige, wurden in sechs Typen eingeteilt und in den 3 Jahrhundert v. Chr. – 2 Jahrhundert n. Chr. datiert. Zalreich sind die atypischen Kettenringe.

**Anhängern.** Stücke aus einem Glied hergestellt, von den mehrere Gegenstände die an den obigen Seite durchlöchert wurden, angehangt waren.

**Perlen.** Die meissten waren aus Glasfluss, Kristall oder gebranntes Ton hergestellt, und von der Form und Dekor her kann man 12 Typen merken. Diese Art von Perlen werden in der Zeitspanne vom 4. Jahrhundert v. Chr. – 2. Jahrhundert n. Chr. datiert. Man kann, mit diese Perlen, in allen geto – dakischen Siedlungen und Grabern, so wie auch in den Nachbarzonen Analogien merken. Manche von ihnen haben eine römische, keltische oder mittelmeerische Herkunft.

**Schnallen.** Vollständige oder nur fragmentarisch, die Schnallen wurden aus Eisen oder Bronz hergestellt und von den Form her, in fünf Typen eingeteilt. Diese Schnallen werden in den 3 Jahrhundert v. Chr. – 2 Jahrhundert n. Chr. Datiert.

**Spiegeln.** Von den Dimensionen her werden sie in zwei Kategorien gruppiert. Die Spiegeln wurden aus Bronz hergestellt, die mit einem weissen Metall plattiert wurde. Der Spiegel aus dem Abb. Hatte auf dem hinteren Teil ein Dekor im Relief.

*Haarlocknadeln.* Die Haarlocknadeln wurden aus einer Stange aus Bronze oder Eisen hergestellt mit einem spitzförmigen und einem dekorierten Ende.

*Nähnadeln.* Aus Bronze oder Eisen hergestellt, mit einem spitzförmigen und einem kreisförmigen Ende.

*Stässig.* Sie sehen ähnlich mit der Nähnadeln aus, unterschiedlich ist nur, dass das sie keine kreisförmigen Enden haben.

*Einsatzplatten, Knöpfe* und andere Gegenstände aus Bronze und Silber, zwei *Griffe* von einer *Kasserole* und zwei *Bruchstücke* aus Bronze verschiedene Meißel und atypische Fragmente, die von *Schachteln* und *Griffe* stammen, und verschiedene Gegenstände aus Knochen werden demnächst hergestellt.

## Die geto – dakische Keramik.

Im Laufe der Zeit wurden verschiedene Methoden zum Studium der geto – dakischen Keramik angewandt. Einige Fachleute zogen vor, ihre Analyse in den Entwicklungsetappen der allgemeinen geto – dakischen Zivilisation durchzuführen (I.H.Crisan), andere analysieren diesbezüglich jeden Typ des Gefässes von seinem Ursprung und bis zu seinem Verschwinden (E. Moscalu). In den beiden Fällen wurde auch die Keramik von Poiana als Beispiel gegeben, insbesondere diejenige, die durch die alten Ausgrabungen entdeckt, summarisch veröffentlicht und besonders nicht systematisch entdeckt wurde. In dem vorliegenden Aufsatz wird vollständig die Keramik aus allen Ausgrabungen (1926 – 1990) dargestellt.

Bei der Analyse der Keramik wurden die zwei grossen Kategorien in Betracht gezogen und zwar. Die mit Hand und die mit Töpferrad gefertigte Keramik. Von der ersten Kategorie wurde der Rohstoff, die Qualität und Form der Gefässe betrachtet. Beschrieben wurden folgende handgeformte Gefässe. Glockenförmige, doppelkegelstumpfförmige, mit gebogenen Körper, mit fast geraden Wänden sowie kugelförmige, Doppelhenkeltöpfe, ovale Töpfe, Schüsseln, Fruchtschalen, Kannen, Bechern, Tassen, Unschlittlampen, Teller mit flachem Boden und Seiher. Bei einigen Formen sind mehrere Typen und Ausführungen nachgewiesen und sie wurden mit solchen Gefässen die in anderen Siedlungen, besonders in R?c?t?u und Brad, die auch wie Poiana, auf der linken Terrasse des Flusses Sereth gelegen sind verglichen.

Von der Scheibengedrehten Keramik wurden grosse Gefässe mit gewölbtem Körper, Fruchtschalen, Bechern, Seiher, Grossschüsseln, Schüsseln, Deckel, Henkelkannen, Doppelhenkeltöpfe, Krüge, kleine Amphoren, Gefässe mit Rohr, dako – getische Nachahmungen nach delischen Bechern, Askos- Gefäss, zweihenkelige Tassen und Kernos – Gefäss.

Neben der scheibengedrehte Keramik bestellt auch die bemalte Keramik mit geometrische Zeichnungen verwendet. Sie wurde mit verschiedenen Rotnuancen in geometrische Stil bemalt.

Aus der Analyse der Keramik von Poiana folgendes herfor. Die grosse Formenverschiedenheit, die durch eine oder andere Technik erzeugt wurden und eine Entwicklung auf diesem Gebiet im Laufe ca. 7. Jahrhunderten soviel dauerte dieses bedeutende Zentrum aus der Südmoldau – sowie die von anderen Zivilisationen aufgenommen Einflüsse, besonders von den Zivilisationen aus dem Süddonau – Gebiet.

Die Chronologische Zeitbestimmung dieser Keramik wurde auf einer stratigraphische, typologische Grundlage durchgeführt, sowie durch Vergleich mit anderen Keramikartikeln, die in anderen Siedlungen entdeckt und in der Zeit zwischen 5. Jahrhunderten v. Chr. und 2. Jahrhunderten n. Chr. datiert wurden. Diese wurde in der ausserkarpatischen Zone Rumäniens geforscht und diese Zone hatte eine parallele Entwicklung mit Poiana.

### **Importkeramik.**

In dem IV. und V. Nivau hat man viele griechische und römische Importwaren mehreren Kategorien gefunden. Zwischen den repräsentativsten Elemente, die Handelsaustausche mit pontischen Burgen und mit anderen Zonen von Norden oder Süden des Schwarzen Meeres beweisen, sind die kersmischen Artikel, in erster Reihe die Amphoren, die Verpackungen, mit denen verschiedene Produkte für die örtliche Bevölkerung notwendigen Gütern geholt wurden, sowie Feinkeramik oder verschiedene Kleidungsstücke und Schmuckstücke, die von Geto – Daker sehr hoch geschätzt waren. Die ältesten in Poiana dokumentierten Amphoren sind diejenigen, die aus Thasos stammten. Einige von diesen haben charakteristische Stempel und sind in den Jahren 315 – 254 v. Chr. datiert worden. Auch von dieser Zeitperiode sind zahlreiche Fragmente von Gefässen aus anderen Zentren wie Soloha I und II, Lesbos u.a., die aber keine Stempel oder andere Zeichen aufweisen. Zahlreicher sind die Amphoren von Cos oder Pseudocos aus dem 2.-1. Jahrhundert v. Chr., gefolgt von sinopischen Amphoren, die das Fortsetzen des Handels mit den südlichen Zentren im 1. Jahrhundert v. Chr. – 1. Jahrhundert n. Chr. beweisen.

In Vergleich mit den Amphoren ist die Feinkeramik weniger repräsentiert, die meiste in Form von Fragmenten. Einige Fragmente stammen von Kylixen, Pokalen, Trichtern, Kantharoy's bedeckt mit schwarzem Firnis mit Metallischen Regenbogenfarbungen. Es zeichnete sich ein anthropomorphisches Gefäss aus, das aus einer rotziegelfarbigem Paste erzeugt ist, bedeckt ganzflächig mit einer roten



Engobe. Die Gesichtszüge und andere Details stellen den Kopf eines Alten, vielleicht von Dionysos, dar. Dieses Gefäß kann durch Vergleich mit den ähnlichen Teilen, die im Norden des Schwarzen Meeres entdeckt wurden, im 2. – 1. Jahrhundert v. Chr. datiert werden. Auch von der späthellenistischen Periode stammt eine graue Luzerne, bedeckt mit schwarzem Firnis, die nach Form und Dekoration aus dem 1. Jahrhundert v. Chr. stammt.

Römische Keramik sind Luxusgefäße, Teller (fünf Typen), Kannen, Tassen, Schüsseln, Amphoren, Unguentaria, bemalte Kantharoi, Lampen vorführen, die meisten befinden sich in fragmentarischem Zustand. Diese sind aus Ton von guter Qualität gearbeitet, mit Magerung von feinem Sand und Glimmer. Sowohl innerlich als auch ausserlich diese Gefäße sind mit ziegelroter Angoba bedeckt, einige behalten noch einen starken Glanz.

Durch die Veröffentlichung dieser Kategorie von Importwaren aus Poiana versuchen wir die Verbindungen festzustellen die zwischen den Zonen die ausserhalb der Grenze lagen und jenen Zentren des Römischen Kaiserreichs existierten, insbesondere die mit den Ostmittelmeer und orientalischen Zonen. Diese Verbindungen wurden durch Kaufleute ermöglicht, die neben Wein und Öl auch Luxustonwaren, Glas – und Metallgefäße, Schmuck und andere Handelswaren in die lokale Siedlung mit sich gebracht hatten. Es lässt sich bemerken, dass die Siedlung von Poiana, wie auch andere grosse ostkarpatische Siedlungen ein wichtiger wirtschaftliches Zentrum war und, dass es ständig in Verbindung mit anderen benachbarten Zonen stand. Die Funde zeigen genau die Richtungen in welchen dieser Handel sich ausbreitet, beziehungsweise Kleinasien und die Agais, Städte aus Krim und der Adriaküste.

Wie auch andere rumänische Forscher, die sich mit der Importkeramik der geto-dakischen Siedlungen und deren Beziehungen zu anderen Gebieten beschäftigt haben, können wir feststellen, dass im ostkarpatischen Raum die Import von Keramik eine bedenkenswerte Rolle spielte und als hervorragendes Beispiel in diesem Sinne die Siedlung von Poiana steht.

### **Glasgefäße.**

Im V. Niveau, in der Kulturschicht und seltener in Gräben wurden zahlreiche fragmentare Glasgefäße entdeckt, daraus mehrere Formen, durch verschiedene Techniken erzeugt, identifiziert werden konnten. Einige von diesen wurden auf Sandton – Kern modelliert, andere durch Giessen in Formen, anschliessend mit Polieren, Schleifen, Blasen in Form und Freiblasen erzeugt. Verzeichnet wurden Fragmente von Alabastron, einfache grossen Napfen, mit dünnen oder breiteren Rippen, einigen aus beflecktem Glas, Modiolus – Pokale

oder Pokale mit Kanneluren, Gläser von romisch-syrischen oder Sidonian – Typ mit Inschriften, einige mit Lotusknospen im Relief dekoriert, Kelche oder Gläser mit Vielfacetten – Dekorierung, Gefäße für Unguentum und Gefäße für Balsamöl, Fragmente von prismatischen oder quadratischen Gefäßen, Plateaus, Spielscheiben, sowie Fragmente mit Henkel oder Kranze von den Gefäßen, deren Form unsicher ist.

Die meisten Glasartikel sind vom 1. Jahrhundert und von der ersten Hälfte des 2. Jahrhunderts n. Chr. datiert und stammen aus der ost – mittelmeeerischen Zone (Syrien – Palestina, Aegypten) und aus Italien, mittels der Handelszentren aus Norden des Schwarzen Meeres, auf Meeres – oder Flusswegen.

Als Schlussfolgerung kann man behaupten, dass das archäologischen Zentrum in Poiana eines der bedeutendsten Zentren von der ost – karpatischen Zonen aus Dazien war. Die im Laufe der Zeit ausgeführten Untersuchungen illustrieren die Evolution der geto – dakischen Zivilisation, von Anfang an und bis 2. Jahrhundert n. Chr., wenn die Bewohnung beendet wurde und andere Zonen in der Nähe bevorzugt wurden.

## Münzen.

In diesem Band werden wir die Münzenentdeckungen der Jahre 1985 – 1990, sowie auch einige Stücke die unveröffentlicht geblieben sind, obwohl sie lange bevor entdeckt wurden, bekanntmachen. Die 63 Stücke, die in den Katalogen beschrieben werden, stammen aus . 32 AE aus *Kallatis* (Schatz). 3 AR und 3 AE geto – dakische (*Husi – Vovriesti I, Varteju – Bucuresti I, Inotesti - Racoasa 2*, unergründet 2). 11 *romische republikanische* Denaren ( II. Jh. – 32/31 v. Chr.). 2 AR *Augustus*, 1 AE *Tiberius*, 5 AR *Vespasian*, 1 AR *Antoninus Pius*, 1, AE *Thracia – Rhoemetalces*, 1 AR romisch (?), 1 AR Nachahmung eines römischen republikanischen Denars, 1 Stuck unbekannter Herkunft. Schlussfolgerungen im Bezug auf die Verbindung zwischen den obengenannten Münzenfunde und dem archäologischen Kontext in den sie gefunden wurden sind noch nicht möglich, aus zwei Gründen. Die Münzen die bis jetzt in Poiana gefunden wurden sind sehr zahlreich (ungefähr 1000 Stücke ) und wurden bis jetzt noch nicht bekanntgegeben. Die meisten Münzenfunde stammen nicht aus geschlossenen Komplexen und jene, die diese Herkunft haben, wurden nicht zusammen mit all den archäologischen Materialien die sie begleiteten publiziert

Dennoch können wir einige Bemerkungen zu den hier diskutierten Münzen machen. Demnach konnte man feststellen, dass ältere Geldstücke in oberen Schichten erschienen, und neuere in tieferen Schichten. Dieses ist den verschiedenen Zerstörung der bewohnten Schichten zuzuschreiben. Deshalb

wurde eine Schicht nach dem Hauptkern der gefundenen Münzen charakterisiert. Die meisten Münzen von Poiana wurden in den letzten zwei Schichten gefunden, und deren archäologische Separierung wirft Schwierigkeiten auf, weil das numismatische Material nach anderen chronologischen Kriterien eingeteilt werden muss. Dieses wird nur dann möglich sein, wenn der ganze Fund bekanntgegeben wird. Der Fund ist von grosser Bedeutung für alle La Tène Siedlung aus Dazien, weil in Poiana 52% aller bisher entdeckten Münzen aus diesen Siedlungen gefunden wurden.

## Abbildungsverzeichnis.

Abb. 1 Die Geto-dakische Siedlung aus Poiana: 1, Die Ausgrabungen von 1985-1990; 2, Die Ausgrabungen von 1926-1951; Unsistematische Ausgrabungen.

Abb. 2 Profil der Südwand des Schnittes H (nach Radu Vulpe 1949): 1, heutiger Humus; 2, die schwartzrötliche Erde mit Tonscherben und Flußsteinen; 3, gelber Lehm; 4, grauer Erde mit Tonscherben und Steinen; 5, gelber Lehm; 6, die schwartzrötliche Erde; 7, grauer Erde mit Herdstelle; 8, Asche; 9, braun Erde mit Rötreste; 10, Braun Erde mit Tonscherben; 11, Aschen Erde; 12, aschichlen Erde mit Tonscherben; 13, Asche mit Kohle; 14, grauer Erde mit Kohle; 15, sterile Schicht; 16, gelber Erde mit Asche und Tierknochen; 17, kompakte Brandreste; 18, Tierknochen; 19, Tonscherben; 20, kompakte gelber Erde.

Abb. 3 Profil der Nordwand des Schnittes C" (nach Radu Vulpe, 1951). 1, heutiger Humus; 2, die schwartzrötliche Erde; 3, grauer Erde mit gelberfleckes; 4, kompaktegelber Erde; 5, gelbaschliche Erde mit Tonscherben; 6, Braunaschliche Erde; 7, festgestampfer gelber Erde; 8, Braun Erde mit Asche; 9, braun Erde; 10, festgestampfen grauer Erde; 11, sterile Schicht; 12, Erde aus andere Ausgrabungen; 13, Branderde und Tonscherben; 14, Brandreste; 15, Asche; 16, Brandstreifen; 17, Flußsteinen; 18, Tonscherben; 19, Tierknochen; 20, Tongefäße.

Abb. 4 Profil der Nordwand des Schnittes N. 1, heutiger Humus; 2, braun Erde mit Tonscherben und Flußsteiner; 3, gelber Erde mit Brandreste, Asche und Keramik; 4, grauer Erde; 5, grauer-braun Erde; 6, schwarze Erde; 7, Schwarzeviolette Erde; 8, sterile Schicht; 9, Tonscherben; 10, Steine; 11, Herdrete; 12, Asche; 13, Kohle; 14, braun Erde mit Tonscherben, knochen und kohle.

Abb. 5 Profil der Südwand des Schnittes N'. 1, heutiger Humus; 2, mischum Erde mit Tonscherben und Steine; 3, braungelber Erde mit Brandreste und Asche; 4, gelber Lehm; 5, braungrauer Erde; 6, Schwarzviolette Erde; 7, schwarze Erde mit Brandreste; 8, sterile schicht; 9, Kohle; 10, Asche; 11, Herdrete; 12, Steine; 13, Tonscherben.

Abb. 6 Profil der Estwand des Schnittes N'. 1, heutiger Humus; 2, schwarze Erde; 3, braungelber Erde mit Brandreste; 4, gelber Erde; 5, braungrauer Erde; 6, kompakte schwarze Erde; 7, grauschwarze Erde; 8, schwarze Erde mit Pigmentation; 9, schwarzer Erde mit Tonscherben; 10, sterile schicht, 11, Asche und Kohle; 12, Herdrete; 13, Tonscherben.

Abb. 7 Profil der Estwand des Schnittes O. 1, heutiger Humus; 2, grauschwarzer Erde; 3, Der Grube mit Brandreste; 4, gelber Erde mit rotfleckes; 5, grauer Erde; 6, schwarze Erde; 7, festgestampfer Lehm; 8, schwarze Erde mit Rotpigmentation; 9, Schwarzeviolette Erde; 10, schwarzer Erde mit Asche; 11, sterile Schicht; 12, vorstören Schicht; 13, Brandreste und Kohle; 14, Herdrete; 15, Asche; 16, Tonscherben; 17, Steine.

Abb. 8 Profil der Nordwand des Schnittes P'. 1, heutiger Humus; 2, braun Erde mit Tonscherben und Steine; 3, gelber Erde mit Brandreste, Tonscherben und Steine; 4, grauer Erde; 5, braungraue Erde; 6, schwarze Erde; 7, schwarze Erde mit rotpigmentation; 8, sterile Schicht; 9, Tonscherben; 10, Steine; 11, Herdreste und Öfenreste; 12, Asche; 13, Kohle.

Abb. 9 Wohnkomplexe, Herde und Grube aus Schnittes F und G (nach Anton Nitu, 1939-1940): 1, Grube; 2, Fläche mit Brandreste; 3, Fußboden; 5, Herde.

Abb. 10 Wohnspuren aus des Schnittes H, H' und I (nach Radu Vulpe, 1949).

Abb. 11 Die Wohnspuren und Grube aus die Schnittes J ( nach Radu Vulpe, 1952).

Abb. 12 Die Wohnspuren aus die Schnittes K, K' (nach Radu Vulpe 1950-1951): a, neben -0,25 – 1,50m; b, neben -1,50 – 2,50 m

Abb. 13 Die Wohnspuren und Grube aus die Schnittes L (nach Radu Vulpe, 1951). a. neben -0,25-1,50 m.; b. neben 1,50-2,50 m.

Abb. 14 Plan die Schnittes N und N<sub>1</sub>: 1, Wohnreste; 2, festgestampfer Fußboden; 3, Herde; 4, Schatz; 5, Steine; 6, Skelettes; 7, Tonscherben; 8, Öfen.

Abb. 15 Plan die Schnittes N', O und P: 1, Fußboden; 2, Asche und Brandreste; 3, Herdes; 4, Steine; 5, Tonscherben; 6, Skelettes.

Abb. 16 Grube aus Schnittes N, O und P (1985-1990).

Abb. 17 Dekorierte Herdes (nach Radu Vulpe, 1951).

Abb. 18 Die Öfen.

Abb. 19 Wohnreste und Herdstelle aus die Schnittes IV und V.

Abb. 20 Die Grabungen aus die Schichte IV/1 (4-3 Jahrhundert v. Ch.).

Abb. 21 Beil (1), Dechseln (3), Zangen (4) und Schlüssel (2, 5-7) aus Eisen.

Abb. 22 Schlüssel (9-10, 18, 22), Klammern (2-3, 6-8, 11-12, 16, 19-21, 23), Türklinke (5), Schlässer (1), Haken (13-15, 17) und Beschlag (4) aus Eisen.

Abb. 23 Feile (1, 8, 10) Klammern (3, 6, 12, 14), Ahlen (2, 7), Schüssel (9), Bohrer (5), Schere (11), Griff (15), Meißel (16), Schaufelchen (19), Beil (20,22), Ring (17), Eisenstänge (4, 18, 23) und andere fragmente (13, 21) aus Eisen.

Abb. 24 Sichel (1, 3-4, 6, 11) und Winzermessern (2, 5, 7-10) aus Eisen.

Abb. 25 Sichel (7-9, 14, 20, 22), Winzermessern (1-6, 10-13, 15-18, 21, 23-27) und Messer (28) aus Eisen.

Abb. 26 Sichel (1-2, 9, 15, 23), Winzermessern (4, 6-8, 10-13, 16, 19, 21-22), Feile (20) und Messern (3, 14, 17-18, 24) aus Eisen.

Abb. 27 Messern (1-9, 11-13, 15-18, 21-22, 24-25, 27, 32-35, 37, 39-40), Winzermessern (10, 14, 19, 29-31, 36, 38) und Sichel (20, 23, 26, 28) aus Eisen.

Abb. 28 Messern (1-38) aus Eisen.

Abb. 29 Messern (1-44) aus Eisen.

Abb. 30 Messern (1-43) aus Eisen.

Abb. 31 Messern (1-14) aus Eisen.

Abb. 32 Gabeln (1), Spatel (2), Haken (3-4, 18), Griffe aus Kessel (5, 11), Klammern (6), Zangen (7, 9), Pinzette (12), Schlüssel (19), Stösig (10) und Verschiedene Stangen (8, 13-17) aus Eisen.

Abb. 33 Haken (2, 7, 17), Nägel (4), Feuerstahl (3, 16), Klammern (12, 14-15, 18-19, 25-26), Gabeln (10, 13, 20-23), Zangen (5), Schlösser (24), Messer (27) und Verschiedene Stangen (1,6, 8-9, 11) aus Eisen.

Abb. 34 Meißeln (3-4, 6-9, 11, 15-16, 19, 21, 27, 34-35, 40), Stösigen (1-2, 12, 18, 20, 22, 24, 28-29, 31, 33, 37-38), Dornen (5, 10, 17, 23, 25-26, 30, 32, 36, 39, 41-43) und Nägel (13-14) aus Eisen.

Abb. 35 Dornen (2, 5, 15-116, 22, 25, 34), Stösigen (1, 6, 8-12, 17-18, 20-21, 23, 27-29, 31-33, 35, 40-42, 45), Meißeln (3-4, 13-14, 24, 43), Ambosse (7), Klammern (19, 26, 36-37, 39), Nägel (30) und Stangen (38, 44, 46-47) aus Eisen.

Abb. 36 Stange (1-2, 6-10, 12-13, 16, 18-19, 22), Meißel (3), Stösigen (4-5, 21), Nägel (11), Haken (14-17), Klammer (15) und Dracht (20) aus Eisen.

Abb. 37 Stange (1, 4-7, 15), Feile (2-3, 14), Spitzen (8-9, 13), Nägel (11-12), Klammer (10) aus Eisen.

Abb. 38 Klammern (1-2, 4, 11-12, 14, 19, 24-25), Ahlen (3, 23), Nägel (11), Feile (16), Meißel (9) und Fragmente aus Blech (18, 20-21) und Verschiedene Stange (5-8, 13, 15, 27) aus Eisen.

Abb. 39 Fragmente aus Blech (1, 6, 16), Spatel (2), Meißel (3), Drächte (5, 15), Feile (8), Klammern (7, 13-14, 17), Ahlen (10, 12, 18) und Stangen (4,9, 11) aus Eisen.

Abb. 40 Feilen (16), und Verschiedene fragmente aus Eisen (1-15, 17).

Abb. 41 Verschiedene fragmentarische gegenstände aus Eisen.

Abb. 42 Verschiedene fragmentarische Gegenstände aus Eisen.

Abb 43 Angelhaken (1-2, 6, 8, 21), Ahlen (3, 5, 12, 15-16), Klammern (4, 17), Palette (9), Propeller (18), Griffe (19-20), Spitzen (7, 10-11, 14) und Meißeln (13) aus Eisen.

Abb. 44 Stiffe (1-2, 4, 8), Nägel (3, 11), Ahle (12), Türangel (6, 9, 13), Klammer (5), Schlösser (7) und Stange (10) aus Eisen und Bronze (3).

Abb. 45 Nägel (1,15), Dornen (2-3, 14, 16, 18), Meißel (4, 17), Stiffe (5, 7-13) und Feile (6) aus Eisen.

Abb. 46 Stiffe aus Eisen

Abb. 47 Nägel aus Eisen.

Abb. 48 Nägel (1-2, 4-11, 15-16, 20, 26), Stiffe (3), Dornen (12-14, 17), Klammern (18-19, 21-25, 27-32, 34-41, 43, 48) und Ahle (33, 42-47) aus Eisen.

Abb. 49 Klammern aus Eisen.

- Abb. 50 Pferdeschirre aus Eisen.  
 Abb. 51 Reitsporen aus Eisen (11-3, 9-18) und Bronze (4-8).  
 Abb. 52 Verschiedene Ringe aus Eisen.  
 Abb. 53 Lanzen spitze aus Eisen.  
 Abb. 54 Lanzen spitze aus Eisen.  
 Abb. 55 Lanzen spitze aus Eisen.  
 Abb. 56 Fragmentarische Tüllen und Lansenspitzer aus Eisen.  
 Abb. 57 Lanzen spitzen und Pfeil spitzen aus Eisen.  
 Abb. 58 Pfeil spitzen aus Eisen.  
 Abb. 59 Pfeil spitzen aus Eisen (1, 3-8, 10-13) und Bronze (2, 9, 14-18).  
 Abb. 60 Pfeil spitzen aus Bronze (1-23, 25-28) und Eisen (24, 29-30).  
 Abb. 61 Pfeil spitzen aus Bronze.  
 Abb. 62 Dekorierte Spinnwirteln aus Ton.  
 Abb. 63 Dekorierte Spinnwirteln aus Ton.  
 Abb. 64 Spinnwirteln aus Ton.  
 Abb. 65 Spinnwirteln aus Ton.  
 Abb. 66 Spinnwirteln aus Ton.  
 Abb. 67 Spinnwirteln aus Ton.  
 Abb. 68 Verschiedene Statuette aus Ton.  
 Abb. 69 Verschiedene Statuette aus Ton.  
 Abb. 70 Verschiedene Statuette aus Ton.  
 Abb. 71 Verschiedene Statuette aus Ton.  
 Abb. 72 Verschiedene Statuette aus Ton.  
 Abb. 7 Verschiedene Statuette aus Ton.  
 Abb. 73 Verschiedene Polierstuke aus Ton (1-4, 7-10) und Stein (5-6).  
 Abb. 74 Die Feuerböcke aus Ton.  
 Abb. 75 Die Feuerböcke aus Ton.  
 Abb. 76 Die Feuerböcke aus Ton.  
 Abb. 77 Die Feuerböcke aus Ton.  
 Abb. 78 Schmelztiegel aus Ton.  
 Abb. 79 Schmelztiegel aus Ton.  
 Abb. 80 Verschiedene Steingegenstände.  
 Abb. 81 Verschiedene Steingegenstände.  
 Abb. 82 Verschiedene Beingegenstände.  
 Abb. 83 Verschiedene Beingegenstände.  
 Abb. 84 Verschiedene Beingegenstände.  
 Abb. 85 Verschiedene Beingegenstände.  
 Abb. 86 Verschiedene Beingegenstände.  
 Abb. 87 Verschiedene Beingegenstände.

- Abb. 88 Verschiedene Beingegegenstände.  
Abb. 89 Verschiedene Beingegegenstände.  
Abb. 90 Verschiedene Beingegegenstände.  
Abb. 91 Trakische Fibeln.  
Abb. 92 Trakische Fibeln.  
Abb. 93 Mittellatène Fibeln.  
Abb. 94 Mittellatène Fibeln und mit Tierkopf (1, 3, 5); unfertigen Fibeln(4,7-9).  
Abb. 95 Mittel- und Spätlatène Fibeln.  
Abb. 96 Mittel- und Spätlatène Fibeln.  
Abb. 97 Mittel- und Spätlatène Fibeln.  
Abb. 98 Mittel- und Spätlatène Fibeln.  
Abb. 99 Mittel- und Spätlatène Fibeln.  
Abb. 100 Nauheimer Fibeln (1-10) und Soldatenfibeln (11, 16-20).  
Abb. 101 Nauheimer Fibeln (9, 13) und Soldatenfibeln (1-8, 10-12, 14-16).  
Abb. 102 Schussel-fibeln.  
Abb. 103 Schussel-fibeln.  
Abb. 104 Scharnierfibeln (1-2); Mittellatène Fibeln (3); Aucissa Fibeln (4); Augenfibeln (5); Langdon-Dawn Fibeln (6).  
Abb. 105 Spätlatène Fibeln (2); Soldatenfibeln (1, 3-7, 11-12), Trompeten- und kräftigprofilierter Fibel (8-10, 13-14).  
Abb. 106 Kräftigprofilierter Fibel.  
Abb. 107 Kräftigprofilierter Fibel.  
Abb. 108 Kräftigprofilierter Fibel.  
Abb. 108 Kräftigprofilierter Fibel.  
Abb. 109 Kräftigprofilierter Fibel.  
Abb. 110 Kräftigprofilierter Fibel (1-5, 7-15) und Langdon-Dawn Fibeln (6).  
Abb. 111 Kräftigprofilierter Fibel.  
Abb. 112 Kräftigprofilierter Fibel.  
Abb. 113 Kräftigprofilierter Fibel.  
Abb. 114 Ungefertigten Fibeln.  
Abb. 115 Fragmentäre Eisen- und Bronzefibeln.  
Abb. 116 Fragmentäre Eisen –und Bronzefibeln.  
Abb. 117 Fragmentäre Eisen- und Bronzefibeln.  
Abb. 118 Armring aus Bronz mit freie Enden und Torsions faden mit Dekor.  
Abb. 119 Armring aus Bronz mit freie Enden und Torsionsfaden mit Dekor.  
Abb. 120 Armringe aus Silber (3), Bronz (1-2, 4-7) und Holz (8).  
Abb. 121 Armringe aus Bronz mit anhängbaren Enden.



- Abb. 122 Armringe aus Bronz mit anhängbaren Enden.  
 Abb. 123 Armringe aus Bronz mit Knotenringe und freie Enden.  
 Abb. 124 Armringe aus Bronz mit Torsionsfaden und drehende Enden.  
 Abb. 125 Ohringe und Armringe aus Silber und Bronz mit zoomorphische Dekor.
- Abb. 126 Ohringe aus Bronz aus einfachen und Torsionsfaden.  
 Abb. 127 Glieden und Anhängern aus Bronz verschiedene Typen.  
 Abb. 128 Ringe aus Silber (6-7, 9-17) und Bronz (1-5, 8, 18, 20)  
 Abb. 129 Perlen mit verschiedene Formen und Dekor.  
 Abb. 130 Verschiedene Perlen (3-12), Skarabäus (1), Klingel aus Ton (13), Glassanhängern (14-15) und dekoratifgegenstände aus Holz (2).
- Abb. 131 Schnallen (1-9, 12-13, 18, 20), Haarlocknadeln (10, 14, 19, 23), Ringen (11, 15), Anhängern (21-22), Stösige (17) und Fragmentierte Dracht (16, 24).
- Abb. 132 Ringen und Bronzplatte vor verschiedene Formen.  
 Abb. 133 Spiegeln aus Bronz.  
 Abb. 134 Spiegeln aus Bronz.  
 Abb. 135 Spiegeln aus Bronz.
- Abb. 136 Stösigen (1-4, 8-10, 13-14, 16), Schnallnadeln (5-7), und verschiedene Fragmente aus Bronz und Eisen (11-12, 15).
- Abb. 137 Nähnadeln aus Bronz (1-4, 7-8, 10-19) und Eisen (5-6, 9, 20).  
 Abb. 138 Nadeln aus Bronz.
- Abb. 139 Anhänge (1), Knöpfe (2, 6, 9), Zierscheibe (7), Dekoratifgegenstände (3-5, 8, 10) und Gefäßgriffe (11) aus Silber (7) und Bronz (1-6, 8-11).
- Abb. 140 Riemenzugen (1, 8), Meißel (7, 13), Nadeln und verschiedene Fragmente aus Bronz.
- Abb. 141 Verschiedene Gegenstände aus Bronz.  
 Abb. 142 Bruchstücke und Kasserolgriffe aus Bronz.  
 Abb. 143 Doppelkegelstumpf- und Glockenförmige Gefäße.  
 Abb. 144 Doppelhenkeltopfe.  
 Abb. 145 Doppelhenkeltopfe.  
 Abb. 146 Einfache Töpfe.  
 Abb. 147 Einfache Töpfe.  
 Abb. 148 Glockenformiges Gefäße.  
 Abb. 149 Gefäße mit fast geradem Querschnitt.  
 Abb. 150 Das tiegelförmigen Gefäße.  
 Abb. 151 Tiegelförmige Gefäße.  
 Abb. 152 Verschiedeneformige Gefäße.

- Abb. 153 Tiegelformige Gefäße.
- Abb. 154 Tiegelformige Gefäße.
- Abb. 155 Tiegelformige Gefäße.
- Abb. 156 Tiegelformige Gefäße.
- Abb. 157 Tiegelformige Gefäße.
- Abb. 158 Tiegelformige Gefäße.
- Abb. 159 Gefäße mit Dekor.
- Abb. 160 Verschiedene Handgeformte Scherben.
- Abb. 161 Verschiedene Scherben mit Dekor.
- Abb. 162 Verschiedene Scherben mit Dekor.
- Abb. 163 Kannen und Doppelhenkeltöpfe.
- Abb. 164 Handgeformte Kannen.
- Abb. 165 Handgeformte Kannen.
- Abb. 166 Handgeformte Kannen.
- Abb. 167 Handgeformte Kannen.
- Abb. 168 Handgeformte Schüsselscherben.
- Abb. 169 Handgeformte Schüsselscherben.
- Abb. 170 Handgeformte Schüsselscherben
- Abb. 171 Handgeformte Fruchtschlen.
- Abb. 172 Verschiedene Kannenscherben.
- Abb. 173 Scheibengedrehte Kannen.
- Abb. 174 Handgeformte und scheidengedrehte Kannen.
- Abb. 175 Dakische Schalen.
- Abb. 176 Dakische Schalen.
- Abb. 177 Dakische Schalen.
- Abb. 178 Zweihenkelige dakischen Schalen.
- Abb. 179 Dakische Schalen.
- Abb. 180 Dakische Schalen.
- Abb. 181 Dakische Schalen.
- Abb. 182 Dakische Schalen.
- Abb. 183 Dakische Schalen.
- Abb. 184 Dakische Schalen.
- Abb. 185 Zweihenkelige dakischen Schalen.
- Abb. 186 Dakische Schalen.
- Abb. 187 Dakische Schalen.
- Abb. 188 Dakische Schalen.
- Abb. 189 Dakische Schalen.
- Abb. 190 Dakische Schalen.
- Abb. 191 Dakische Schalen.

- Abb. 192 Handgeformte Beleuchtungskörper.  
 Abb. 193 Handgeformte Beleuchtungskörper.  
 Abb. 194 Handgeformte Beleuchtungskörper.  
 Abb. 195 Handgeformte Beleuchtungskörper.  
 Abb. 196 Handgeformte Beleuchtungskörper.  
 Abb. 197 Handgeformte Beleuchtungskörper.  
 Abb. 198 Scheibengedrehte Kannen und Doppelhenkeltopfe.  
 Abb. 199 Zweihenkelige Scheibengedrehte Tasse.  
 Abb. 200 Zweihenkelige Scheibengedrehte Tasse.  
 Abb. 201 Zweihenkelige Scheibengedrehte Tasse.  
 Abb. 202 Zweihenkelige Scheibengedrehte Tasse.  
 Abb. 203 Scheibengedrehte Gefäße.  
 Abb. 204 Scheibengedrehte Fruchtschalen.  
 Abb. 205 Verschiedene scheidengedrehte Gefäße.  
 Abb. 206 Verschiedene scheidengedrehte Gefäße.  
 Abb. 207 Verschiedene scheidengedrehte Gefäße.  
 Abb. 208 Verschiedene scheidengedrehte Gefäße.  
 Abb. 209 Scheibengedrehte Fruchtshalen und Schüssel.  
 Abb. 210 Scheibengedrehte Fruchtshalen.  
 Abb. 211 Scheibengedrehte Schüssel.  
 Abb. 212 Verschiedene scheidengedrehte Gefäße.  
 Abb. 213 Kleine Amphoren und Askos.  
 Abb. 214 Verschiedene scheidengedrehte Gefäße.  
 Abb. 215 Verschiedene scheidengedrehte Gefäße.  
 Abb. 216 Verschiedene scheidengedrehte Gefäße.  
 Abb. 217 Dako-getische Nachahmung nach delischen Bechern.  
 Abb. 218 Scheibengedrehte Seiher.  
 Abb. 219 Scheibengedrehte Seiher.  
 Abb. 220 Scheibengedrehte Seiher.  
 Abb. 221 Scheibengedrehte Seiher.  
 Abb. 222 Scheibengedrehte Seiher.  
 Abb. 223 Scheibengedrehte Seiher.  
 Abb. 224 Scheibengedrehte Seiher.  
 Abb. 225 Handgeförmte Seiher.  
 Abb. 226 Handgeförmte Seiher.  
 Abb. 227 Bemalte Keramik.  
 Abb. 228 Bemalte Keramik.  
 Abb. 229 Bemalte Keramik.  
 Abb. 230 Bemalte Keramik.

- Abb. 231 Bemalte Keramik.
- Abb. 232 Griechische Keramik.
- Abb. 233 Griechische Keramik.
- Abb. 234 Amphorenstempel aus Thasos.
- Abb. 235 Römische Keramik.
- Abb. 236 Römische Keramik.
- Abb. 237 Römische Keramik.
- Abb. 238 Römische Keramik.
- Abb. 239 Römische Keramik.
- Abb. 240 Römische Keramik.
- Abb. 241 Römische Keramik.
- Abb. 242 Römische Keramik.
- Abb. 243 Gefäße für Balsamöl.
- Abb. 244 Scheibengedrehte Weihrauchkessel.
- Abb. 245 Griechische Amphore.
- Abb. 246 Griechische Amphore.
- Abb. 247 Römische Amphore.
- Abb. 248 Glassgefäße Scherben.
- Abb. 249 Glassgefäße Scherben.
- Abb. 250 Glassgefäße Scherben.
- Abb. 251 Glassgefäße Scherben.
- Abb. 252 Glassgefäße Scherben.
- Abb. 253 Glassgefäße Scherben.
- Abb. 254 Glassgefäße Scherben.
- Abb. 255 Glassgefäße Scherben.
- Abb. 256 Glassgefäße Scherben.

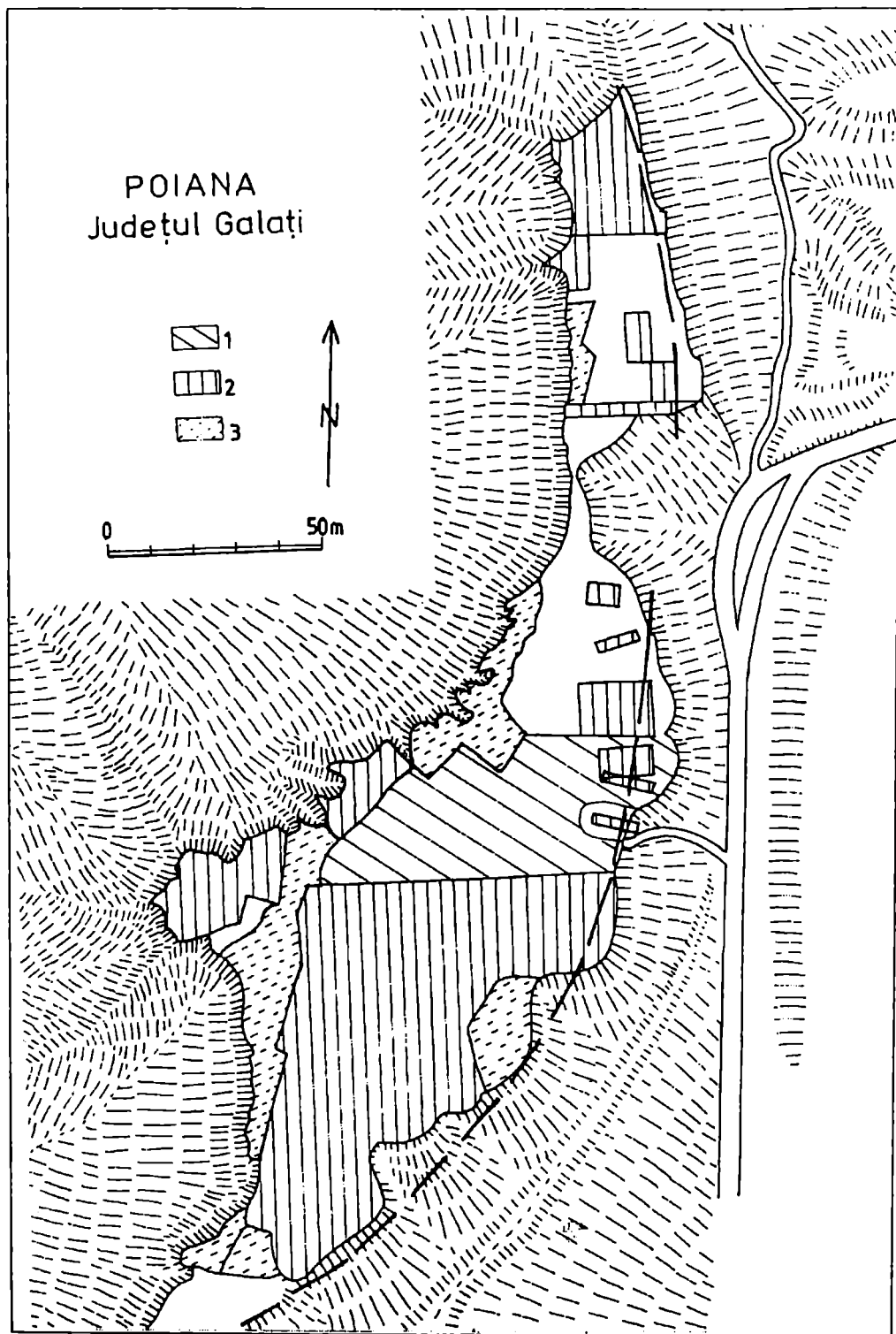

Fig. 1 Cetăţuia geto-dacică de la Poiana. Planul general: 1, săpături 1985-1990; 2, săpături 1926-1951; 3, săpături nesistematice.



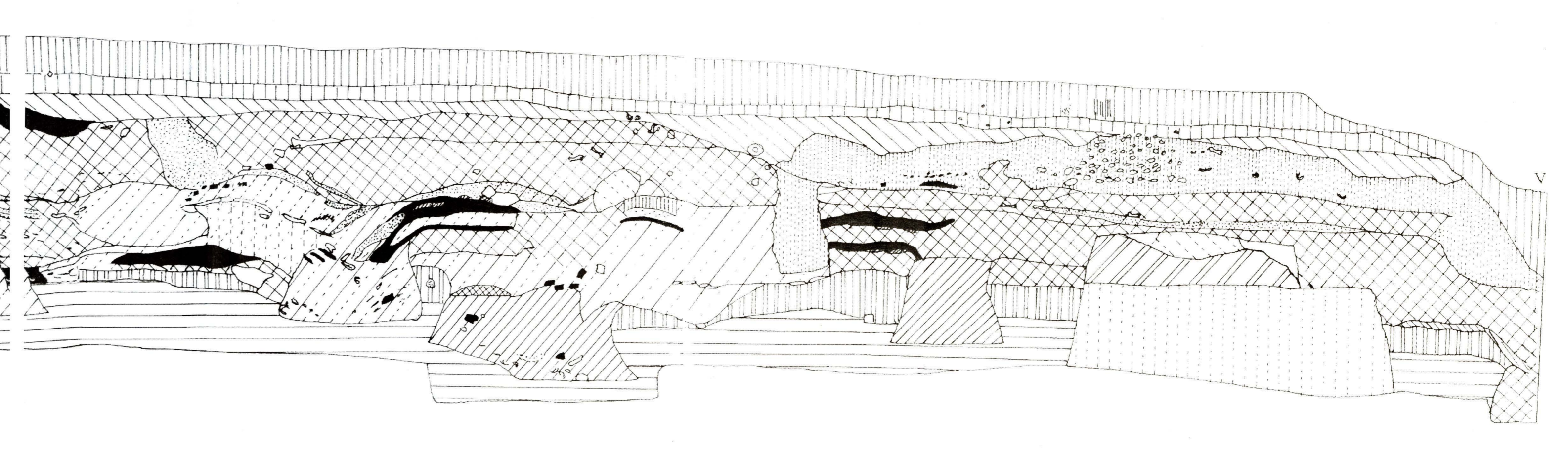
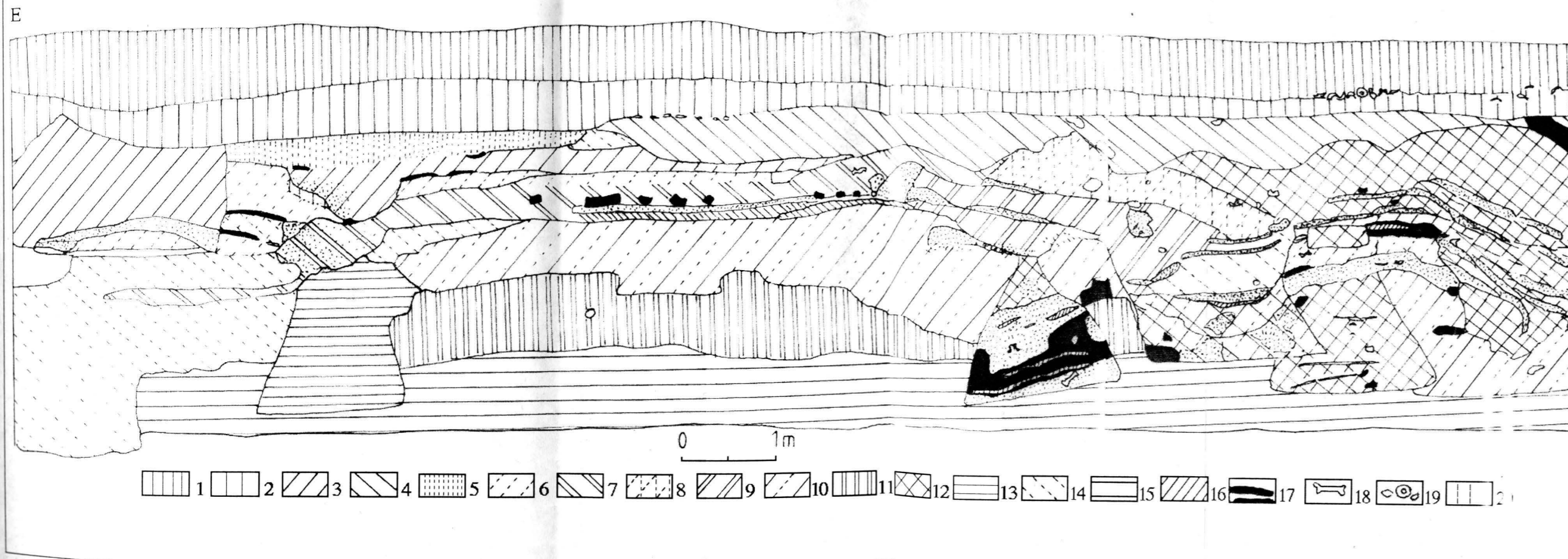

Fig. 2. Profilul de sud al secțiunii H (după Radu Vulpe, 1949): 1 - strat negru vegetal; 2 - strat negru-roșcat cu ceramică și pietre; 3 - pământ galben zgrunțuros; 4 - pământ cenușiu cu ceramică și pietre; 5 - pământ galben; 6 - pământ negru roșcat; 7 - pământ cenușiu cu resturi de vetre; 8 - lentile de cenușă; 9 - pământ brun cu resturi de cuptor; 10 - pământ brun cu resturi ceramice; 11 - pământ cenușiu; 12 - pământ cenușiu cu resturi ceramice; 13 - cenușă și cărbuni; 14 - pământ cenușiu cu cărbuni; 15 - pământ viu; 16 - pământ cenușiu cu ceramică și oase; 17 - arsură compactă; 18 - oase de animale; 19 - ceramică; 20 - pământ galben compact.



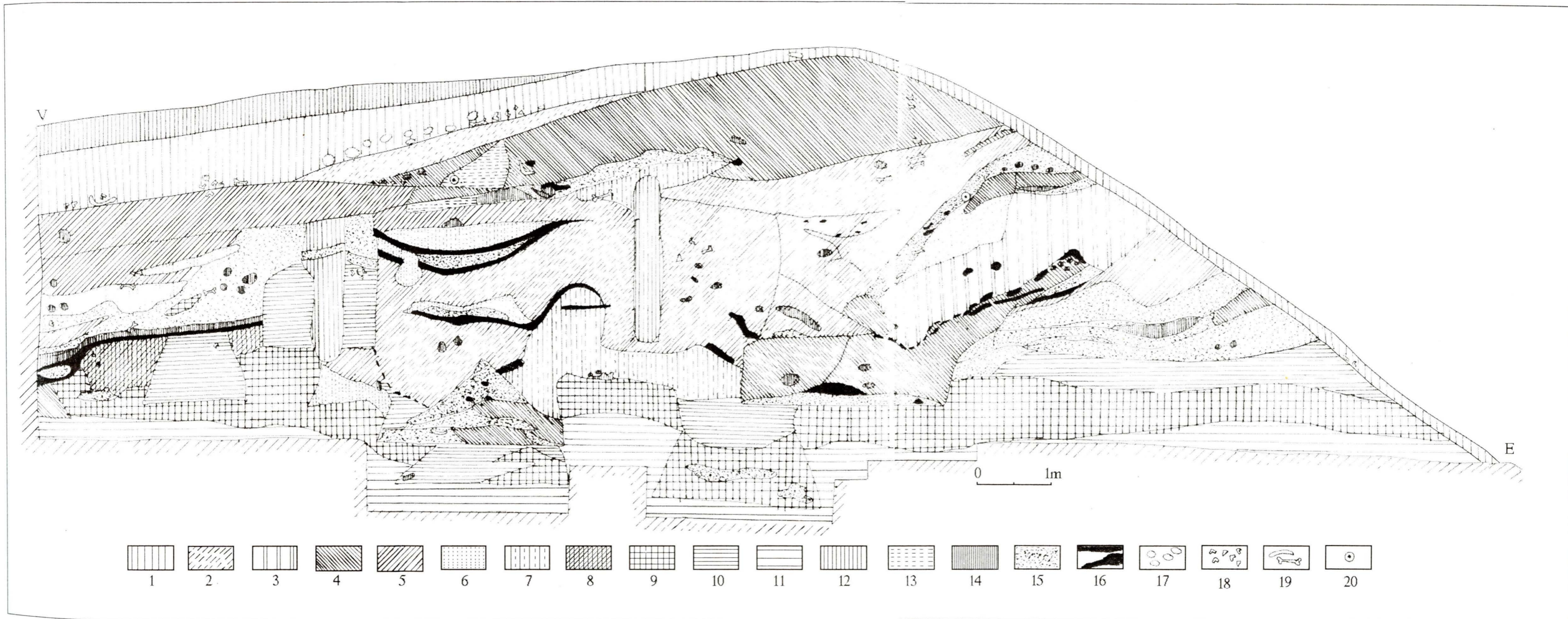

Fig. 3. Profilul de nord al secțiunii C" ( după Radu Vulpe, 1951): 1 - strat vegetal cu resturi arheologice; 2 - pământ negru roșcat; 3 - pământ cenușiu cu pete galbene; 4 - pământ galben compact; 5 - pământ galben cenușiu cu ceramică; 6 - pământ cenușiu brun; 7 - pământ galben bătut; 8 - pământ brun cu cenușă; 9 - pământ brun; 10 - pământ cenușiu compact; 11 - pământ viu; 12 - pământ aruncat din altă secțiune; 13 - pământ ars și ceramică; 14 - chirpici arși; 15 - cenușă; 16 - dungă de arsură; 17 - pietre; 18 - ceramică; 19 - oase; 20 - vase întregi.



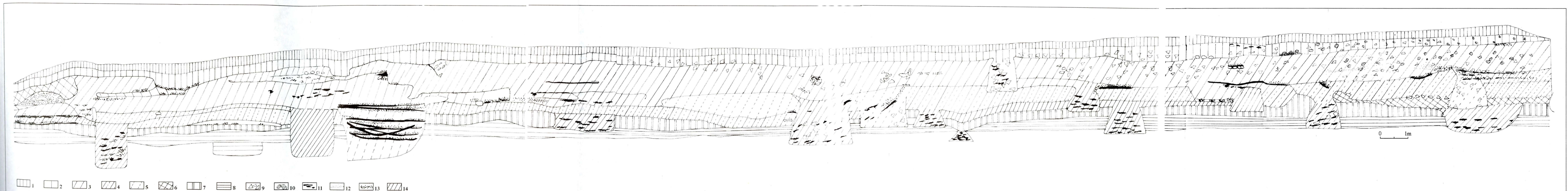

Fig. 4. Profilul de nord al secțiunii N: 1 - strat vegetal; 2 - strat brun cu ceramică și pietre; 3 - strat galben cu resturi de arsură, cenușă și ceramică; 4 - strat cenușiu; 5 - pământ brun cenușiu; 6 - pământ negru-violet; 7 - pământ negru-violet; 8 - sol viu; 9 - ceramică; 10 - pietre; 11 - resturi de vetre; 12 - cenușă; 13 - cărbuni; 14 - pământ brun cu ceramică, oase și cărbuni.



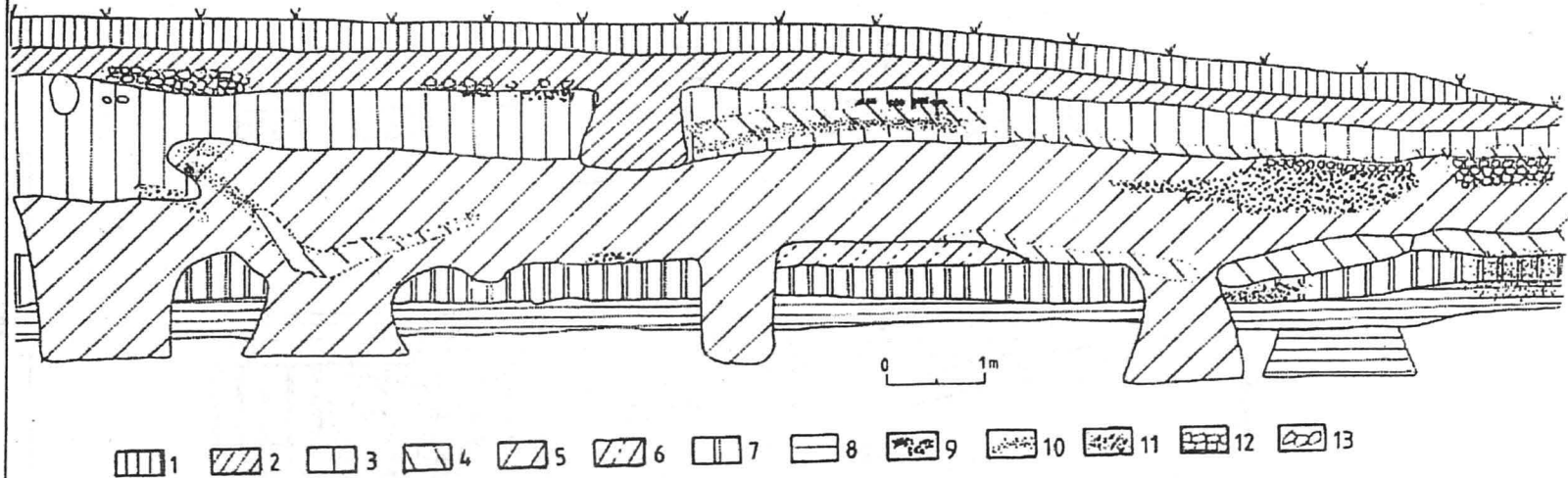

Fig. 5. Profilul de sud al secțiunii N': 1 - strat vegetal; 2 - pământ amestecat cu resturi ceramice și pietre; 3 - strat galben-brun cu resturi de arsură și cenușă; 4 - argilă galbenă; 5 - strat brun cenușiu; 6 - strat negru-violaceu; 7 - pământ negru cu pigmentări cărămizii; 8 - sol viu; 9 - cărbuni; 10 - cenușă; 11 - resturi de vetre și podini; 12 - pietre; 13 - ceramică.

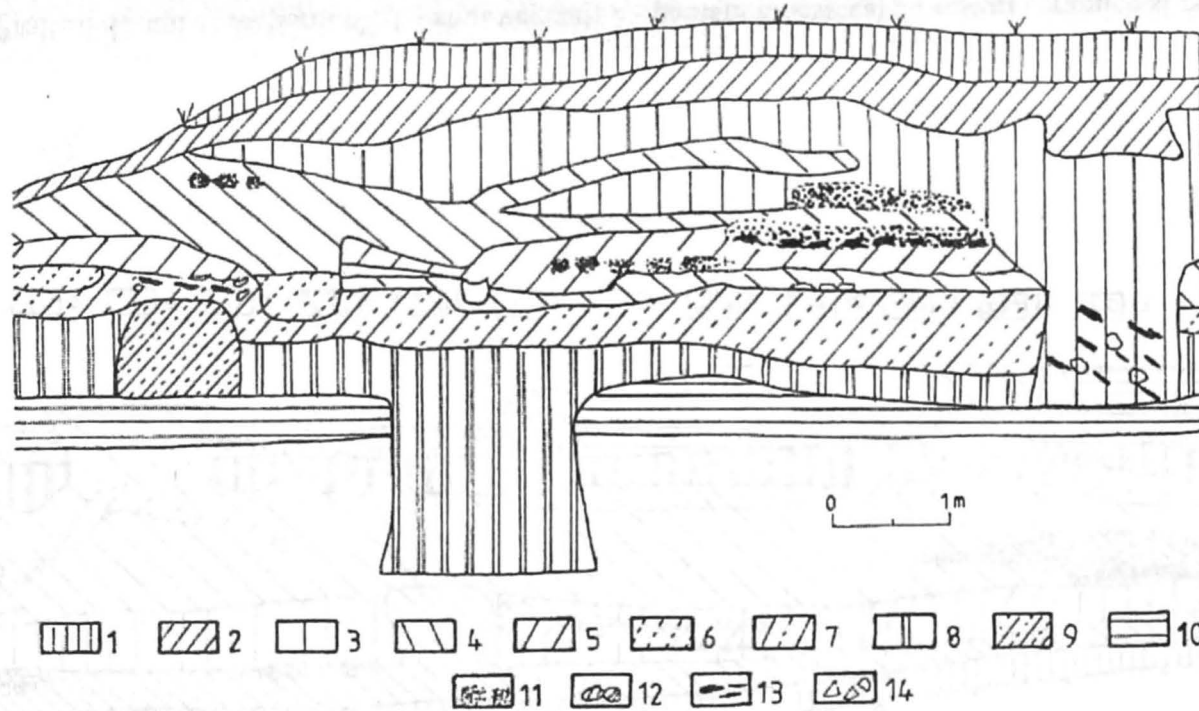

Fig. 6. Profilul de est al secțiunii N: 1 - strat vegetal; 2 - pământ negru; 3 - strat galben brun cu resturi de arsură; 4 - pământ negru; 5 - strat brun-cenușiu; 6 - pământ negru clisos; 7 - pământ negru cenușiu; 8 - pământ negru cu pigmentări; 9 - pământ negru; 10 - sol viu; 11 - cenușă și cărbuni; 12 - resturi de vetre; 13 - ceramică.

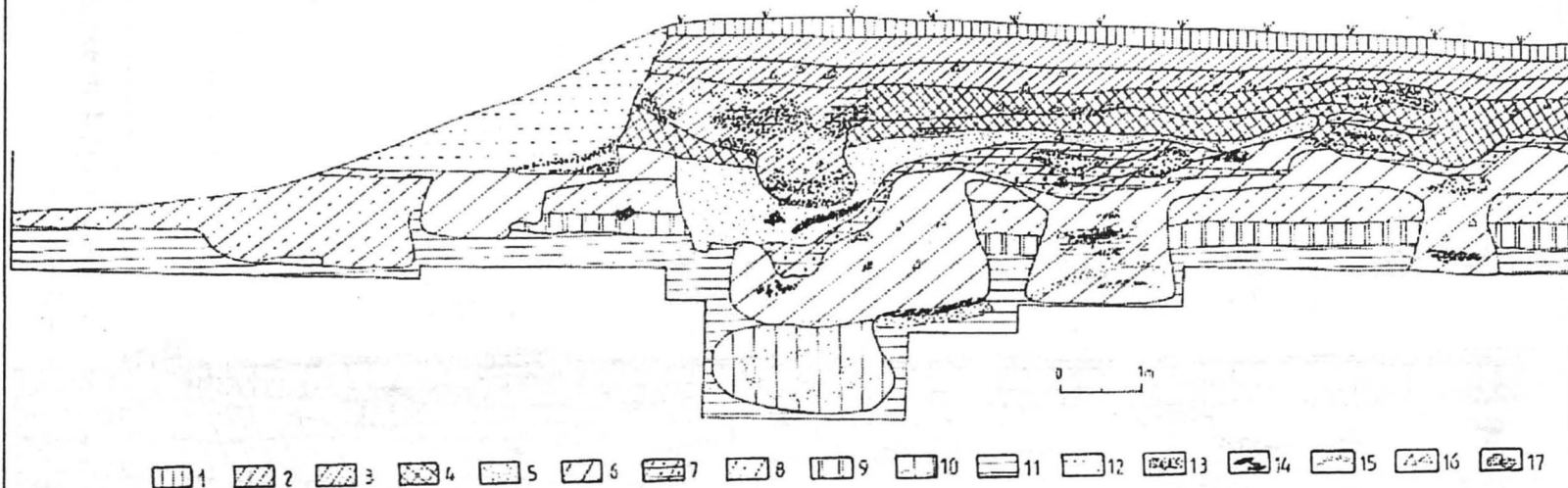

Fig. 7. Profilul de est al secțiunii O: 1 - sol arabil; 2 - strat negru-cenușiu; 3 - groapă cu chirpici arși și cenușă; 4 - sol galben cu lentile cărămizii; 5 - sol cenușiu cu multă cenușă; 6 - sol negru; 7 - lentile de lut bătut; 8 - sol negru cu pigmentări cărămizii; 9 - sol negru-violaceu; 10 - sol negru cu cenușă; 11 - sol viu; 12 - strat deranjat anterior; 13 - arsură și cărbuni; 14 - resturi de vetre; 15 - cenușă; 16 - ceramică; 17 - pietre.

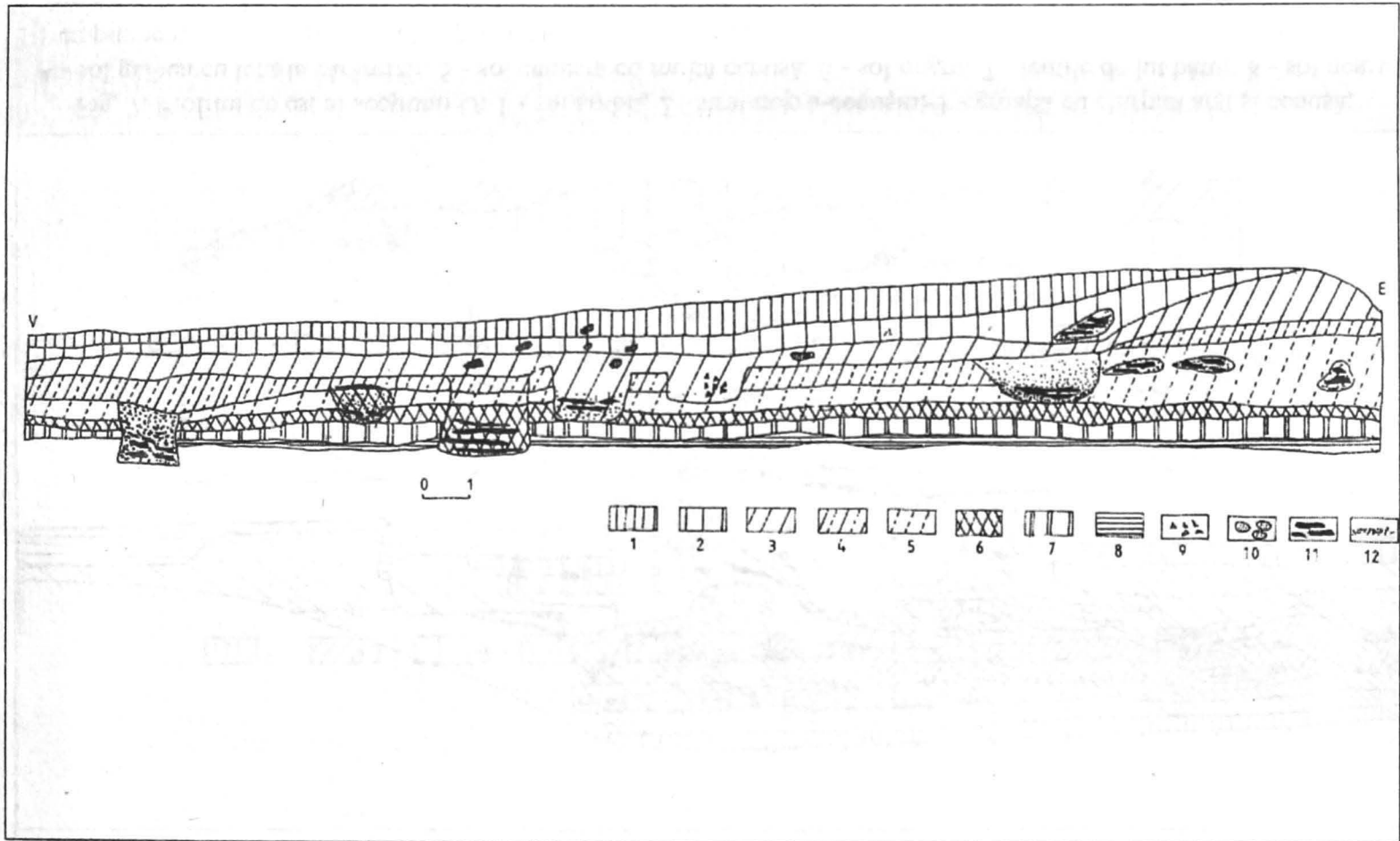

Fig. 8. Profilul de nord al secțiunii P: 1 - sol arabil; 2 - sol brun cu ceramică și pietre; 3 - strat galben cu resturi de arsură, ceramică și pietre; 4 - strat cenușiu; 5 - strat brun-cenușiu; 6 - pământ negru; 7 - pământ negru cu pigmentări cărămizii; 8 - sol viu; 9 - ceramică; 10 - pietre; 11 - resturi de vetre și cuptoare; 12 - cenușă; 13 - cărbuni.

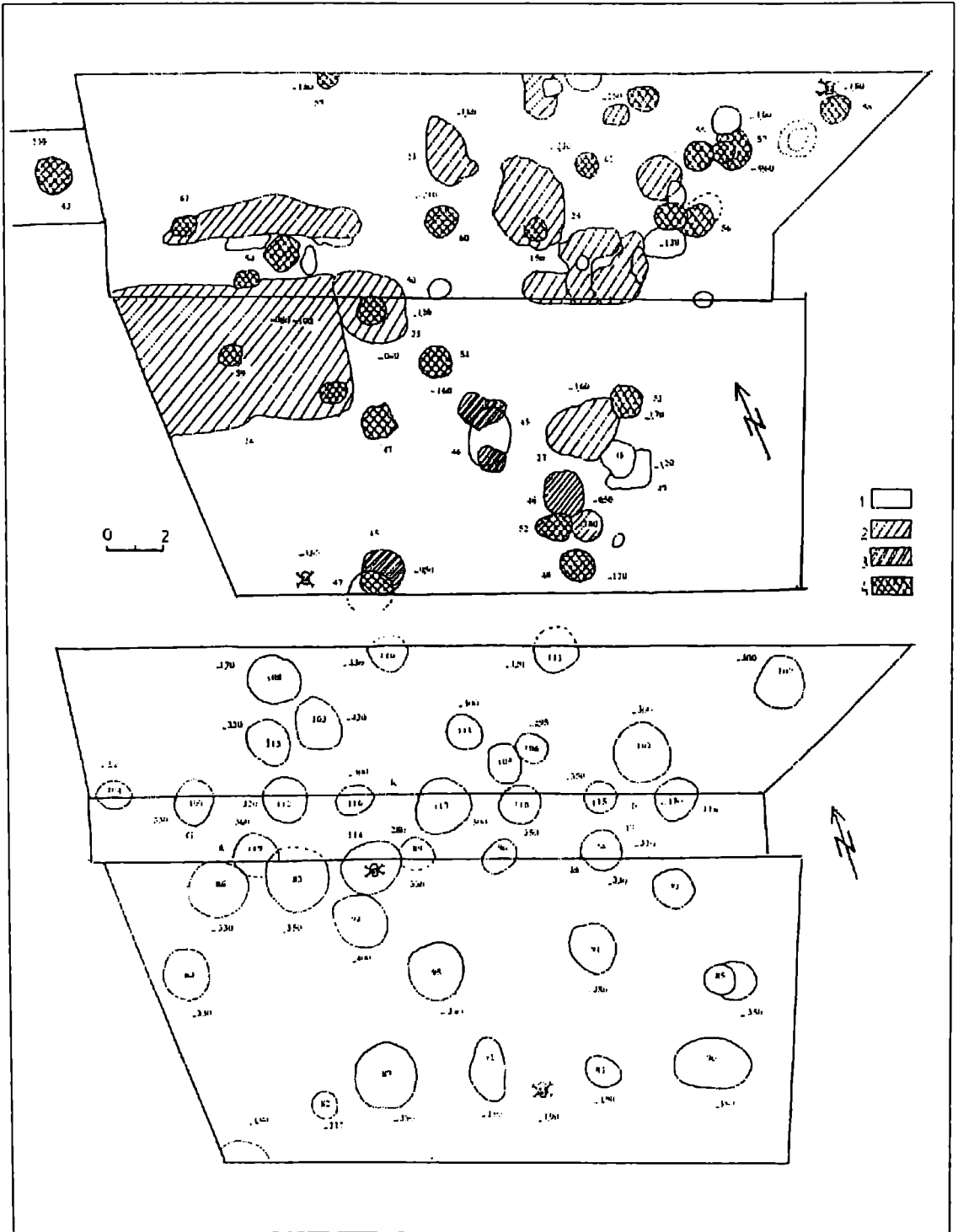

Fig. 9. Complexe de locuire, vetre și gropi din secțiunile F și G (Anton Nițu, 1939-1940): 1 - gropi; 2 - suprafețe cu arsură; 3 - platforme; 4 - vetre.

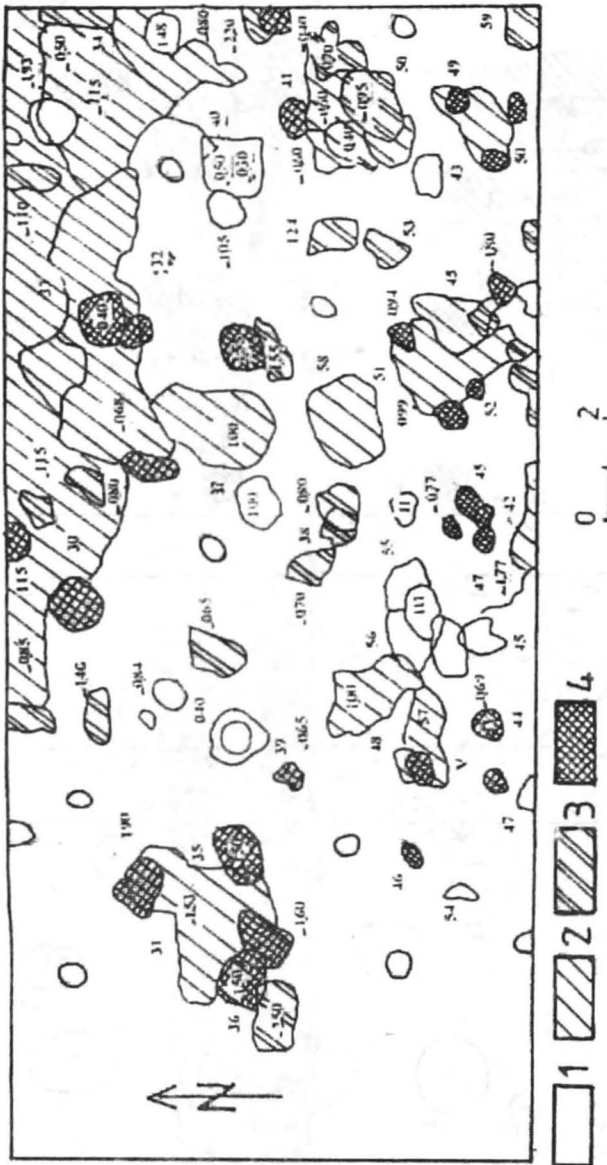

Fig. 10. Resturi de locuințe din secțiunile H, H' și I (după Radu Vulpe, 1949).



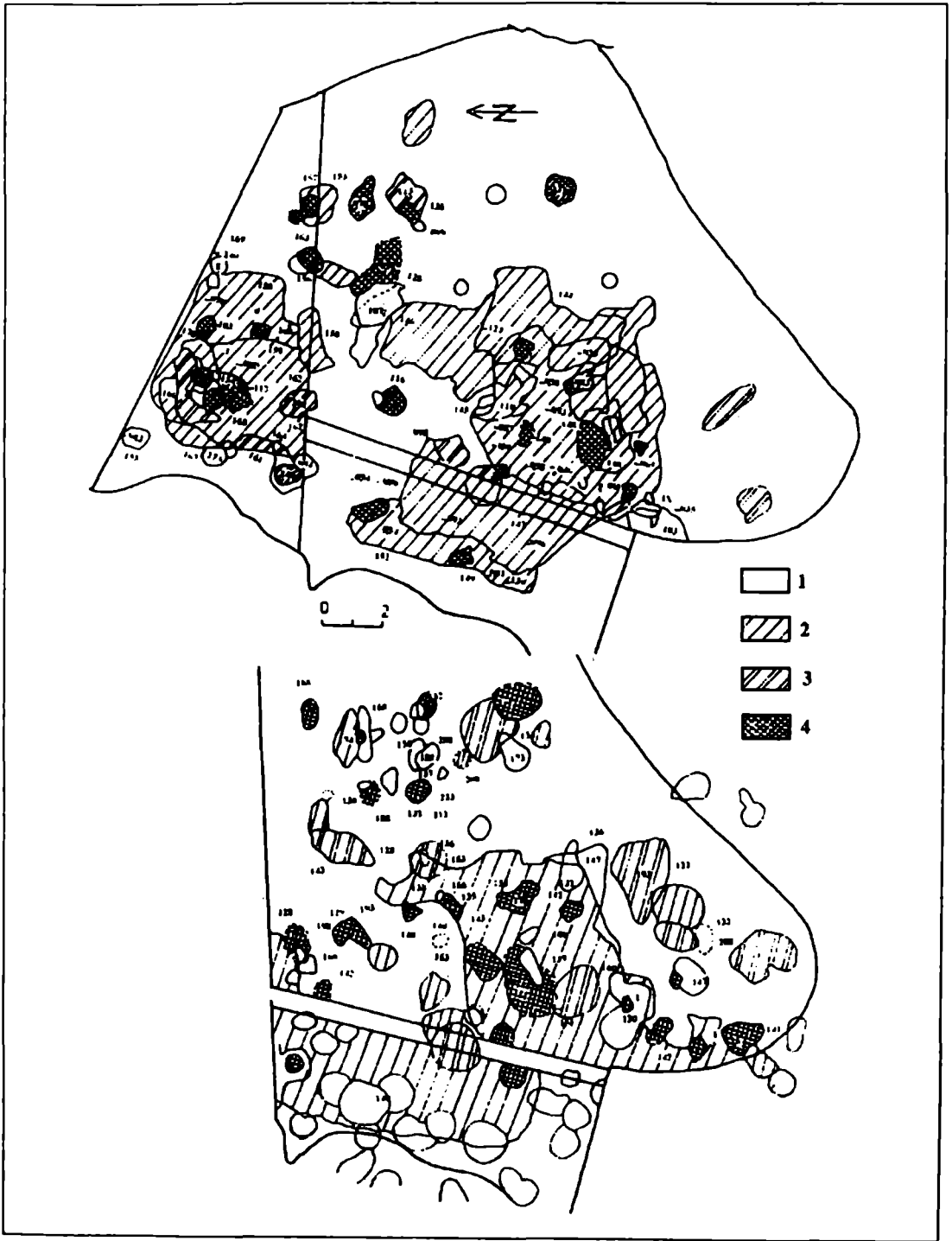

Fig. 12. Resturi de locuințe din secțiunile K, K' și KF (după Radu Vulpe, 1952):  
 a - între -0,25 și -1,25 m; b - între -1,25 și -2,50 m.



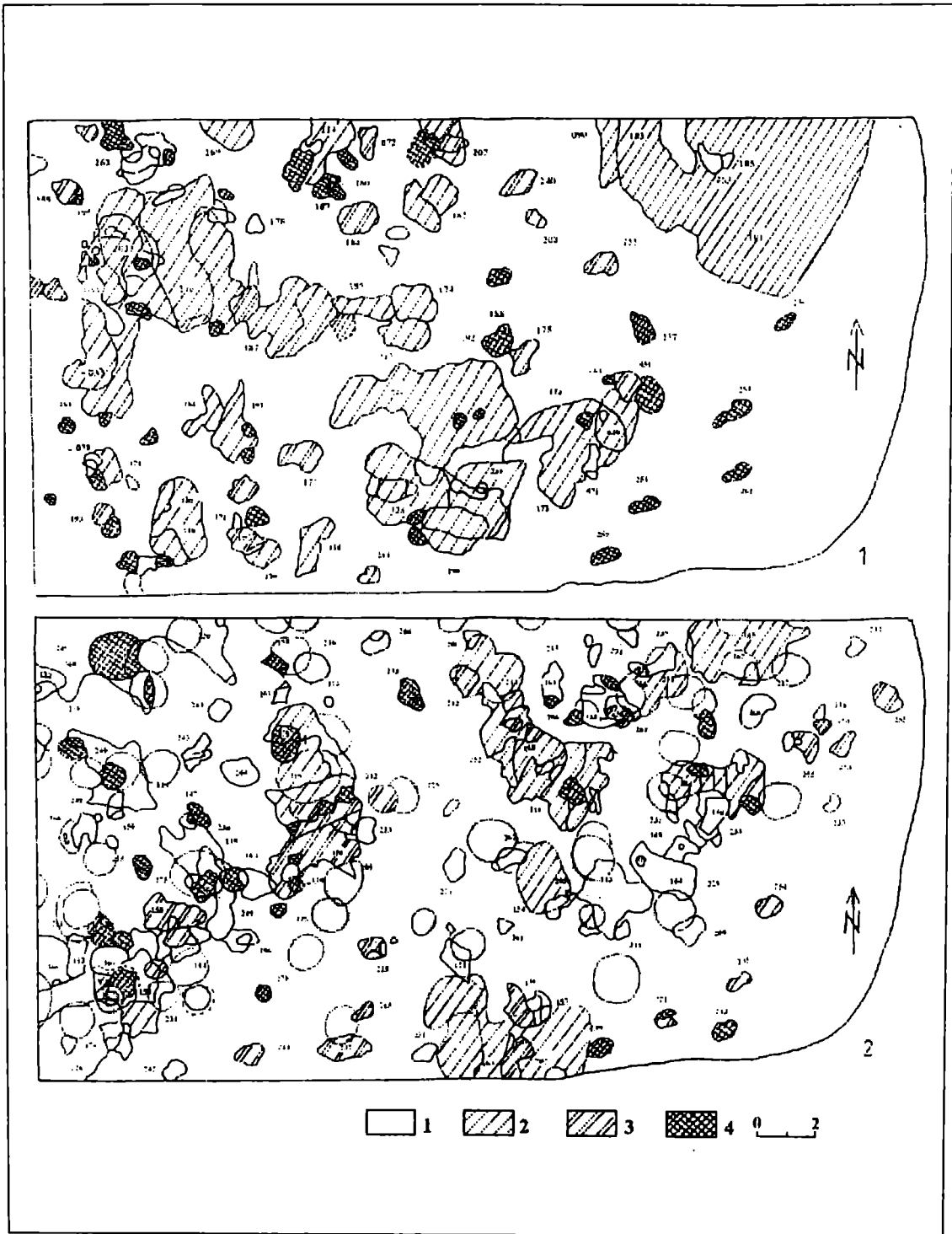

Fig. 13. Complexe de locuire și gropi din secțiunea L: a - între -0,25 și -1,50 m; b - între -1,50 și -2,50 m (după R. Vulpe 1951).

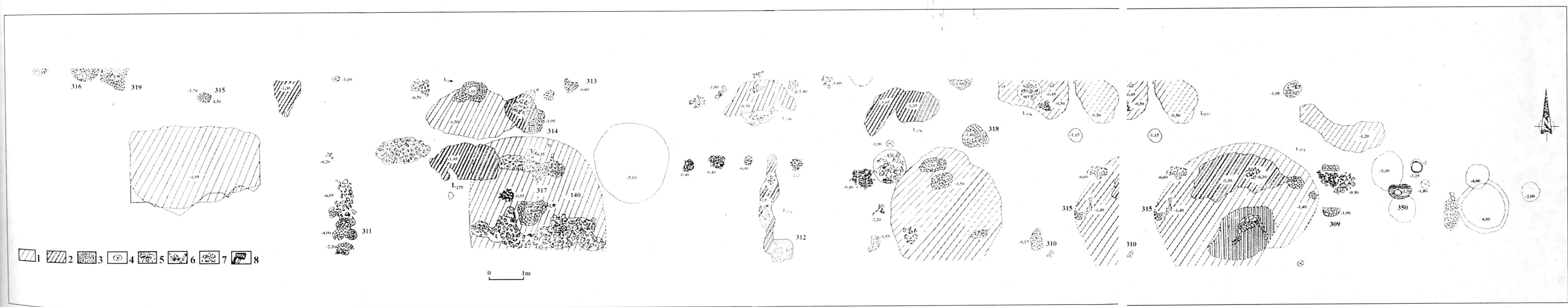

Fig. 14. Planul secțiunilor N și N<sub>1</sub>: 1 - resturi răvășite de locuințe; 2 - podini compacte; 3 - vetre; 4 - tezaur; 5 - pietriș; 6 - schelete; 7 - ceramică; 8 - cuptor.

8 - cuptor.

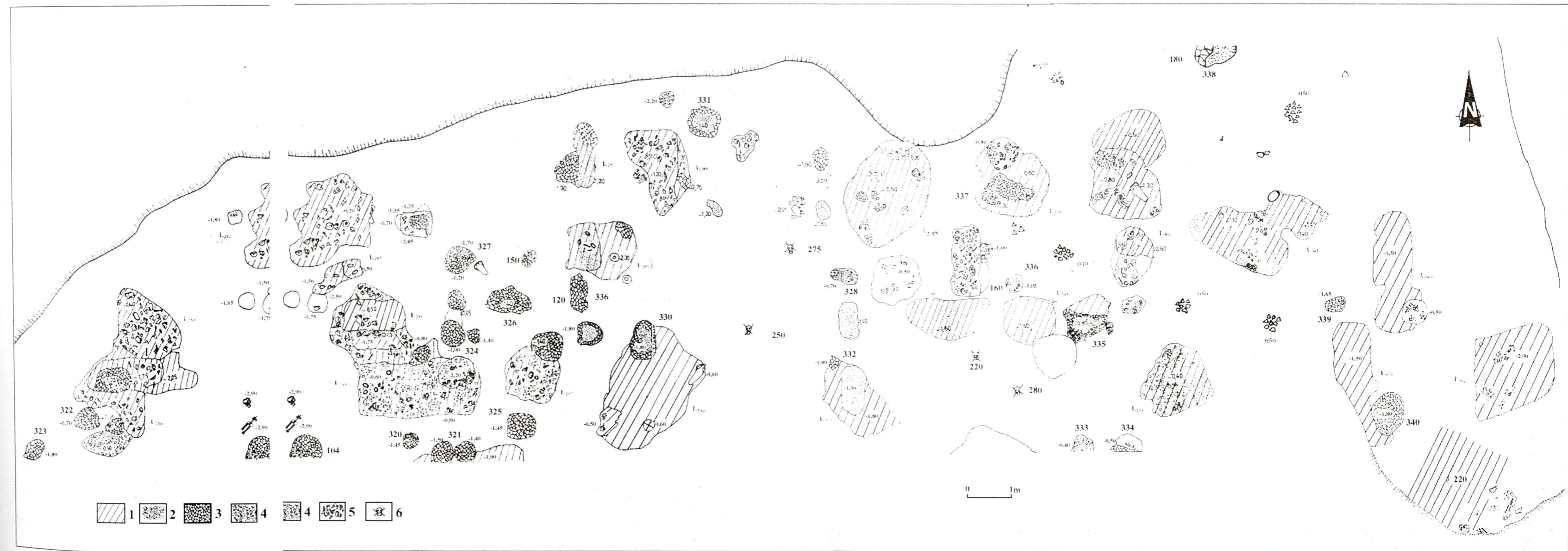

Fig. 15. Planul secțiunilor N', O și P: 1 - podini de locuințe; 2 - cenușă și arsură; 3 - vetre; 4 - pietriș; 5 - ceramică; 6 - schelete.

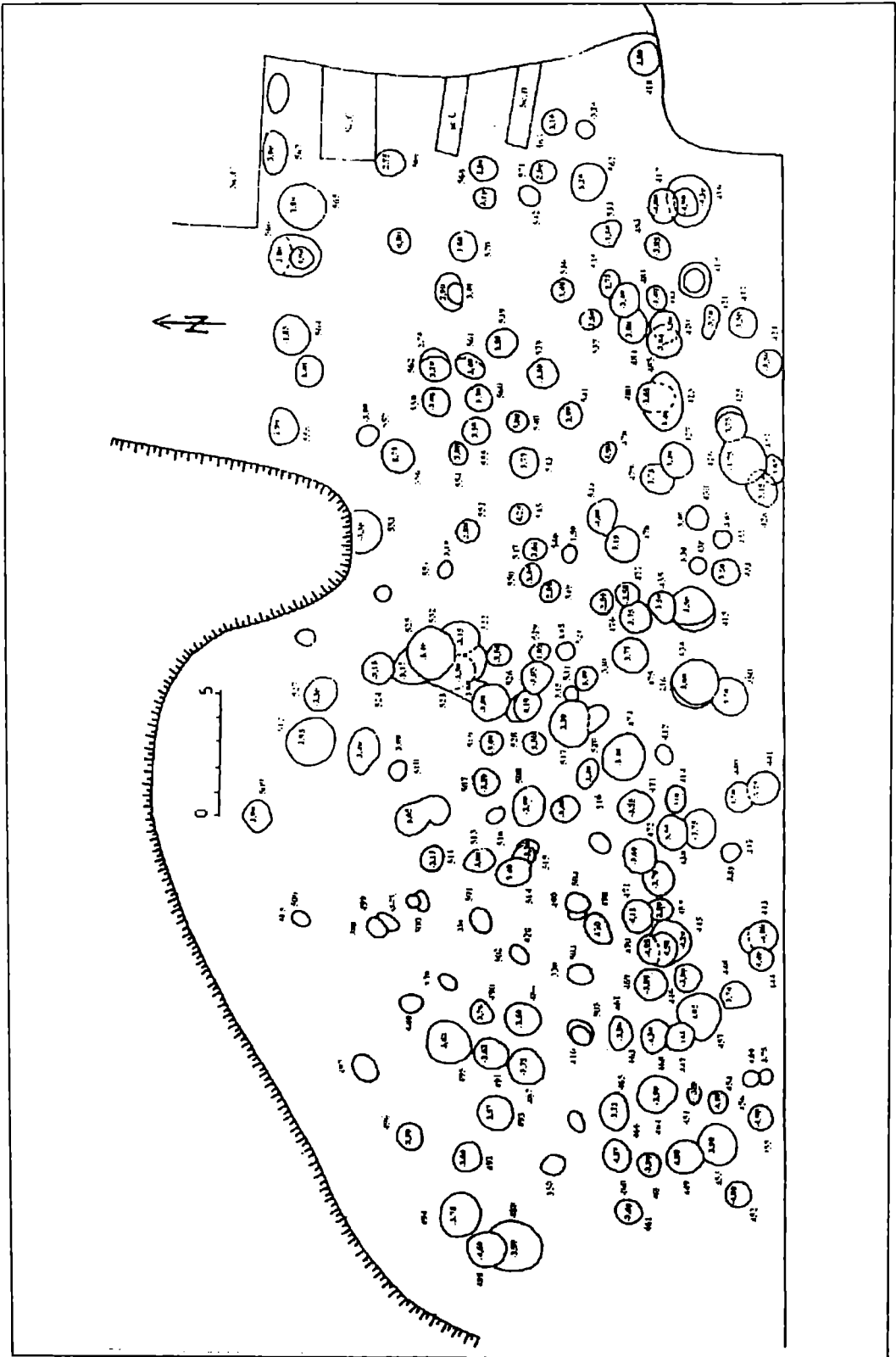

Fig. 16. Secțiunile N, O, P (1985-1990). Gropi.

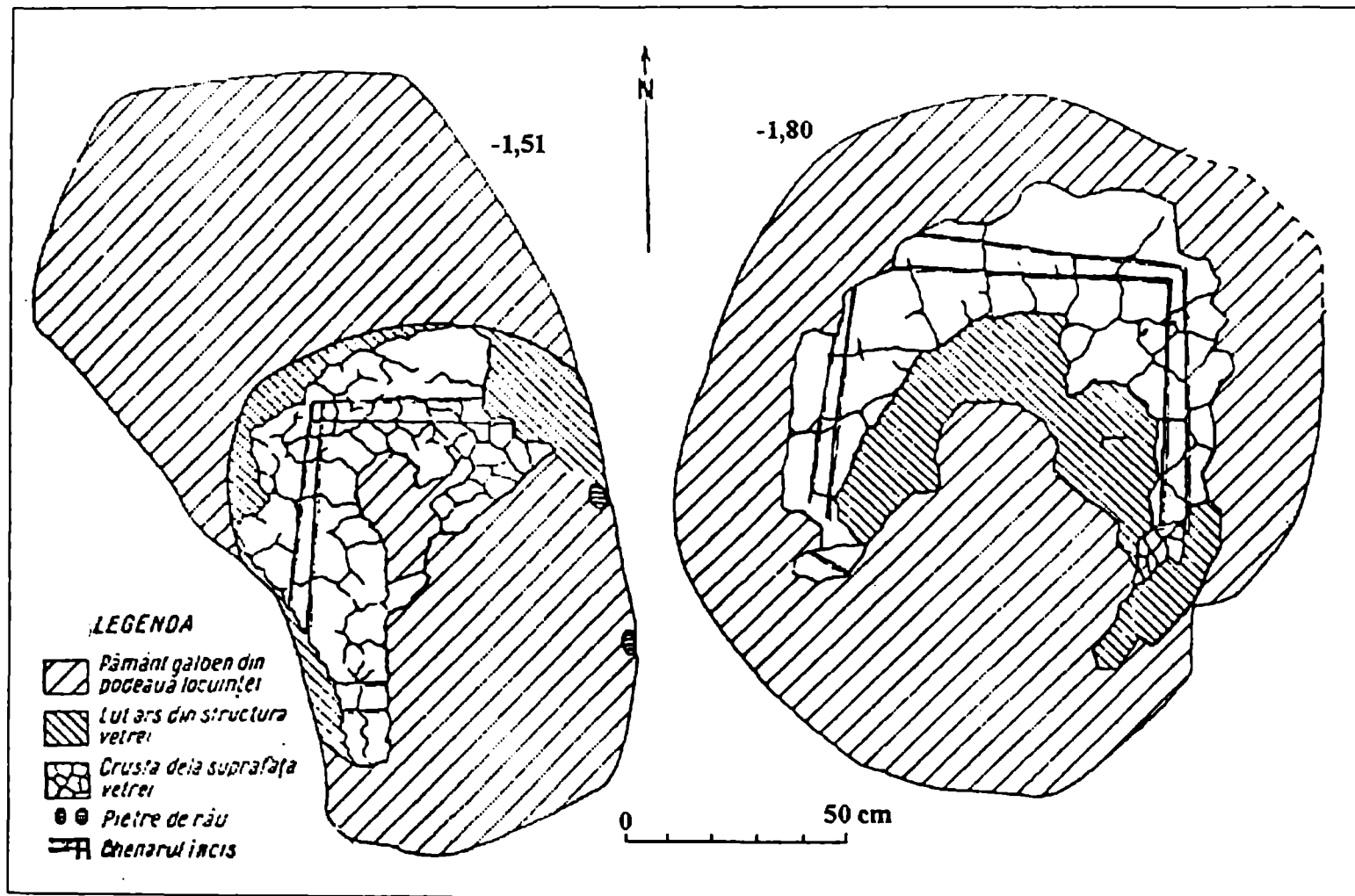

Fig. 17. Vetre decorate (după Radu Vulpe, 1951).

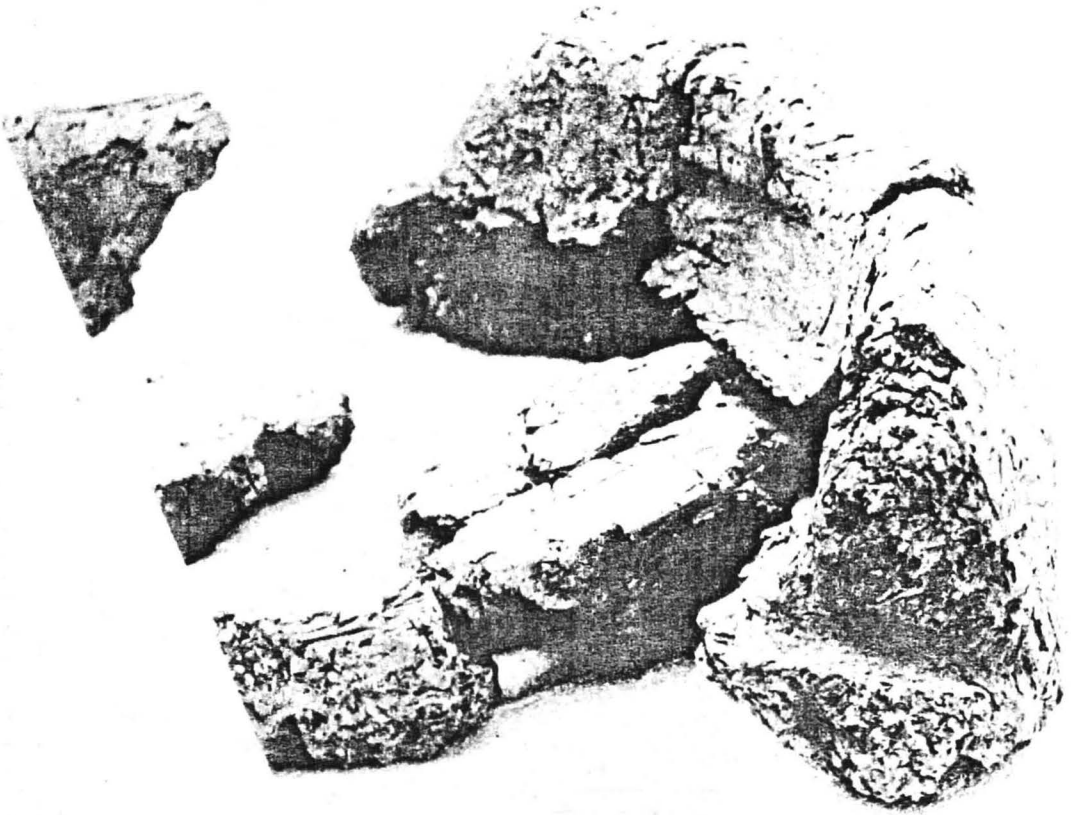

Fig. 18 Cuptor din secțiunea P.



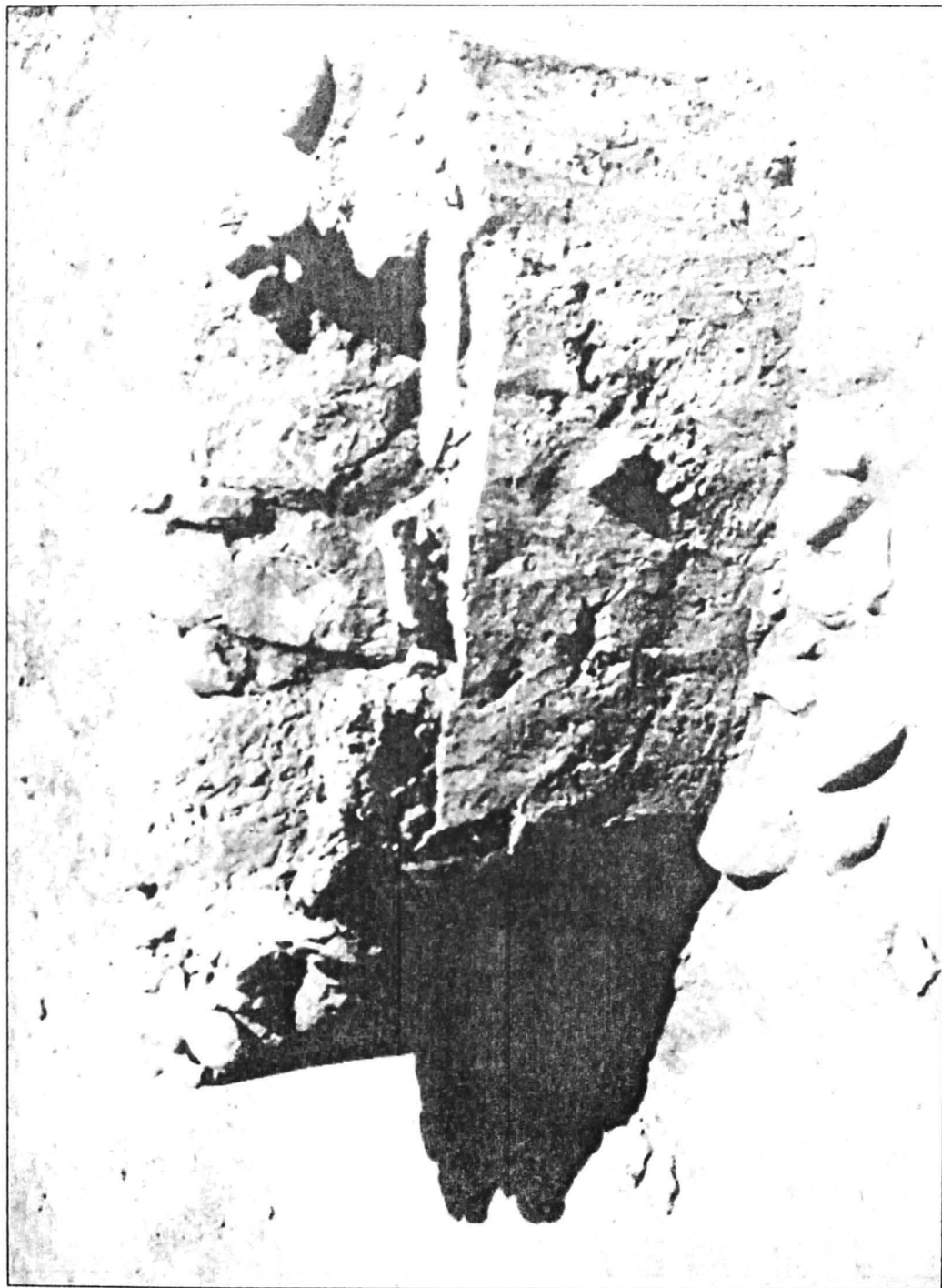

Fig. 19. Resturi de locuințe și vetre din nivelurile IV și V.



Fig. 20. Morminte din nivelul IV/1 (secolele IV-III î. H.).



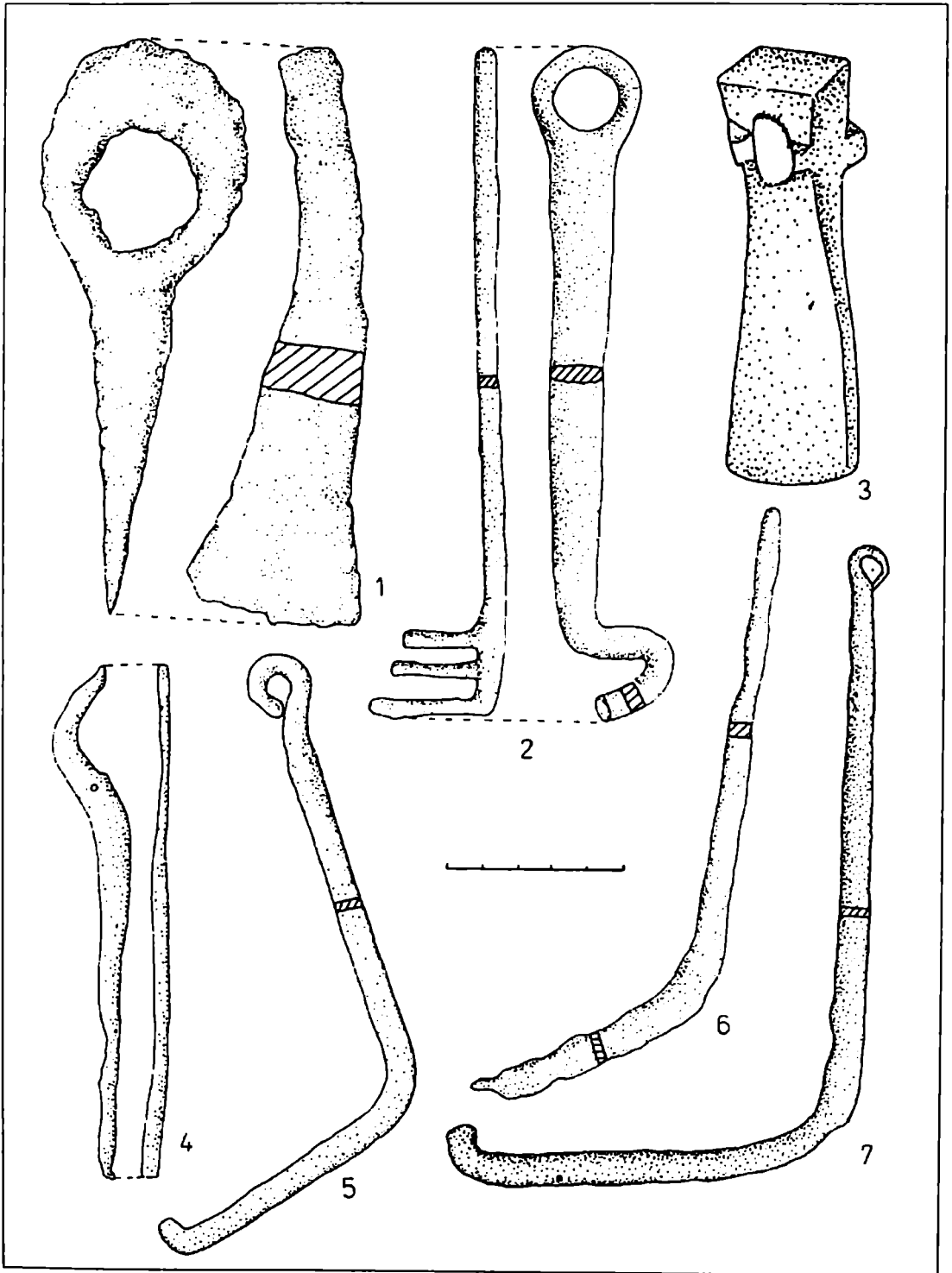

Fig. 21. Topor (1), teslă (3), clește (4) și chei (2, 5-7) de fier.

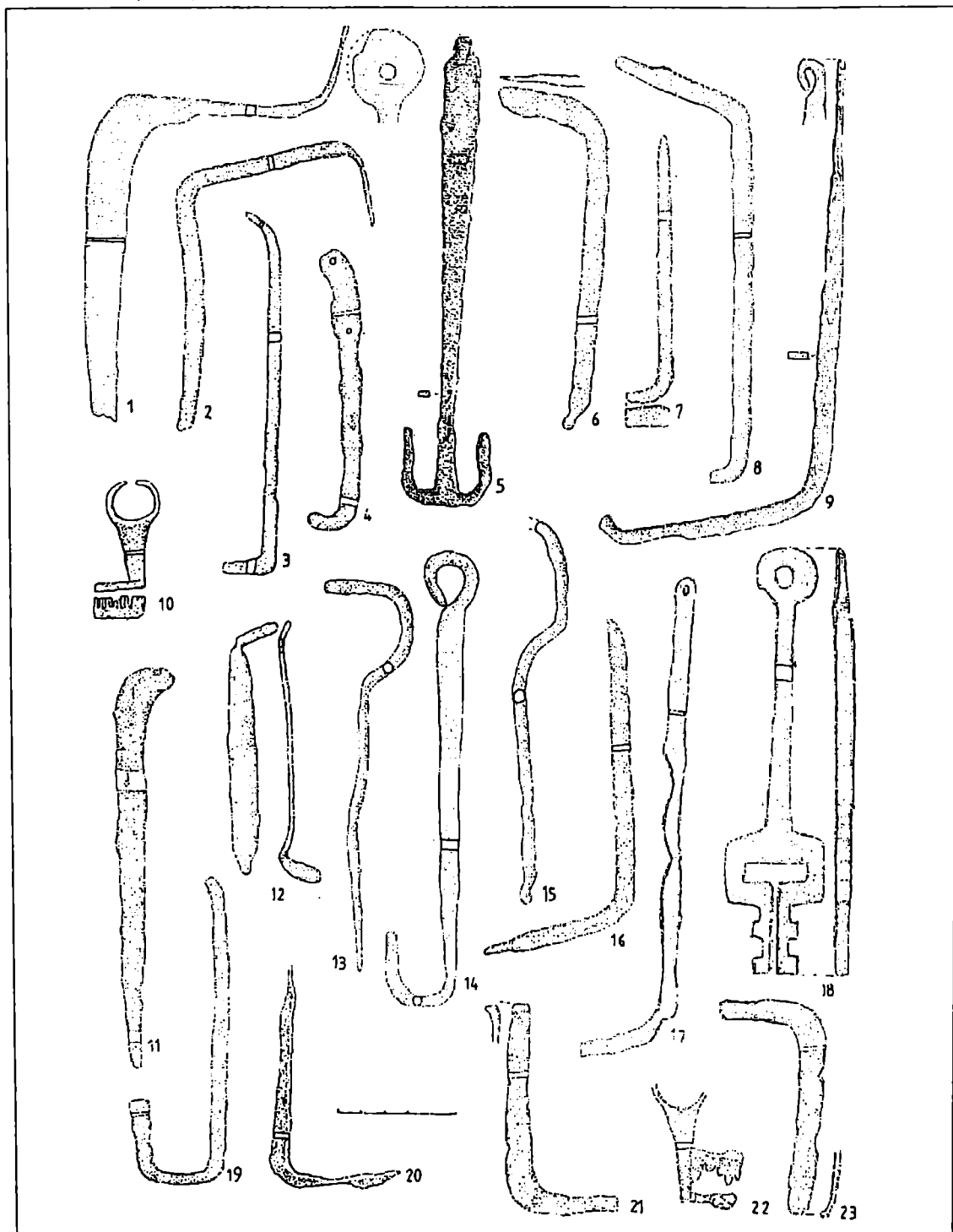

Fig. 22. Chei (9-10, 18, 22), scoabe (2-3, 6-8, 11-12, 16, 19-21, 23), ivâr (5), încuietoare (1), cârlige (13-15, 17) și garnitură (4) de fier.

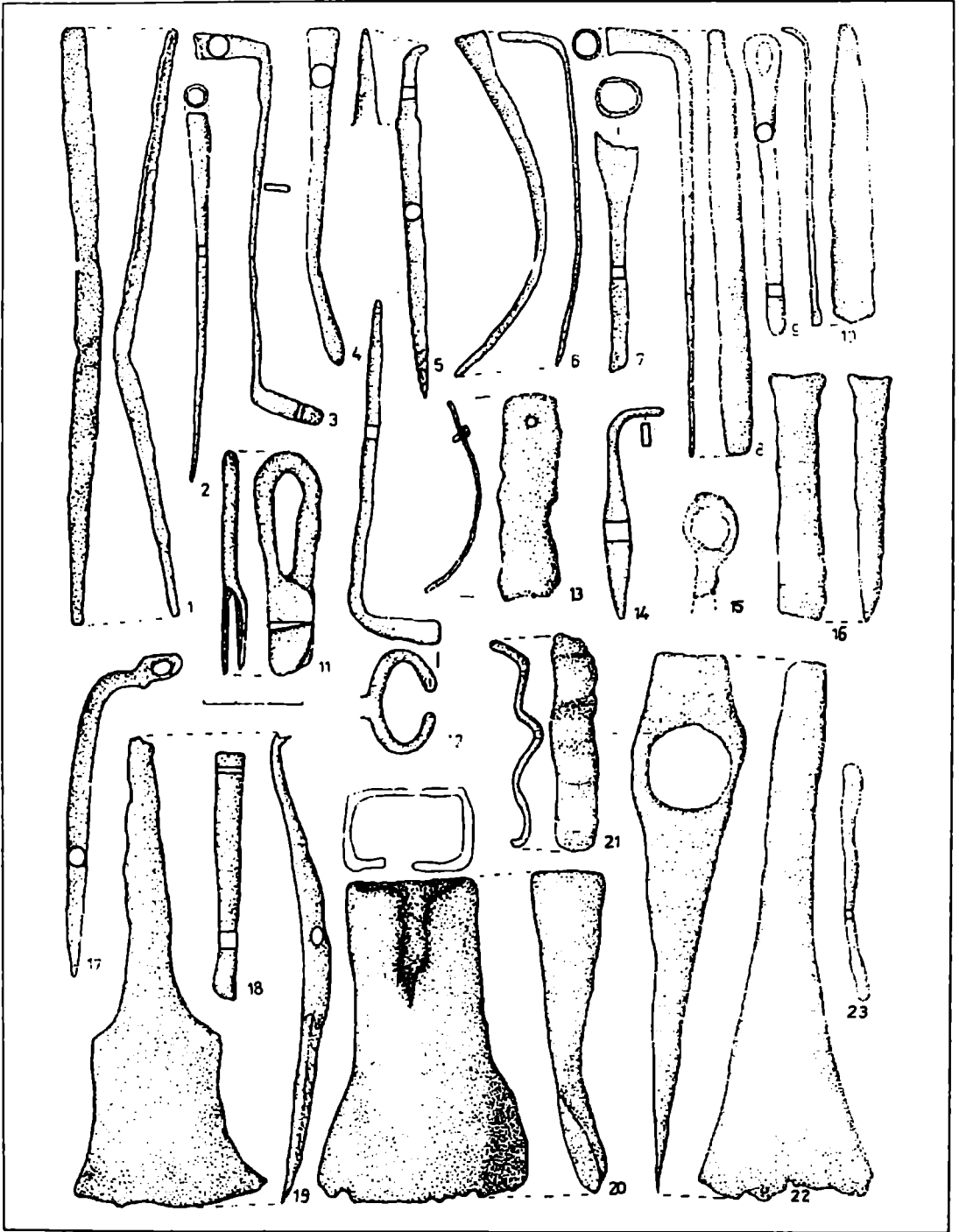

Fig. 23 Pile (1, 8, 10), scoabe (3, 6, 12, 14), sule (2, 7), cheie (9), șurubelniță (5), foarfece (11), mâner (15), daltă (16), oțic (19), topoare (20, 22), belciug (17), bare (4, 18, 23) și alte fragmente (13, 21) de fier.

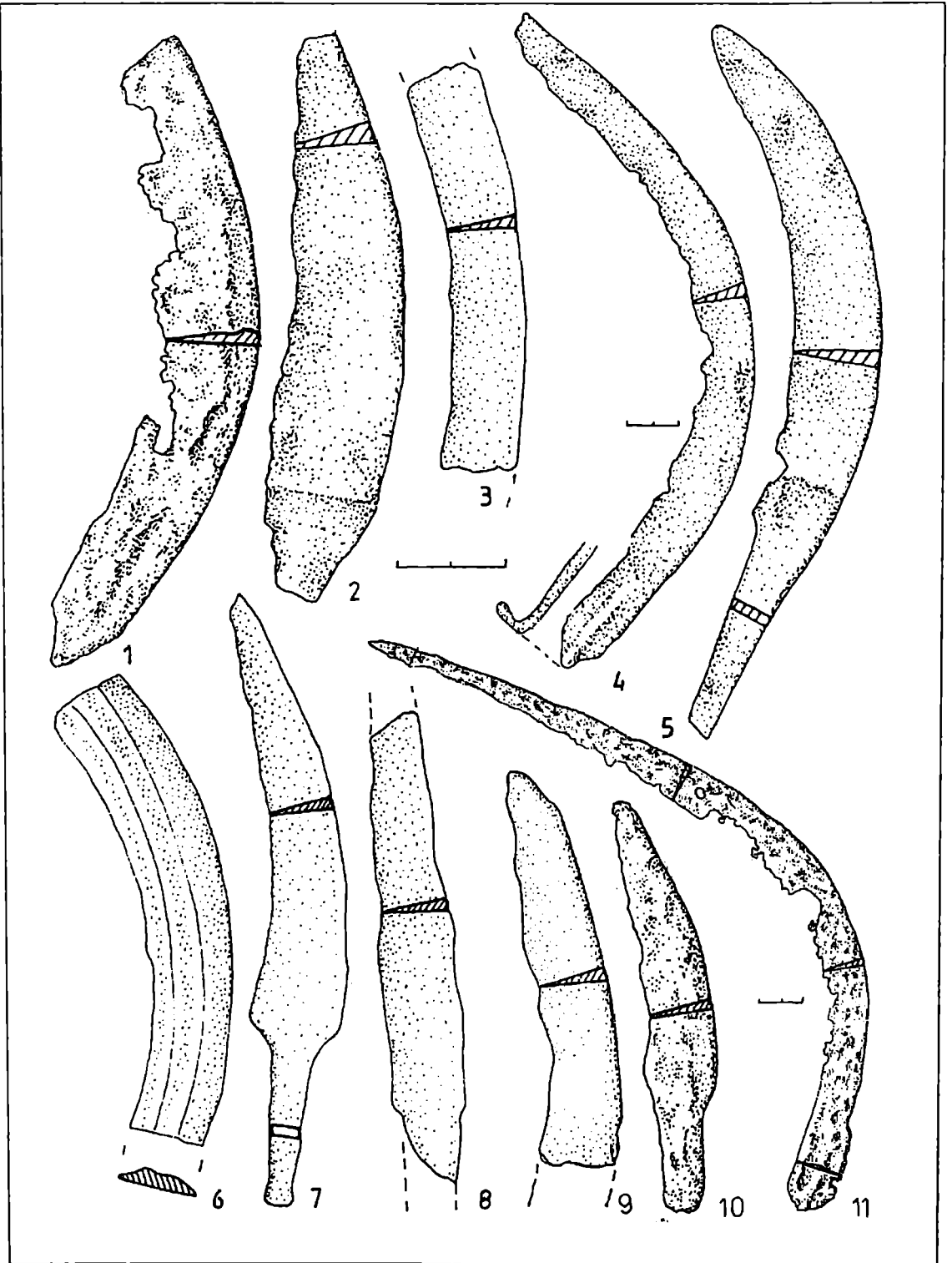

Fig. 24 Seceri (1, 3-4, 6, 11) și cosoare (2, 5, 7-10) din fier.

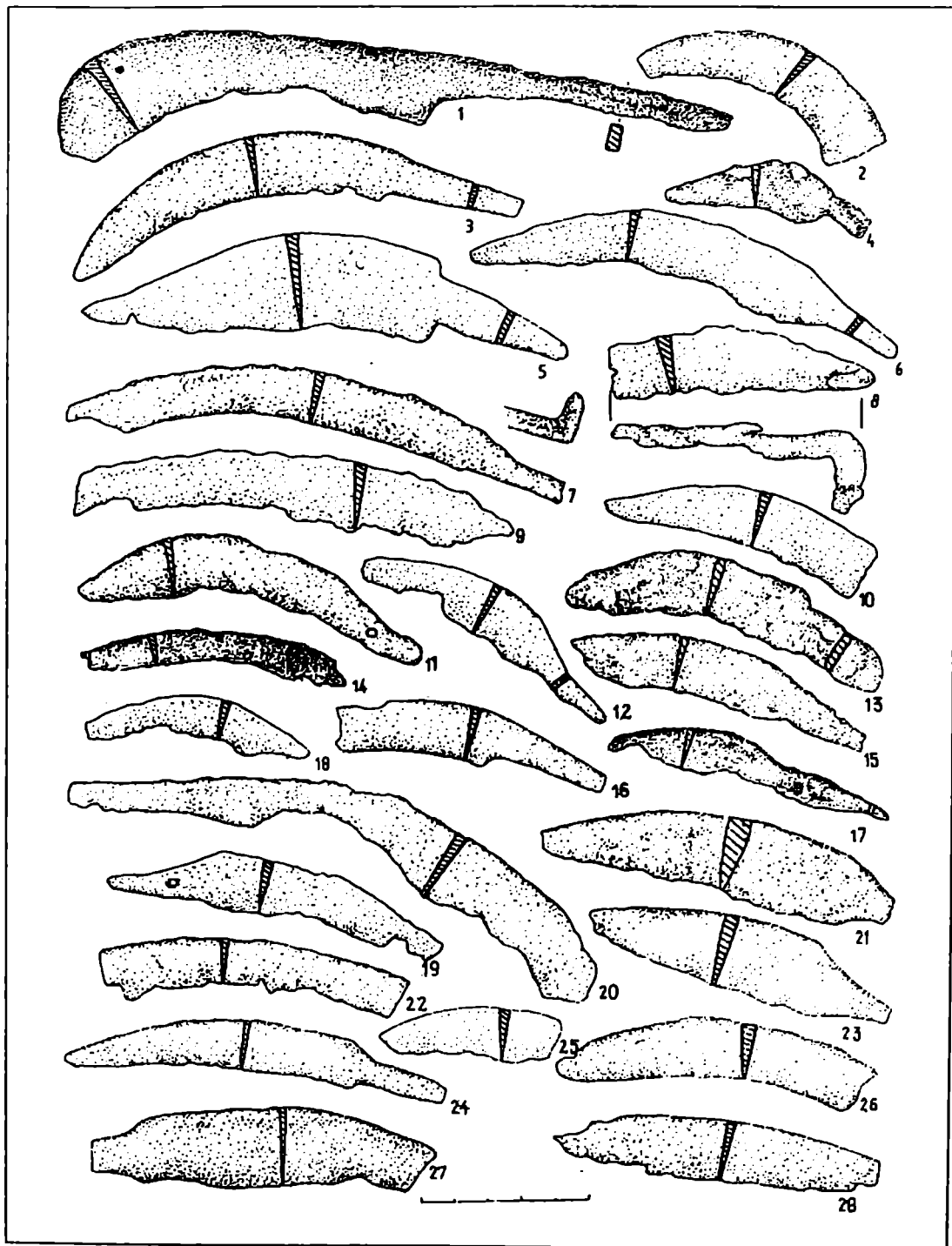

Fig. 25 Seceri (7-9, 14, 20, 22), cosoare (1-6, 10-13, 15-18, 21, 23-27) și cuțit (28) din fier.

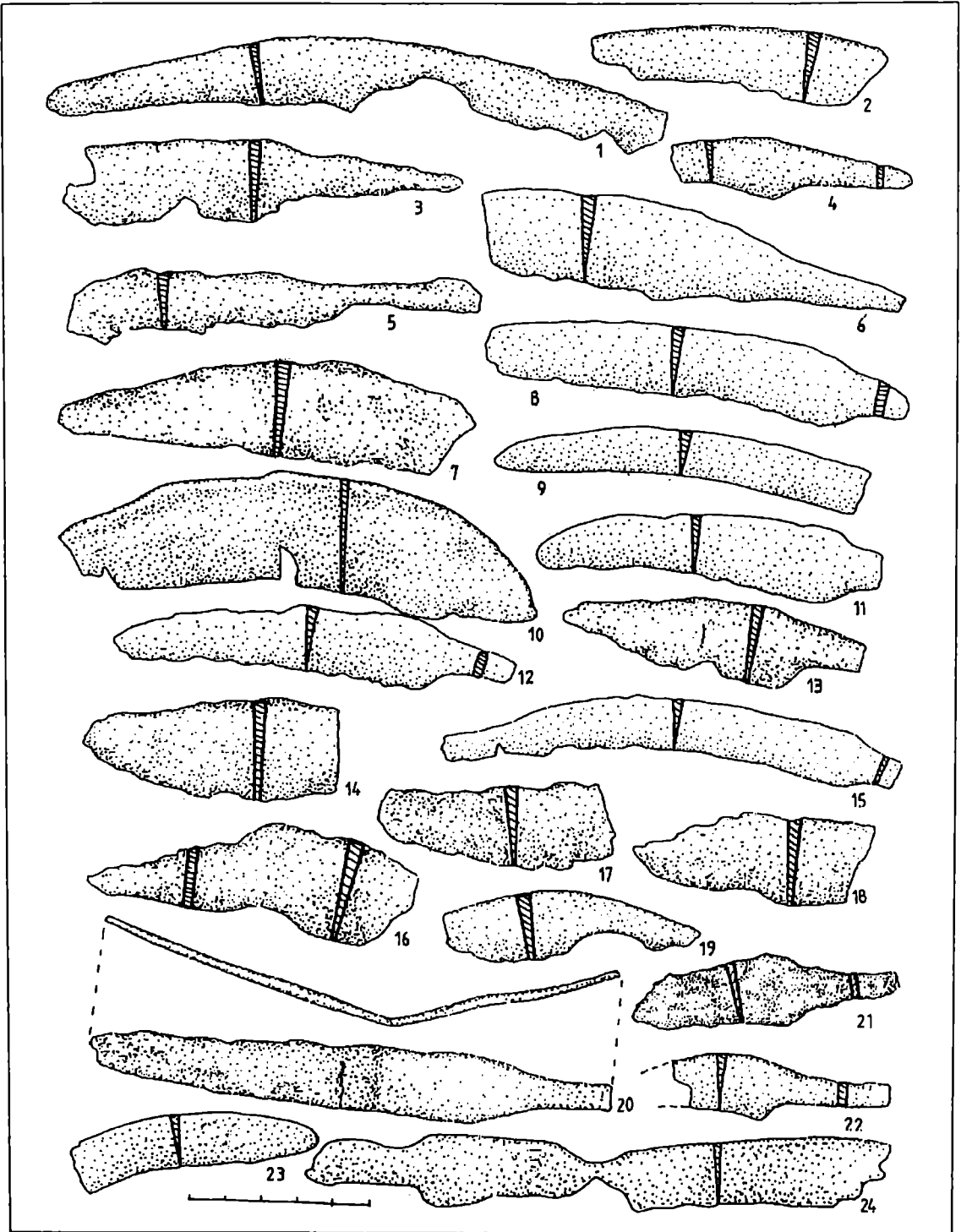

Fig. 26 Seceri (1-2, 9, 15, 23), cosoare (4-8, 10-13, 16, 19, 21-22), pilă (20) și cuțite (3, 14, 17-18, 24) din fier.

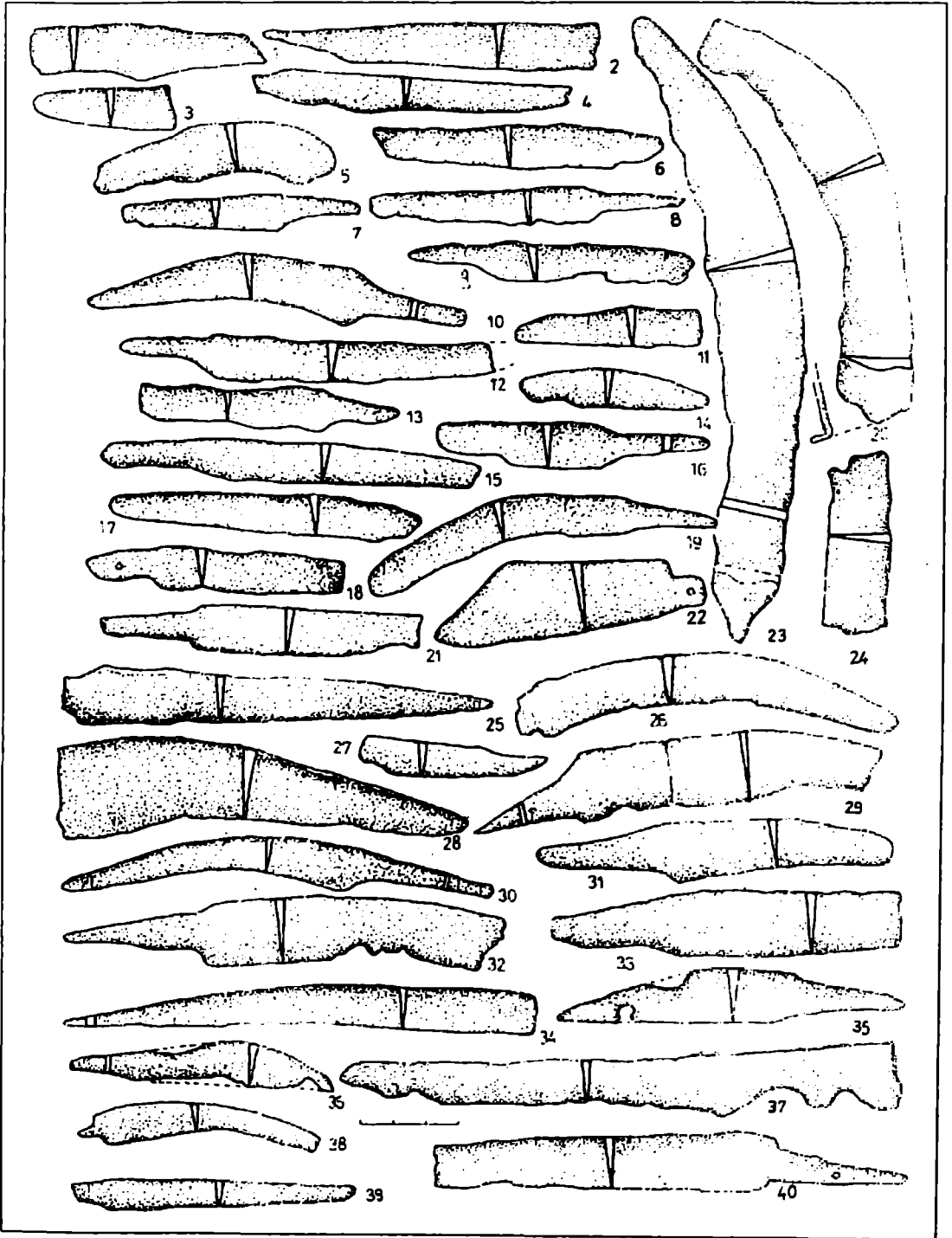

Fig. 27 Cuțite (1-9, 11-13, 15-18, 21-22, 24-25, 27, 32-35, 37, 39-40), cosoare (10, 14, 19, 29-31, 36, 38) și seceri (20, 23, 26, 28) din fier.

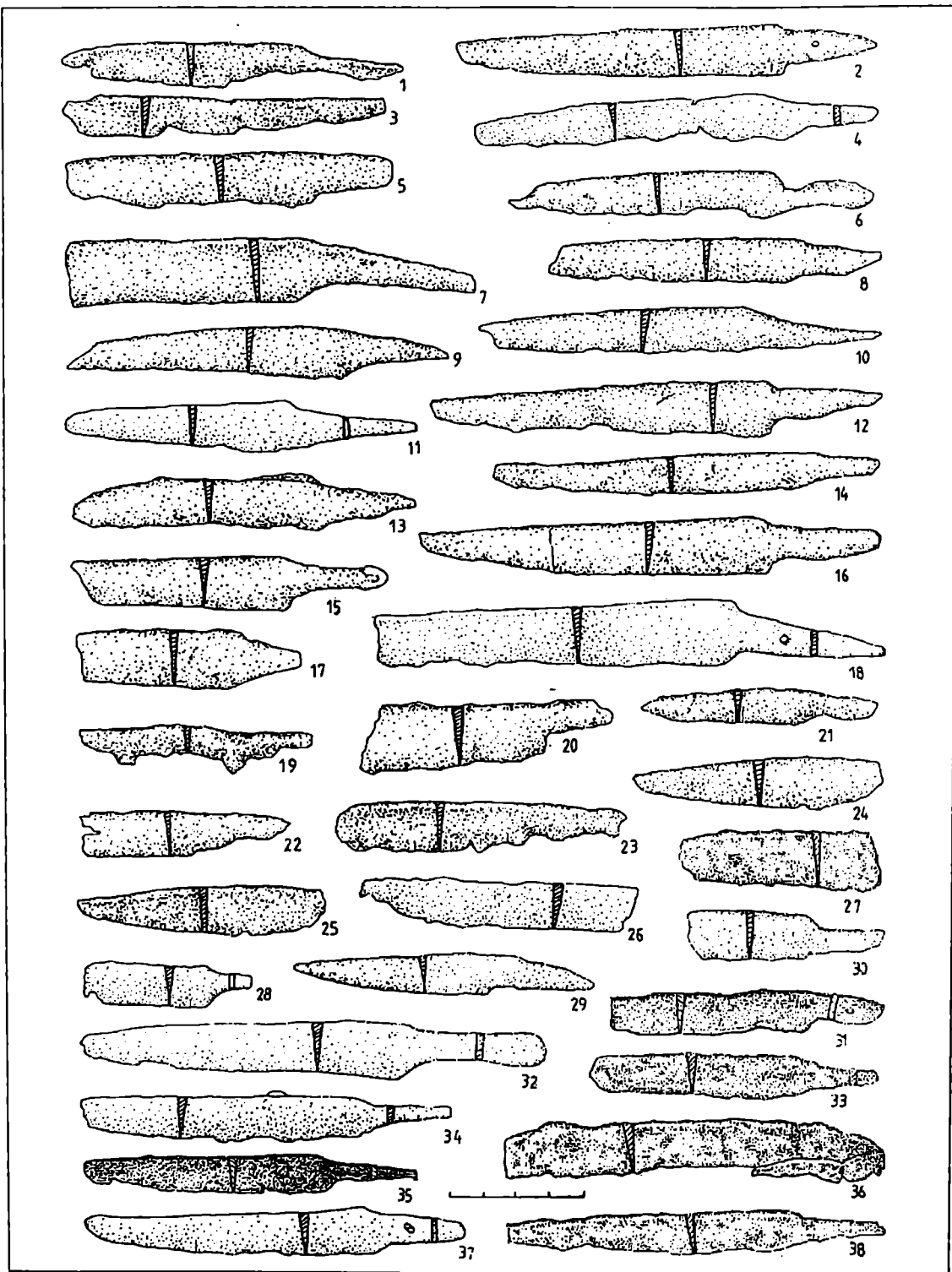

Fig. 28 Cuțite din fier.



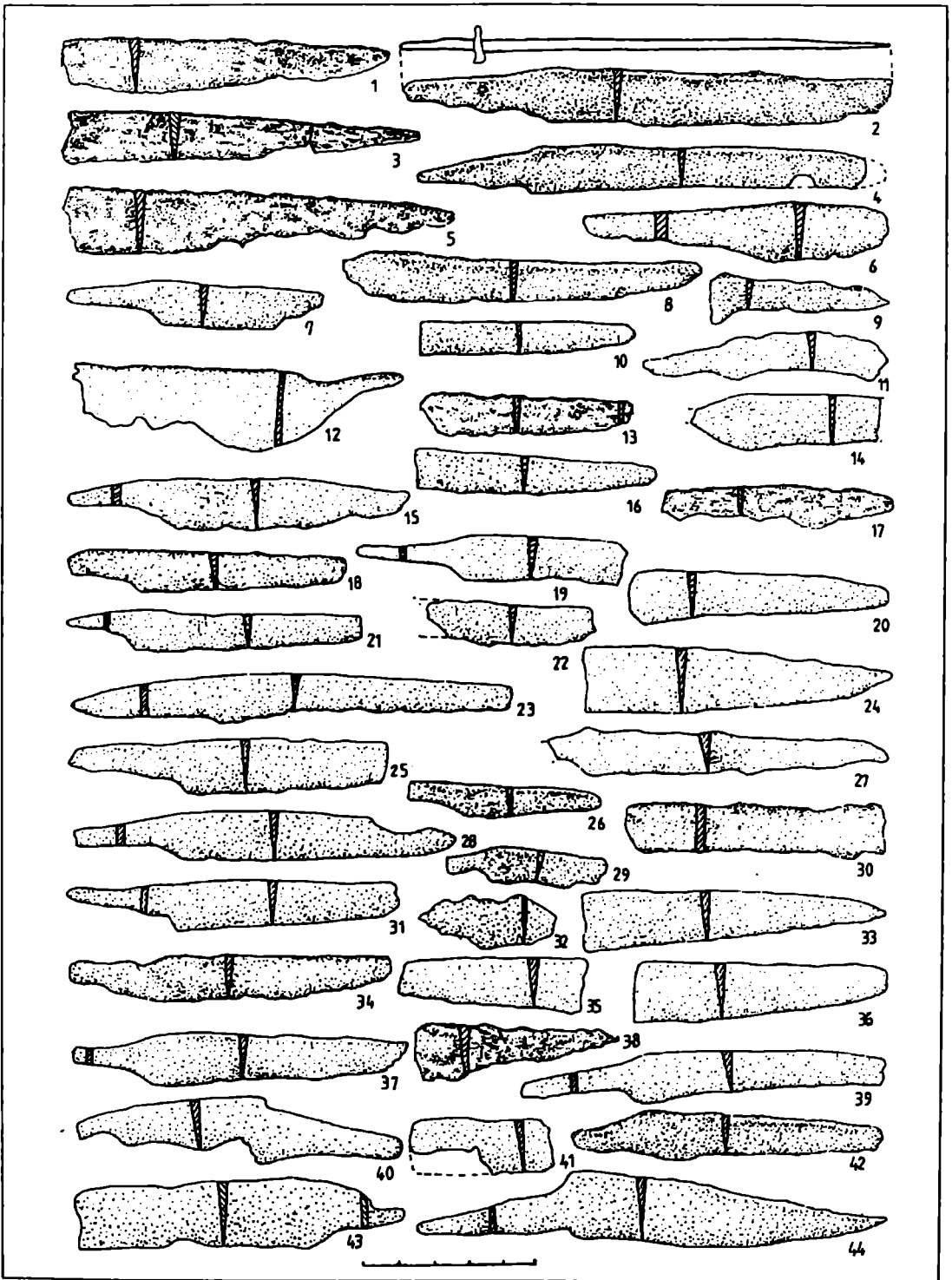

Fig. 29 Cuțite din fier.

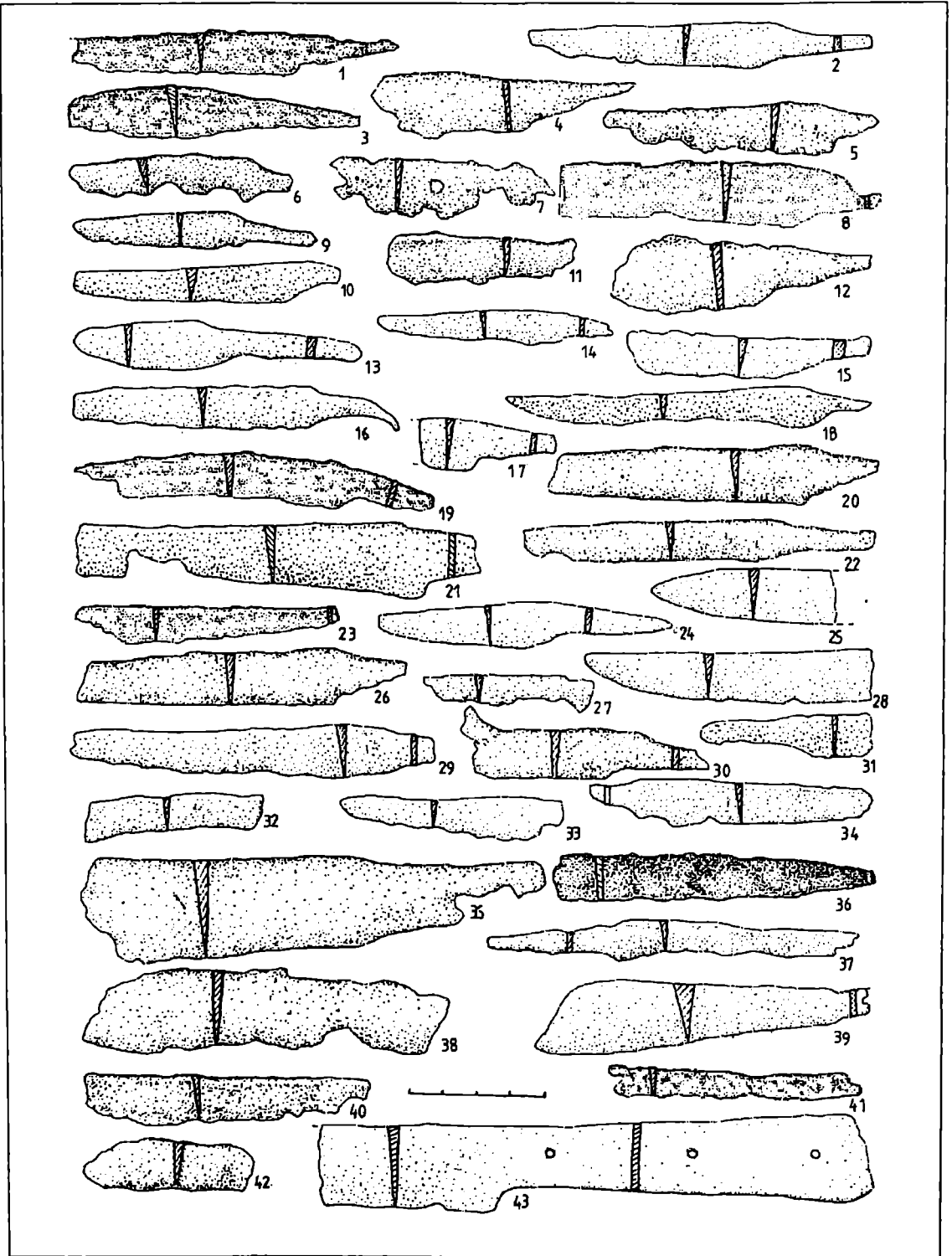

Fig. 30 Cuțite din fier.

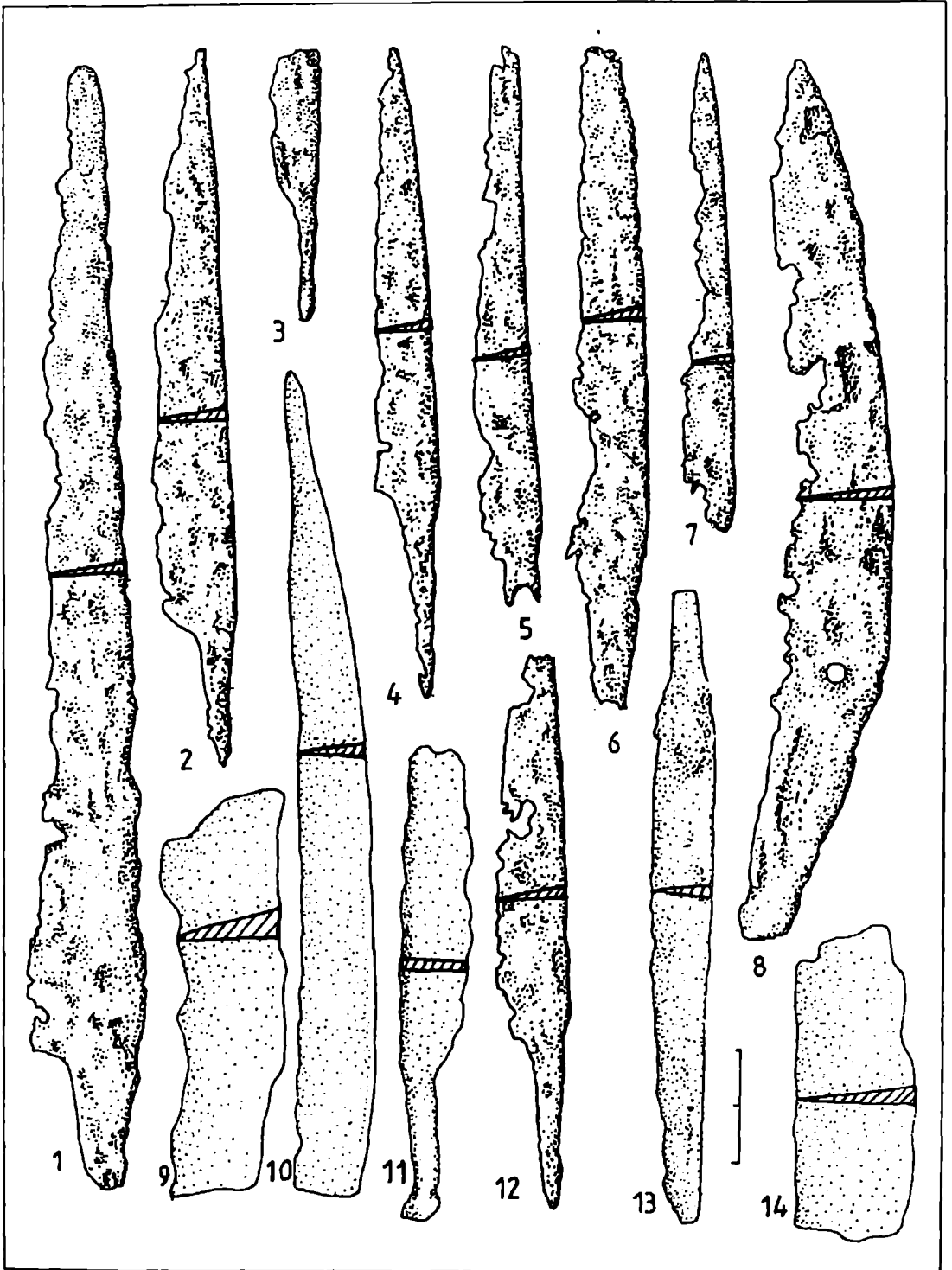

Fig. 31 Cuțite din fier.

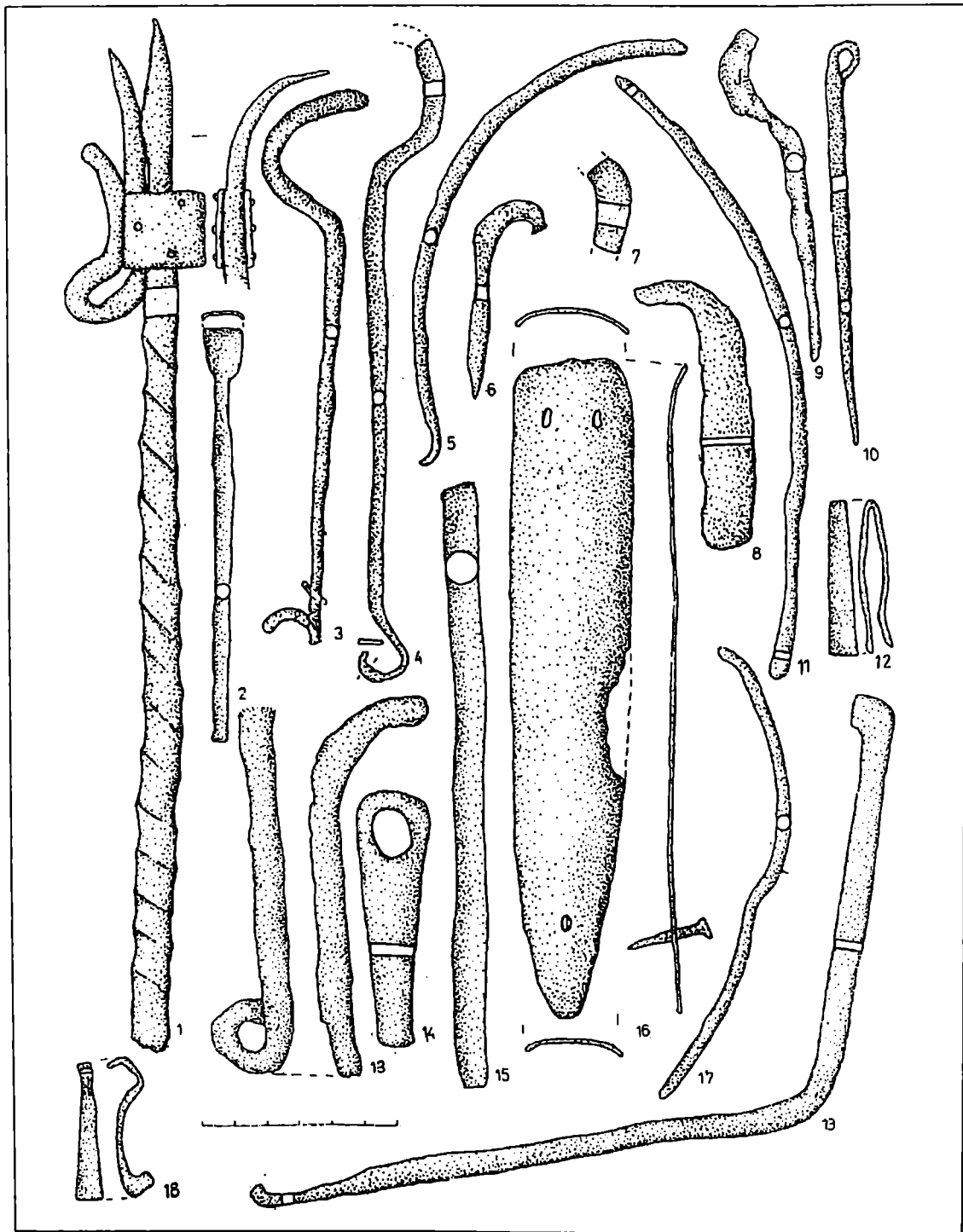

Fig. 32. Furculiță (1), spatulă (2), cârlige (3-4, 18), mânere de cazan (5, 11), scoabă (6), clește (7, 9), pensetă (12), cheie (19), împungător (10) și diferite bare (8, 13-17) din fier.

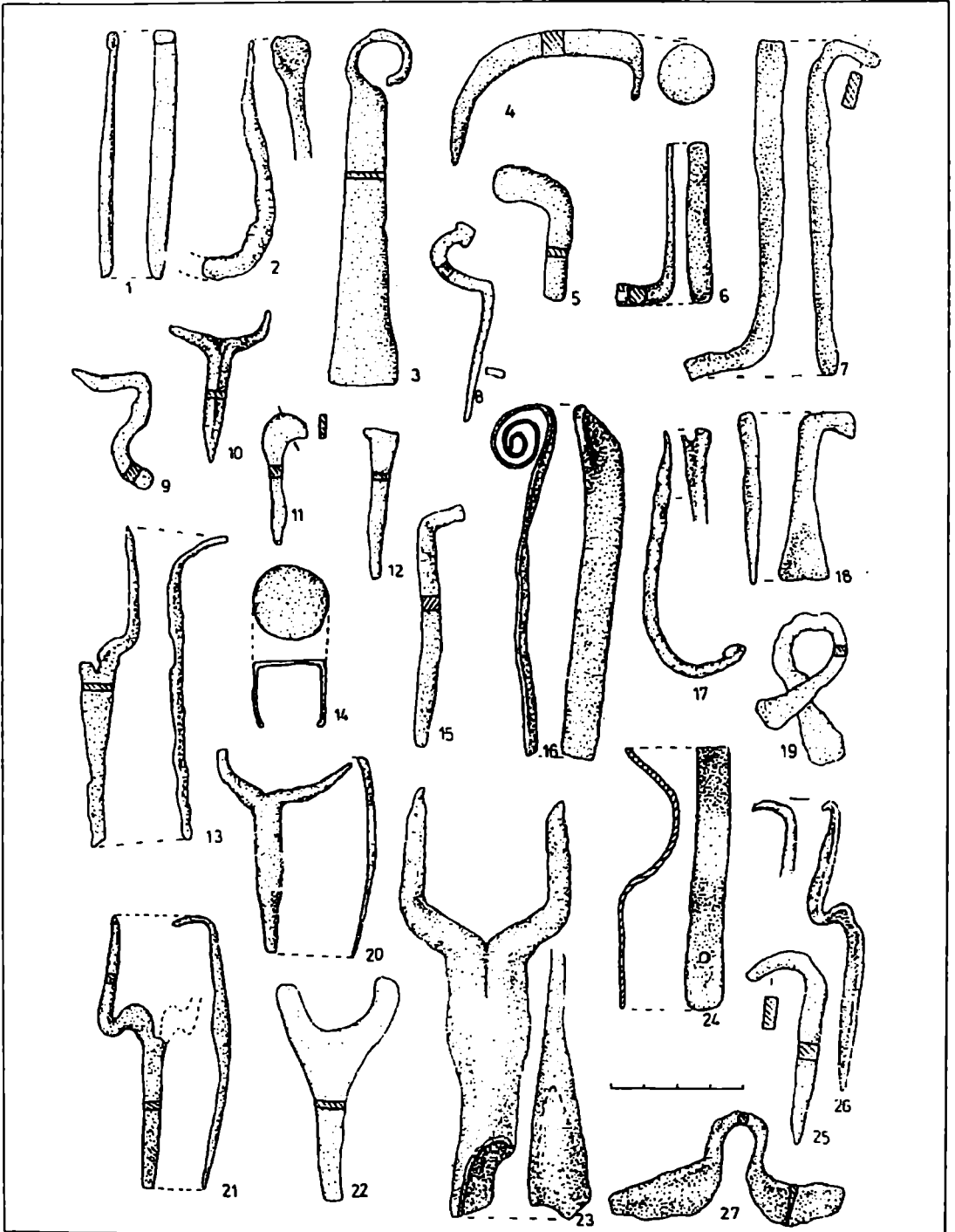

Fig. 33 Cârlige (2, 7, 17), cui (4), amnar (3, 16), scoabe (12, 14-15, 18-19, 25-26), furculițe (10, 13, 20-23), clește (5), încuietoare (24), cuțit (27) și diferite bare (1, 6, 8-9, 11) din fier.

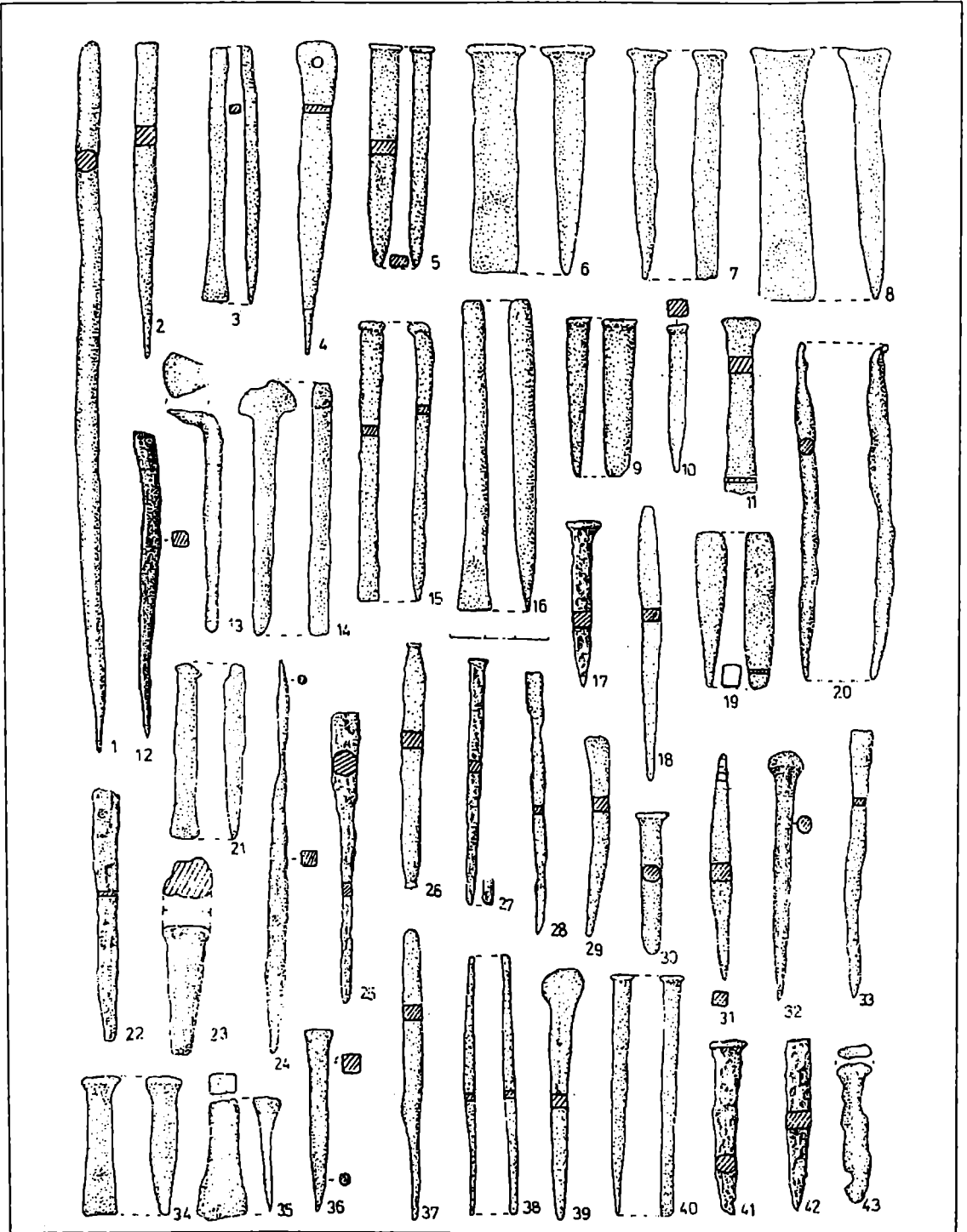

Fig. 34 Dălți (3-4, 6-9, 11, 15-16, 19, 21, 27, 34-35, 40), străpungători (1-2, 12, 18, 20, 22, 24, 28-29, 31, 33, 37-38), dornuri (5, 10, 17, 23, 25-26, 30, 32, 36, 39, 41-43) și coie (13-14) din fier.

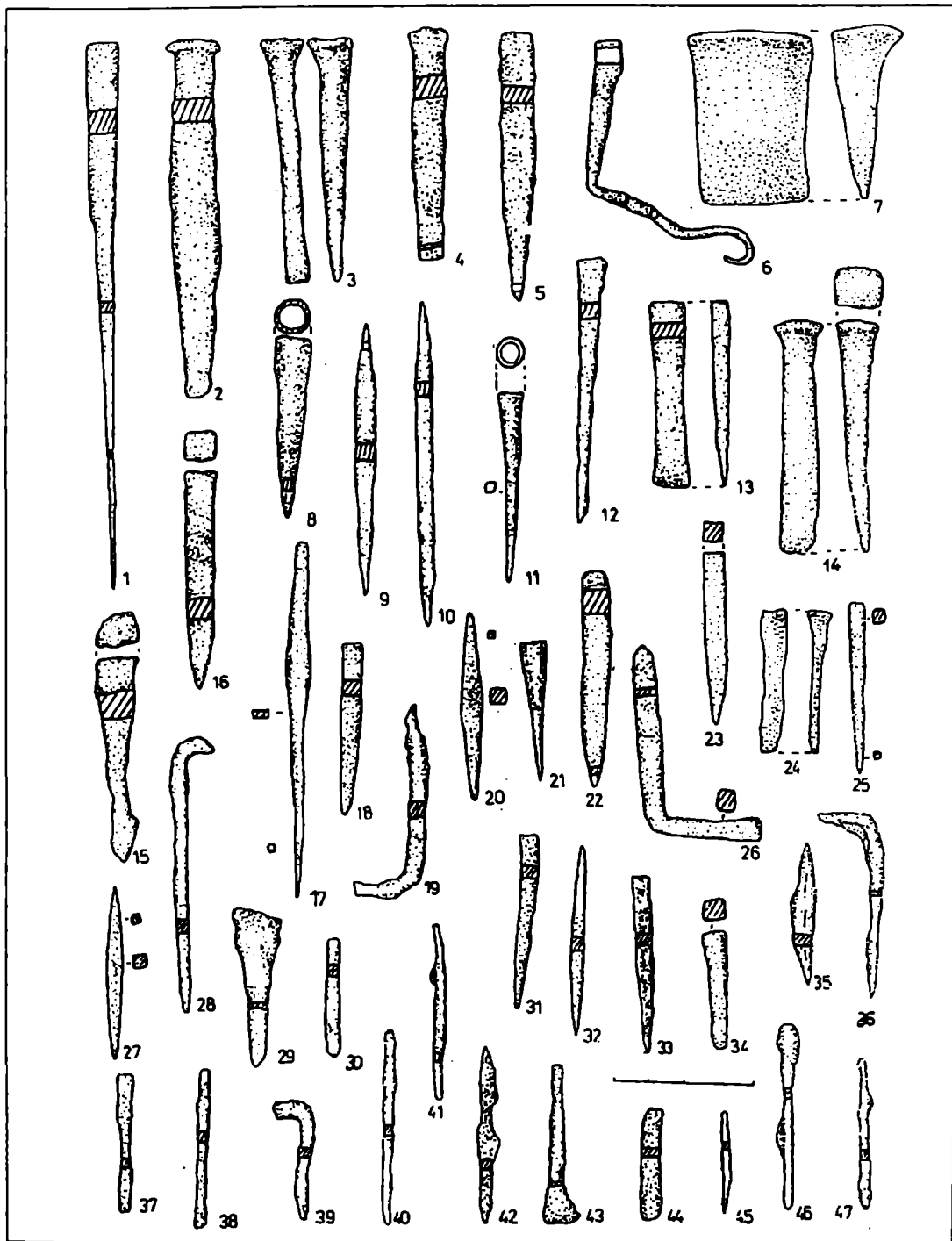

Fig. 35 Dornuri (2, 5, 15-16, 22, 25, 34), străpungători (1, 6, 8-12, 17-18, 20-21, 23, 27-29, 31-33, 35, 40-42, 45), dălți (3-4, 13-14, 24, 43), nicovală (7), scoabe (19, 26, 36-37, 39), cui (30) și bare (38, 44, 46-47) din fier.

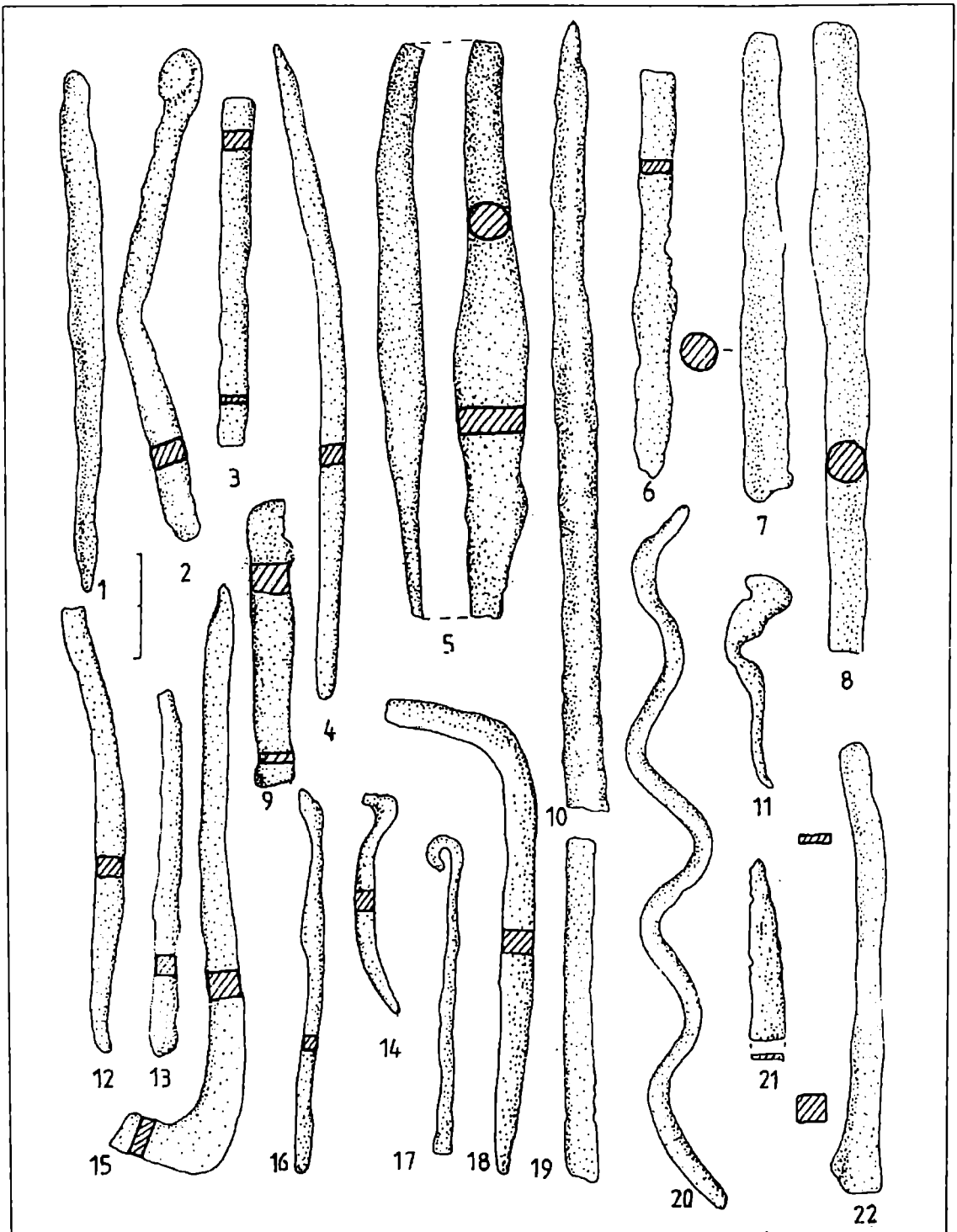

Fig. 36 Bare (1-2, 6-10, 12-13, 16, 18-19, 22), daltă (3), străpungători (4-5, 21), cui (11), cârlige (14, 17), scoabă (15) și sârmă (20) din fier.



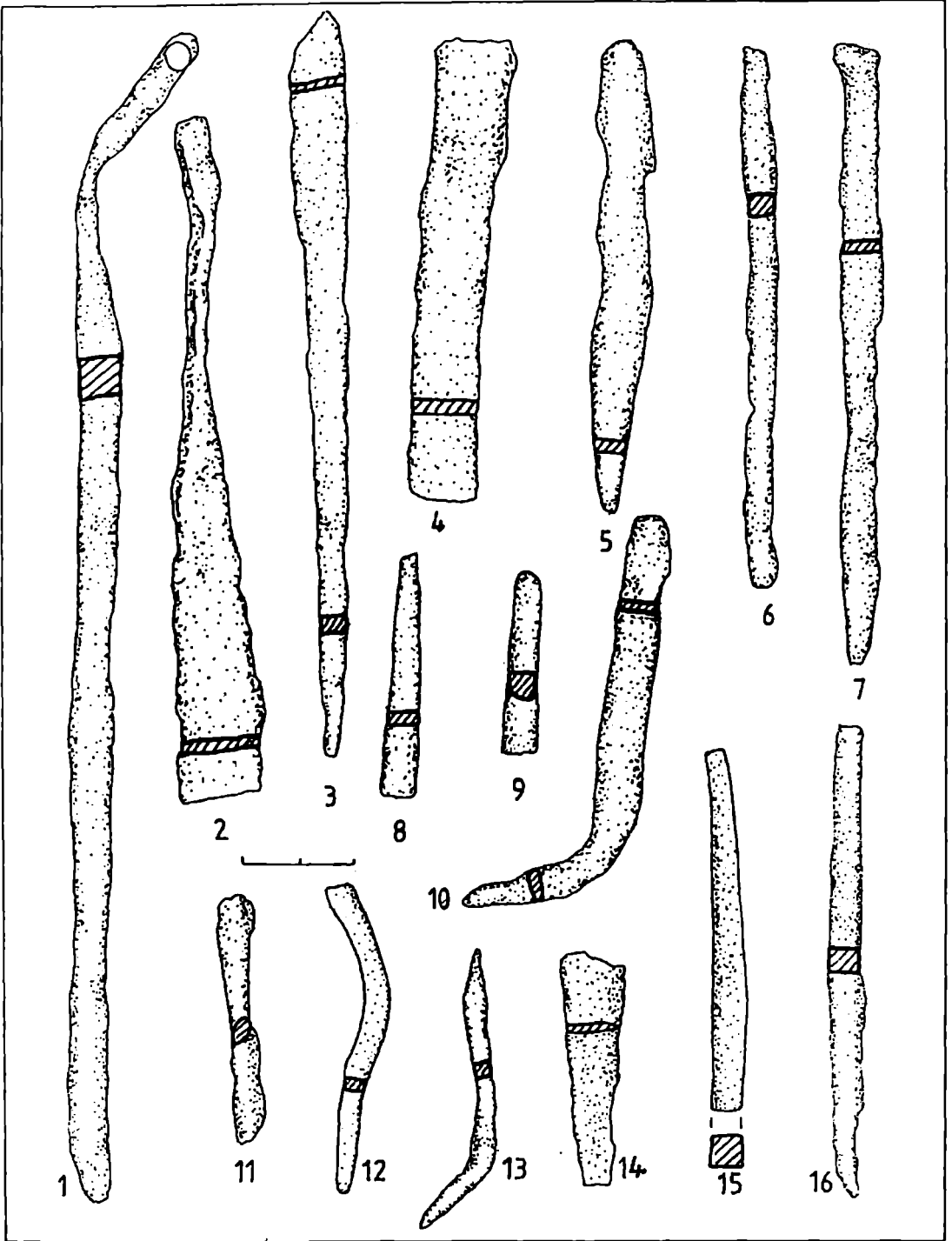

Fig. 37 Bare (1, 4-7, 15), pile (2-3, 14), vârfuri (8-9, 13), cuie (11-12), scoabă (10) din fier.

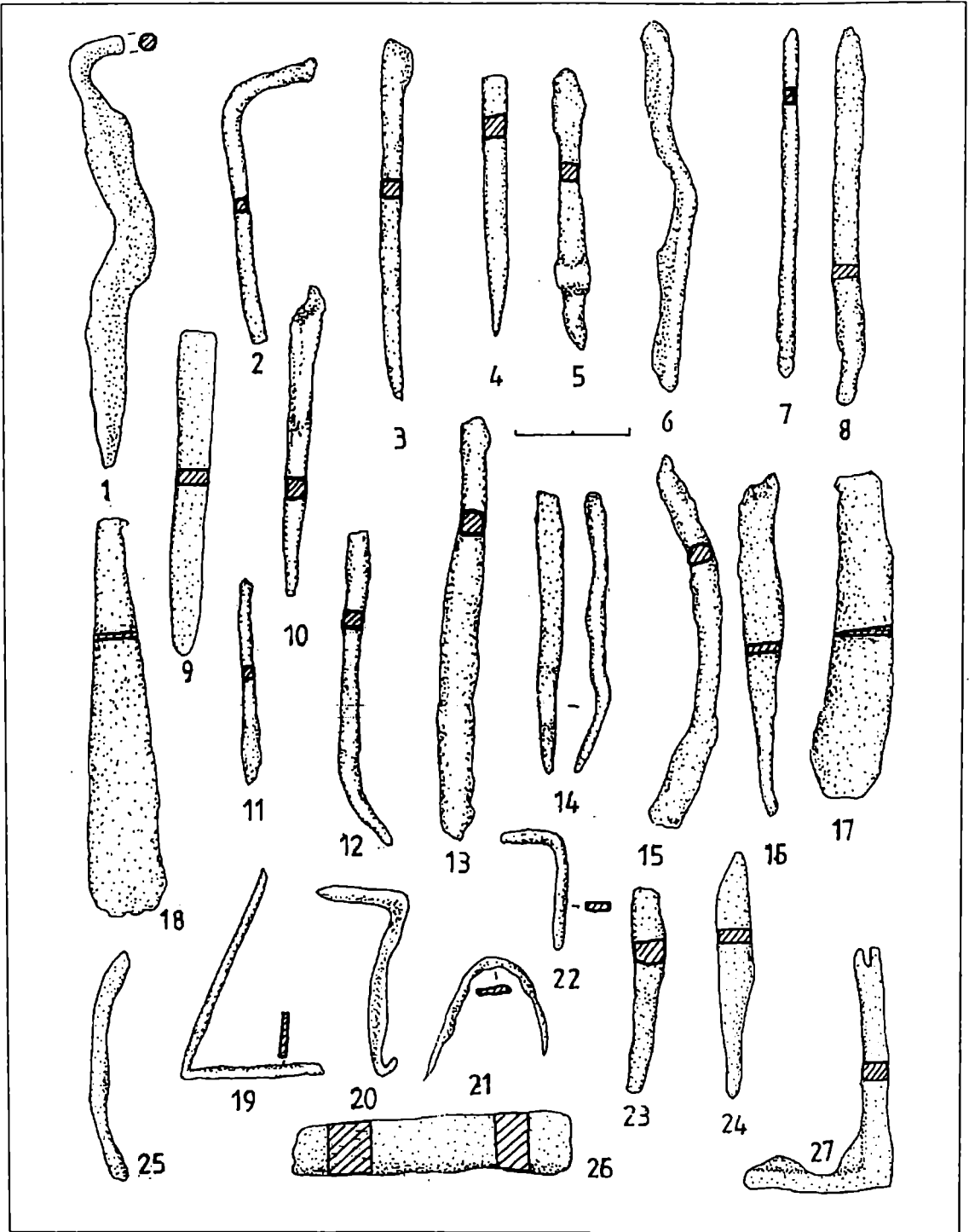

Fig. 38 Scoabe (1-2, 4, 10-12, 14, 19, 22, 24-25), străpungători (3, 23), cui (11), pilă (16), cuțit (17), daltă (9), fragmente de tablă (18, 20-21) și diferite bare (5-8, 13, 15, 27) din fier.

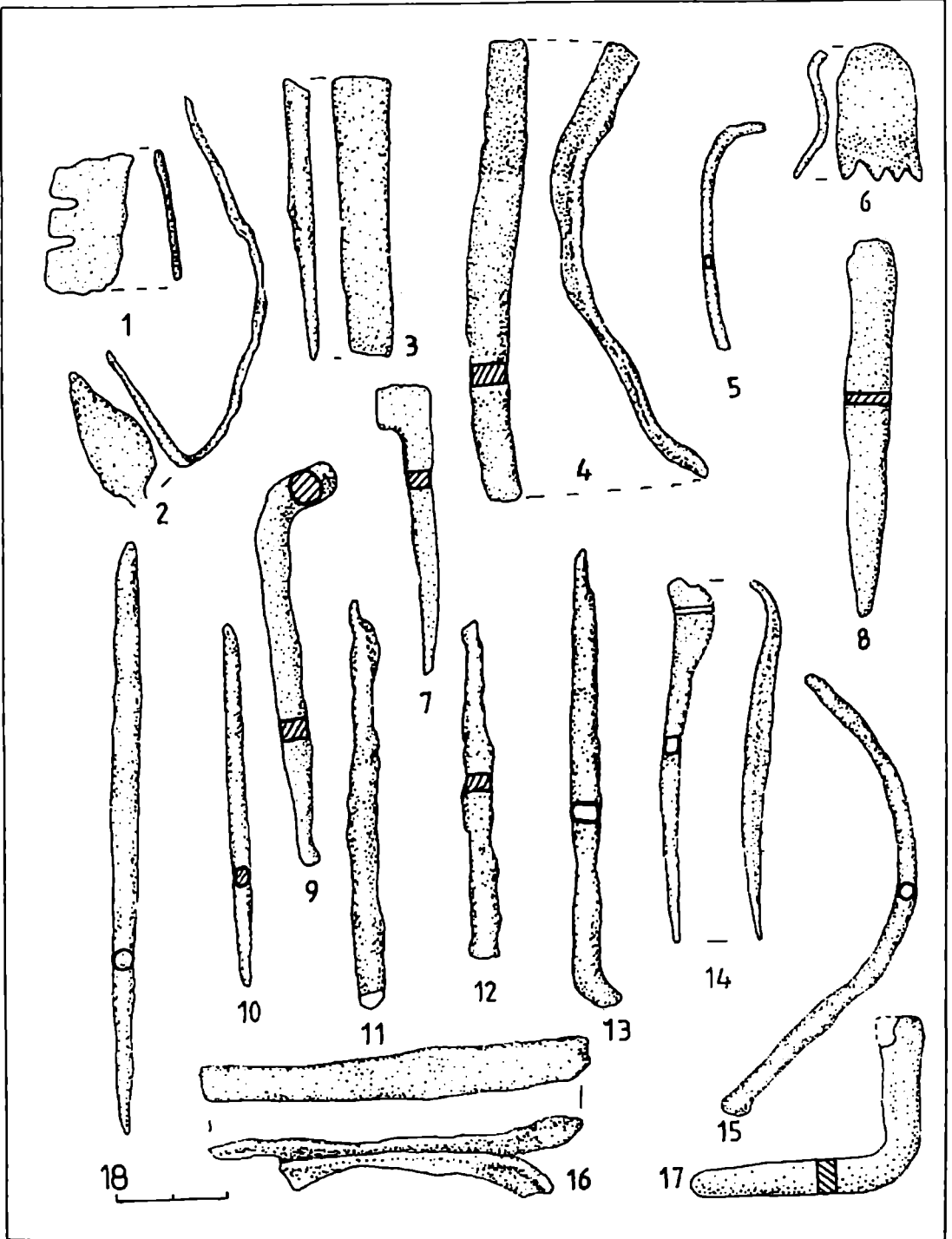

Fig. 39 Fragmente de tablă (1, 6, 16), spatulă (2), daltă (3), sârmă (5, 15), pilă (8) scoabe (7, 13-14, 17), străpungători (10, 12, 18) și bare (4, 9, 11) din fier.

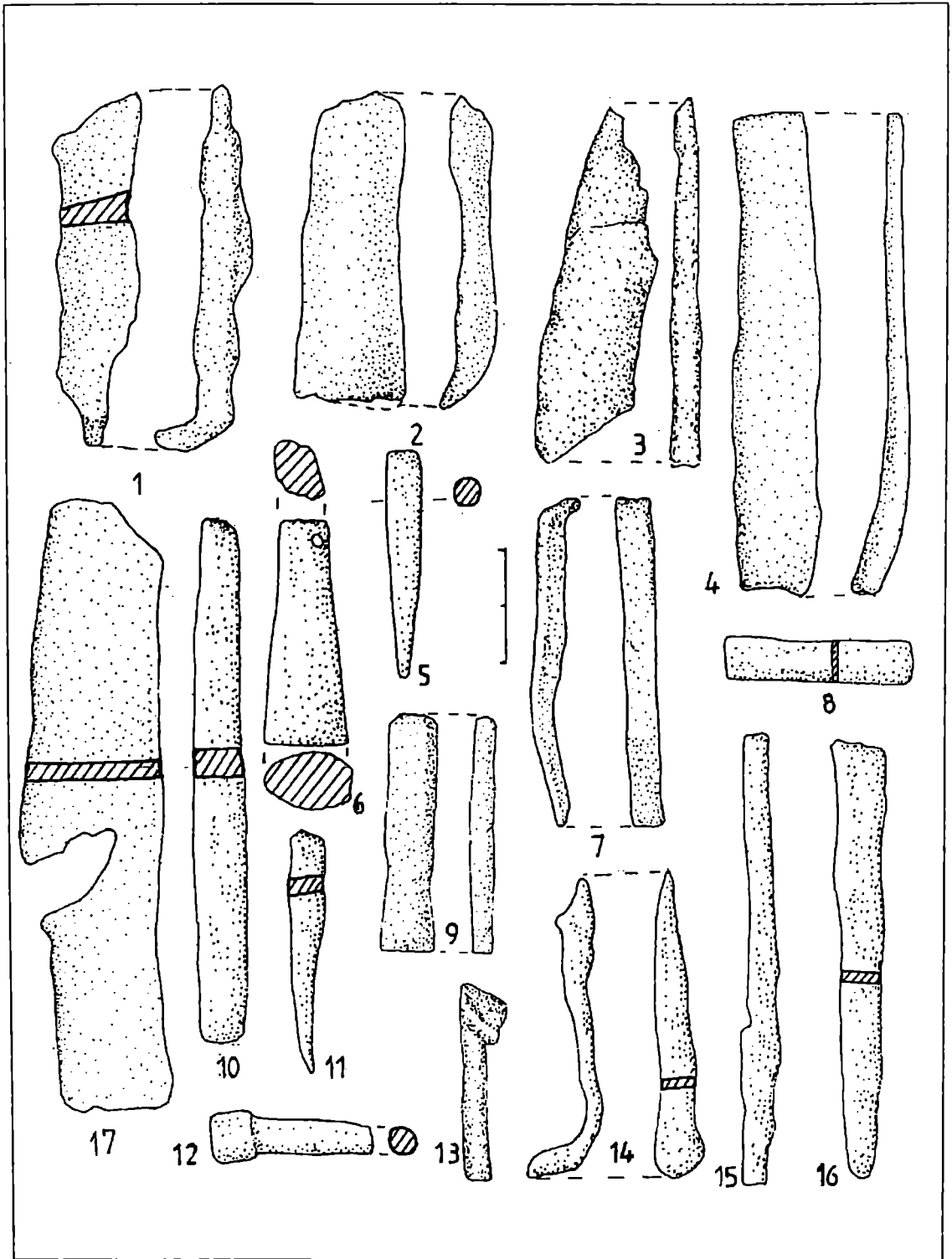

Fig. 40 Pilă (16) și diferite fragmente din fier.

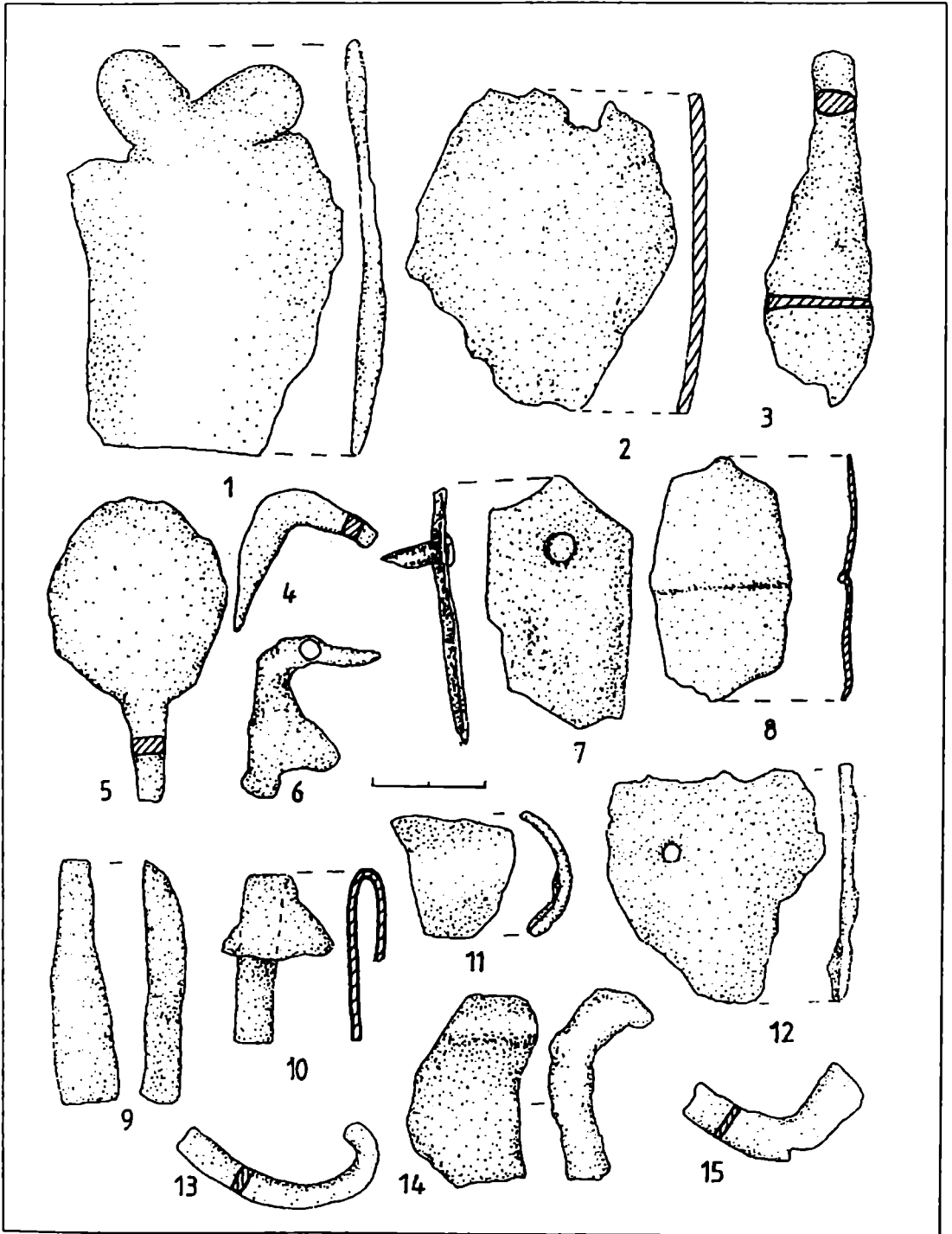

Fig. 41 Diferite obiecte din fier fragmentare.

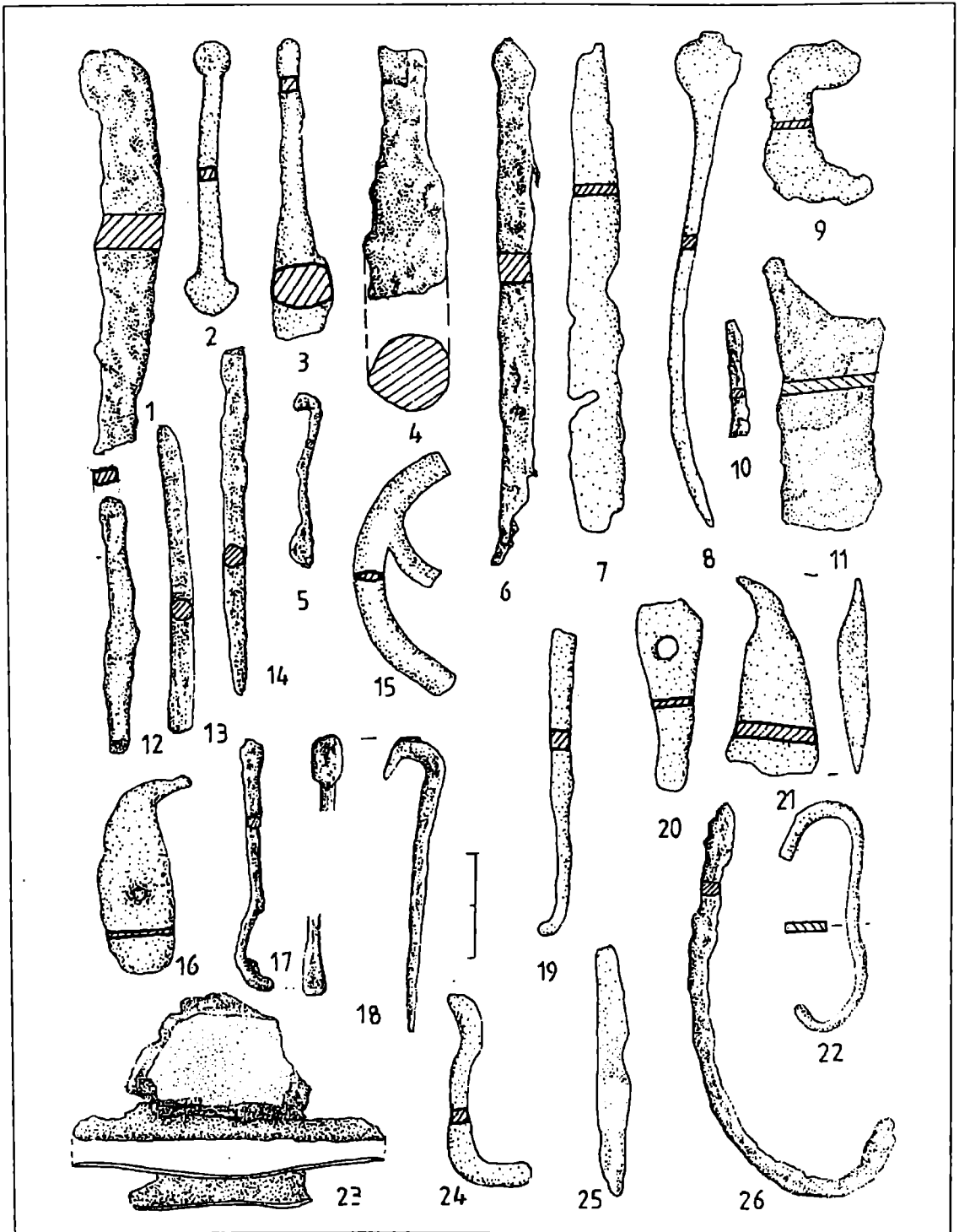

Fig. 42 Diferite obiecte din fier fragmentare.

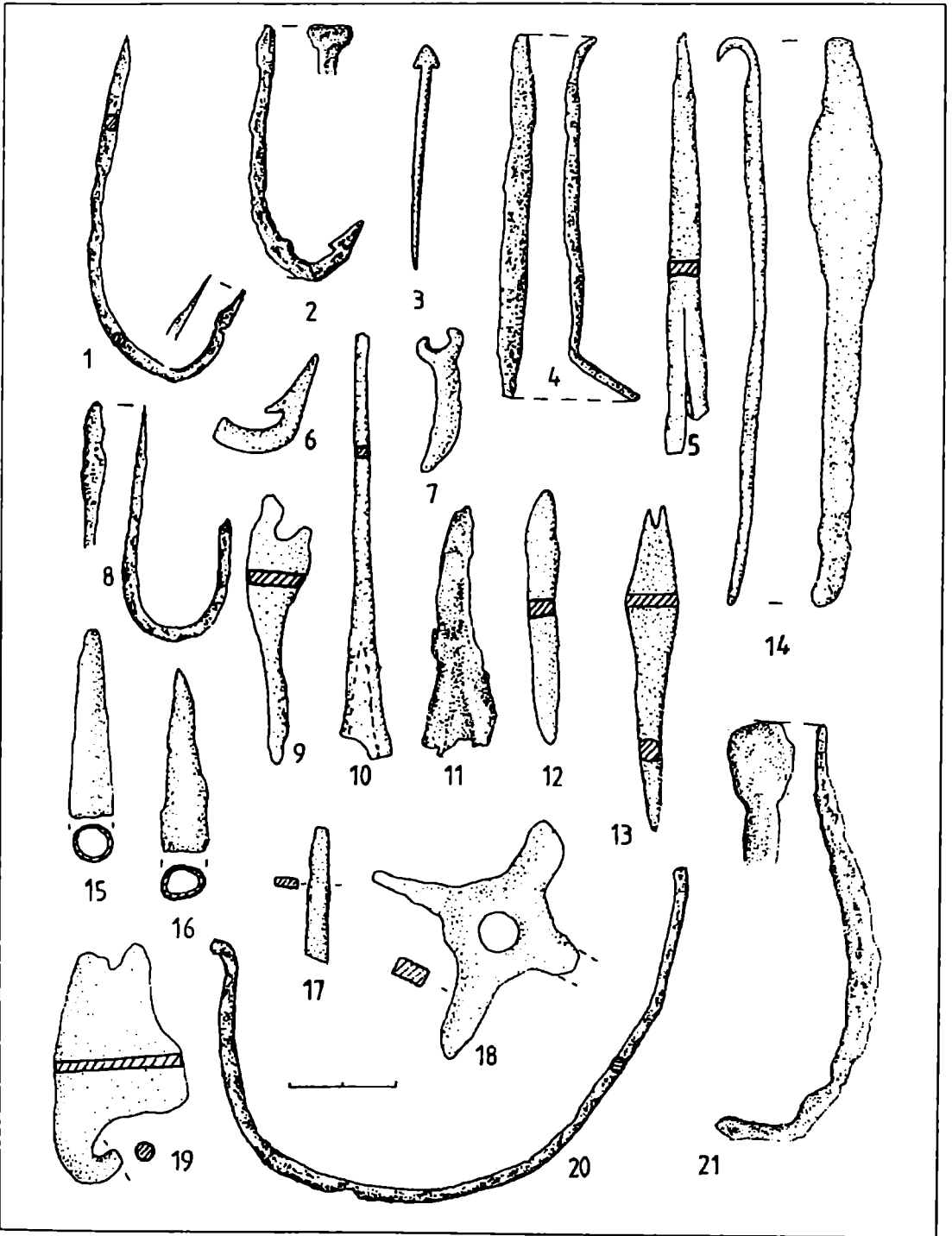

Fig. 43 Cârlige de undiță (1-2, 6, 8, 21), împungători (3,5,12, 15-16), scoabe (4, 17), paletă (9), elice (18), mânere (19-20), vârfuri (7, 10-11, 14) și daltă (13) din fier.

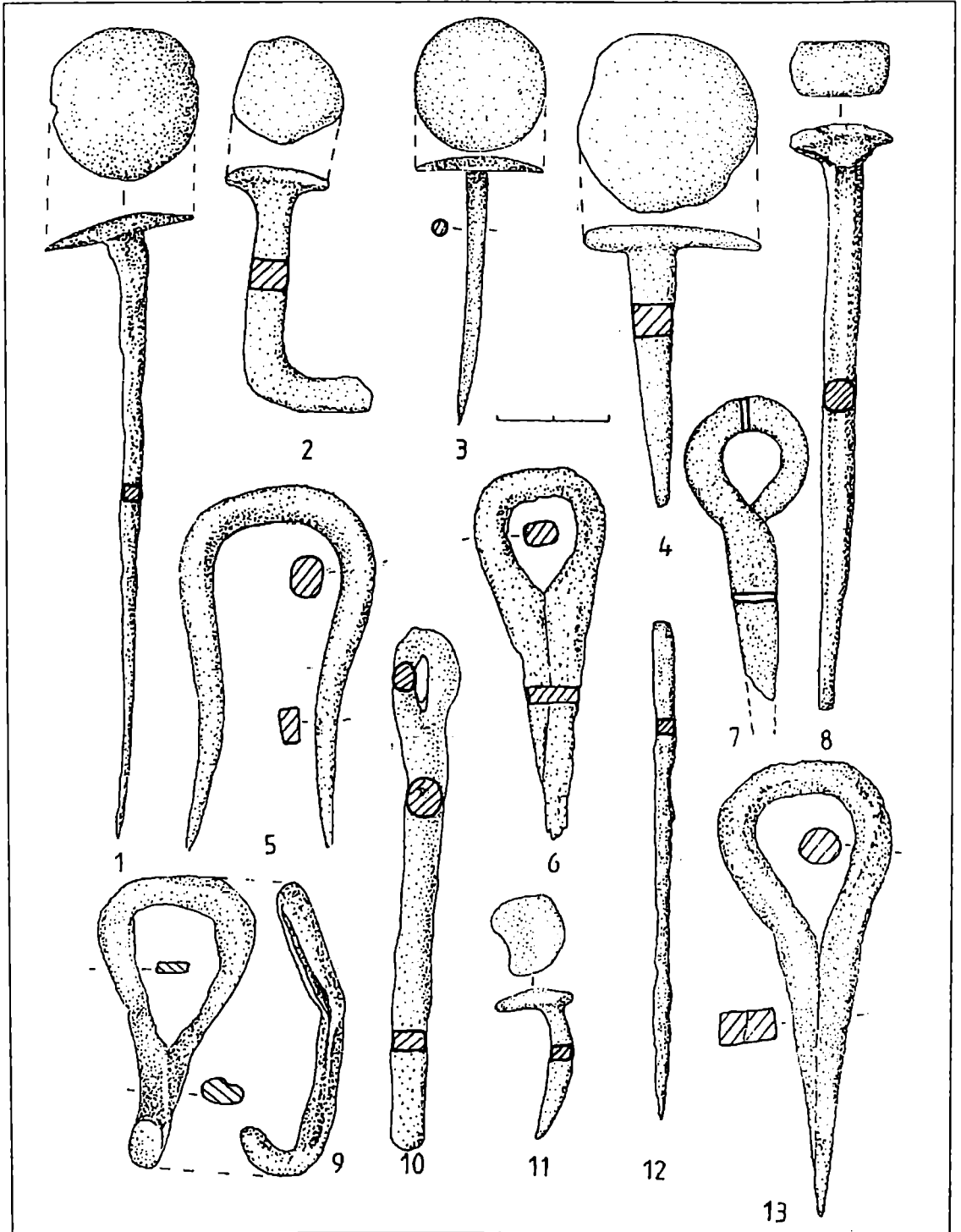

Fig. 44 Piroane (1-2, 4, 8), cuie (3, 11), împungător(12), fățâni (6, 9, 13), scoabă (5), încuietoare (7) și bară (10) din fier și bronz (3).





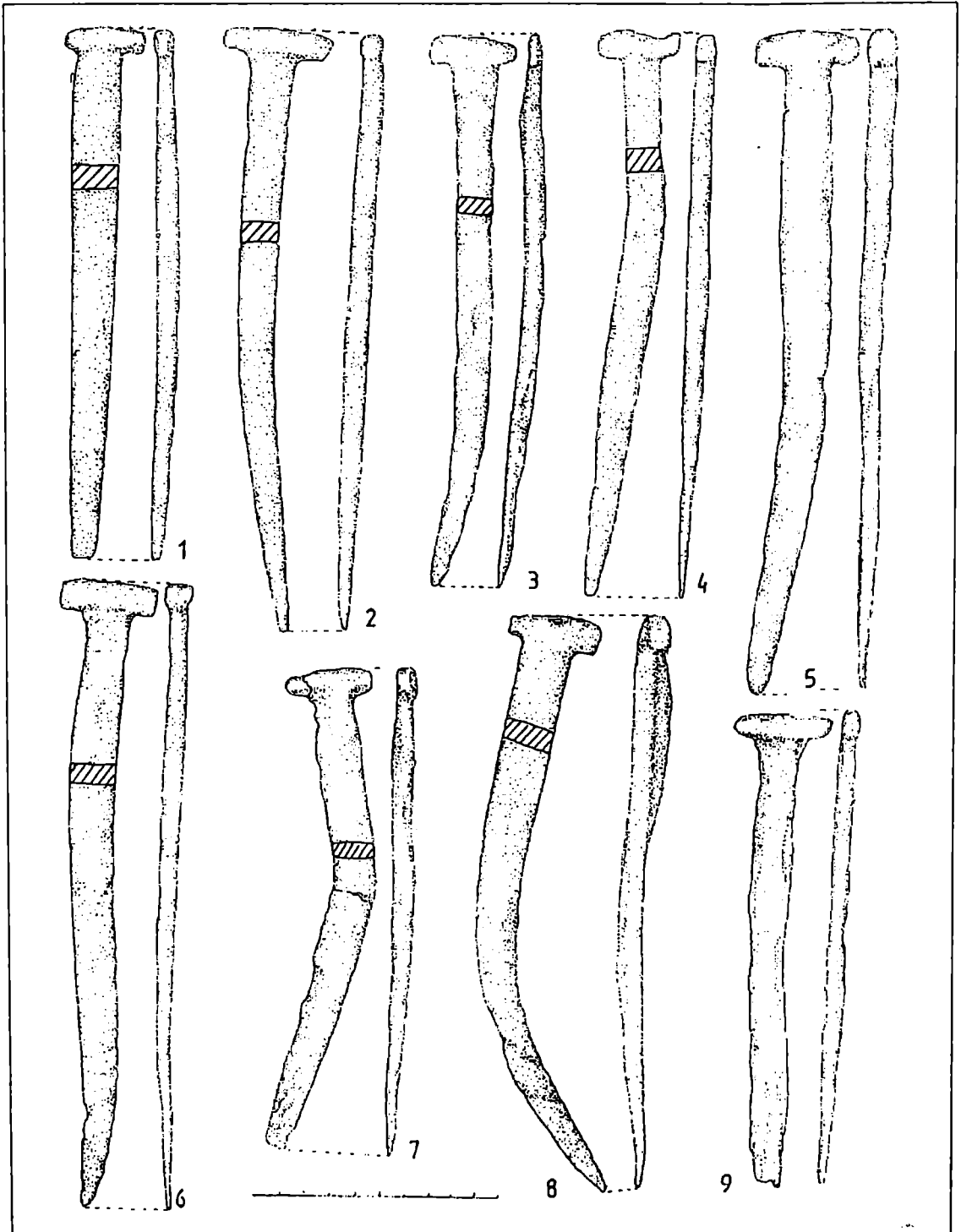

Fig. 46 Piroane din fier.

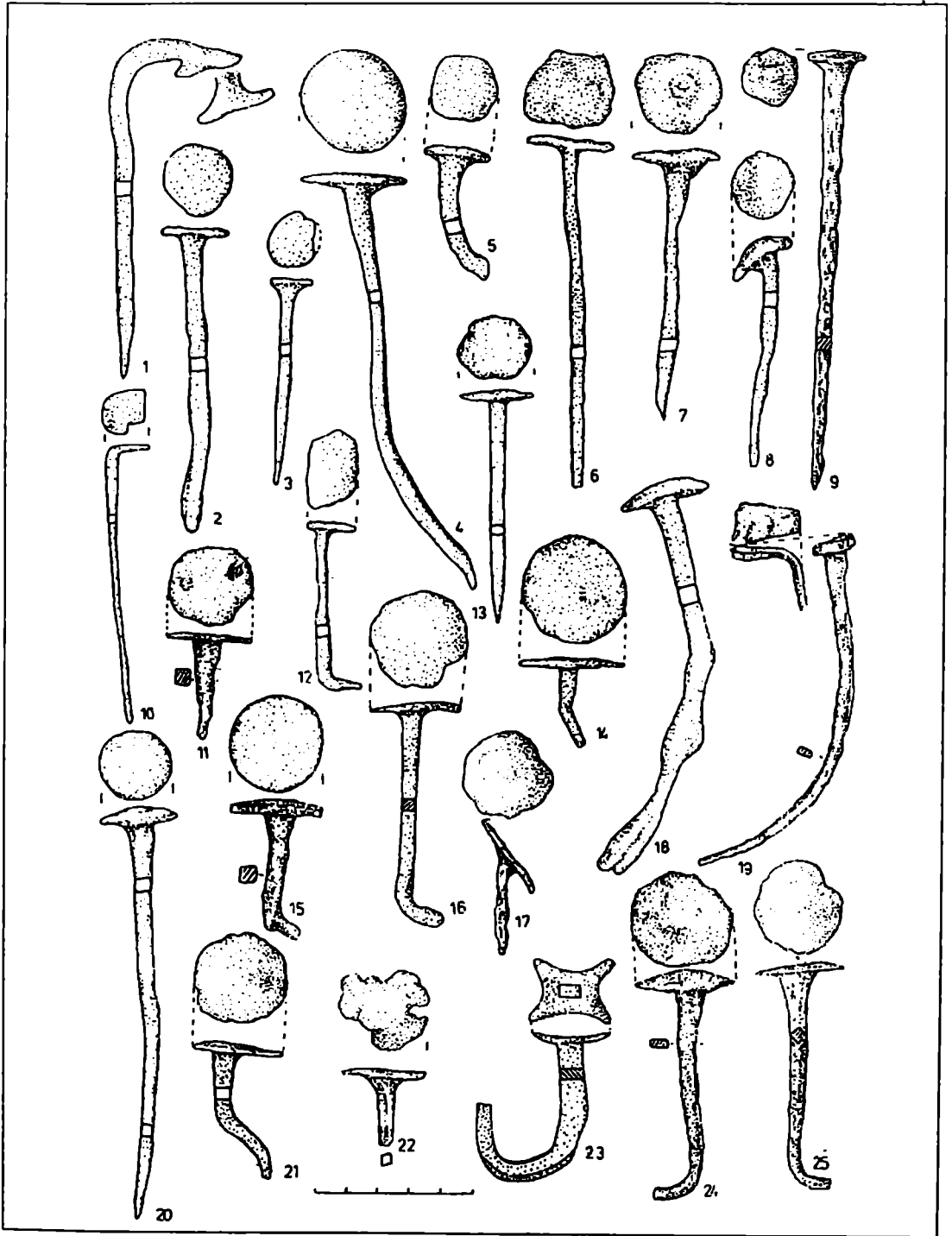

Fig. 47 Cuie din fier.

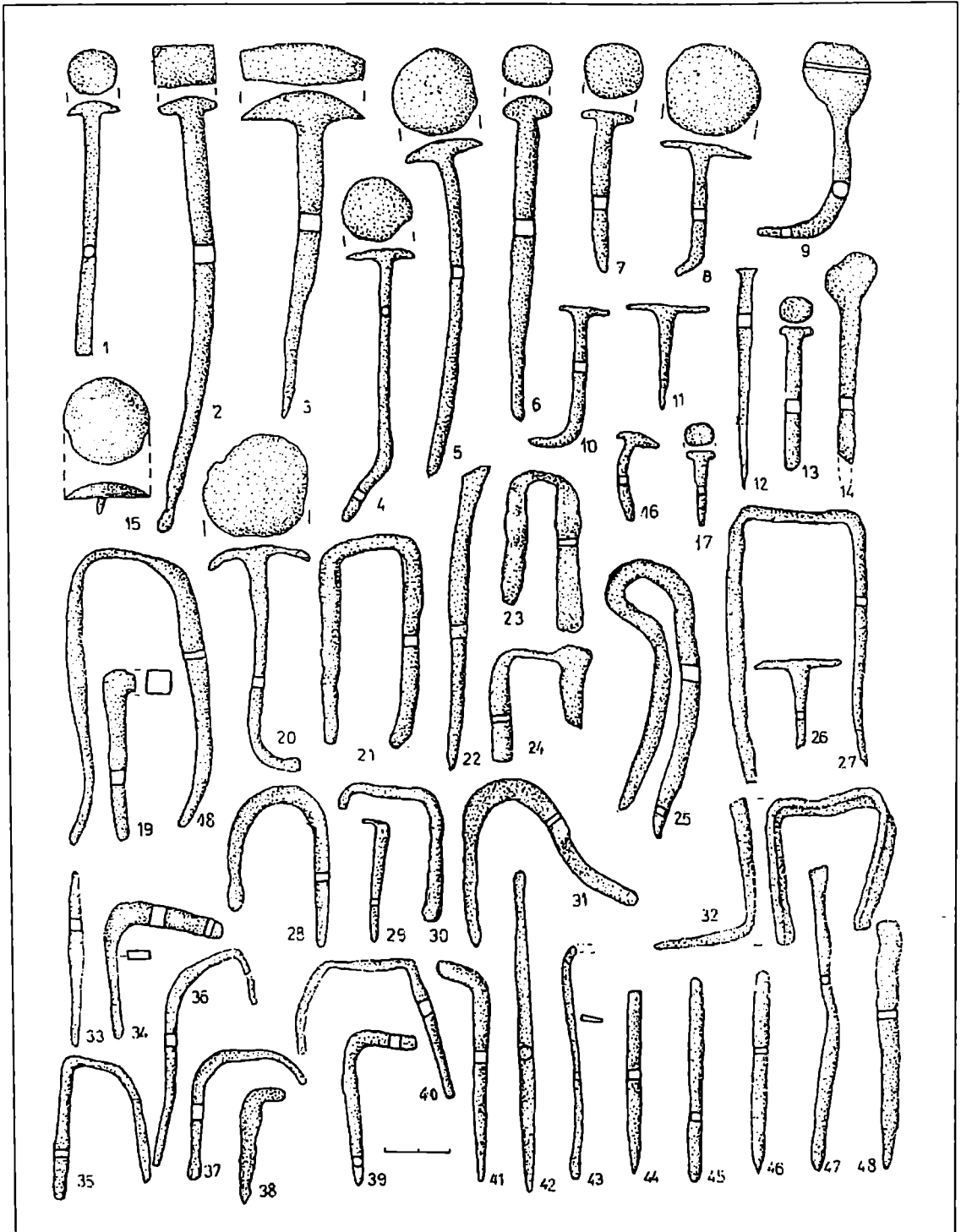

Fig. 48 Cuie (1-2, 4-11, 15-16, 20, 26), piron (3), dornuri (12-14, 17), scoabe (18-19, 21-25, 27-32, 34-41, 48) și împungători din fier.

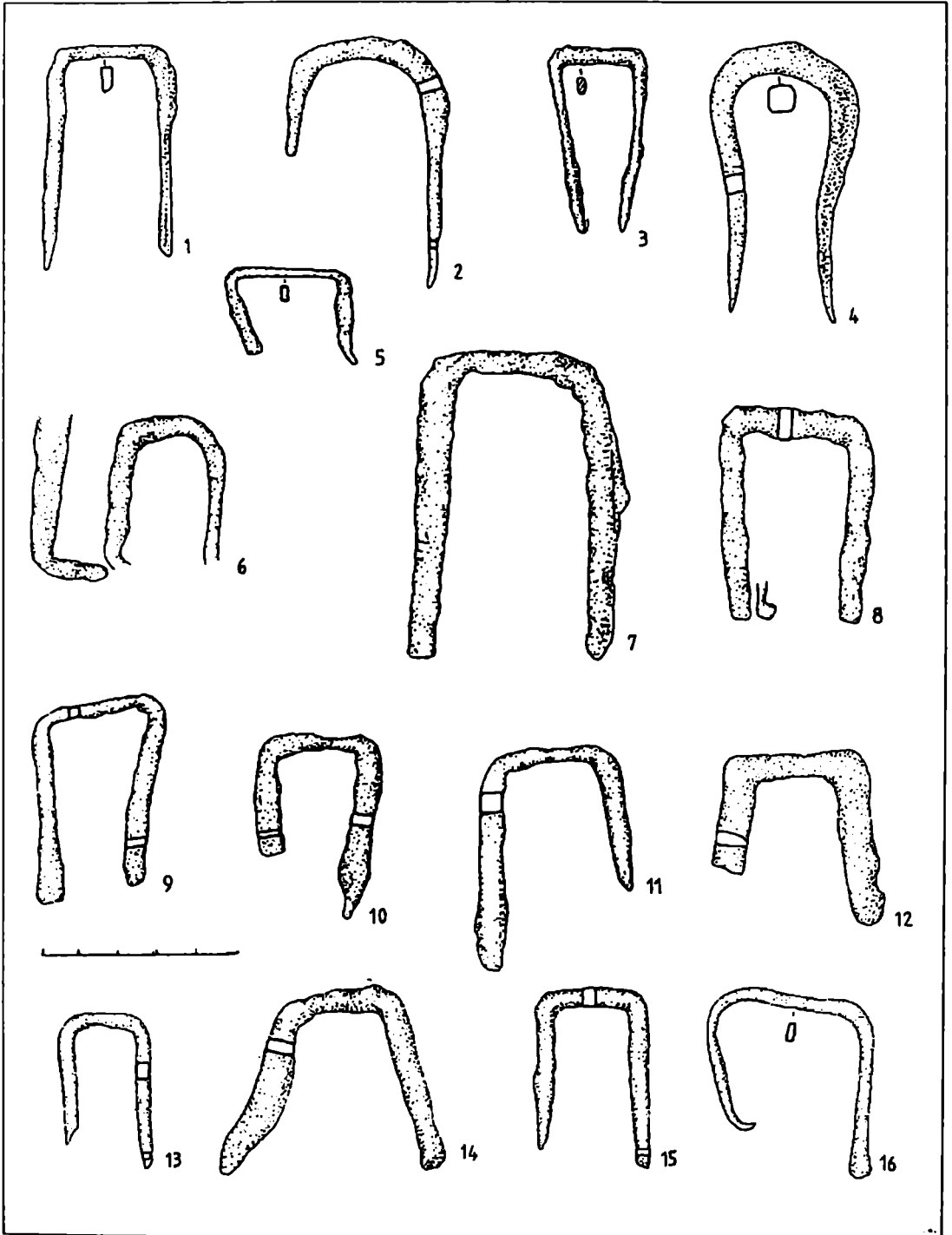

Fig. 49 Scoabe din fier.

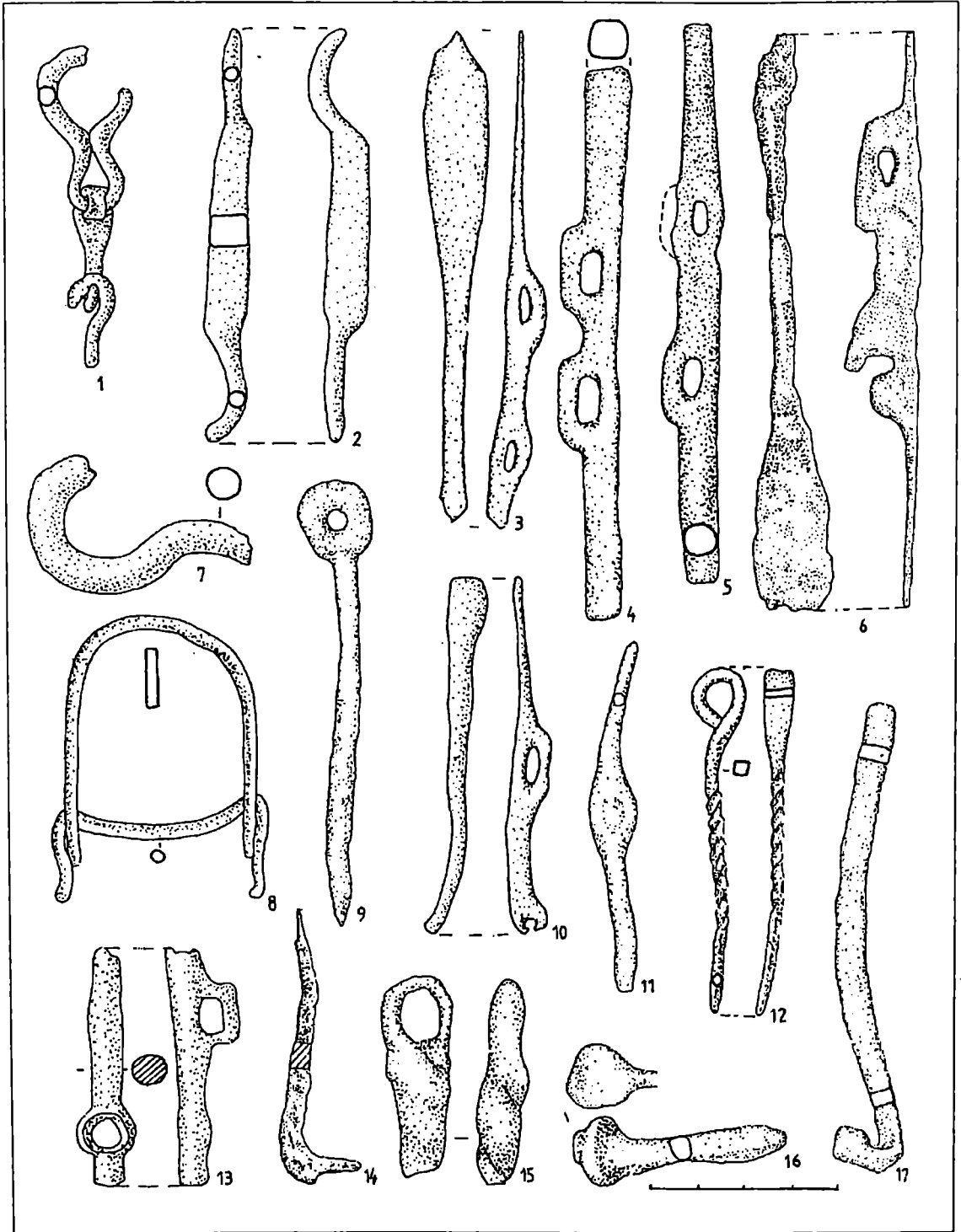

Fig. 50 Piese de harnașament din fier

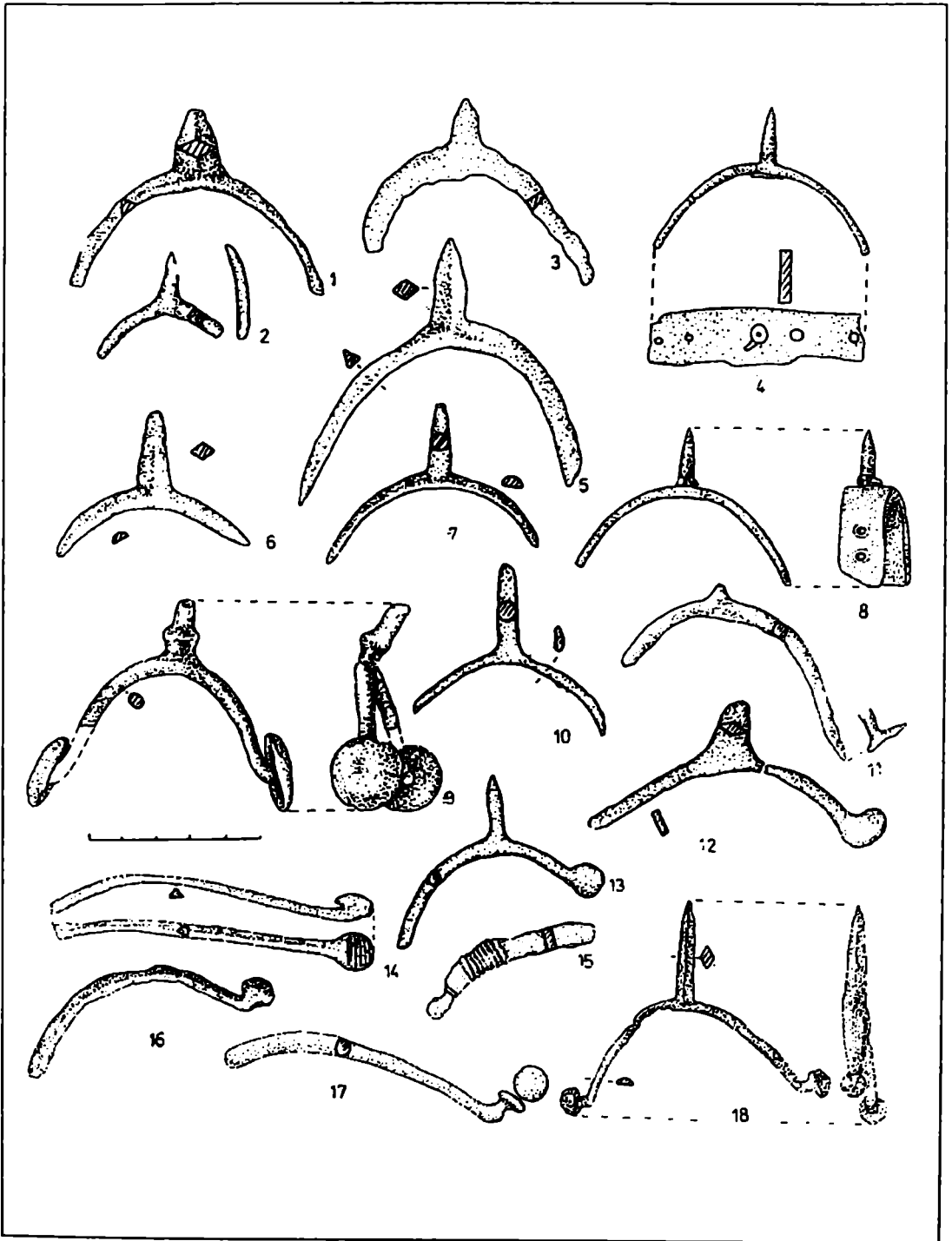

Fig. 51 Pinteni din fier (1-3, 9-18) și bronz (4-8).

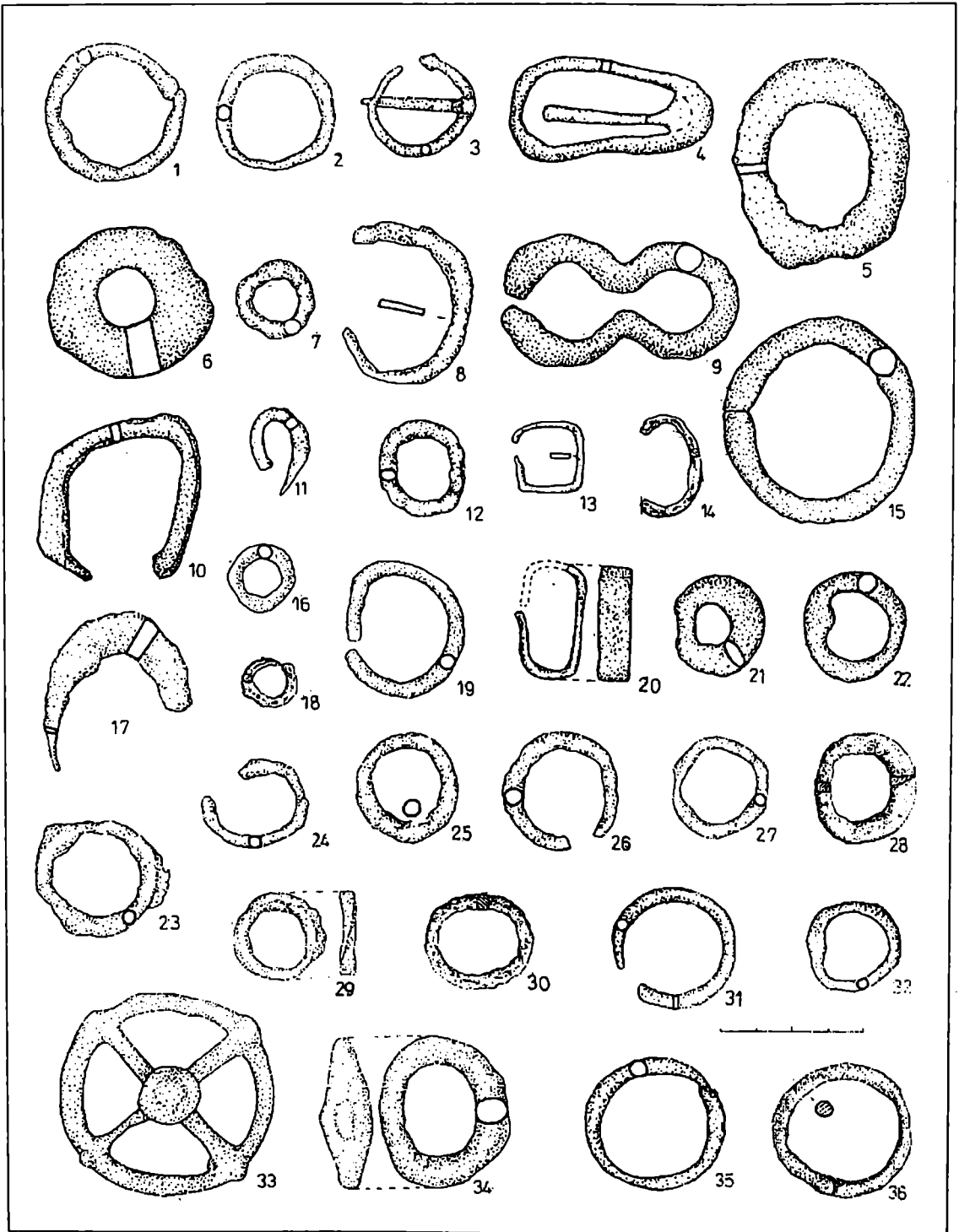

Fig. 52 Diferite verigi din fier.



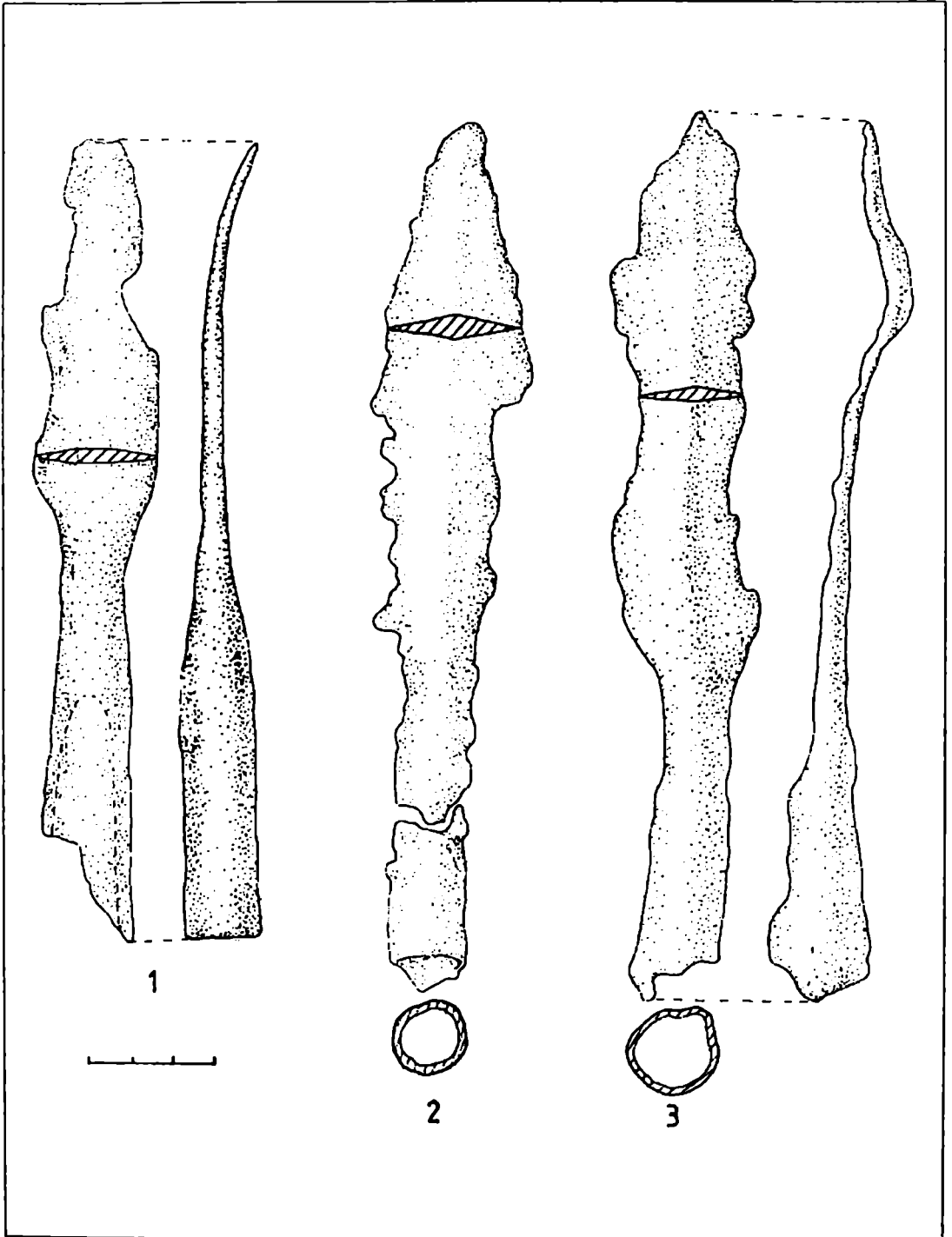

Fig. 53 Vârful de lance din fier.

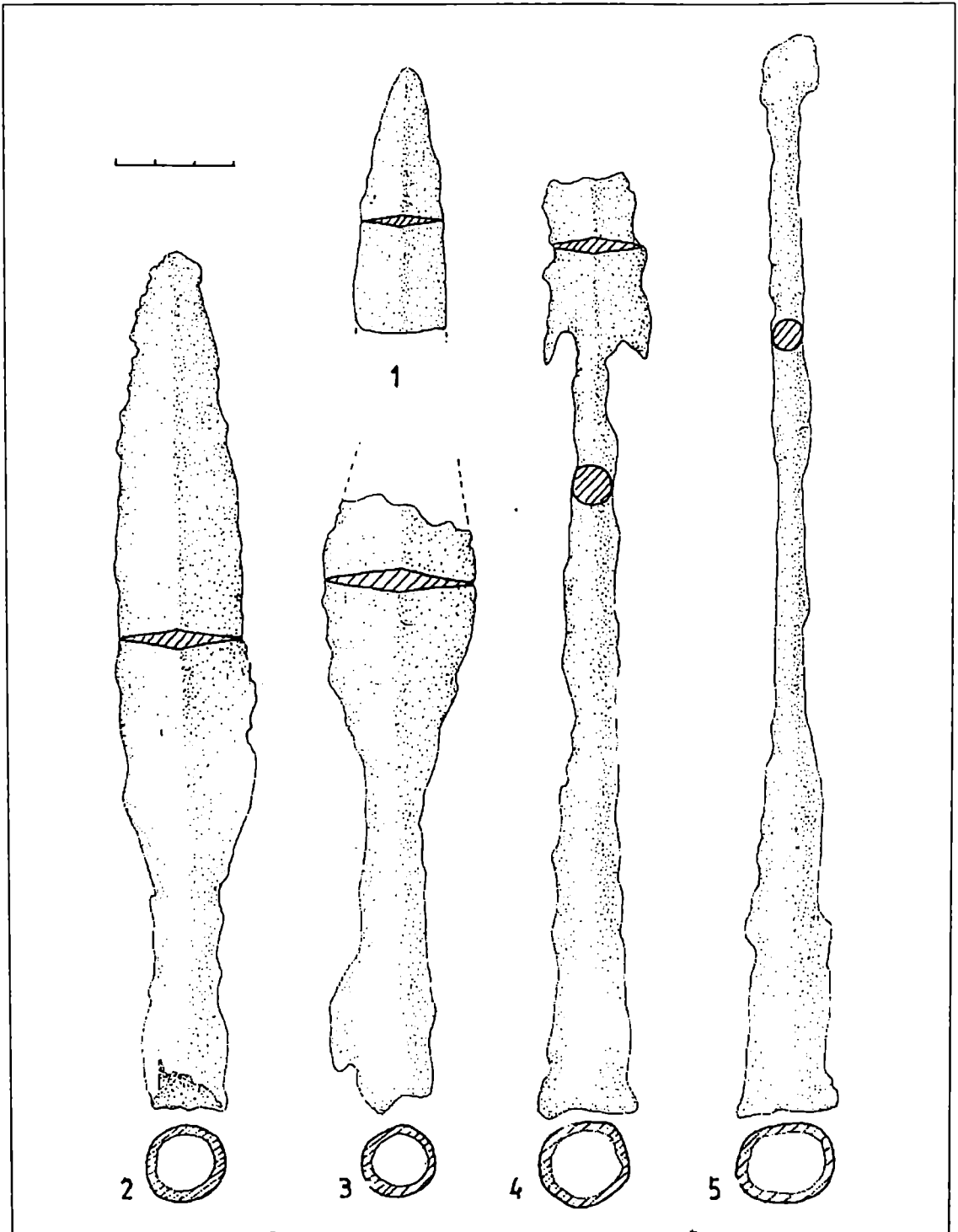

Fig. 54 Vârful de lance din fier.

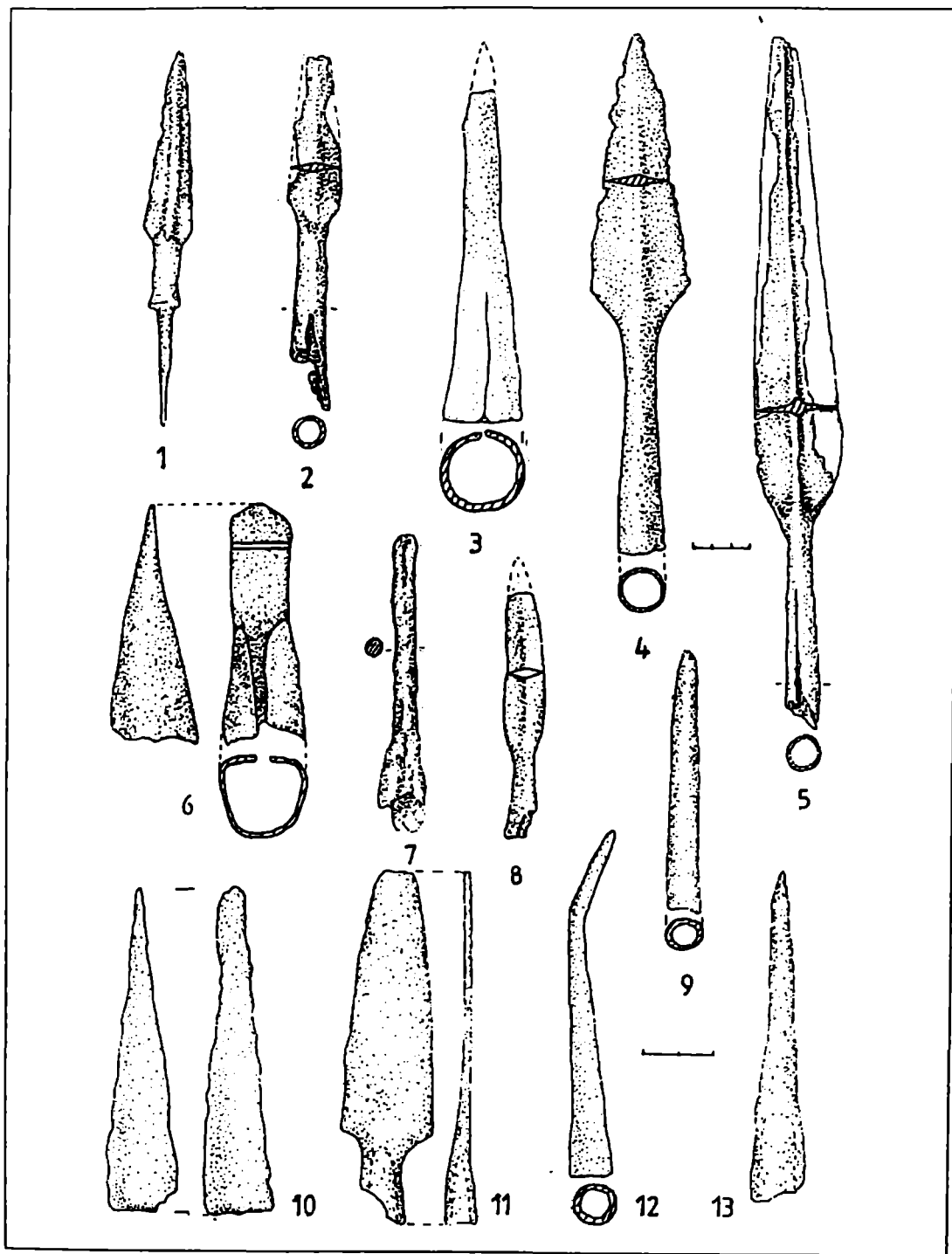

Fig. 55 Diferite vârfuri din fier.

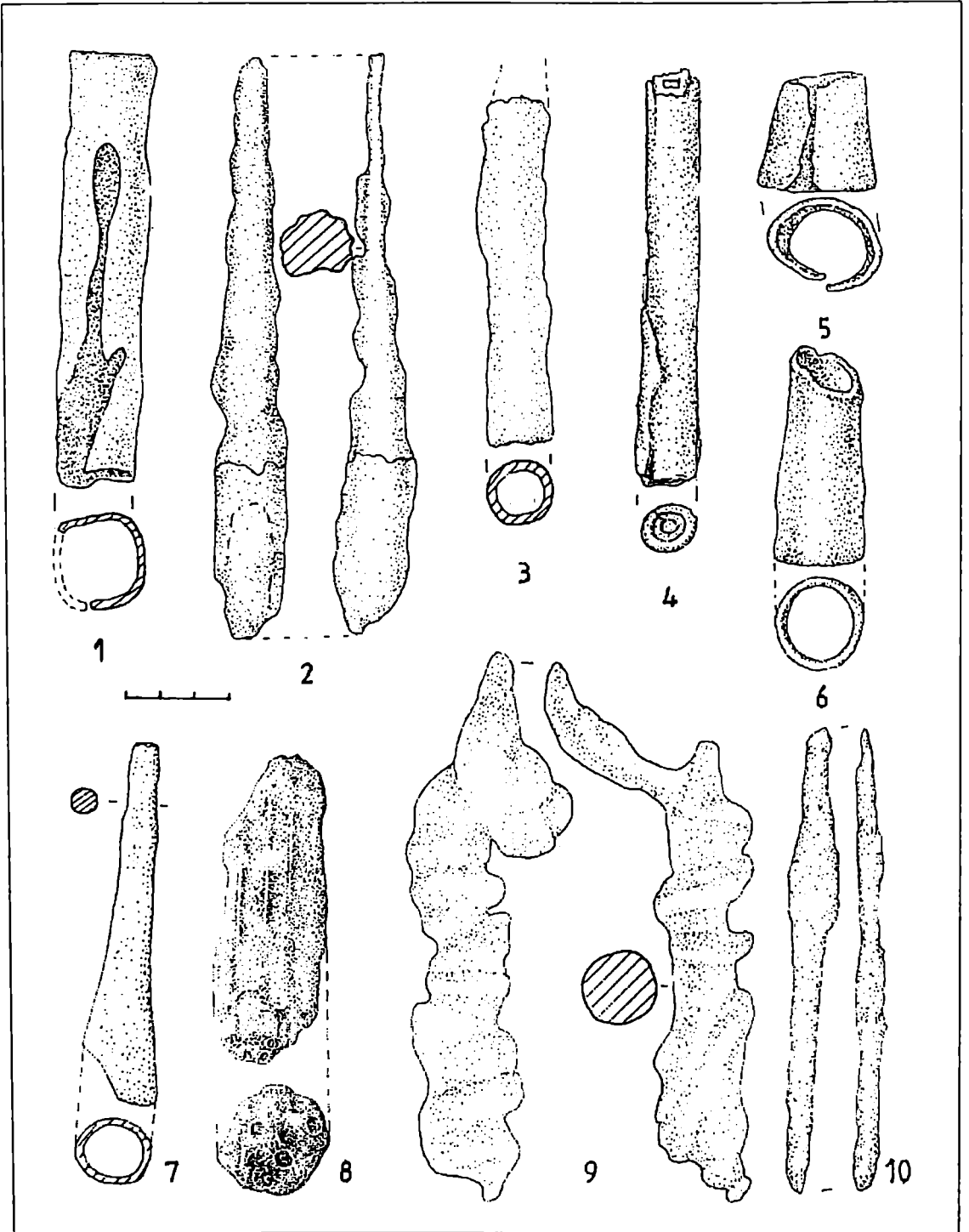

Fig. 56 Fragmente de vârfuri și teci de lance, din fier.

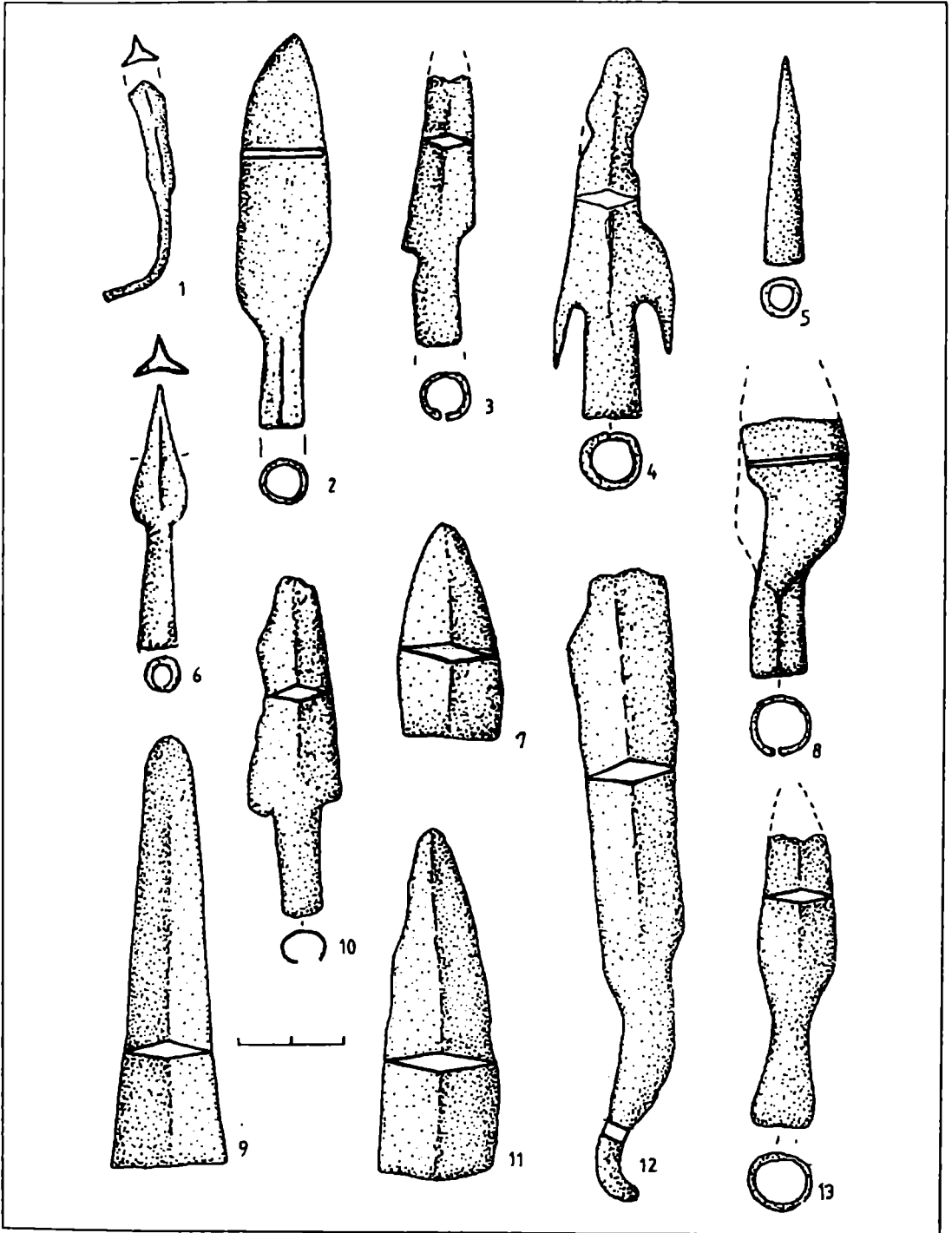

Fig. 57 Vârfuri de lance și de săgeată, din fier.

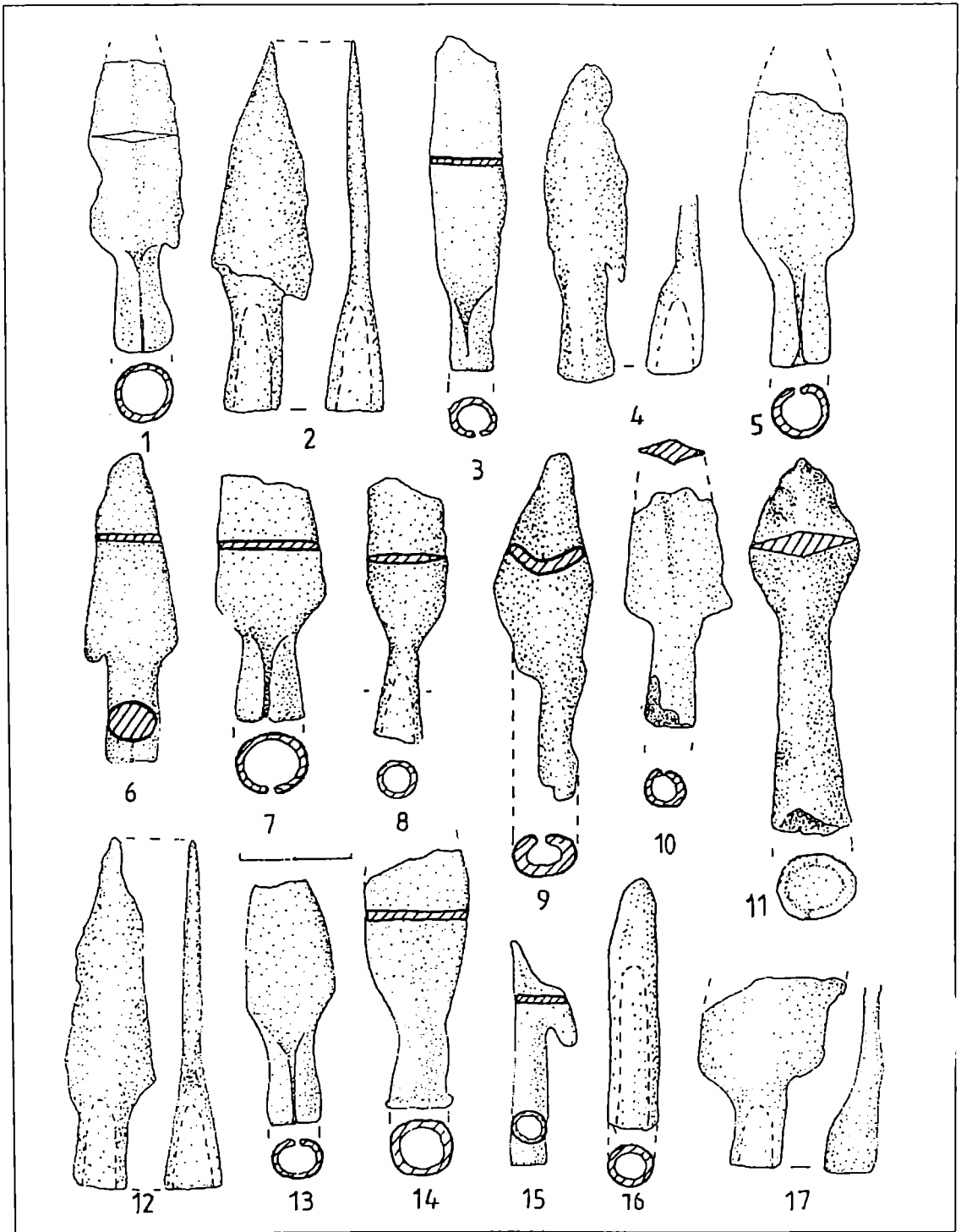

Fig. 58 Vârfuri de săgeată din fier.

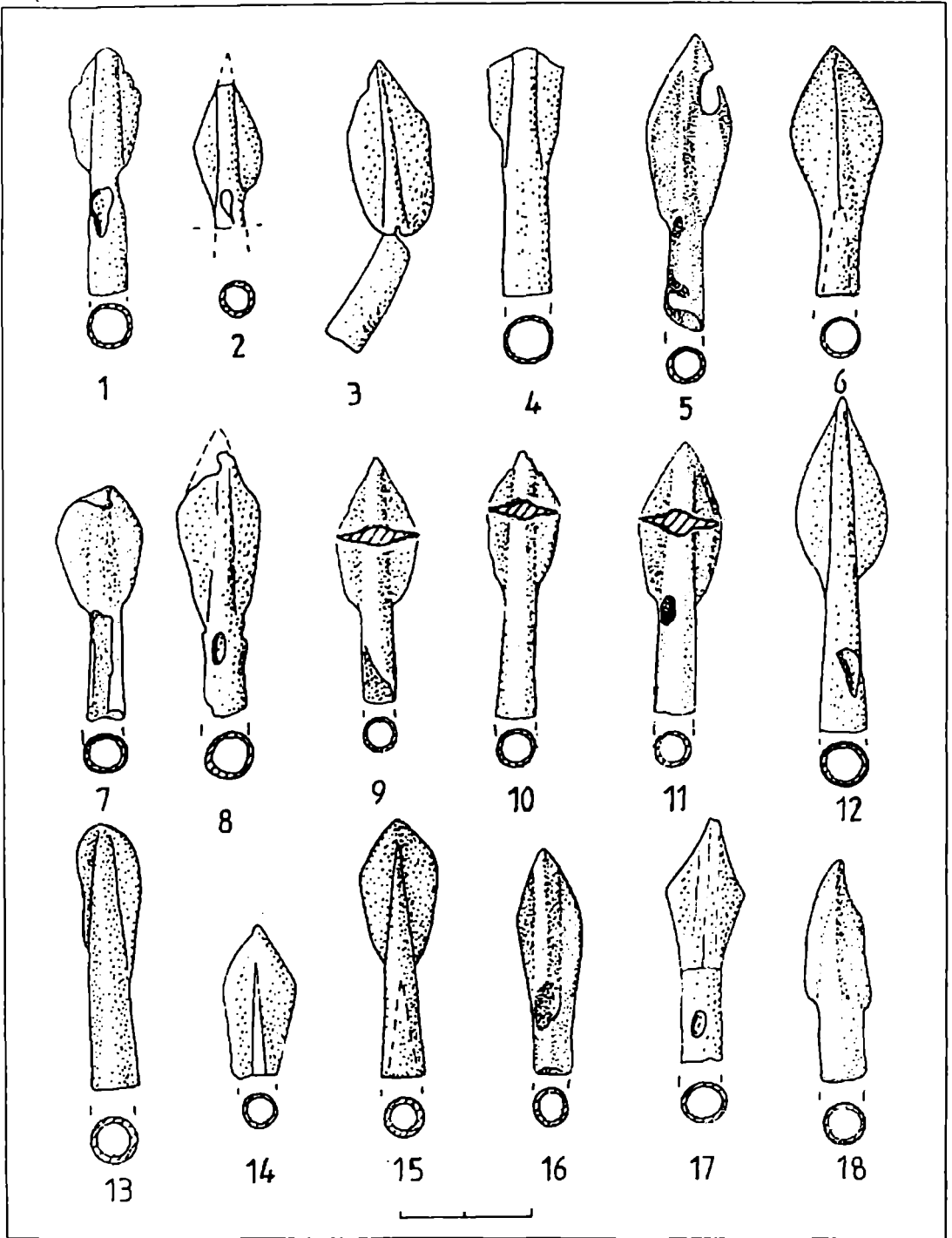

Fig. 59 Vârfuri de săgeată din fier (1, 3-8, 10-13) și bronz (2, 9, 14-18).

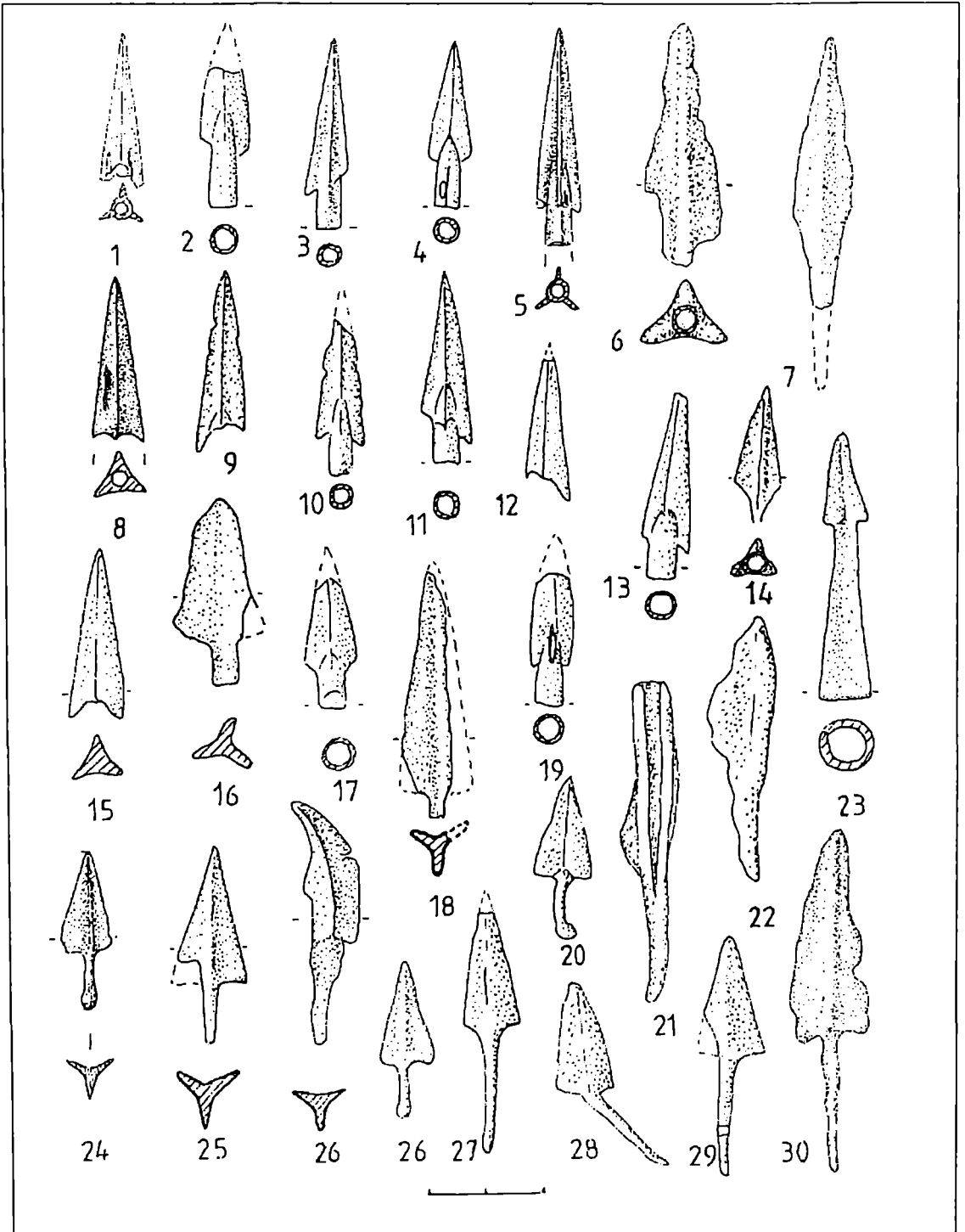

Fig. 60 Vârfuri de săgeată din bronz (1-23, 25-28) și fier (24, 29-30).



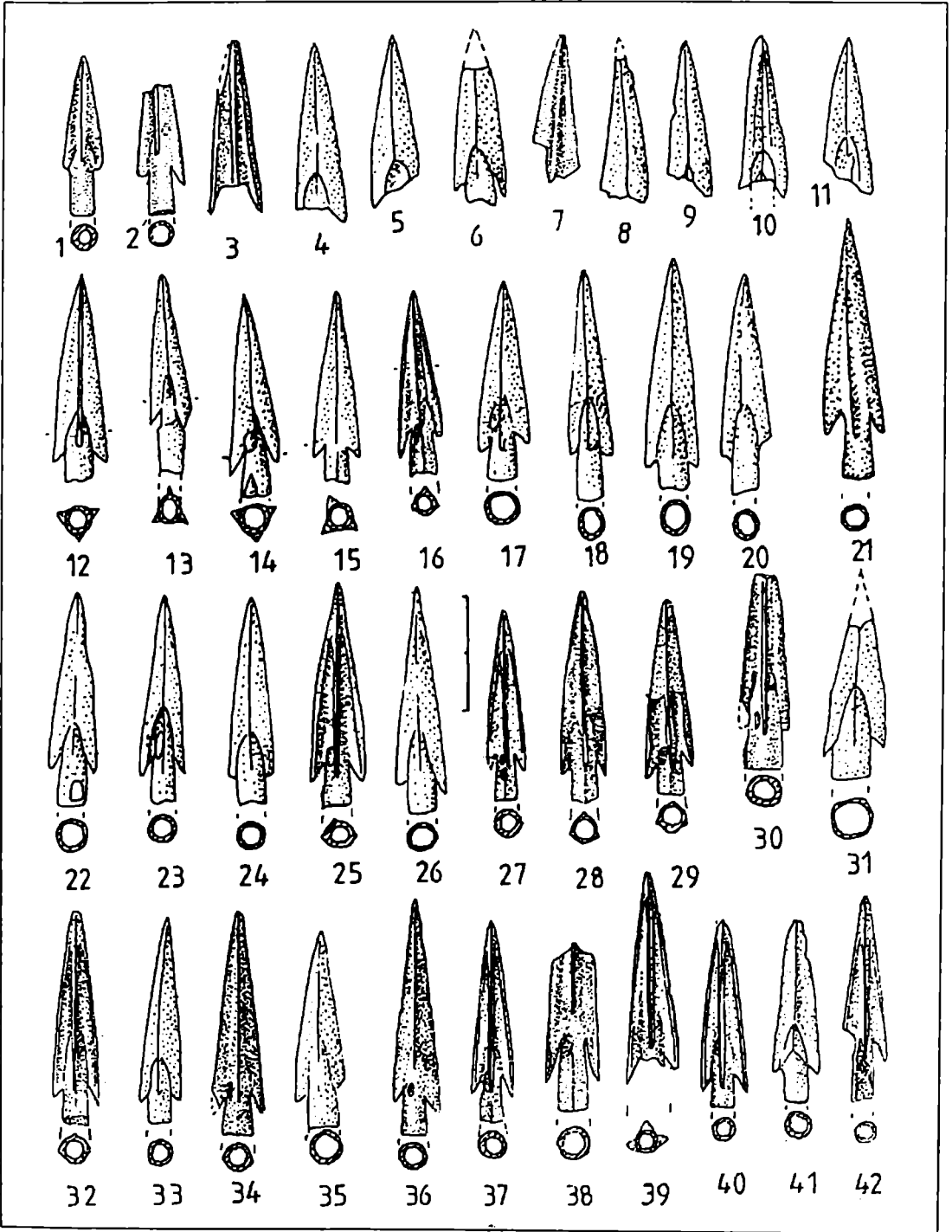

Fig. 61 Vârful de săgeată din bronz.

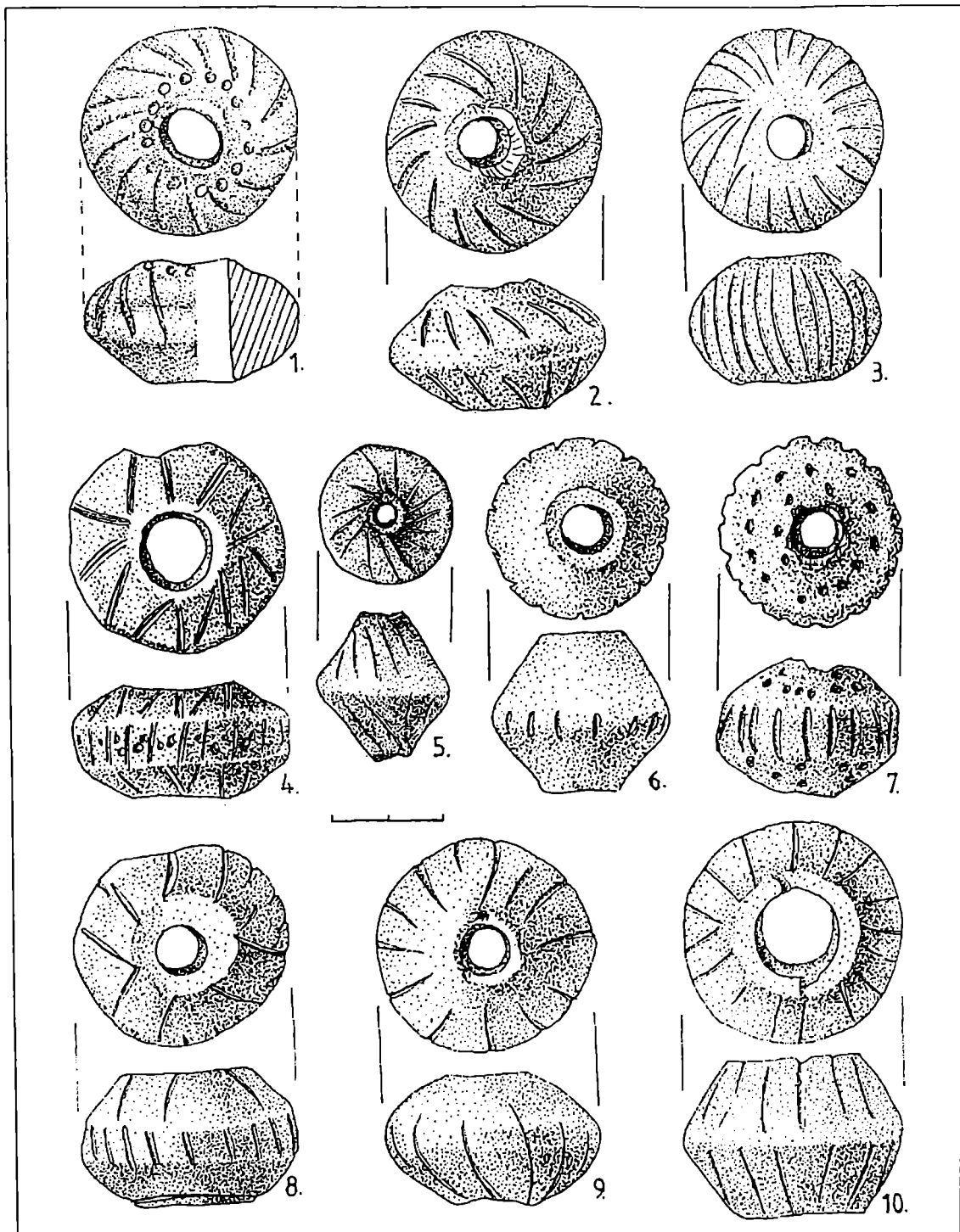

Fig. 62 Fusai de lut ars cu decor.

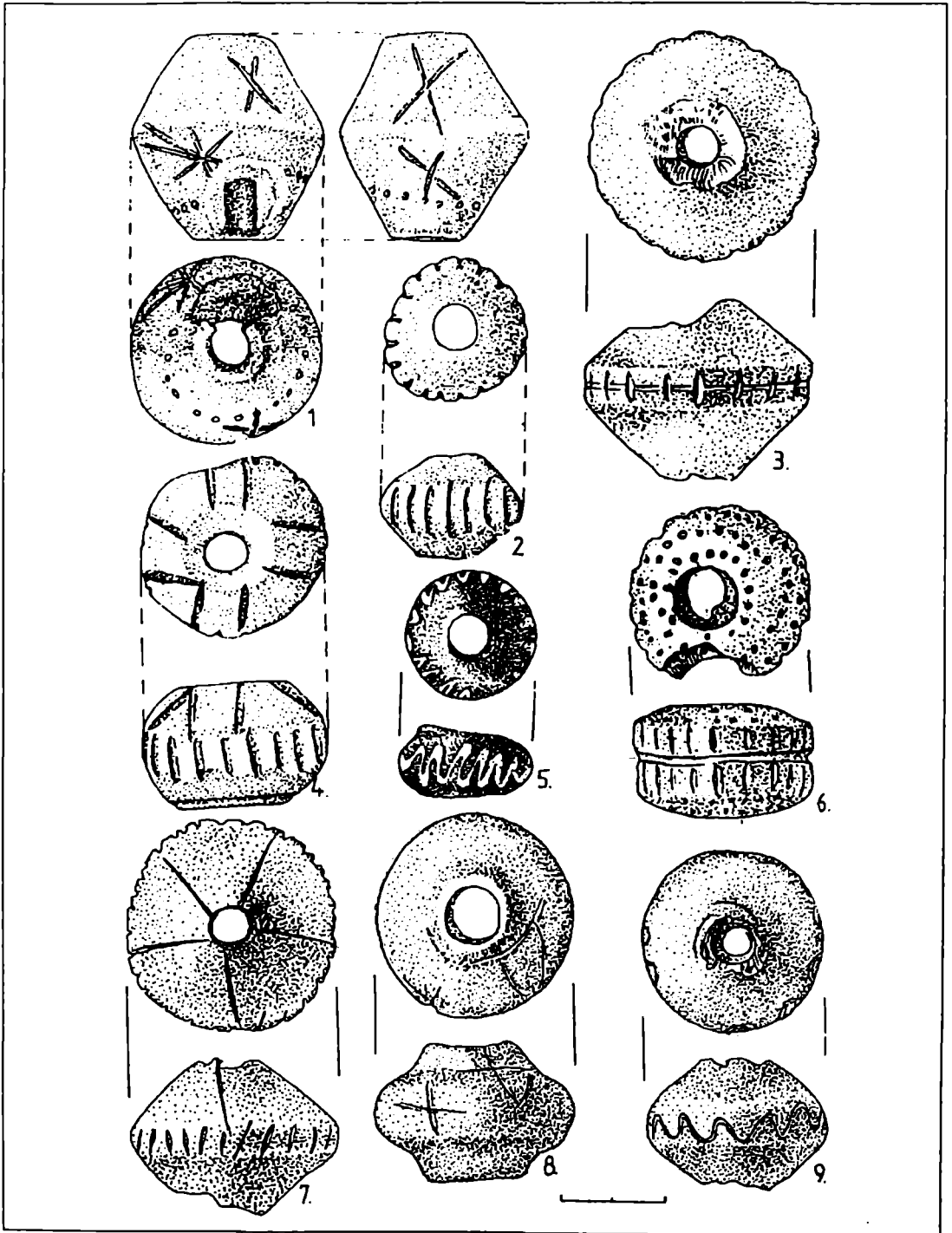

Fig. 63 Fusaiole de lut ars cu decor.

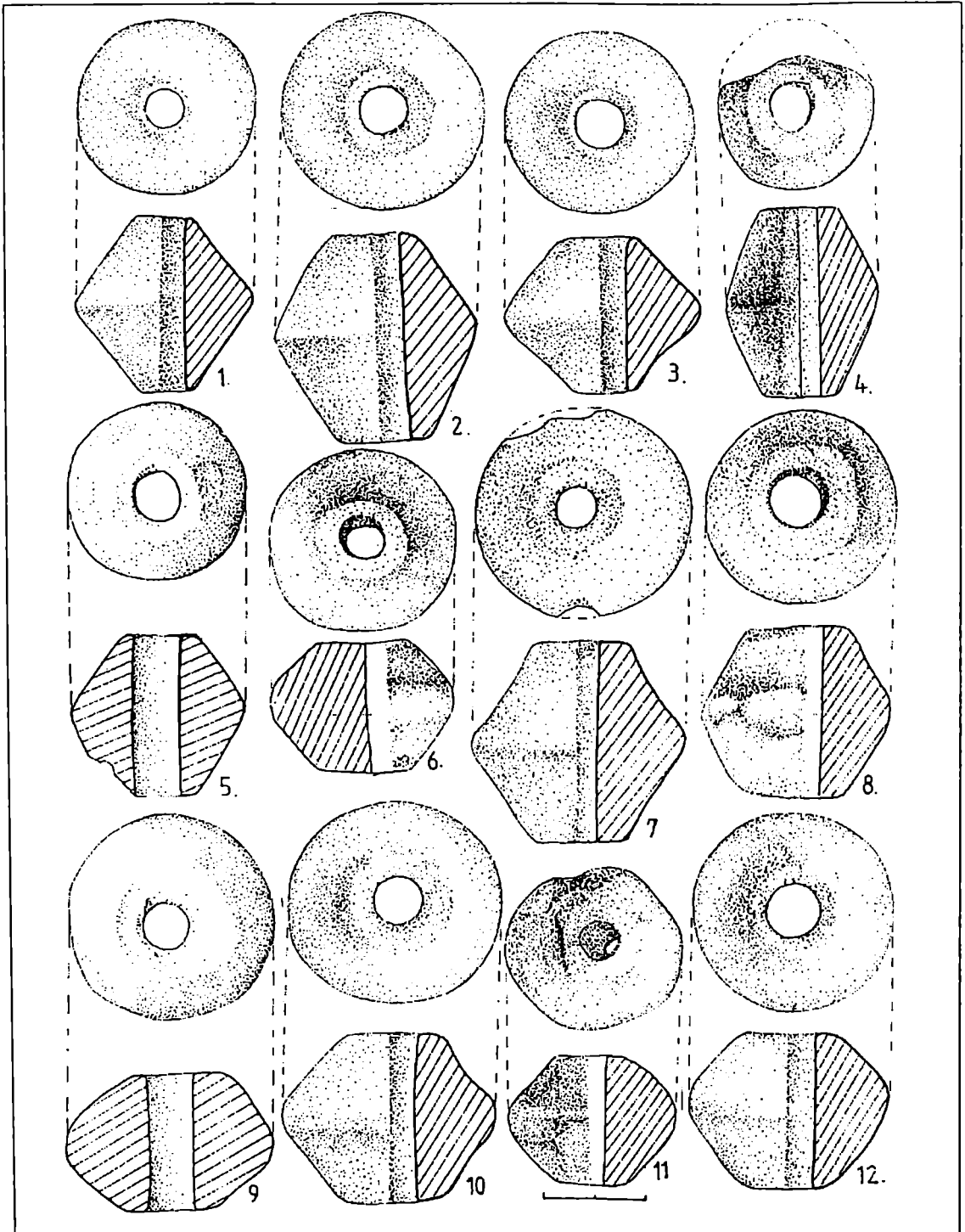

Fig. 64 Fusaiole de lut ars de formă bitronconică.

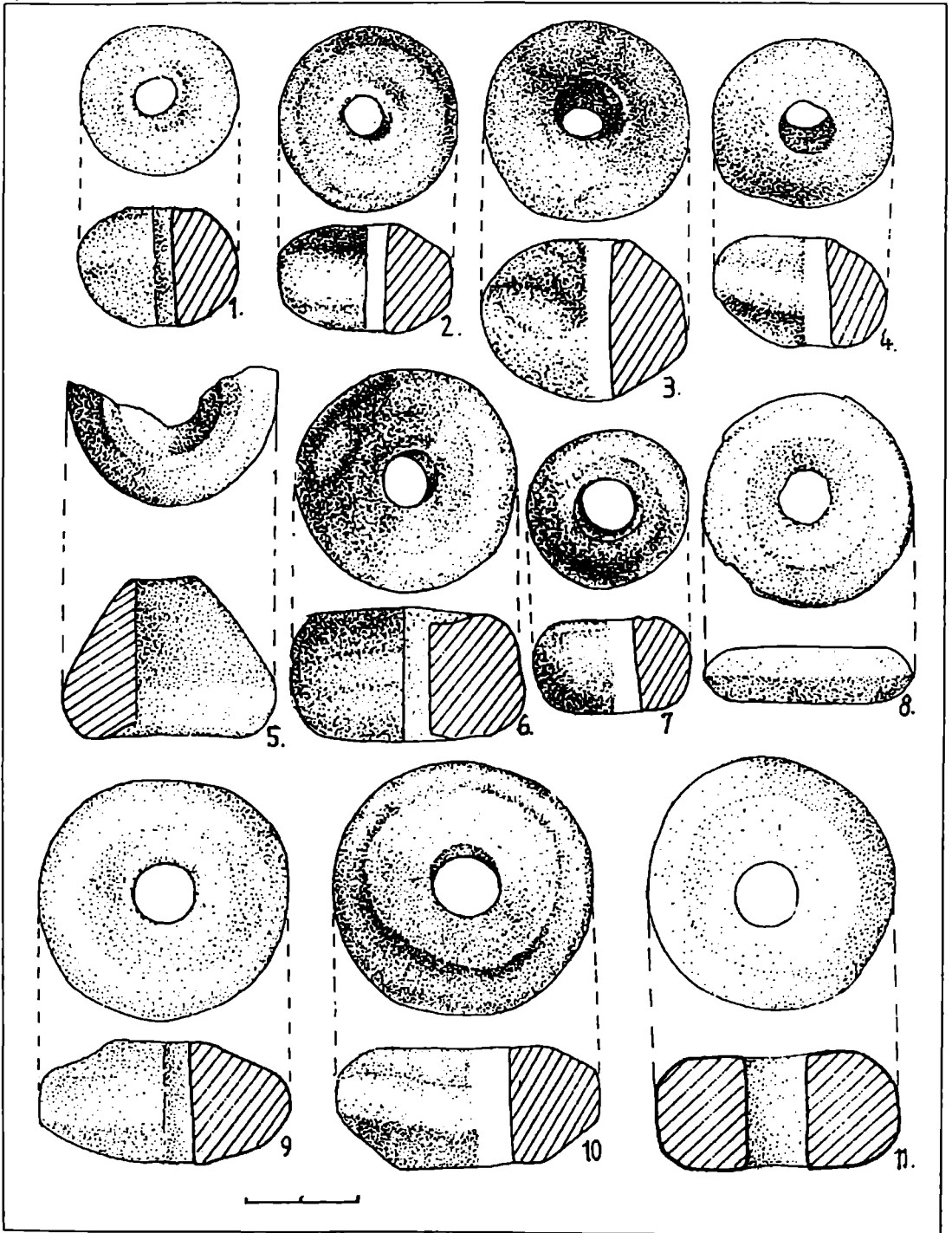

Fig. 65 Fusaiole de diferite forme.

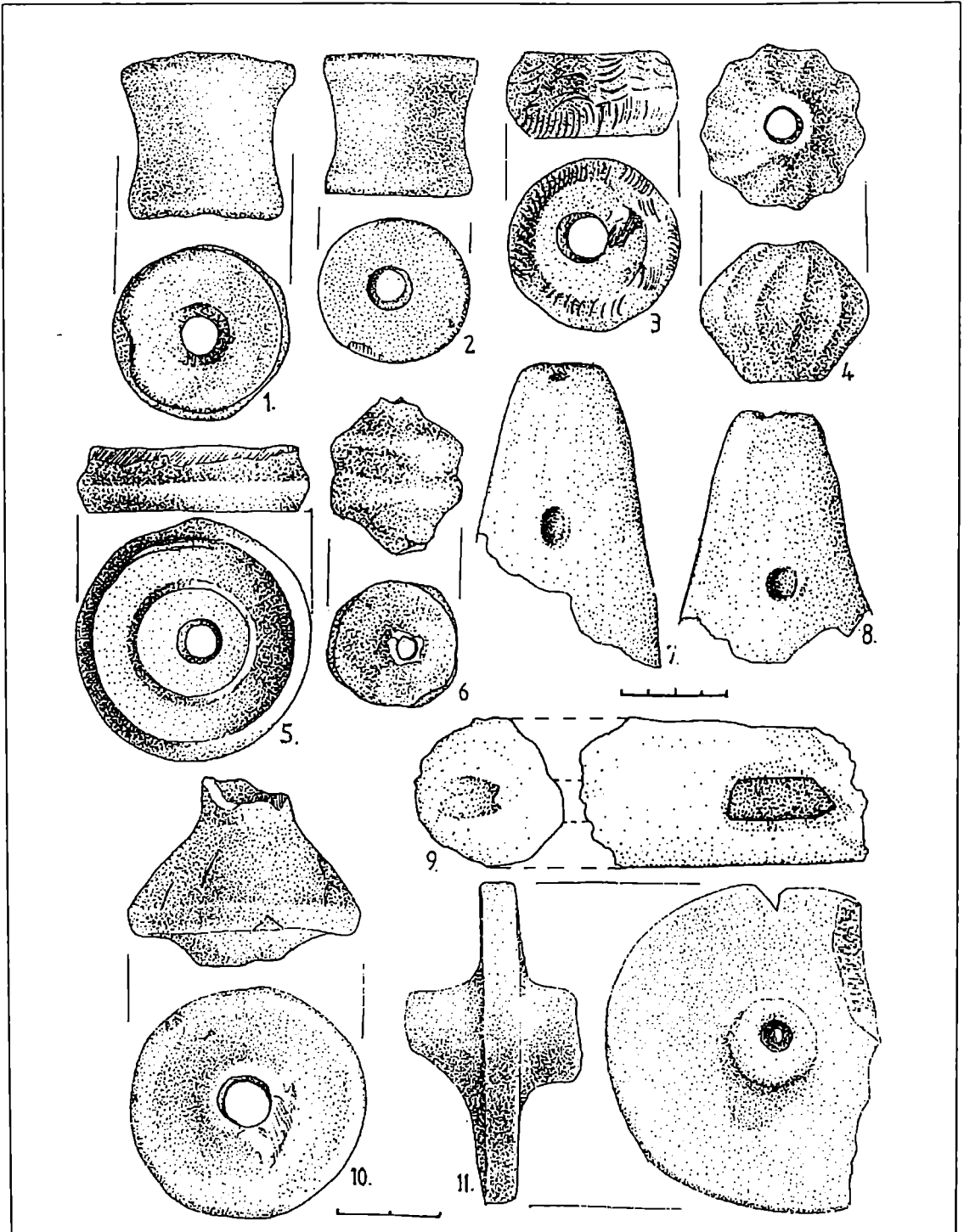

Fig. 66 Diferite obiecte din lut ars.

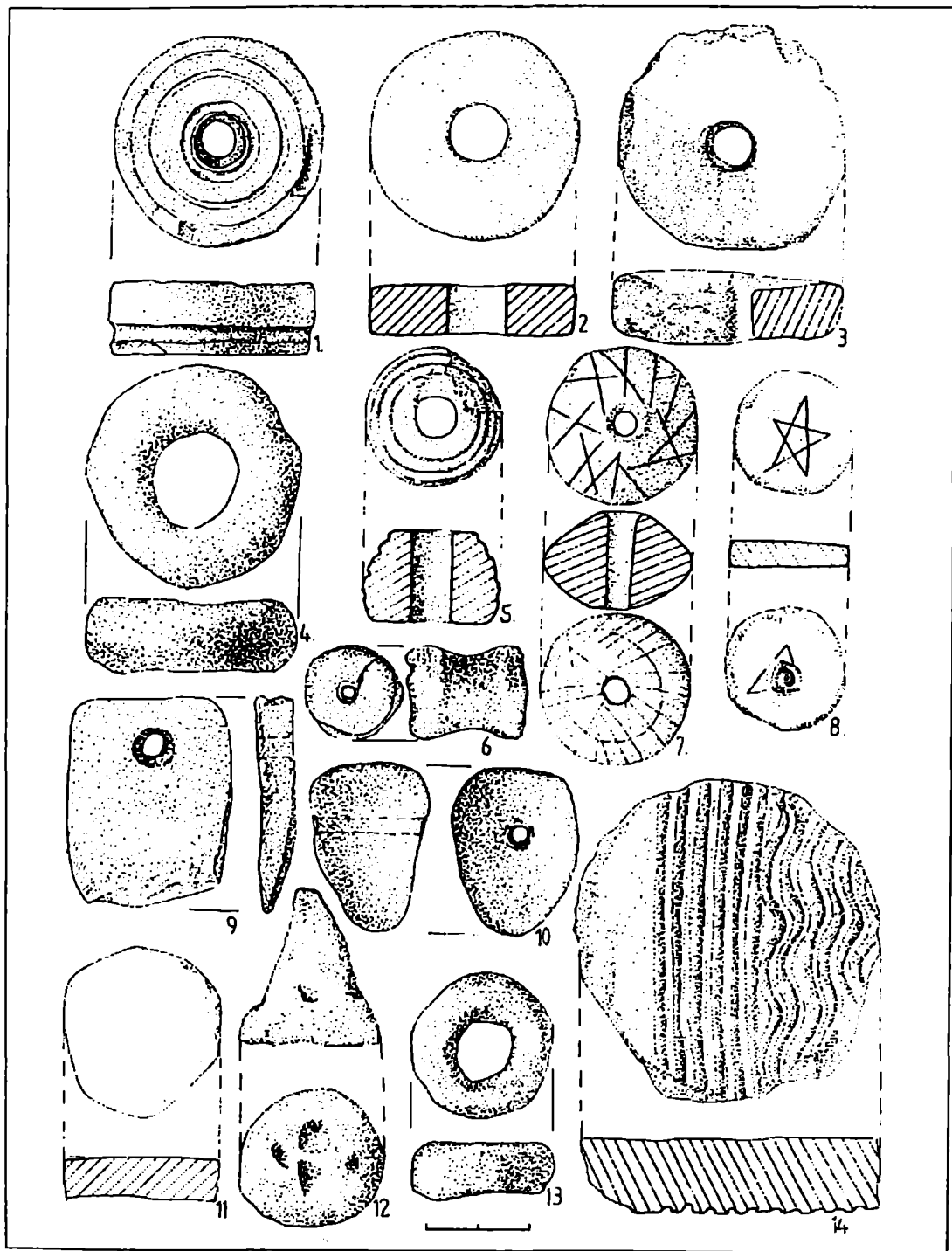

Fig. 67 Diferite obiecte din lut ars.

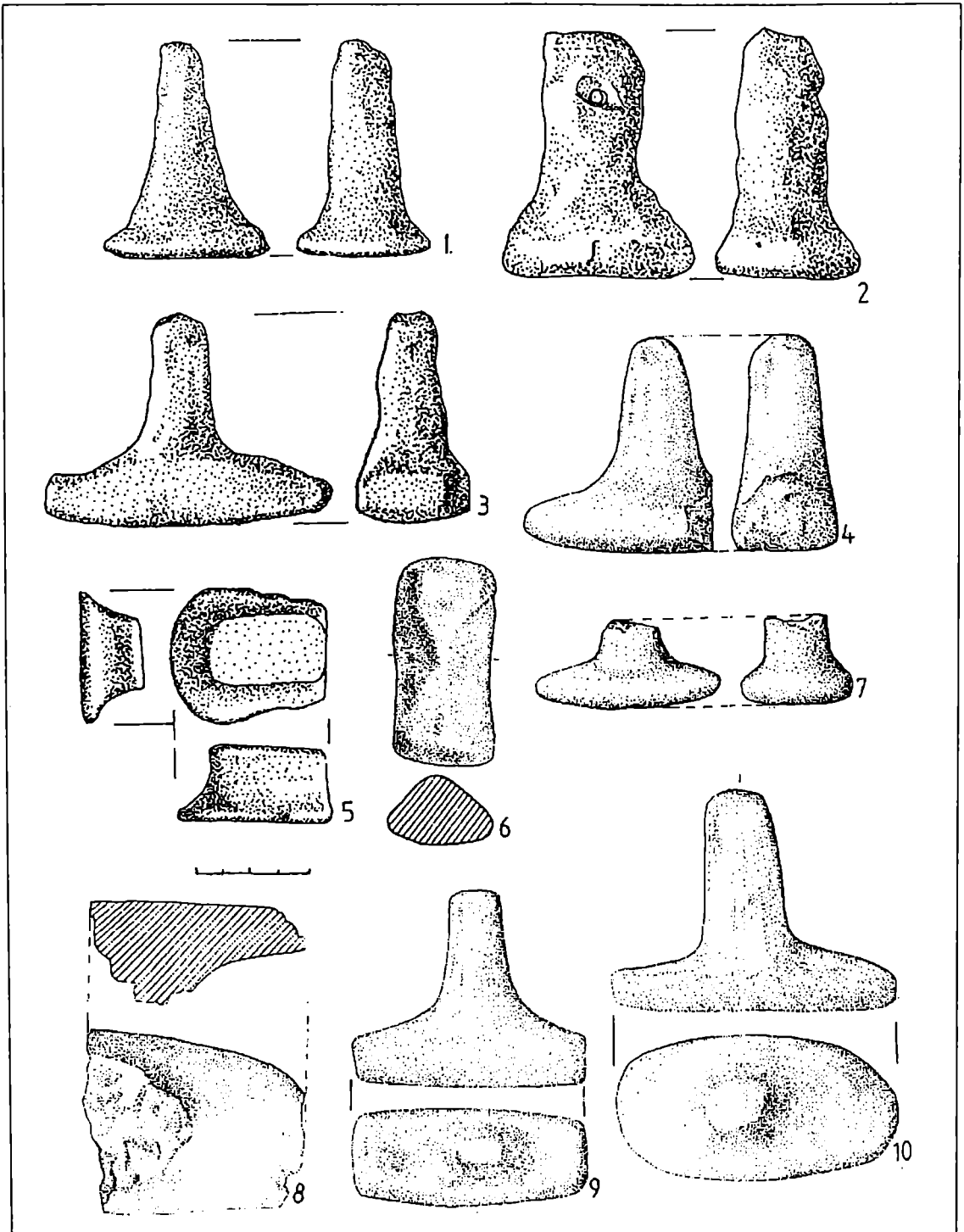

Fig. 68 Figurine din lut ars.



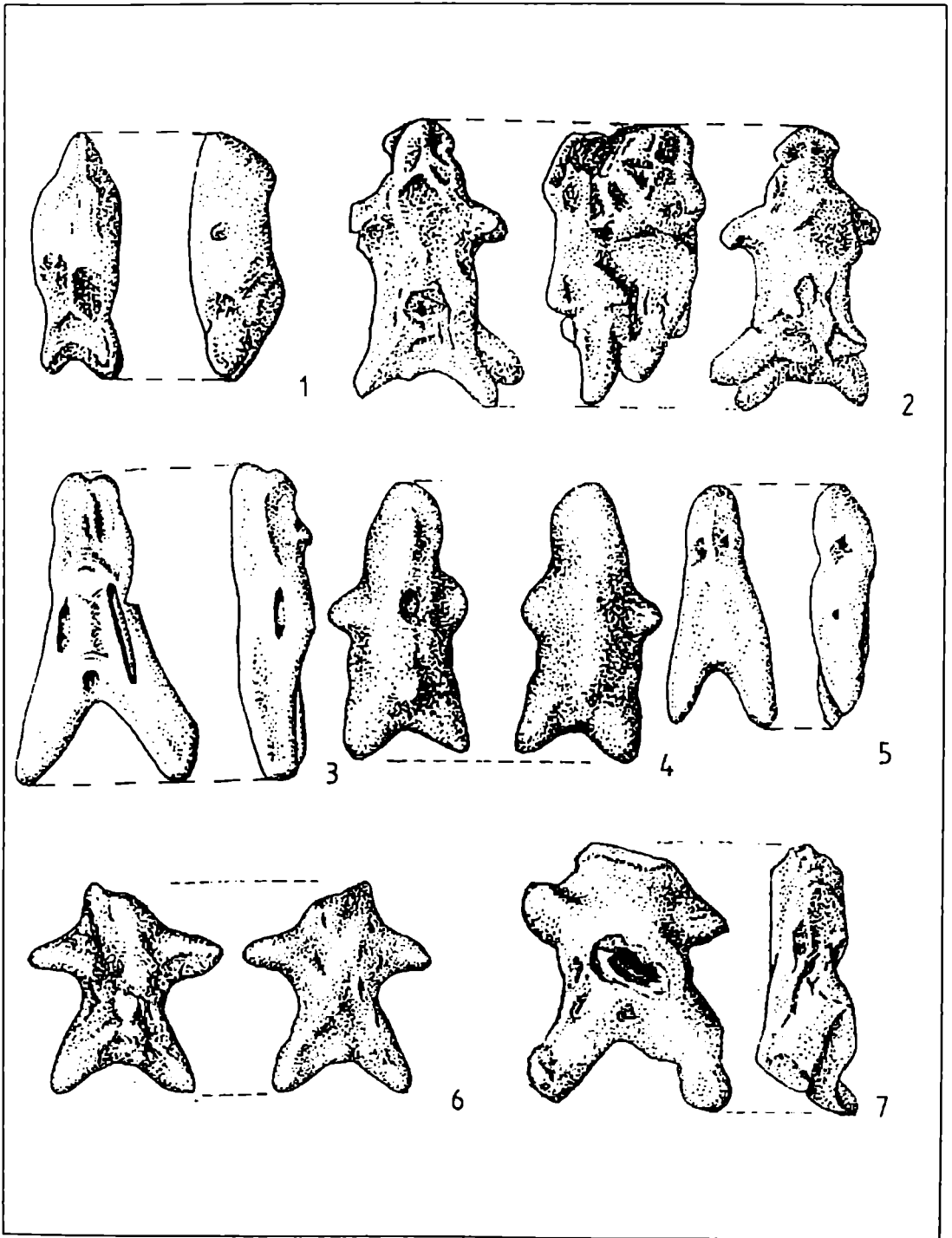

Fig. 69 Figurine din lut ars.

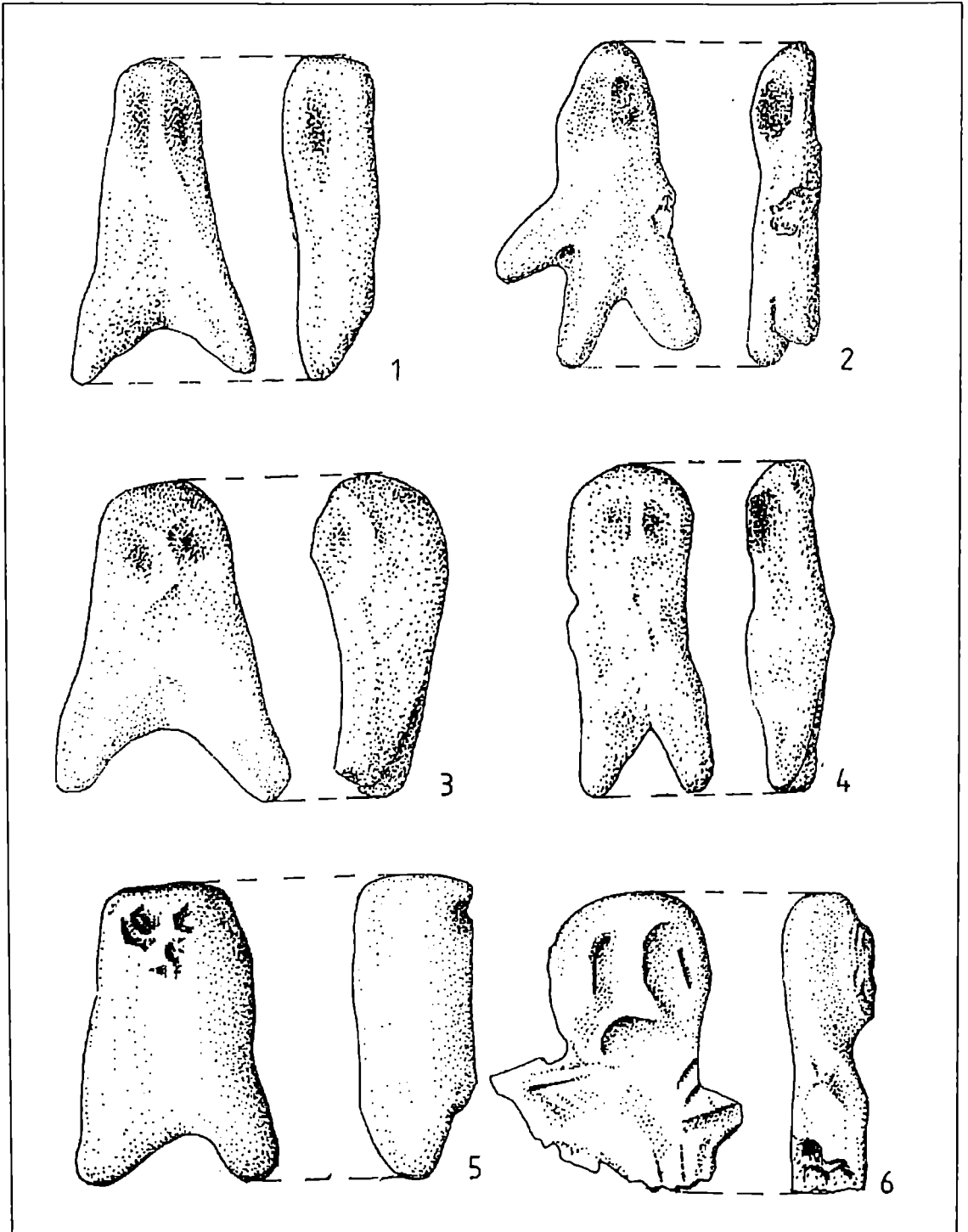

Fig. 70 Figurine din lut ars.

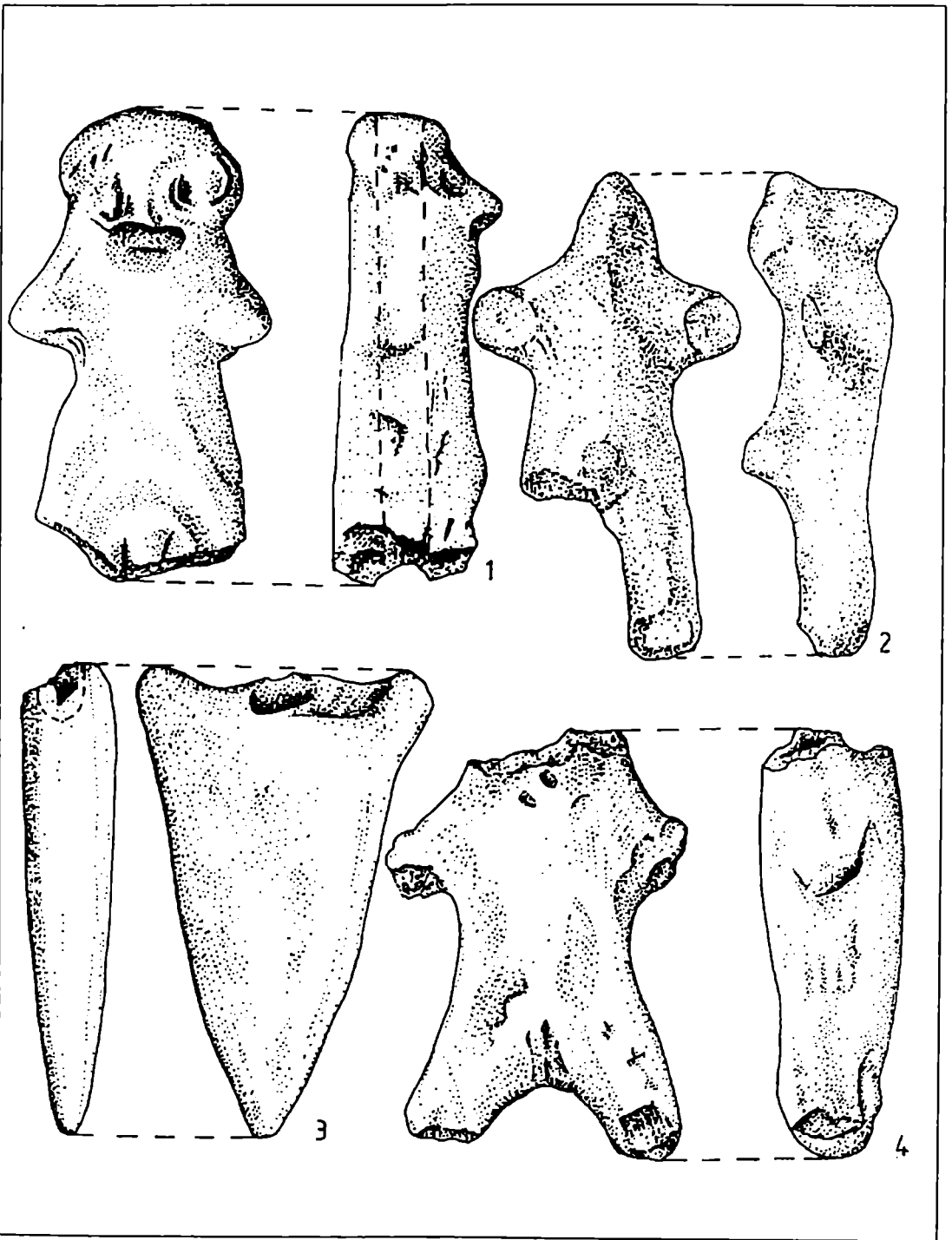

Fig. 71 Figurine din lut ars.

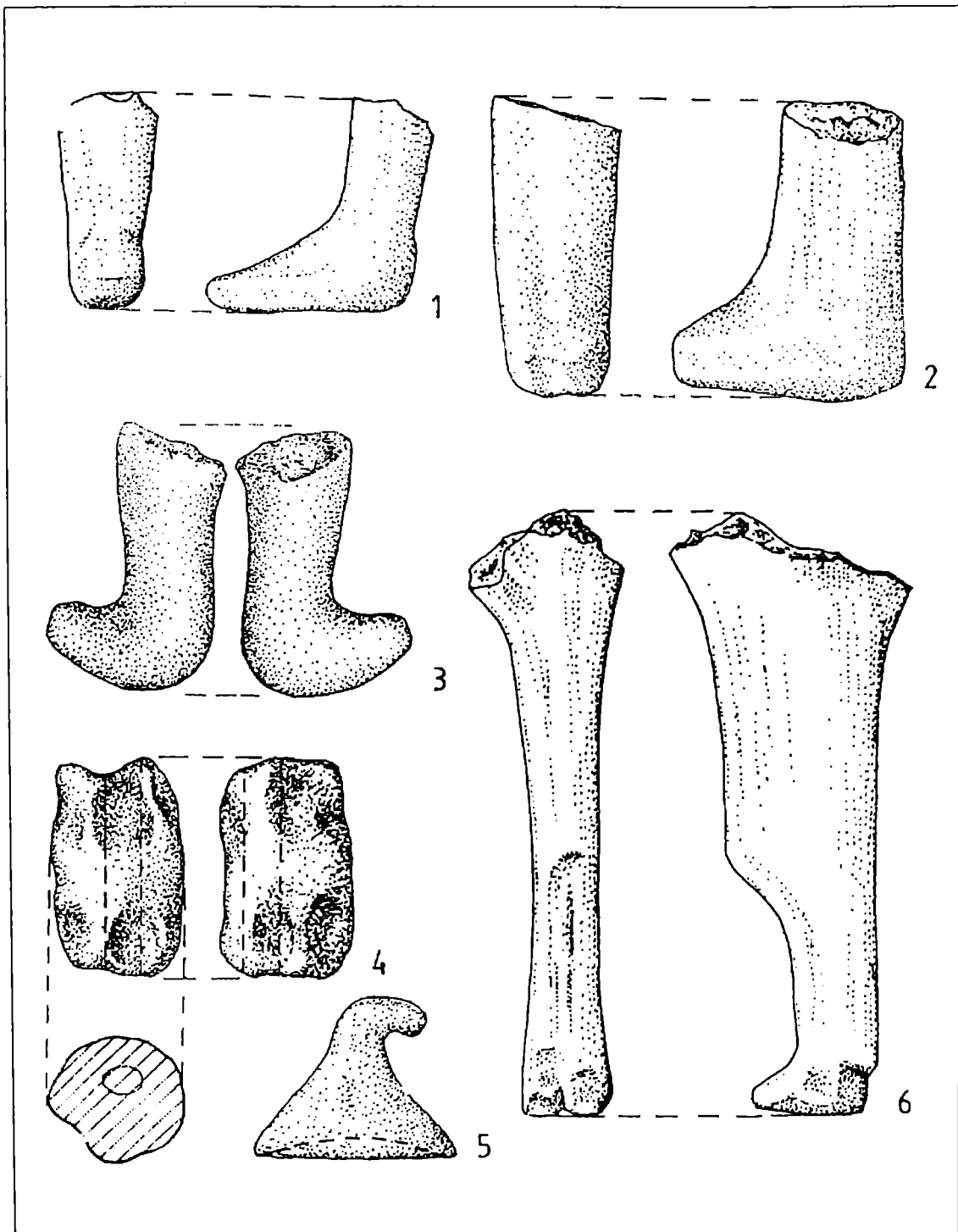

Fig. 72 Figurine din lut ars.

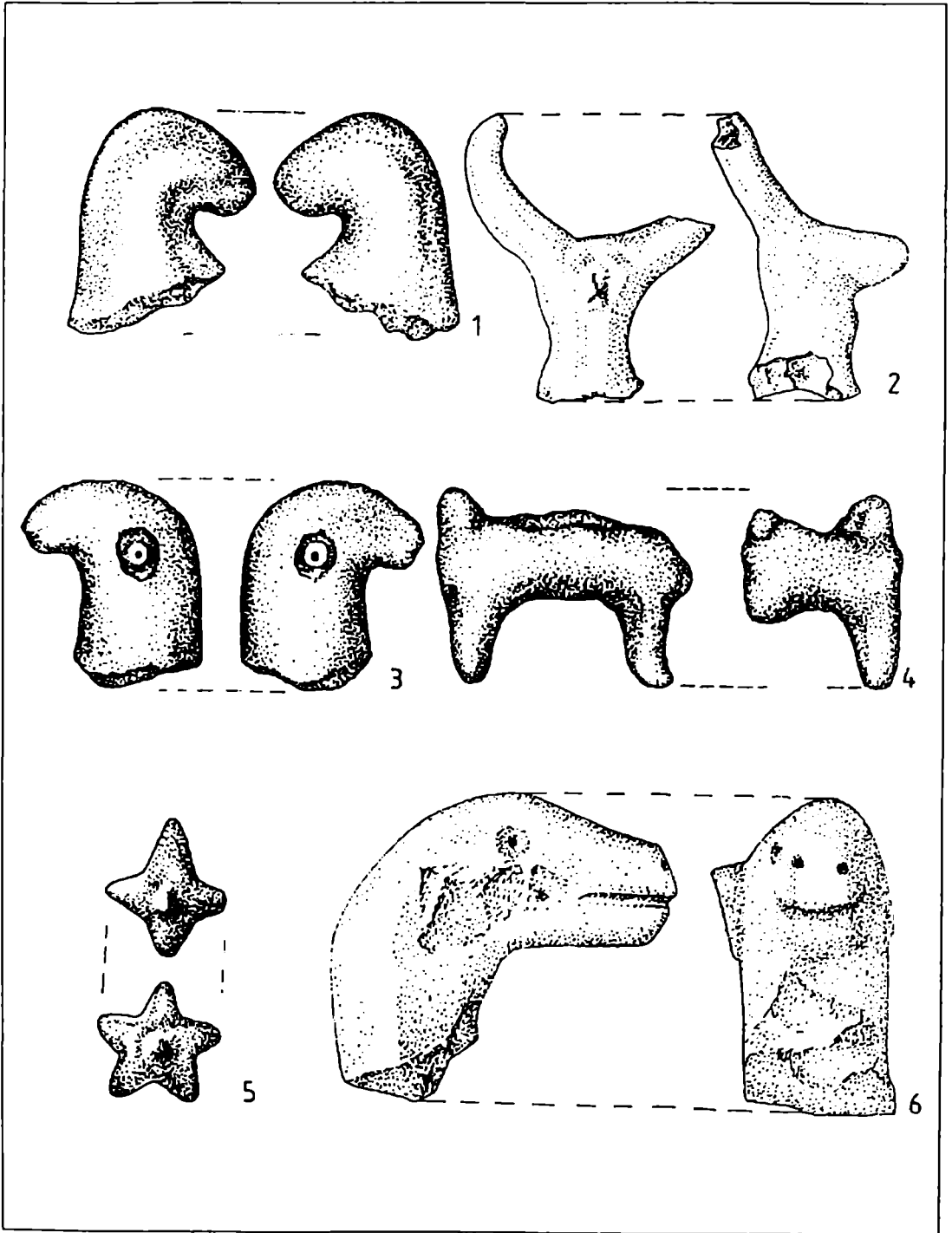

Fig. 73 Lustruitoare de lut (1-4, 7-10) și din piatră (5-6).

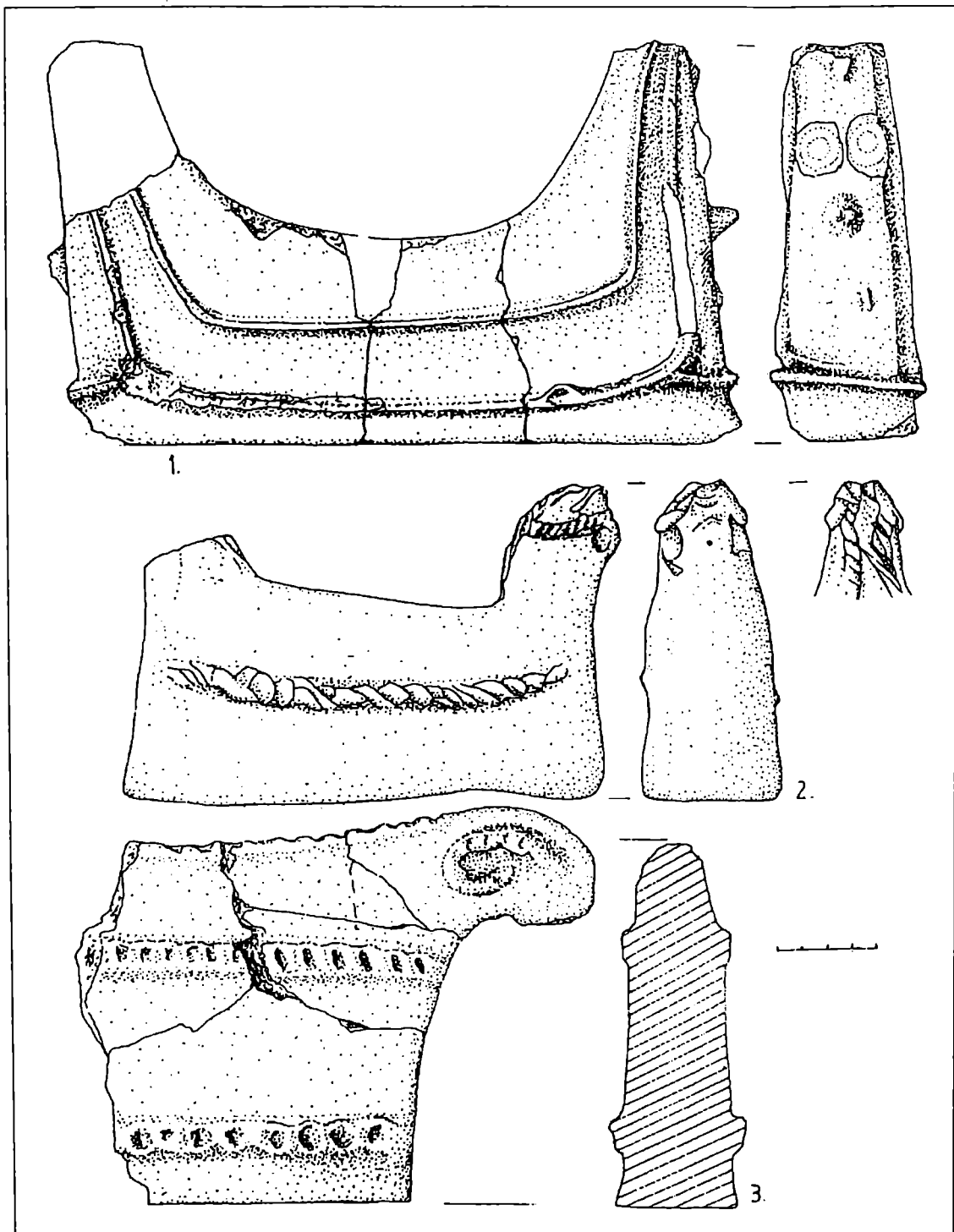

Fig. 74 Căței de vatră din pământ ars.

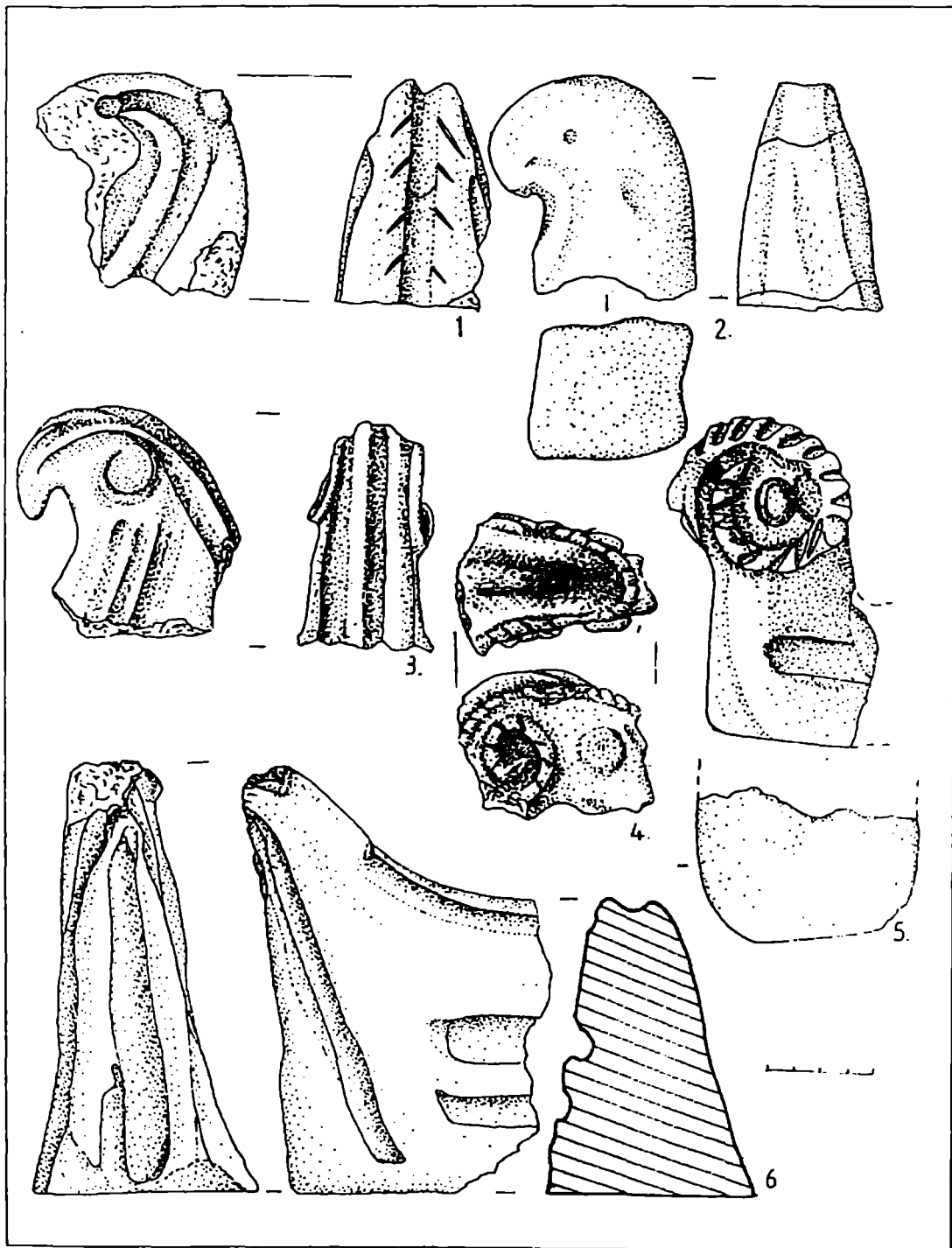

Fig. 75 Căței de vatră din pământ ars.

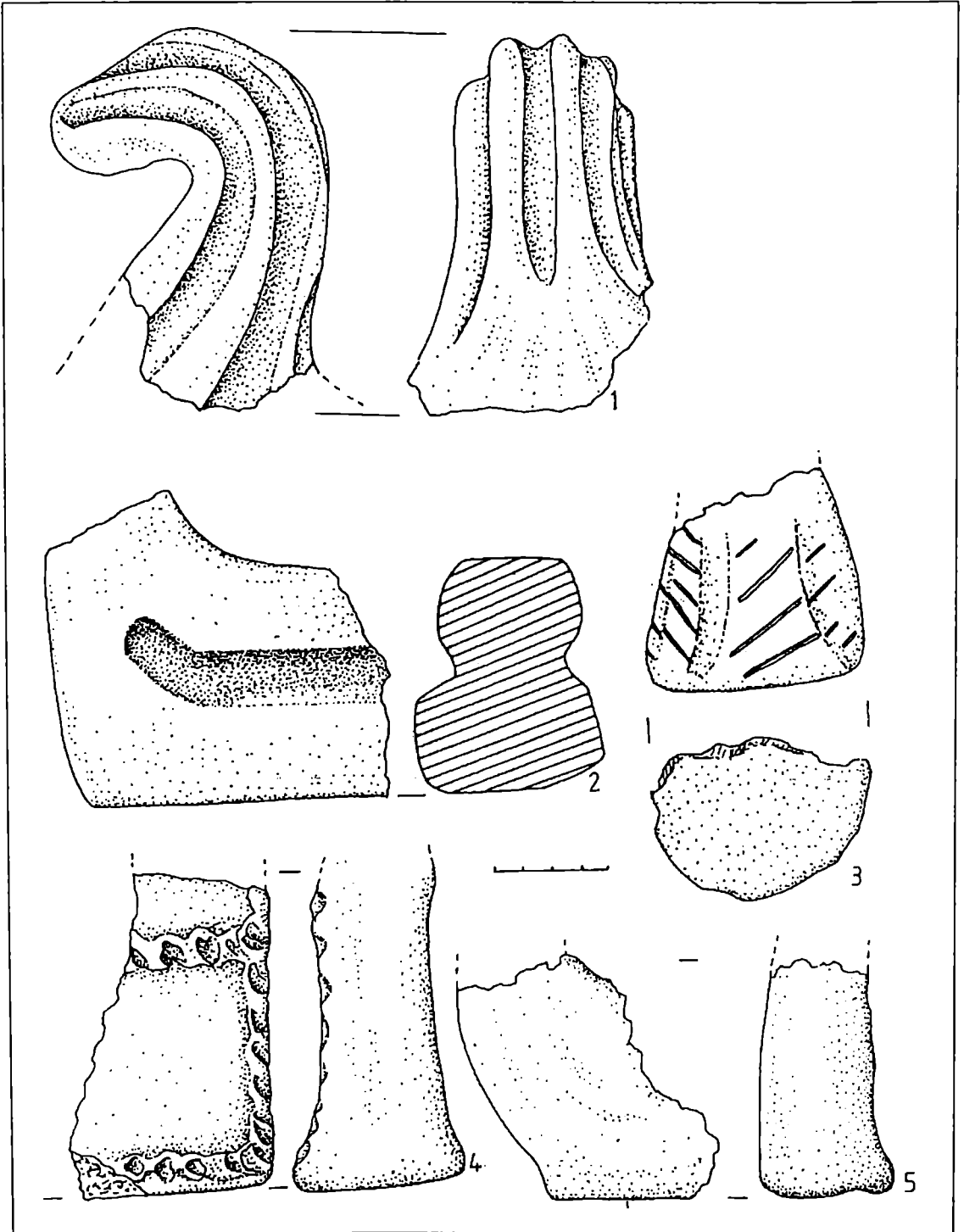

Fig. 76 Căței de vatră din pământ ars.



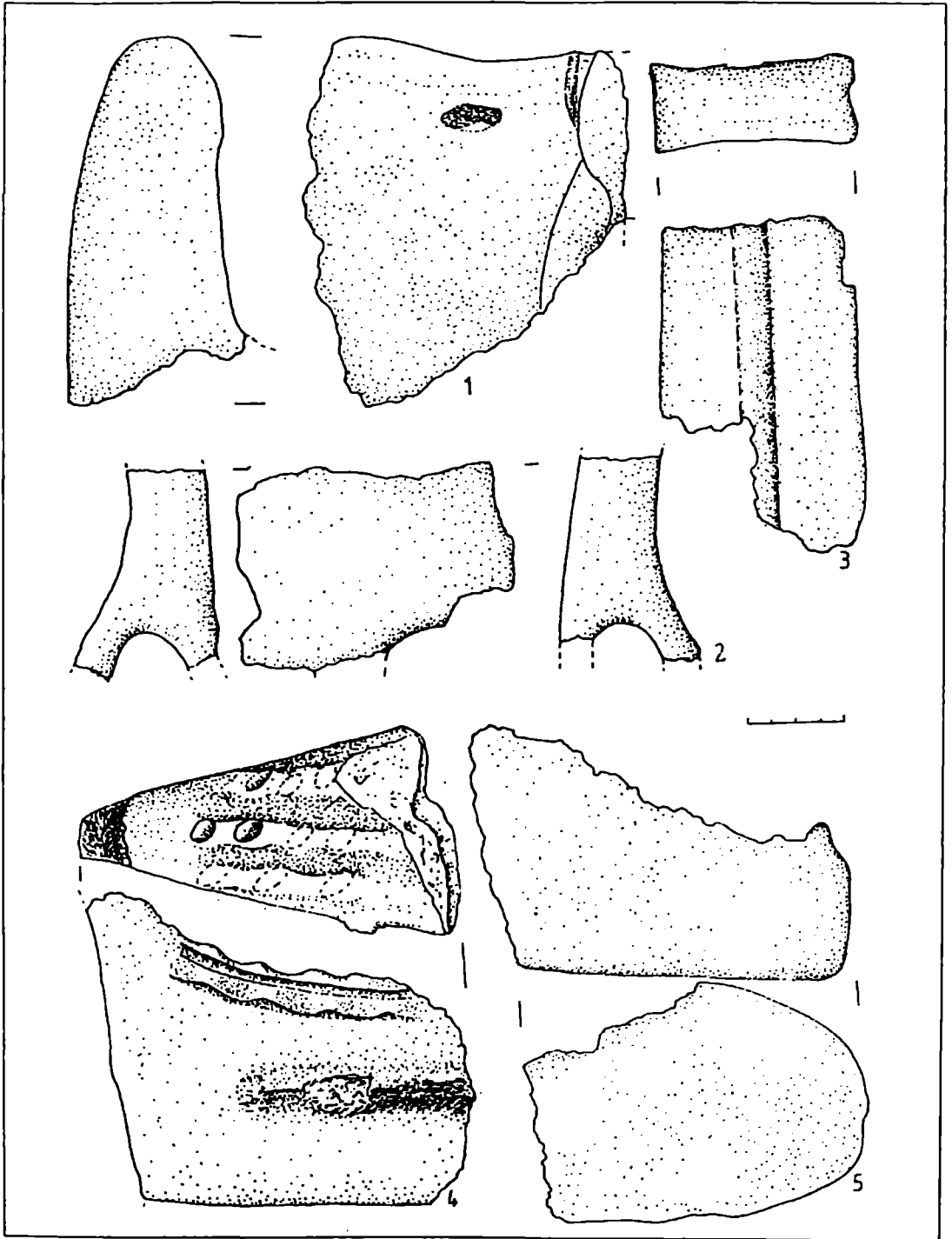

Fig. 77 Căței de vatră din pământ ars.

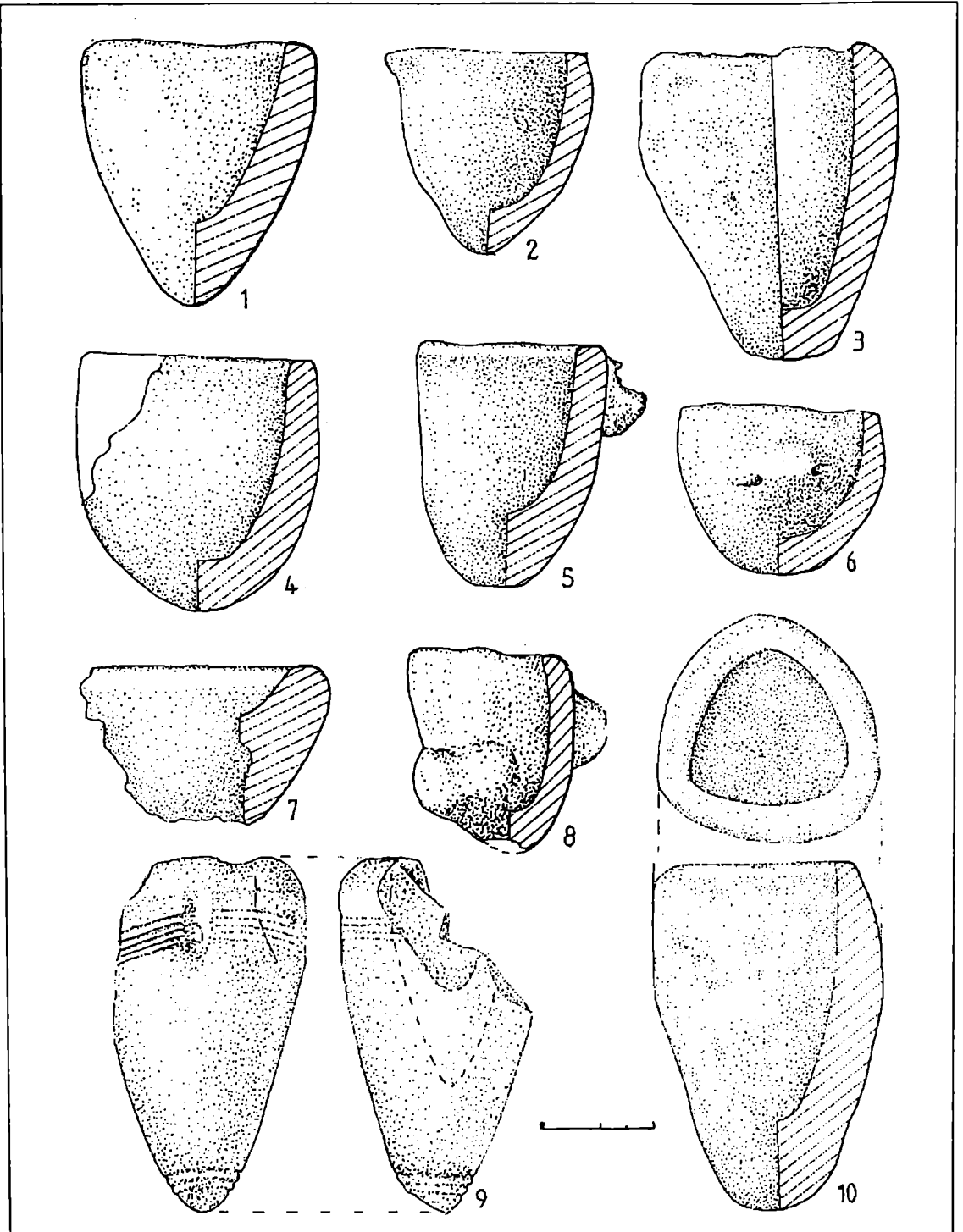

Fig. 78 Cruzete din lut ars.

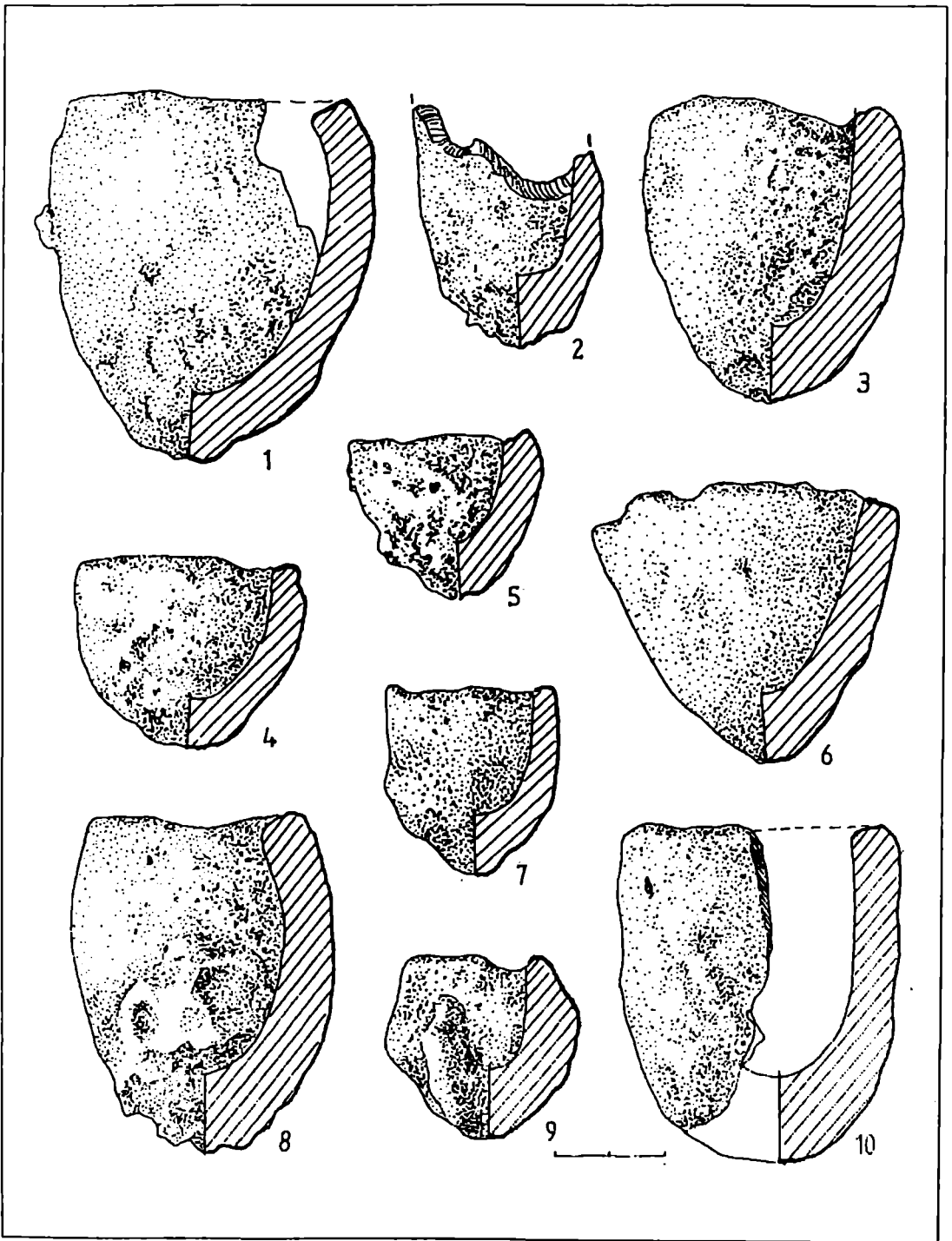

Fig. 79 Creuzete din lut ars.

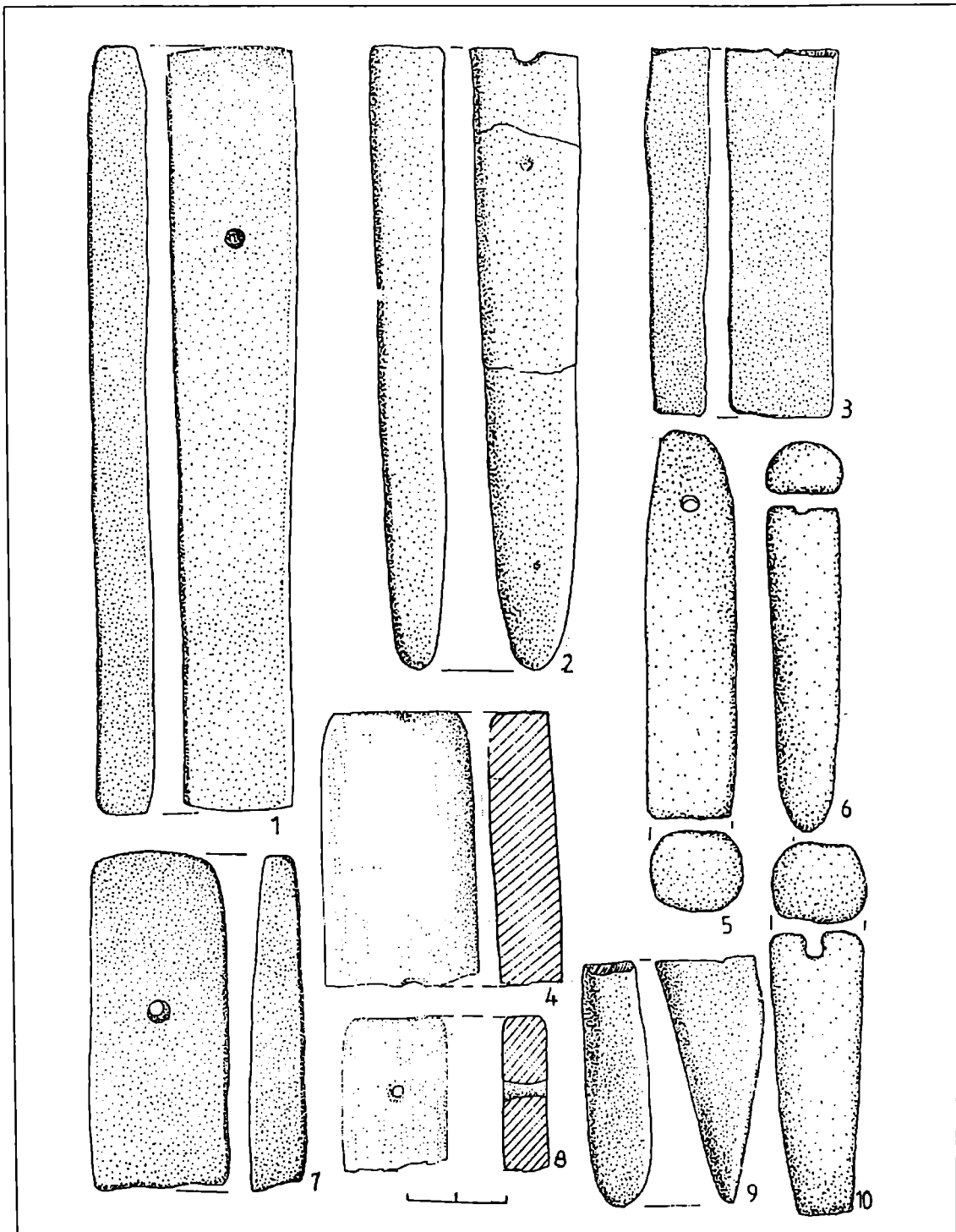

Fig. 80 Obiecte diferite din piatră.

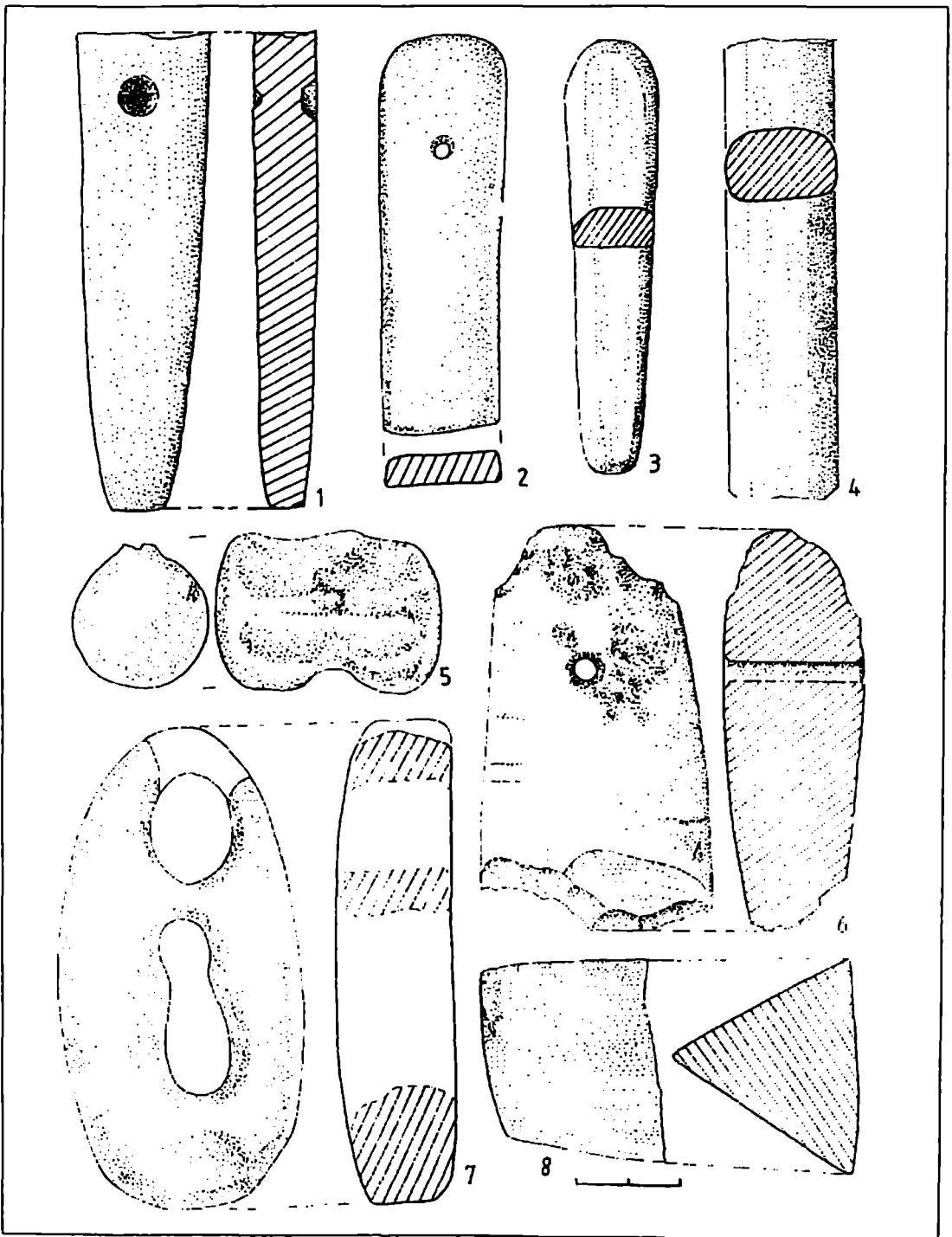

Fig. 81 Obiecte diferite din piatră.

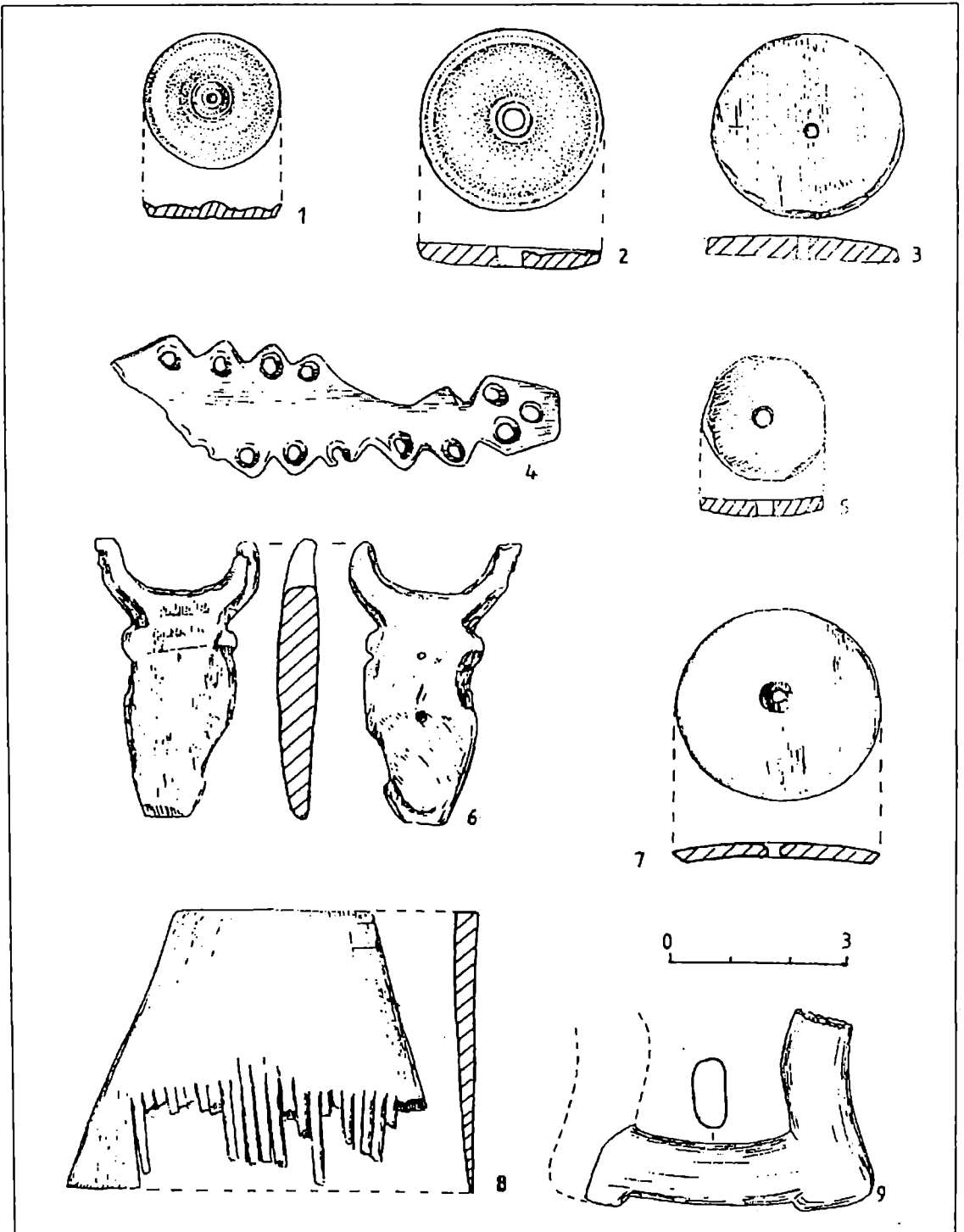

Fig. 82 Diferite obiecte din os.

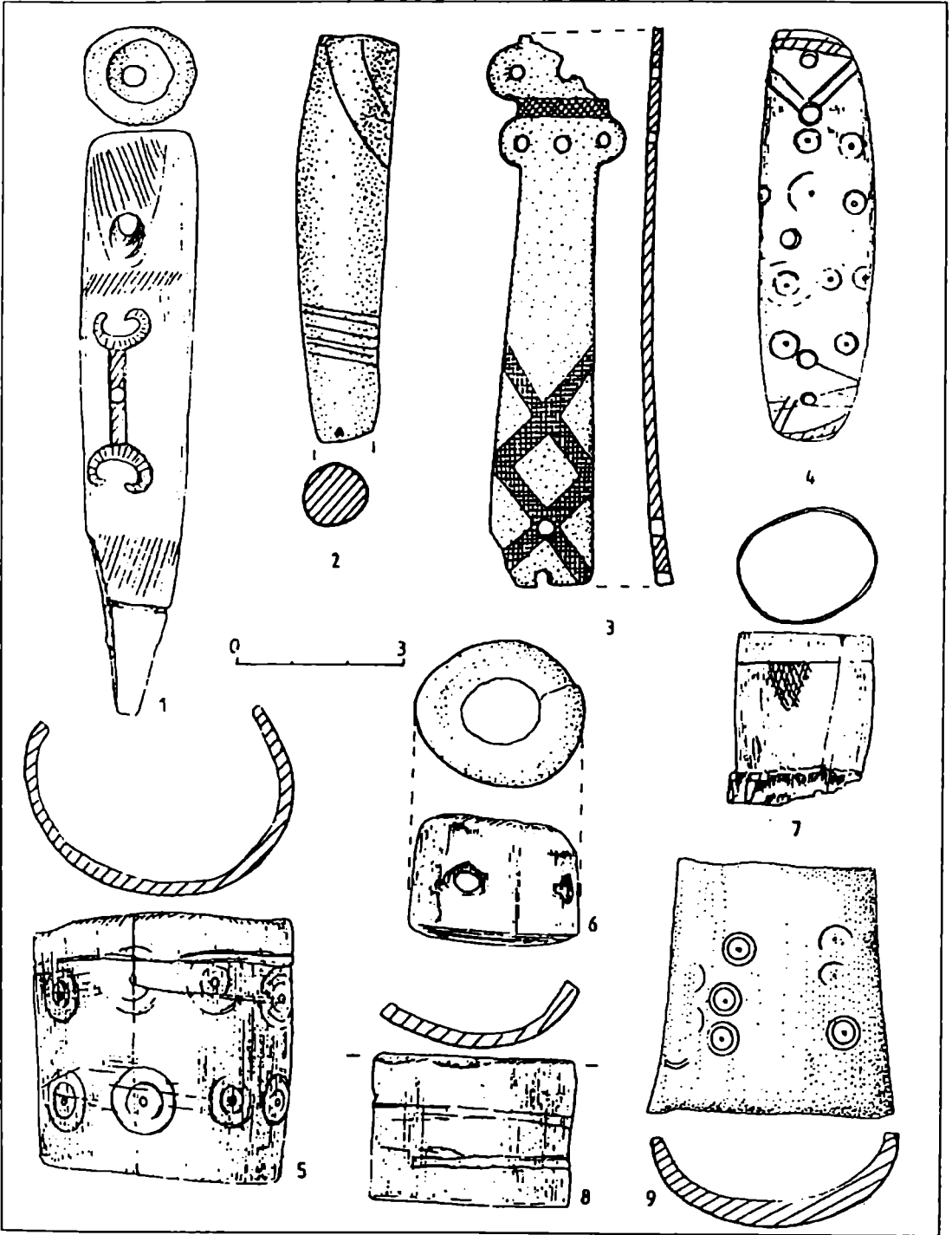

Fig. 83 Diferite obiecte din os.

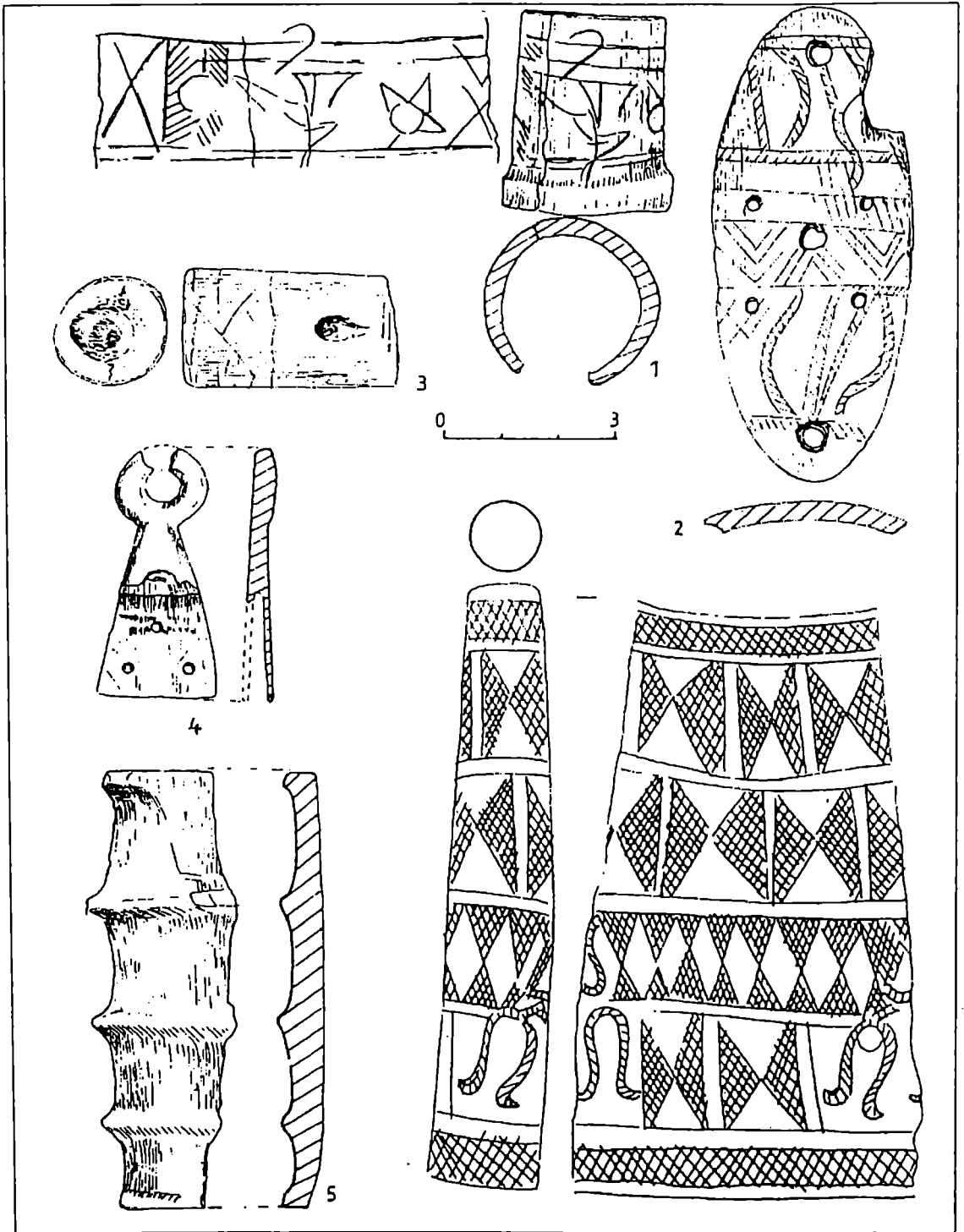

Fig. 84 Diferite obiecte din os.



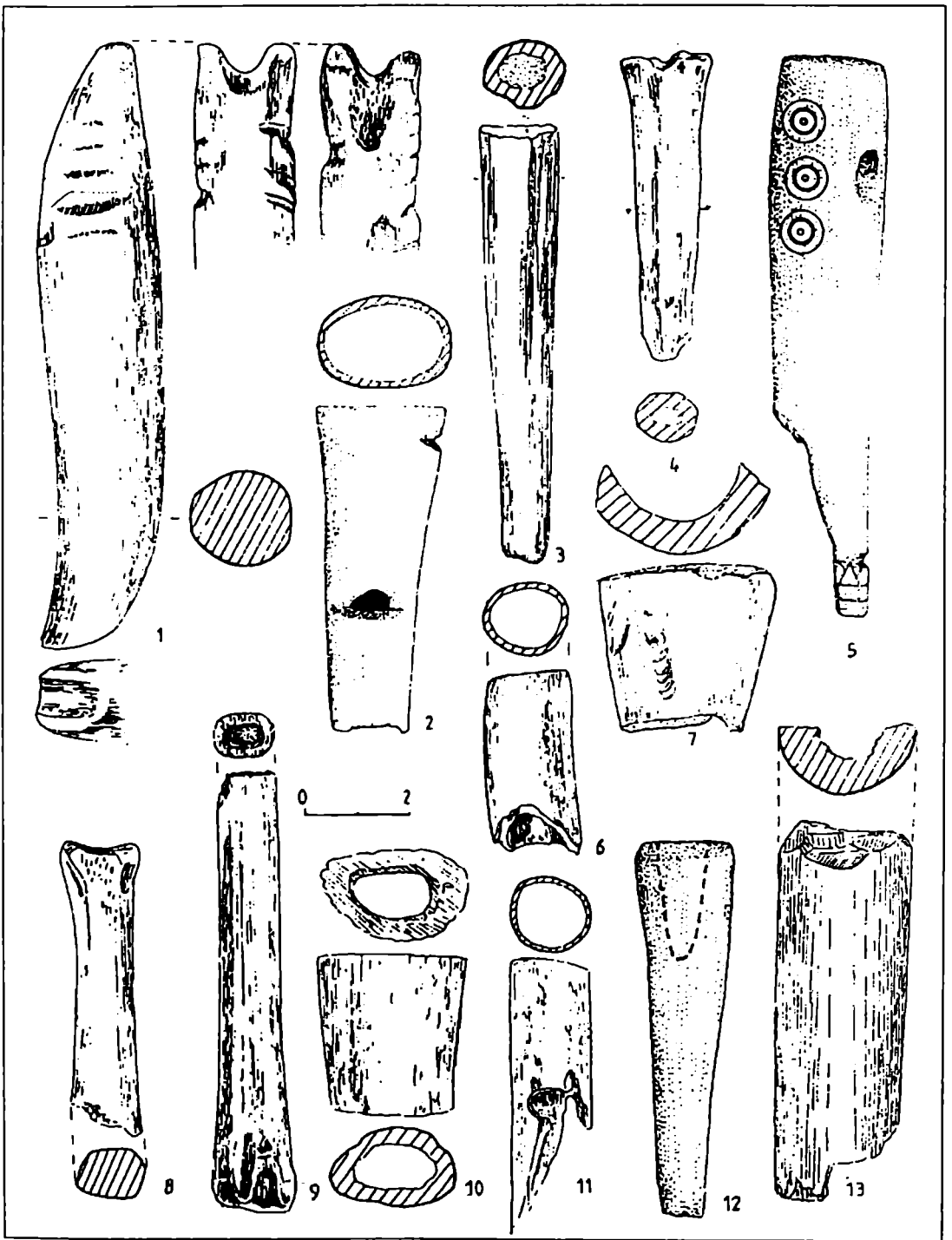

Fig. 85 Diferite obiecte din os.

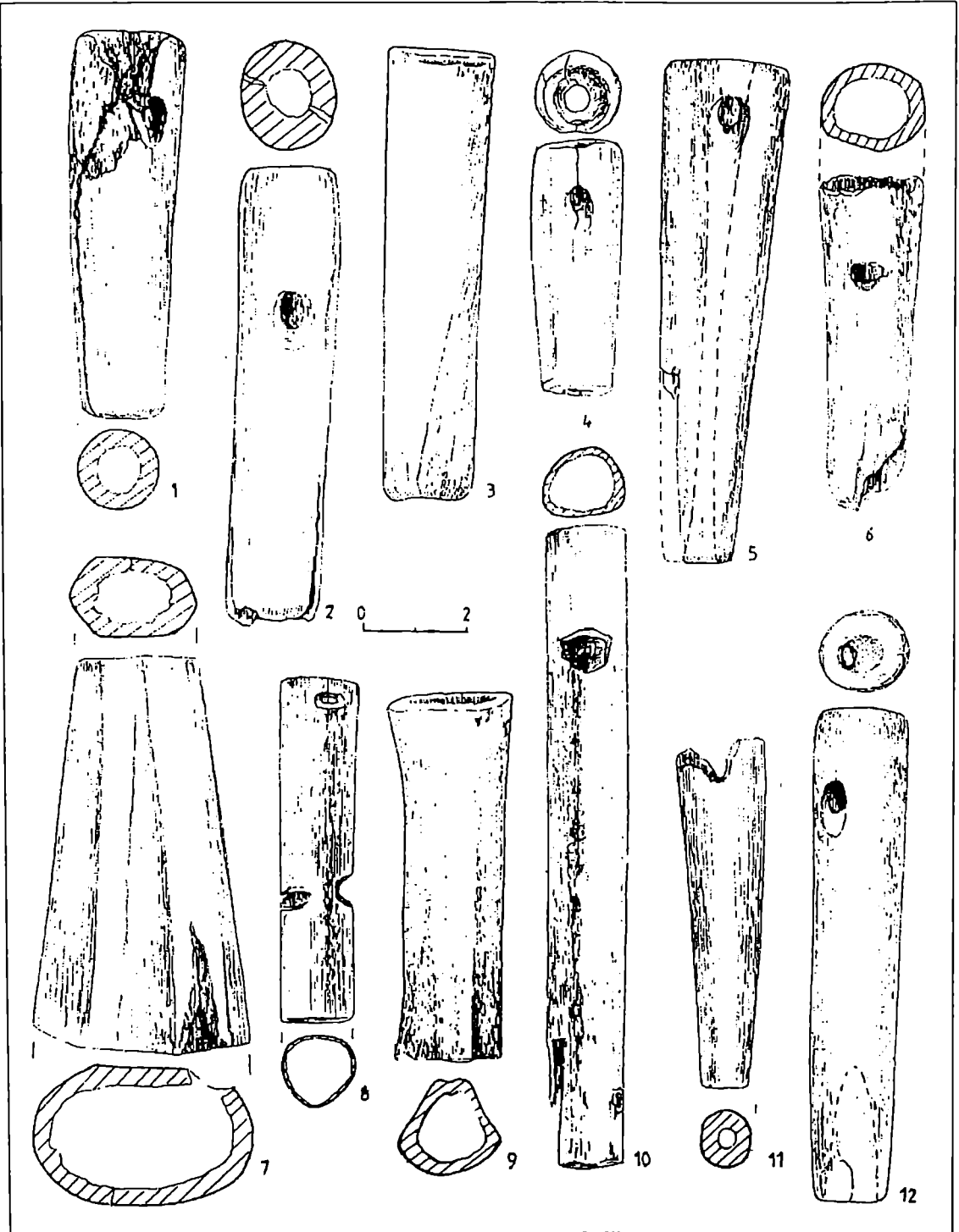

Fig. 86 Diferite obiecte din os.

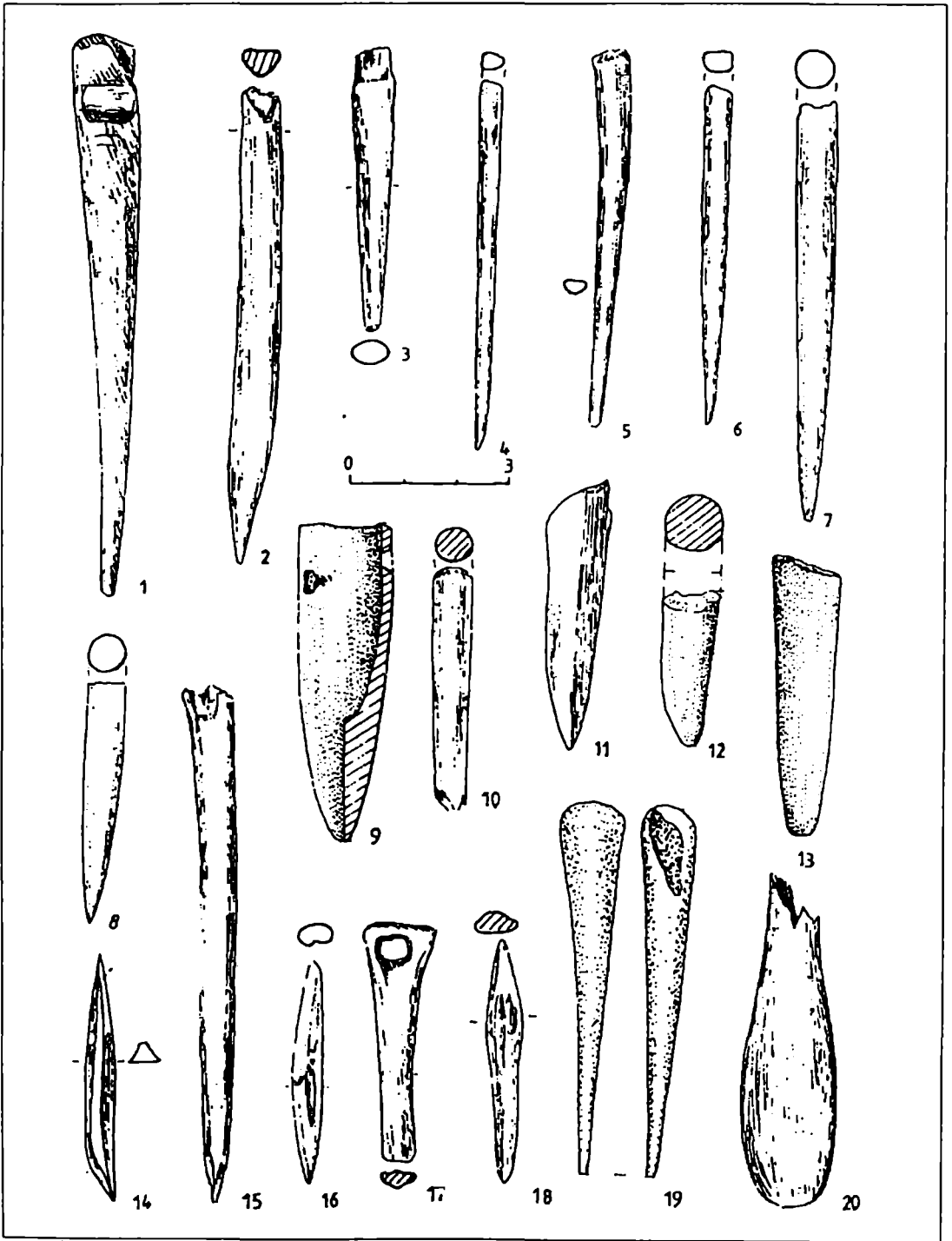

Fig. 87 Diferite obiecte din os.

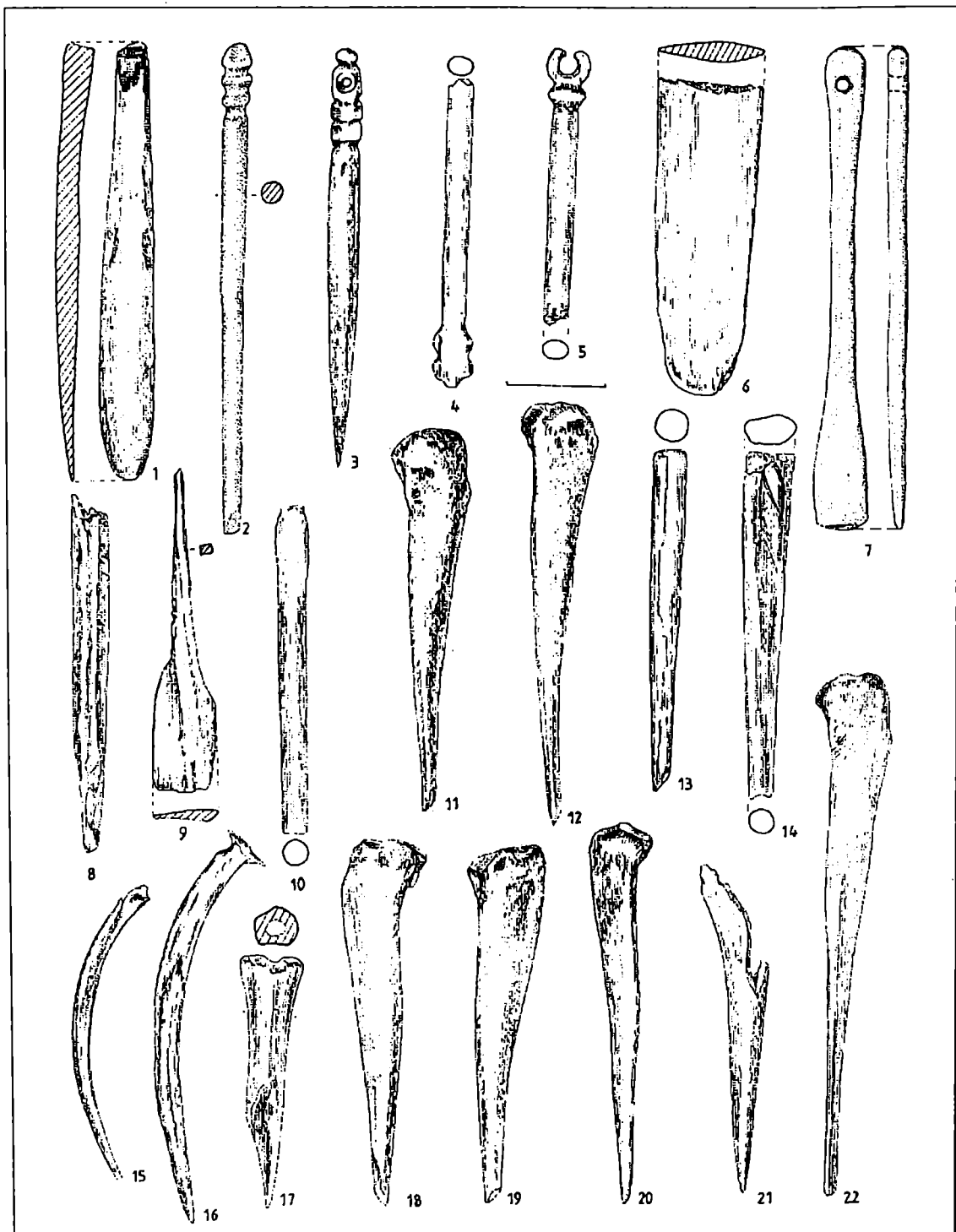

Fig. 88 Diferite obiecte din os.

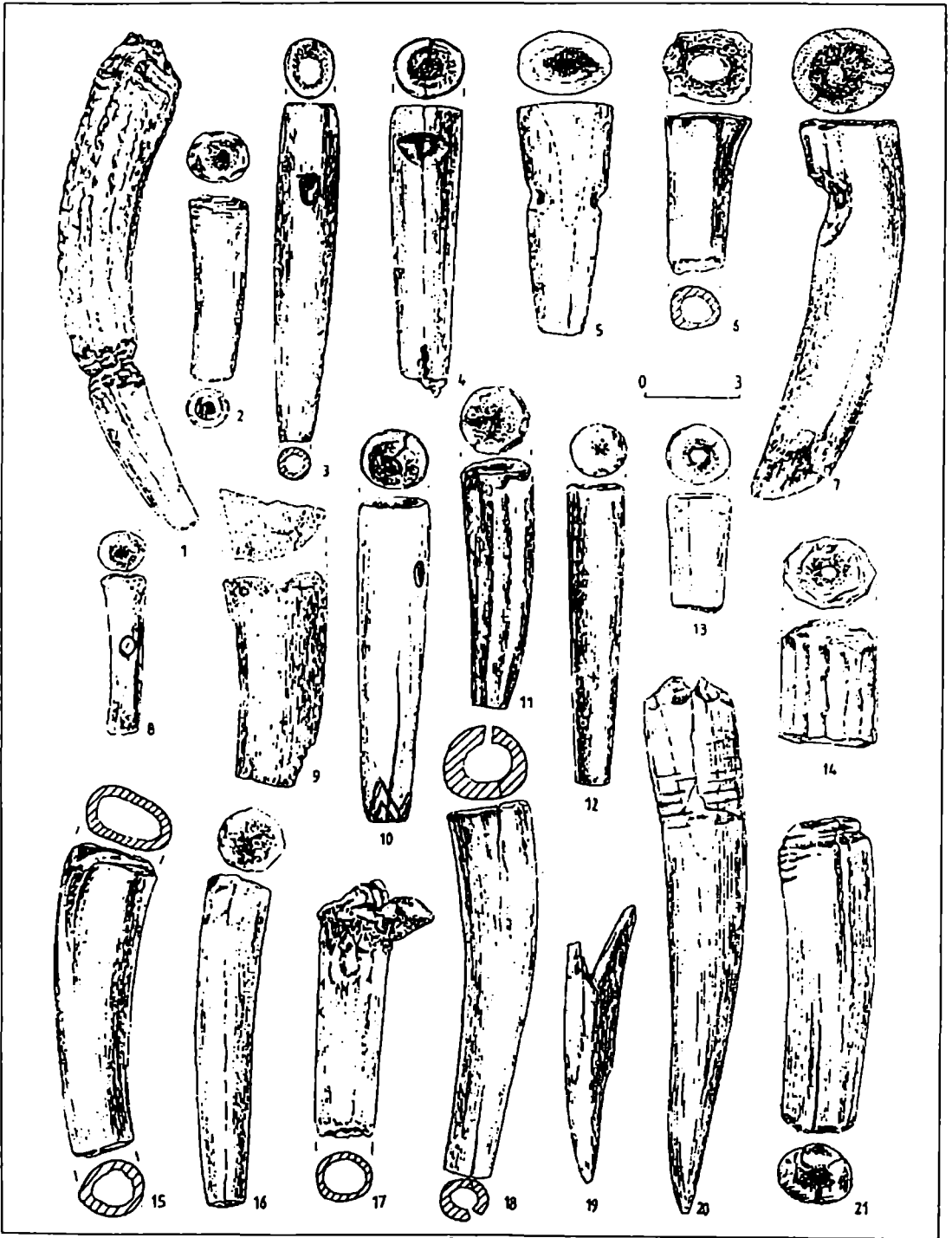

Fig. 89 Diferite obiecte din os.

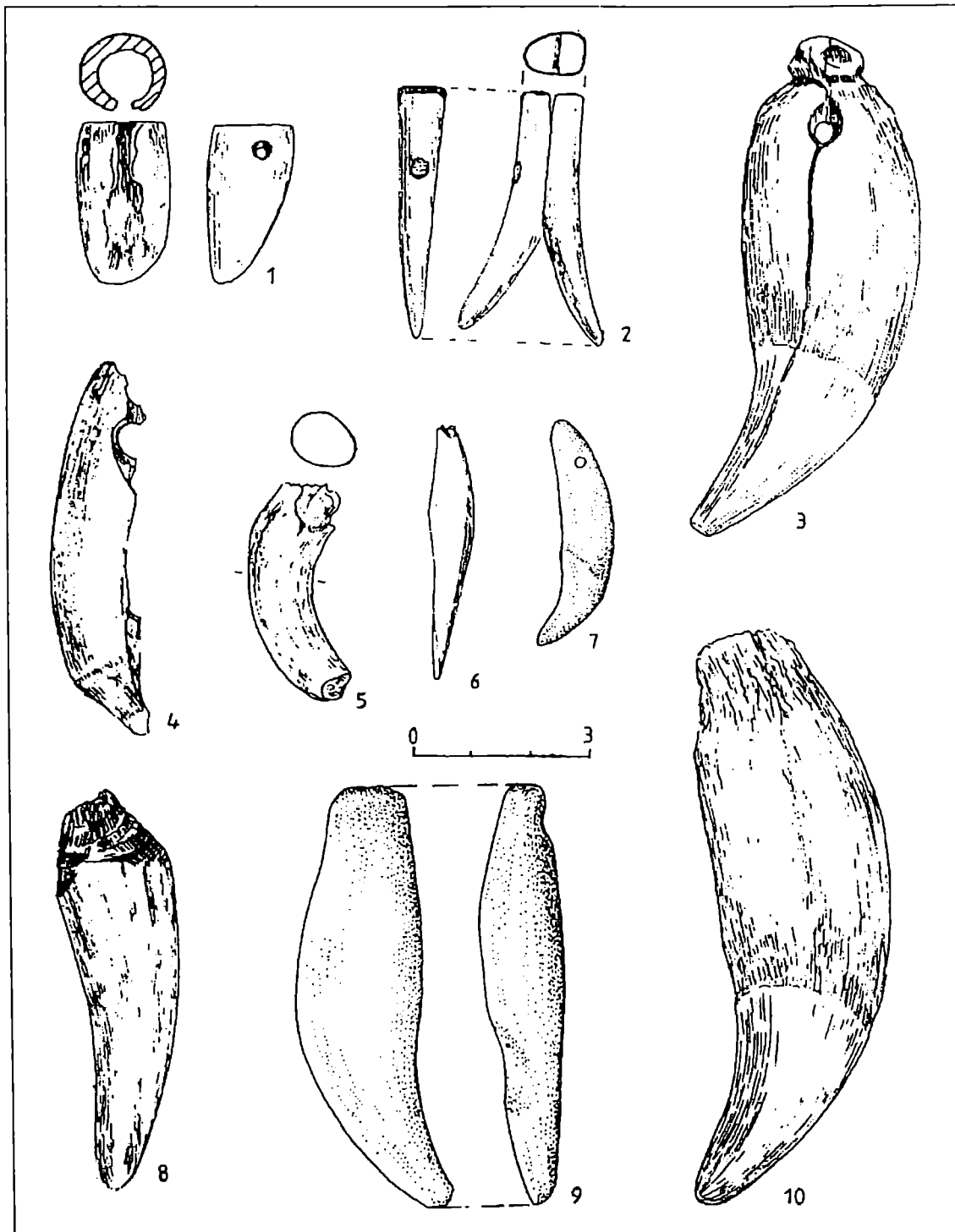

Fig. 90 Diferite obiecte din os.

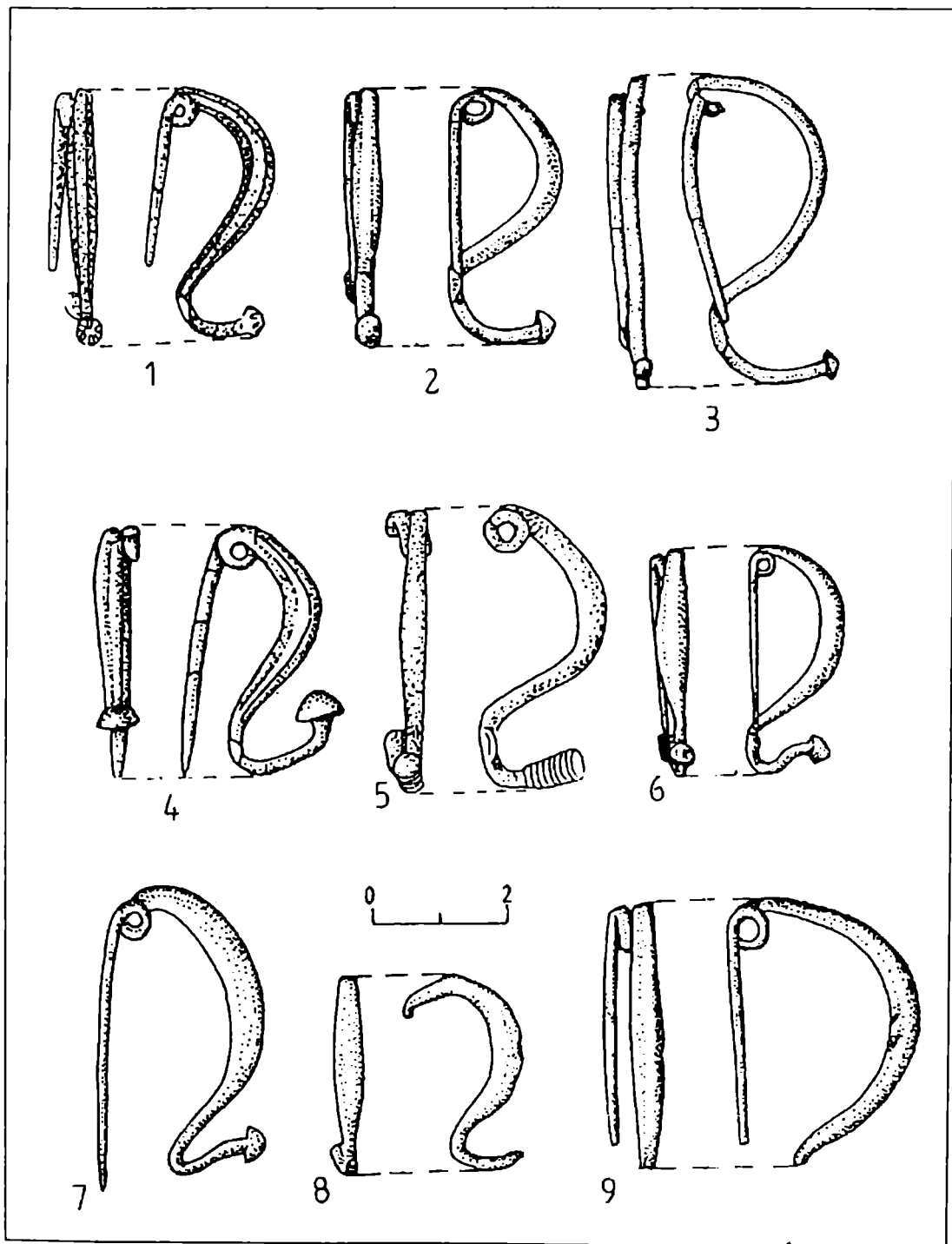

Fig. 91 Fibule de tip tracic.

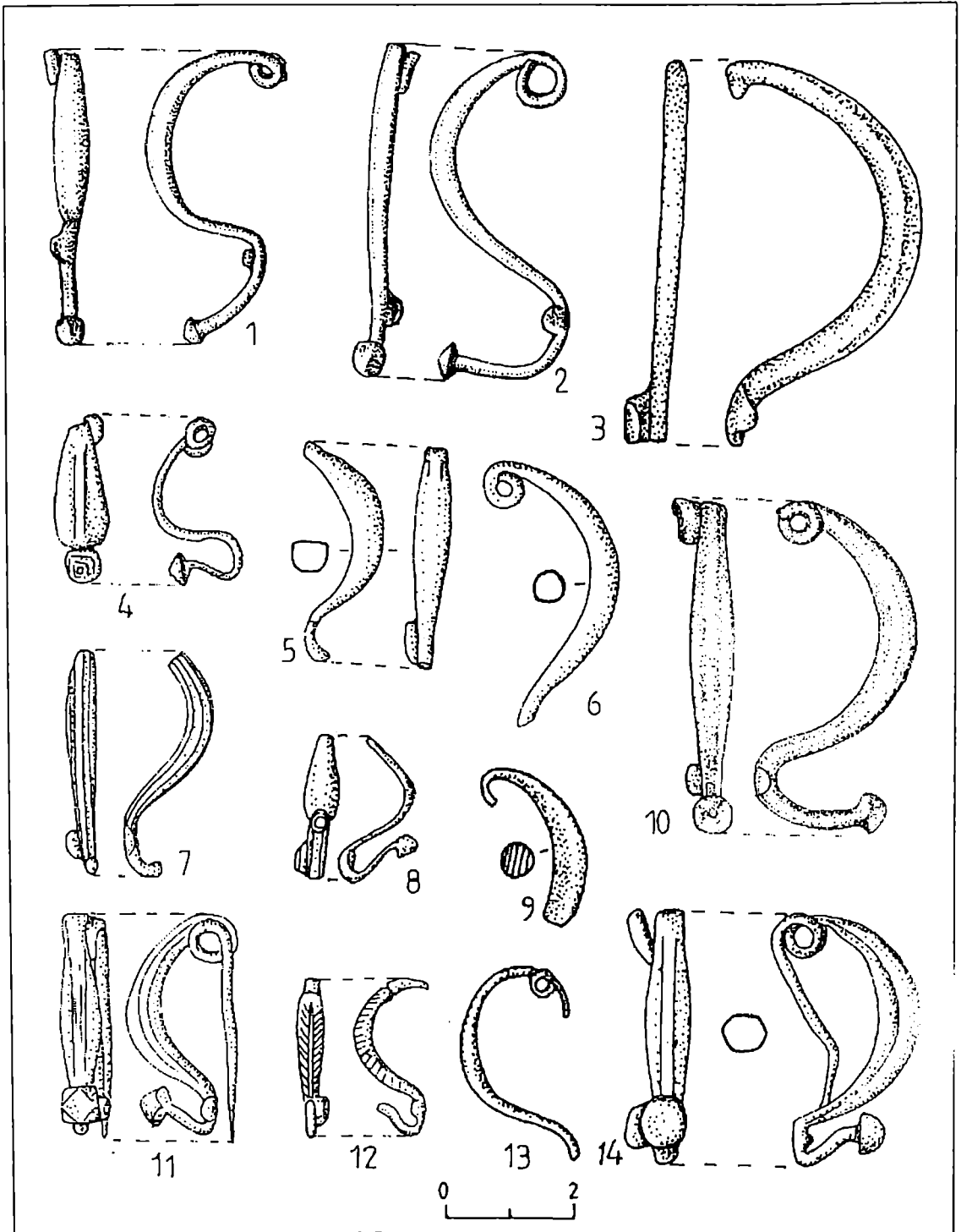

Fig. 92 Fibule de tip tracis.



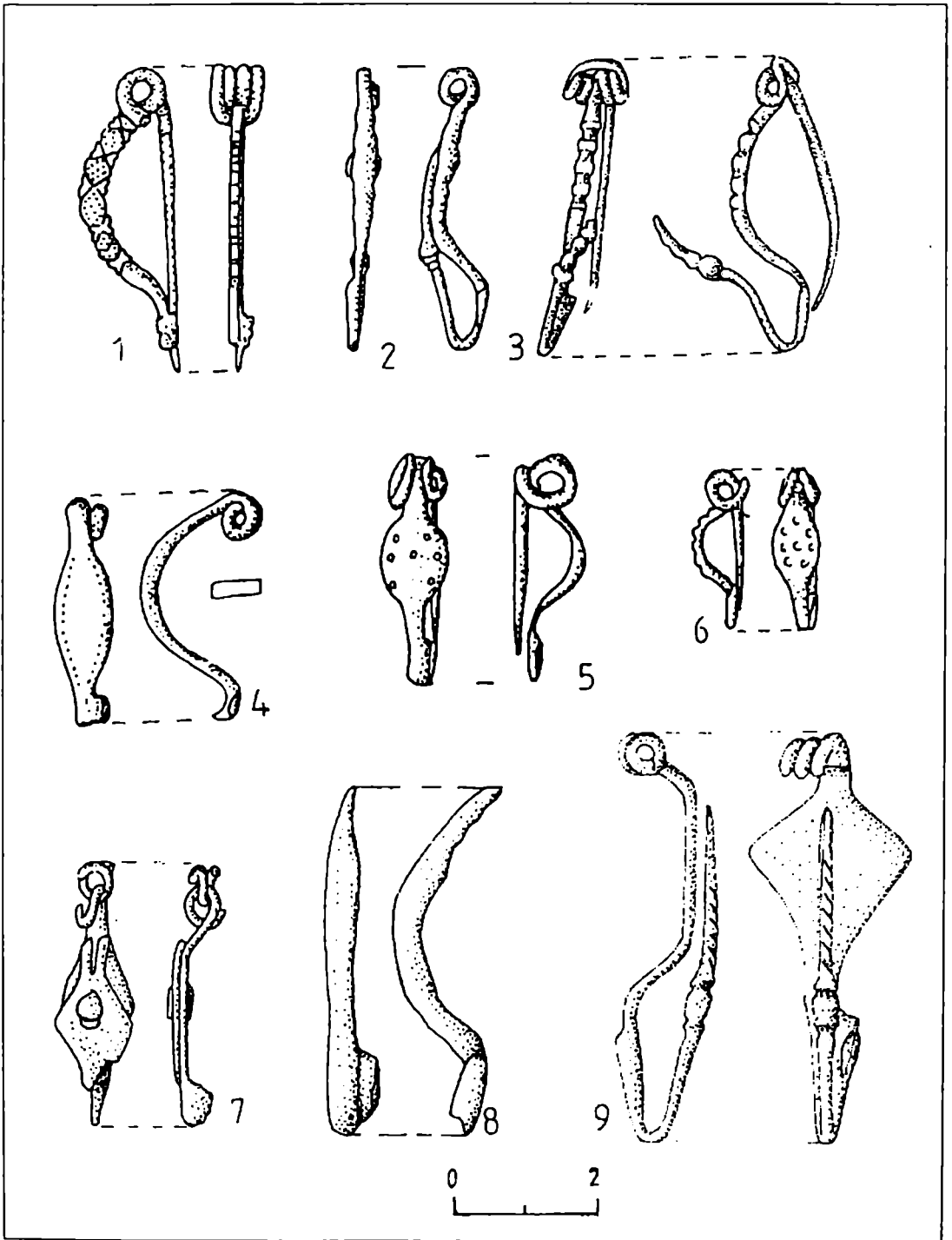

Fig. 93 Fibule Latène mijlociu.

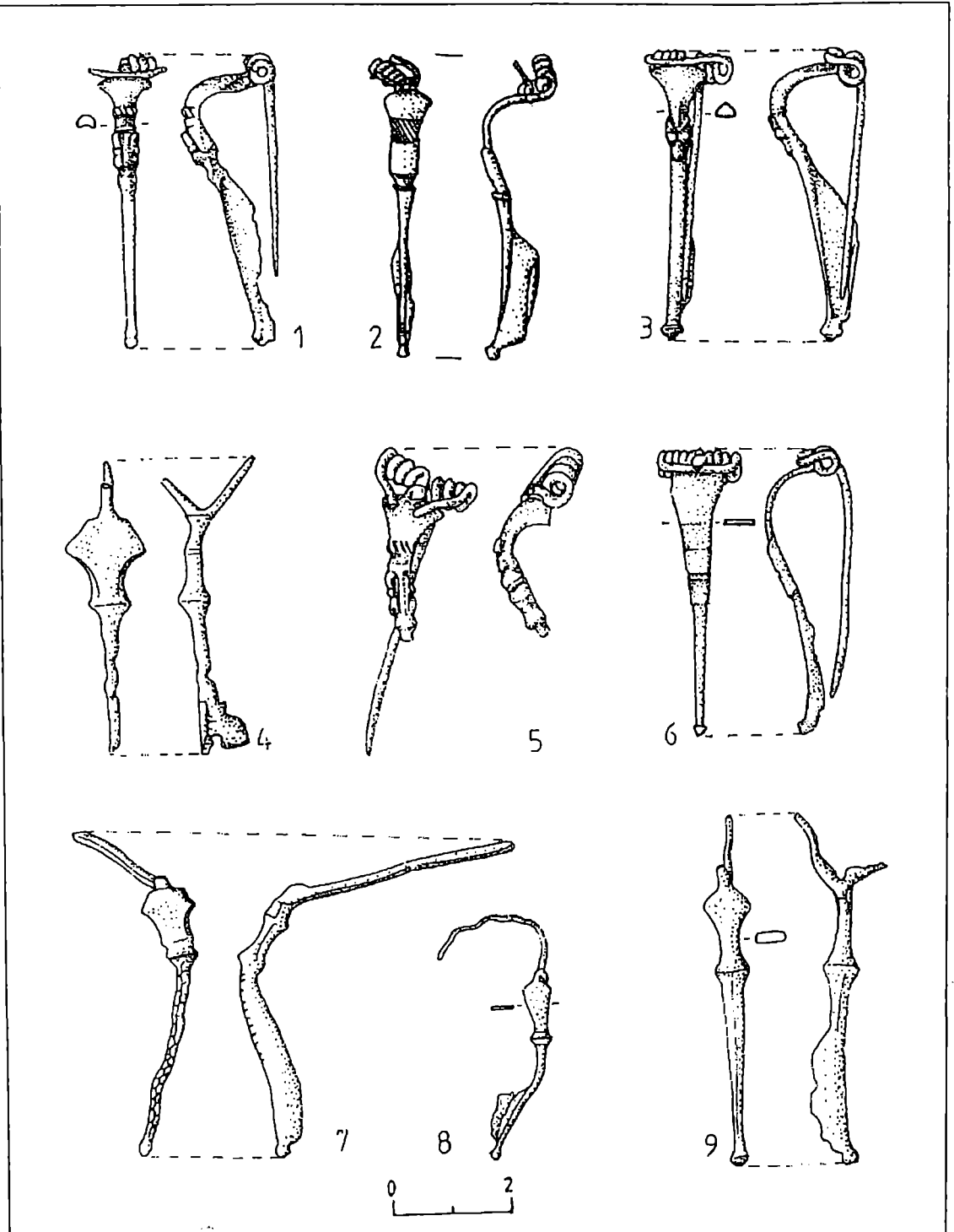

Fig. 94 Fibule Latène mijlociu și cu decor zoomorf (1, 3, 5),  
fibule neterminate (4, 7-9)

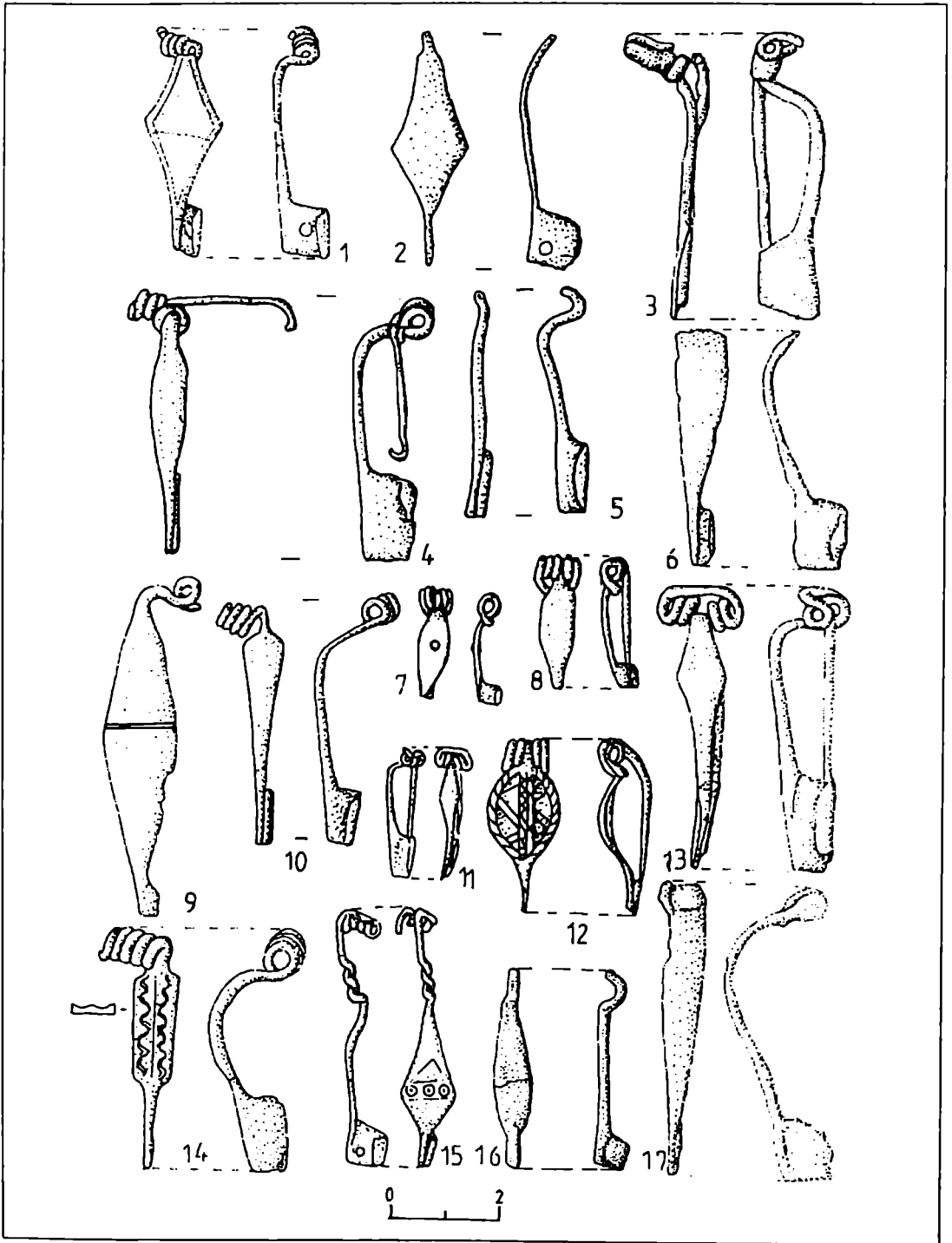

Fig. 95 Fibule Latène mijlociu și târziu.

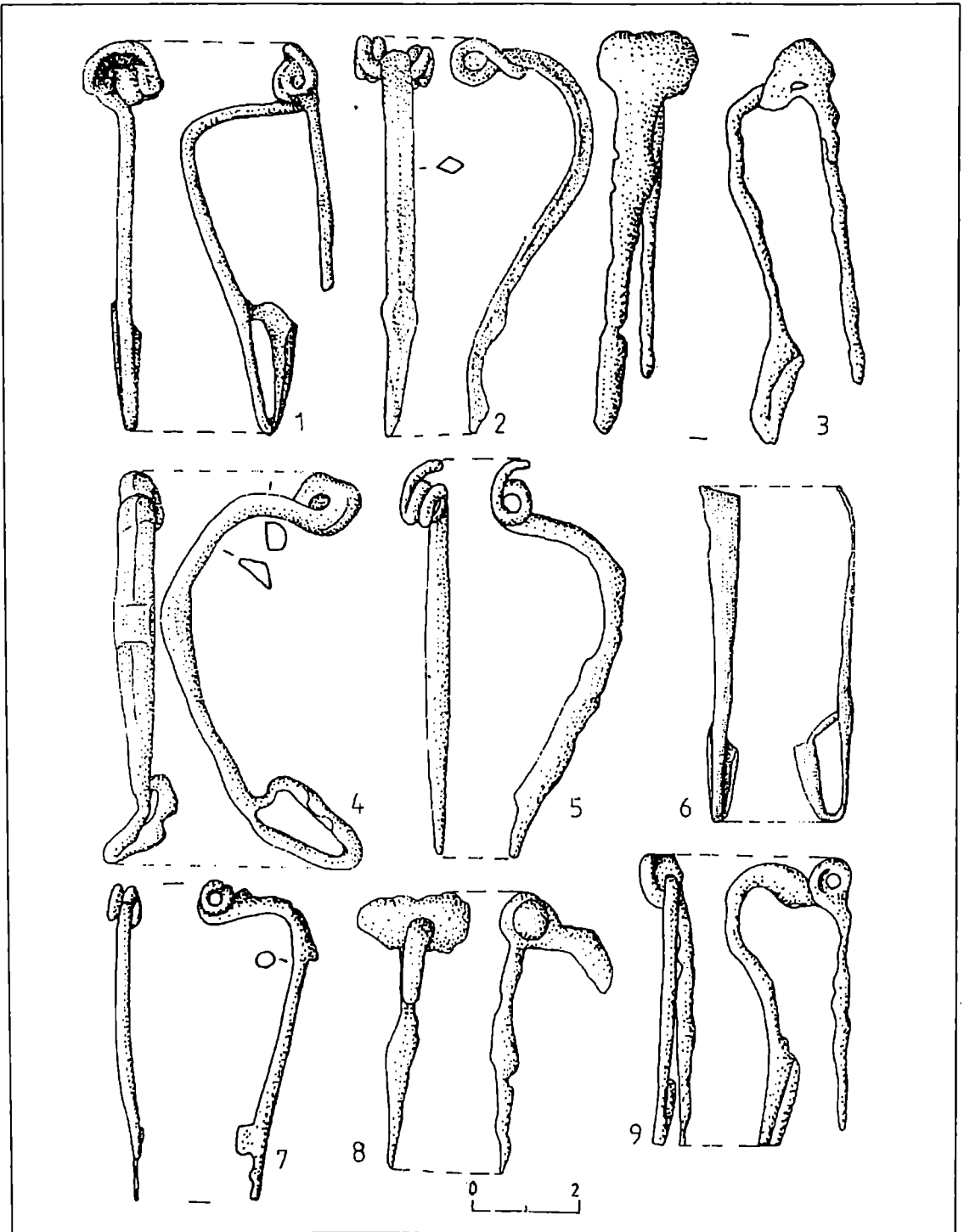

Fig. 96 Fibule Latène mijlociu și târziu.

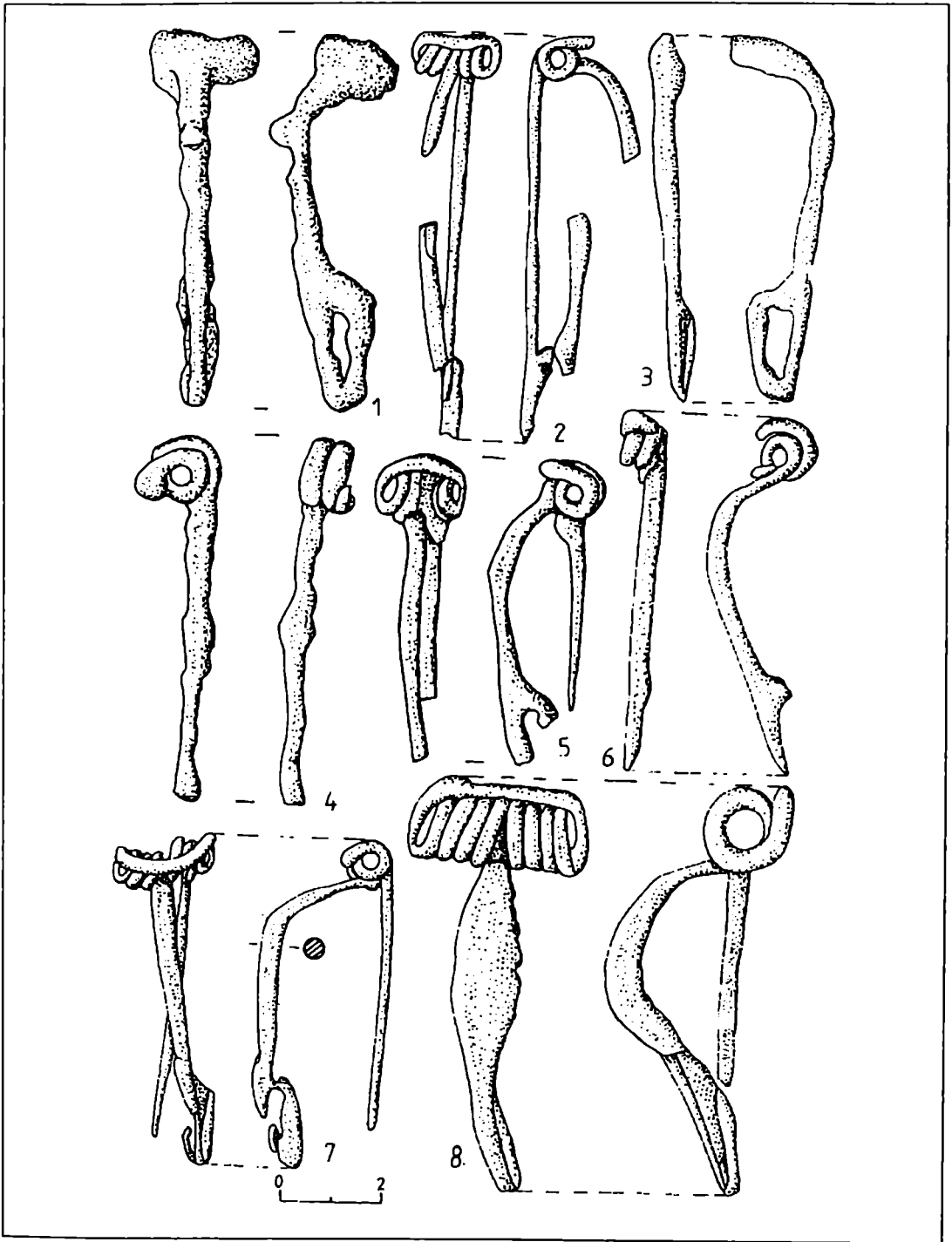

Fig. 97 Fibule Latène mijlociu și târziu.

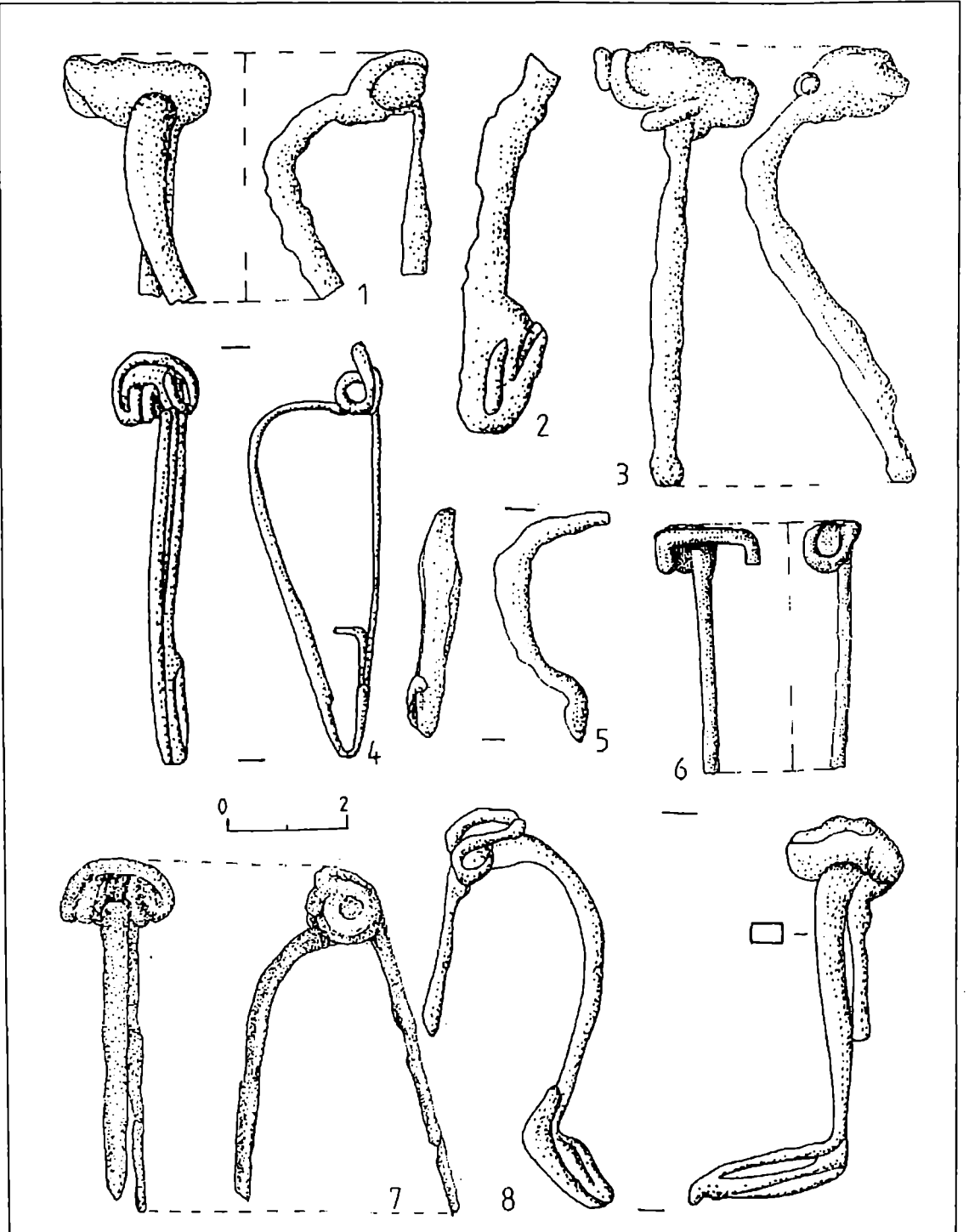

Fig. 98 Fibule Latène mijlociu și târziu.

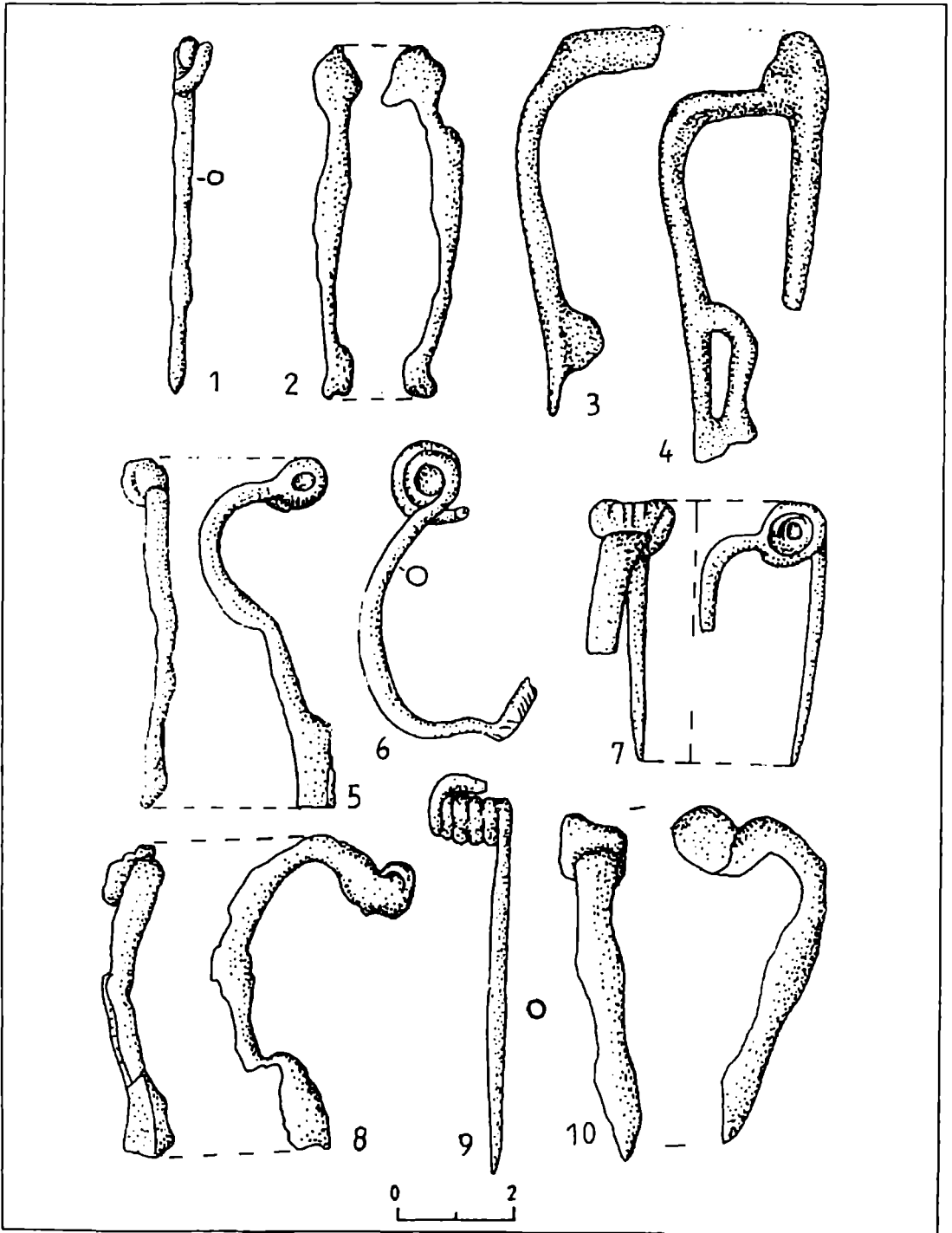

Fig. 99 Fibule Latène mijlociu și târziu.

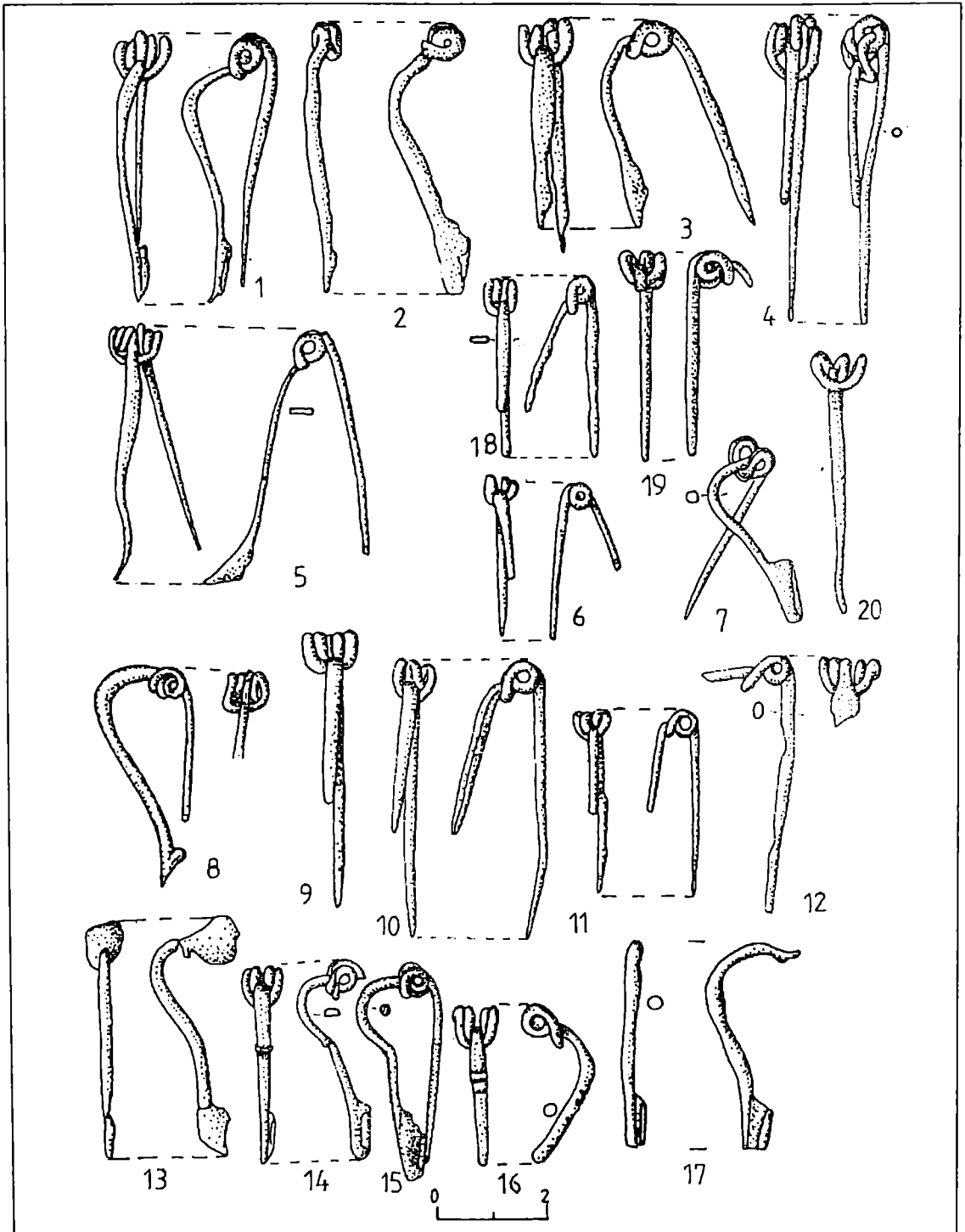

Fig. 100 Fibule de tip Nauheim (1-10) și militare (11, 16-20).



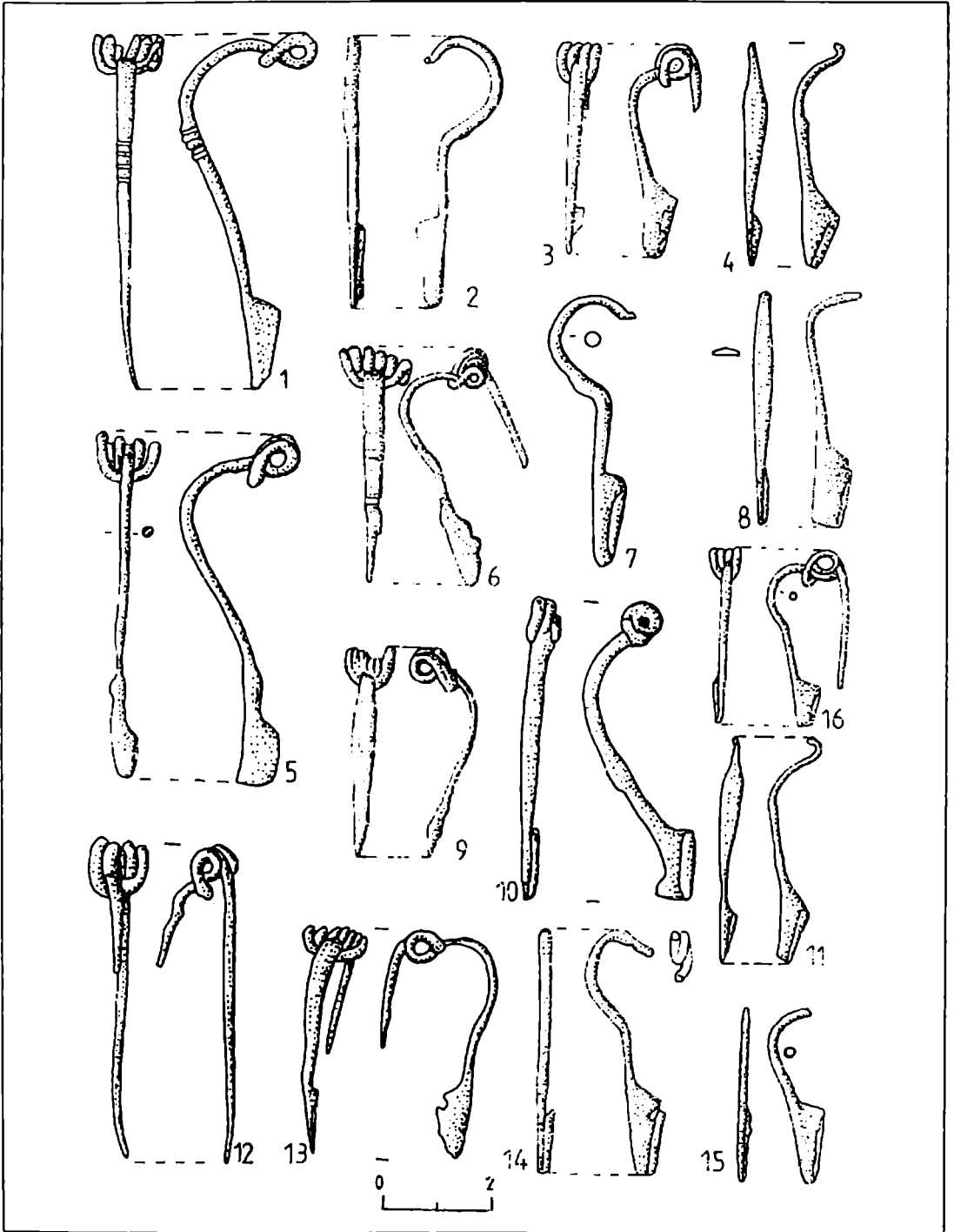

Fig. 101 Fibule de tip Nauheim (9, 13) și militare (1-8, 10-12, 14-16).

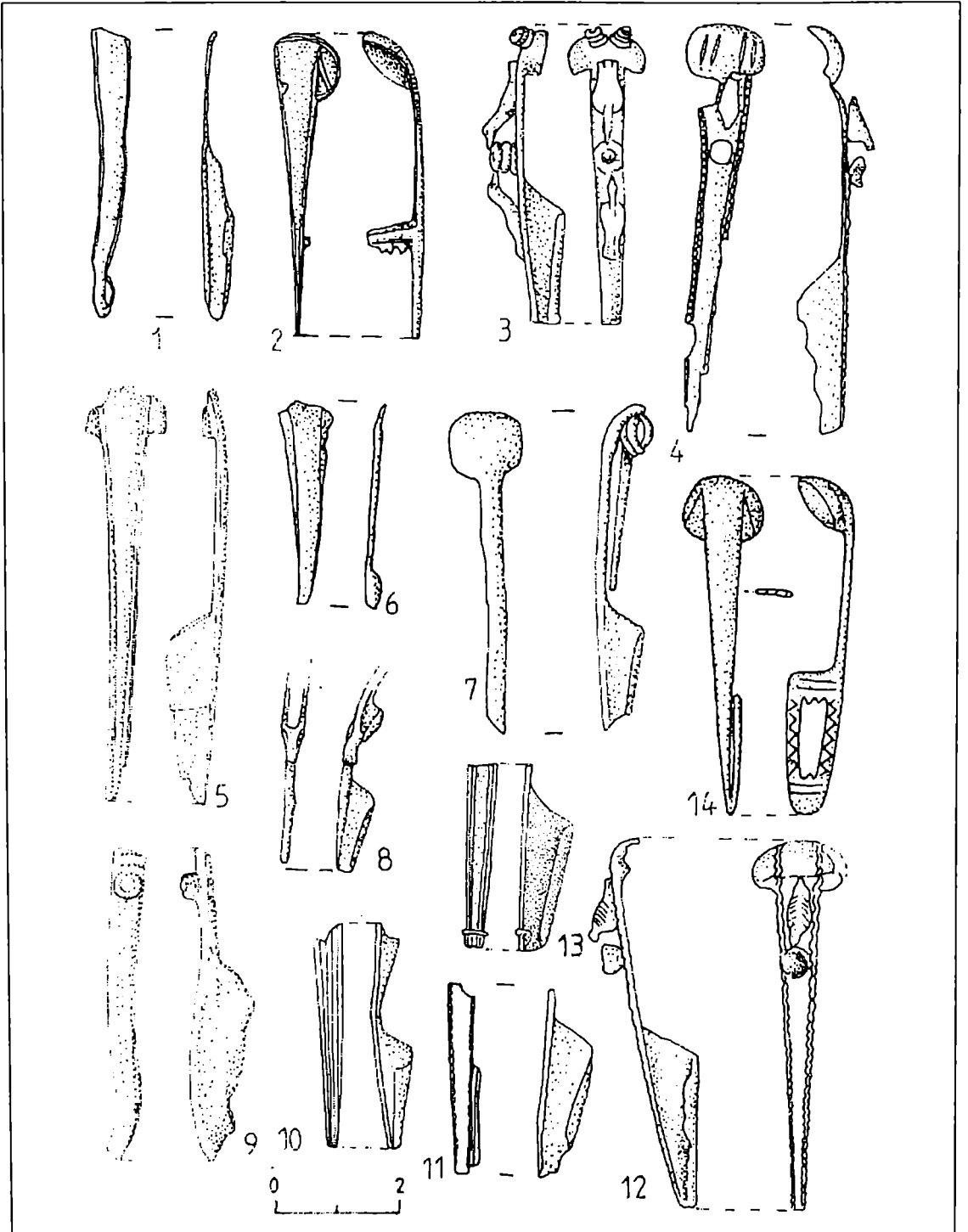

Fig. 102 Fibule linguriță.

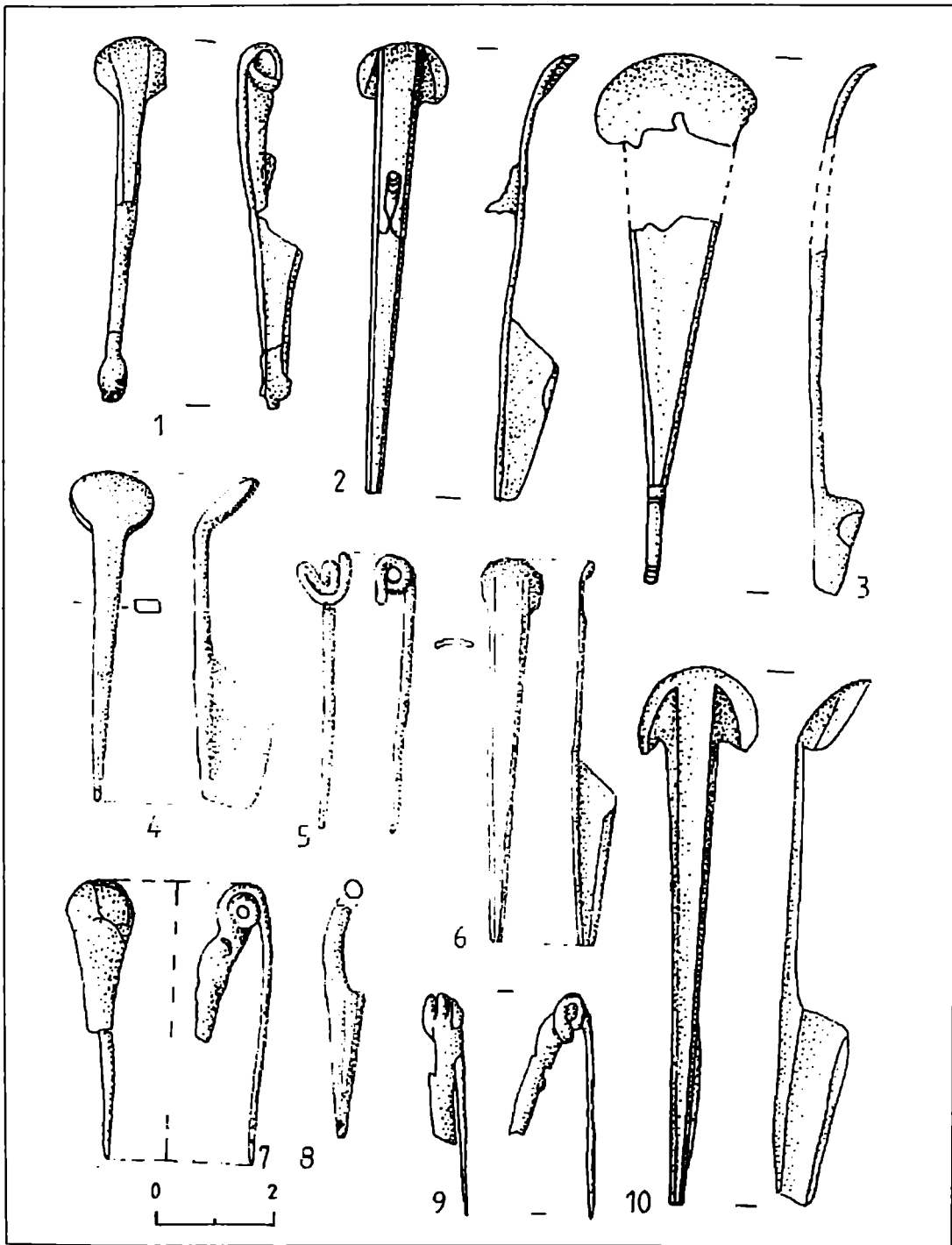

Fig. 103 Fibule linguriță.

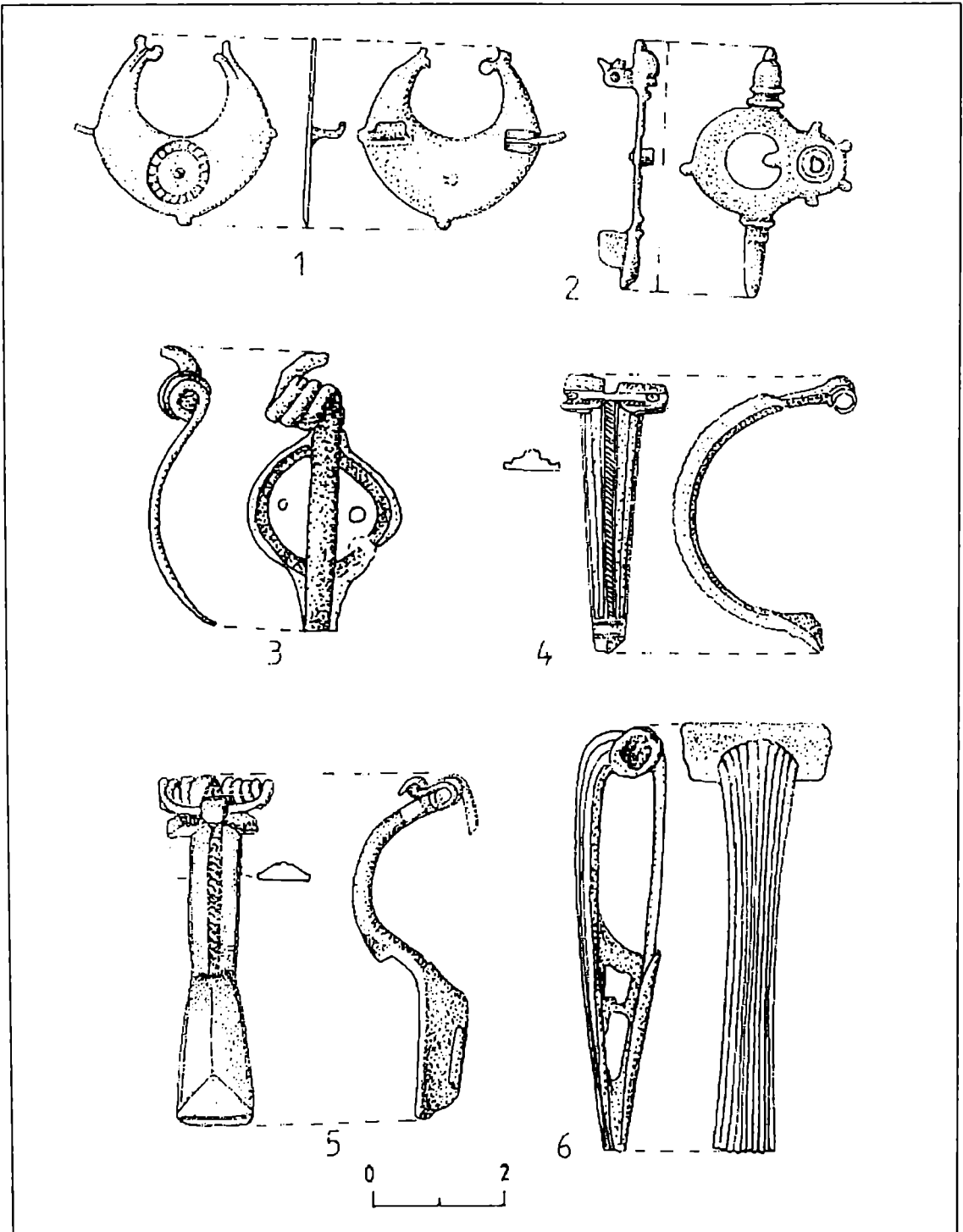

Fig. 104 Fibule cu șarnieră (1-2), Latène mijlociu (3), Aucissa (4), Fibula cu ochi (5), Langdon-Dawn (6).

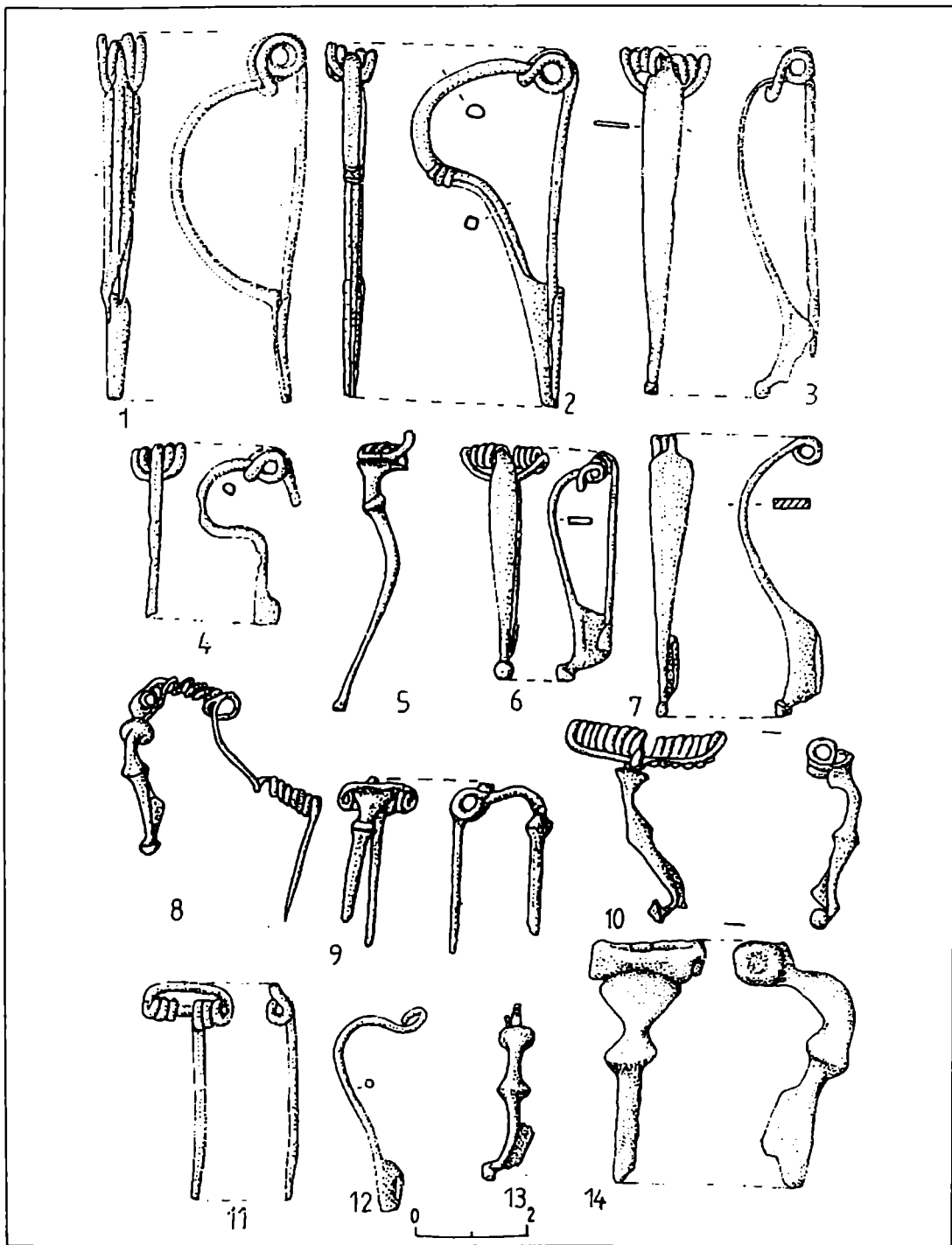

Fig. 105 Fibule Latene târziu (2), militare (1, 3-7, 11-12) și puternic profilate (8-10, 13-14).

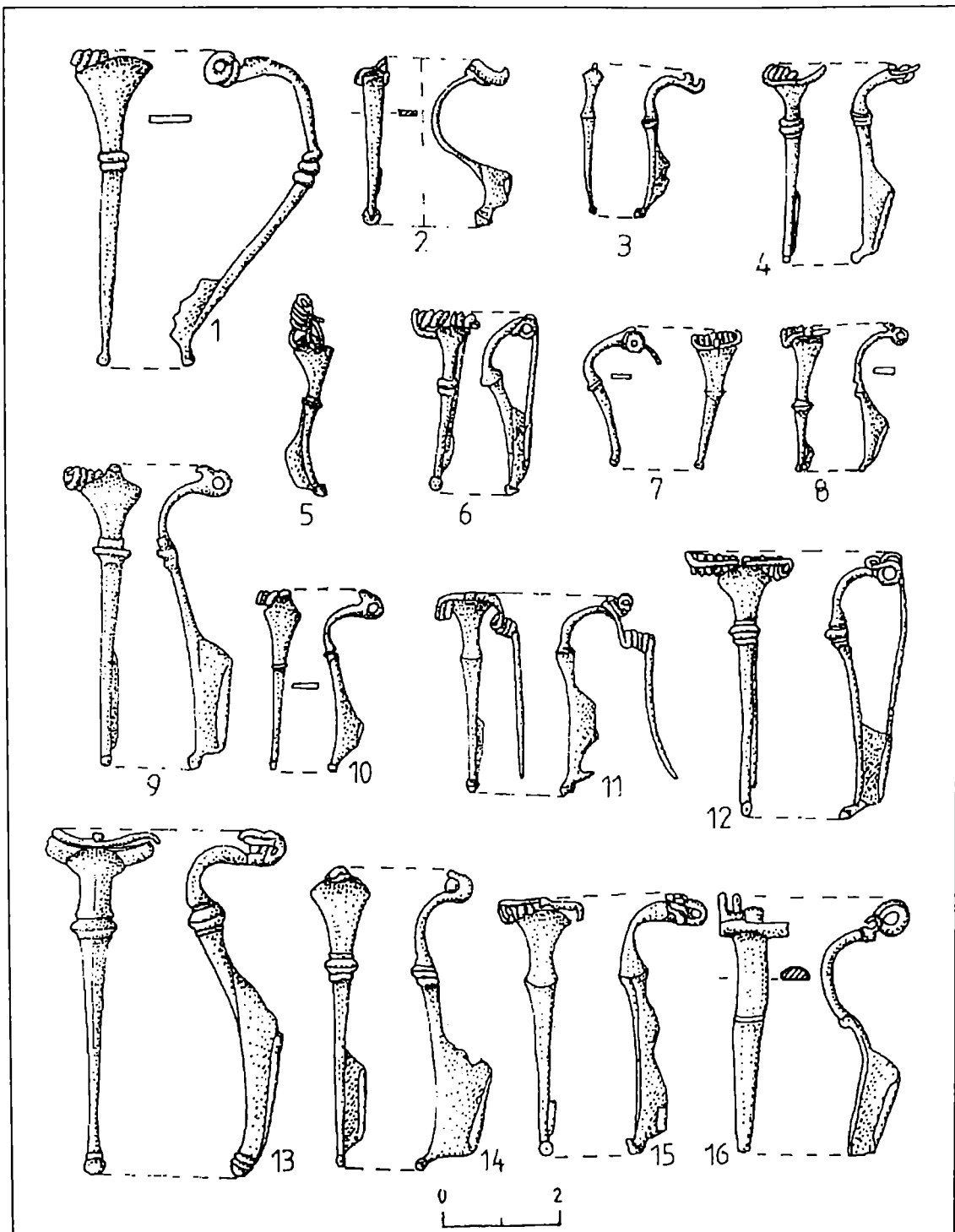

Fig. 106 Fibule puternic profilate.

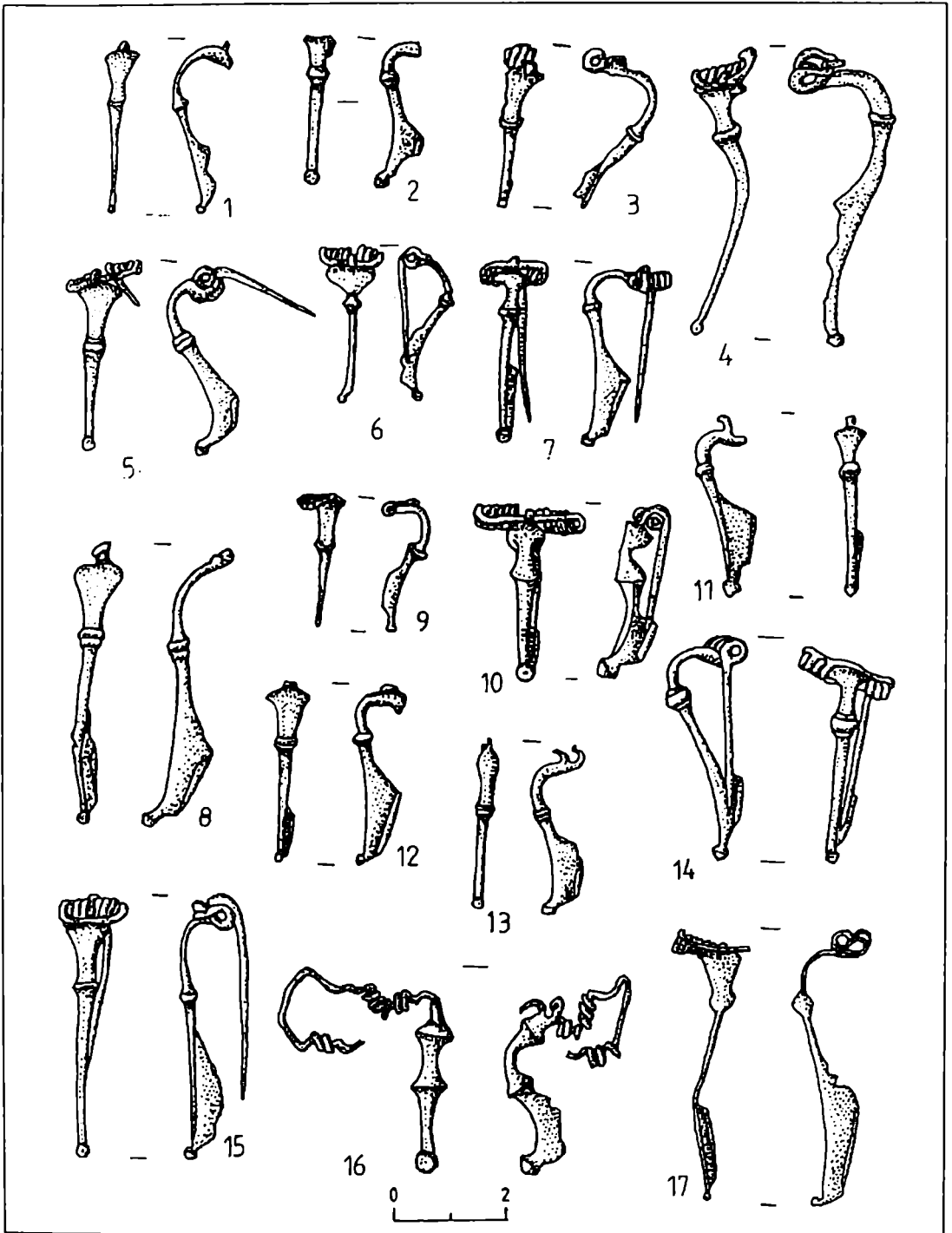

Fig. 107 Fibule puternic profile.

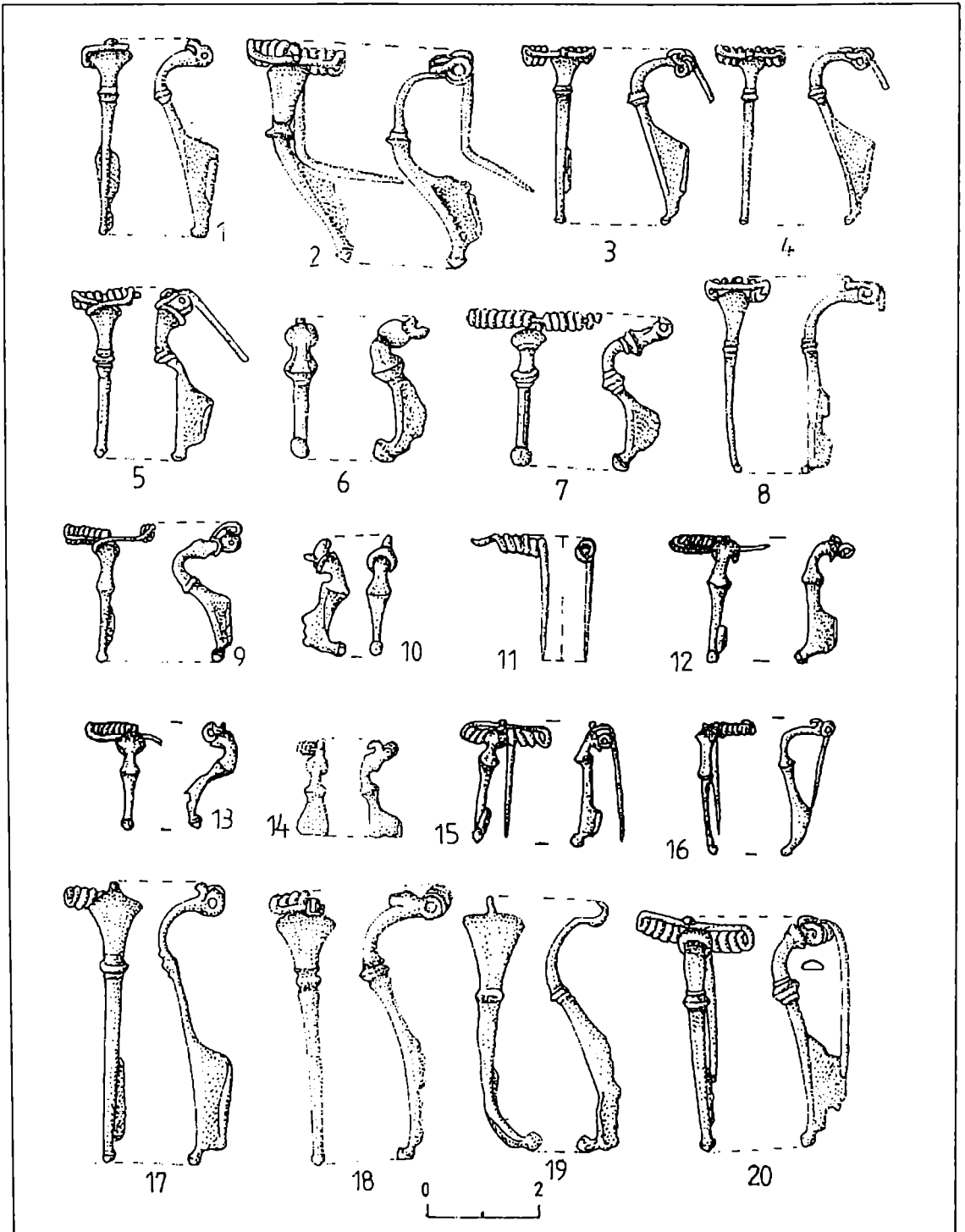

Fig. 108 Fibule puternic profilate.



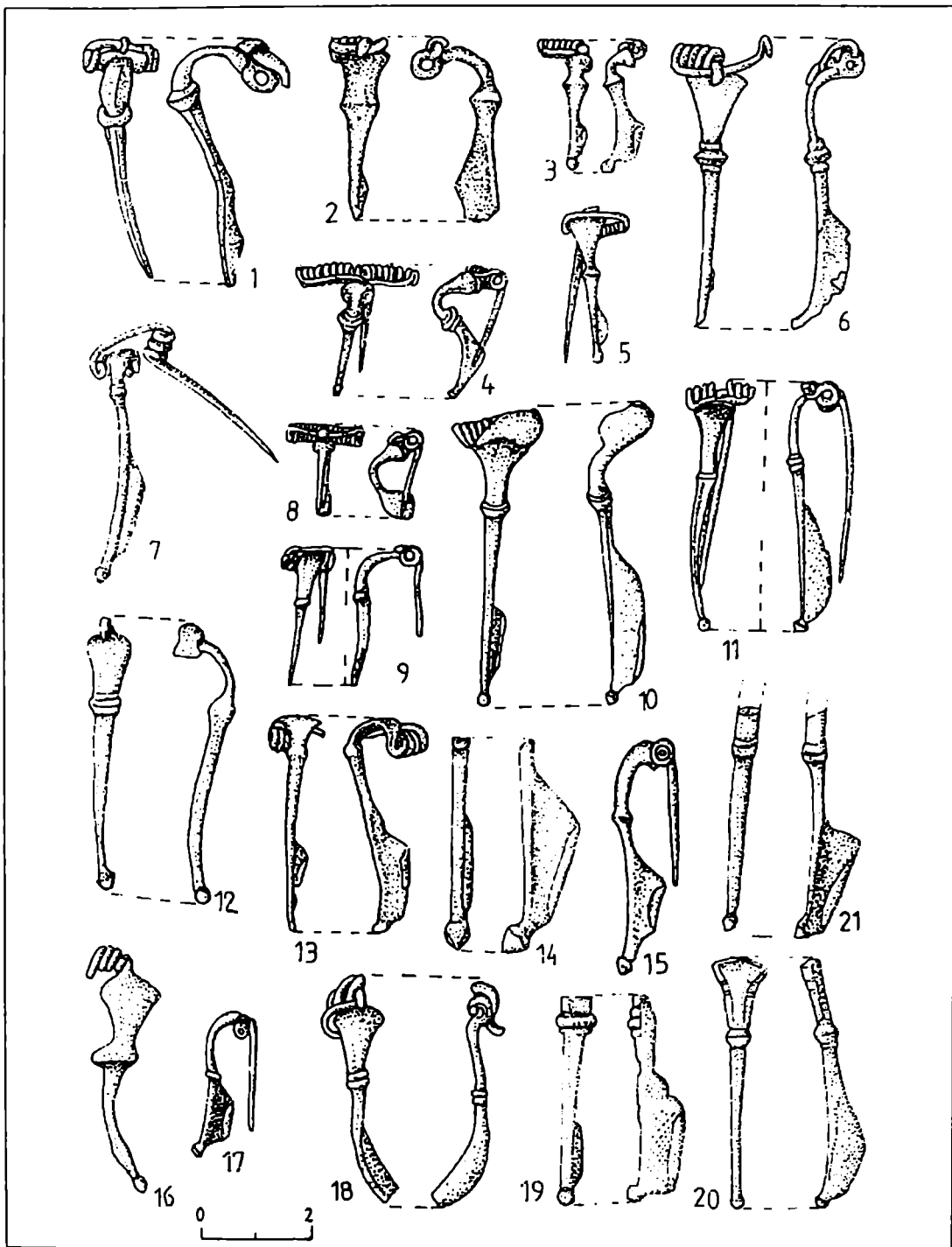

Fig. 109 Fibule puternic profilate.

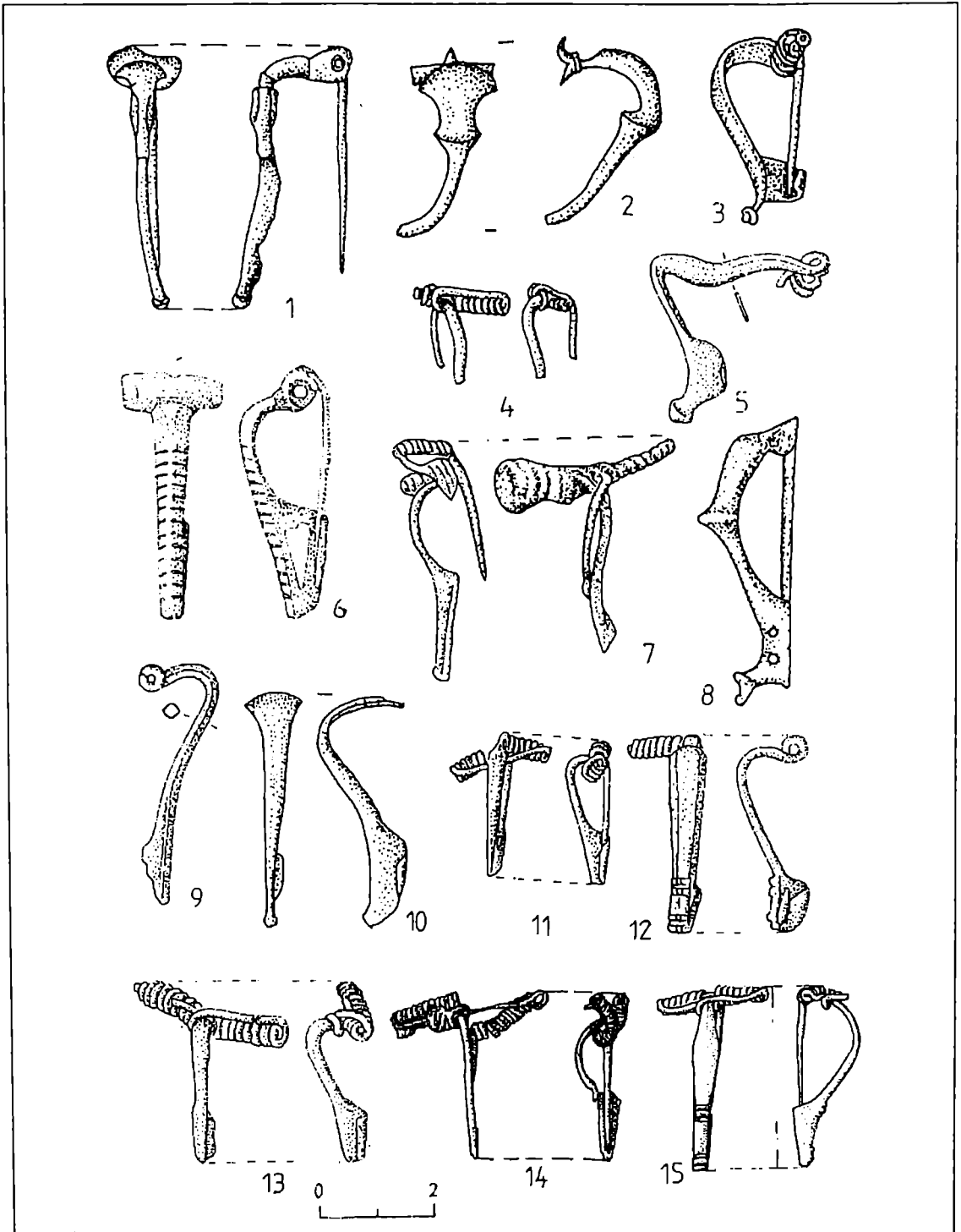

Fig. 110 Fibule puternic profilate (1-5, 7-15) și de tip Langdon-Dawn (6).

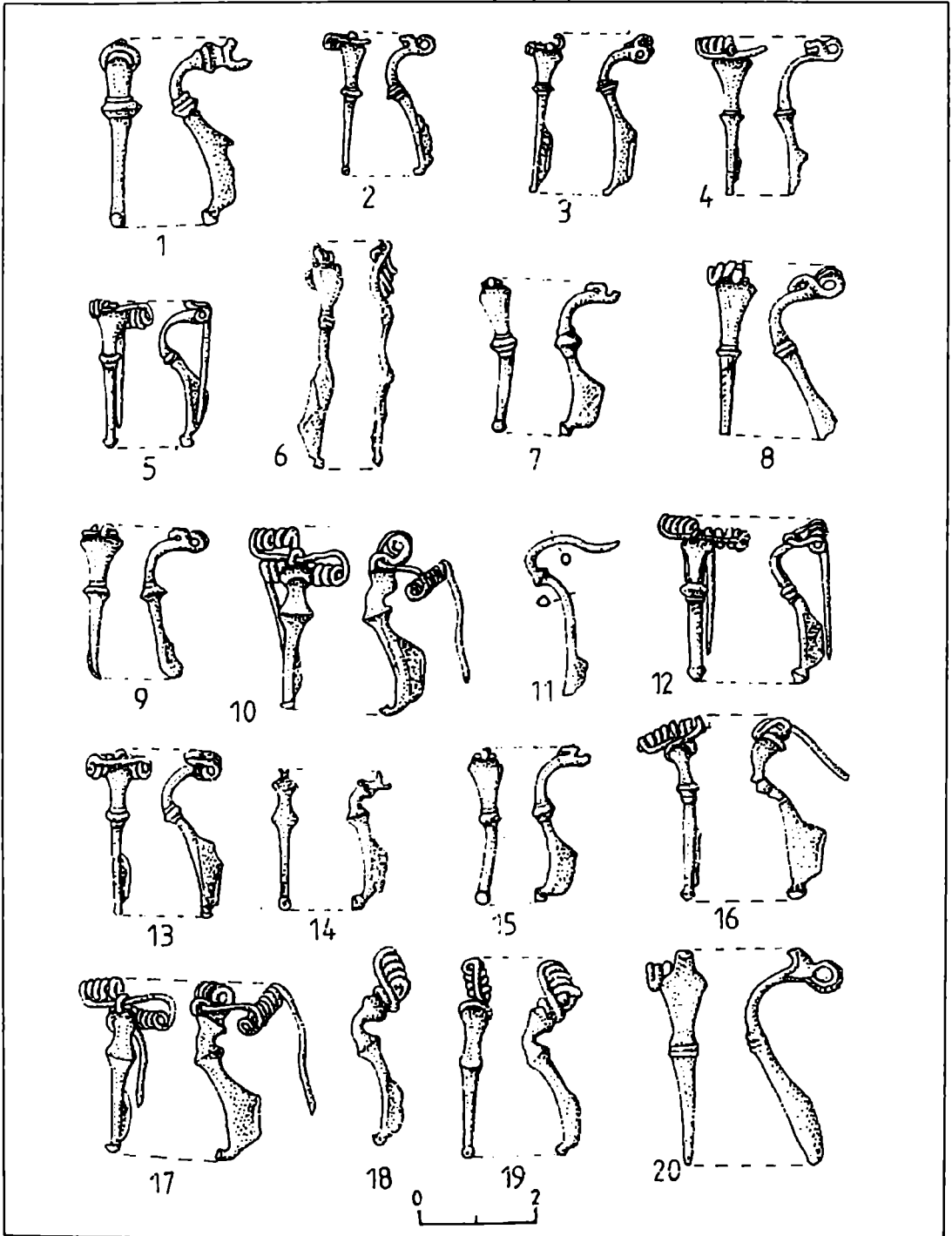

Fig. 111 Fibule puternic profilate.

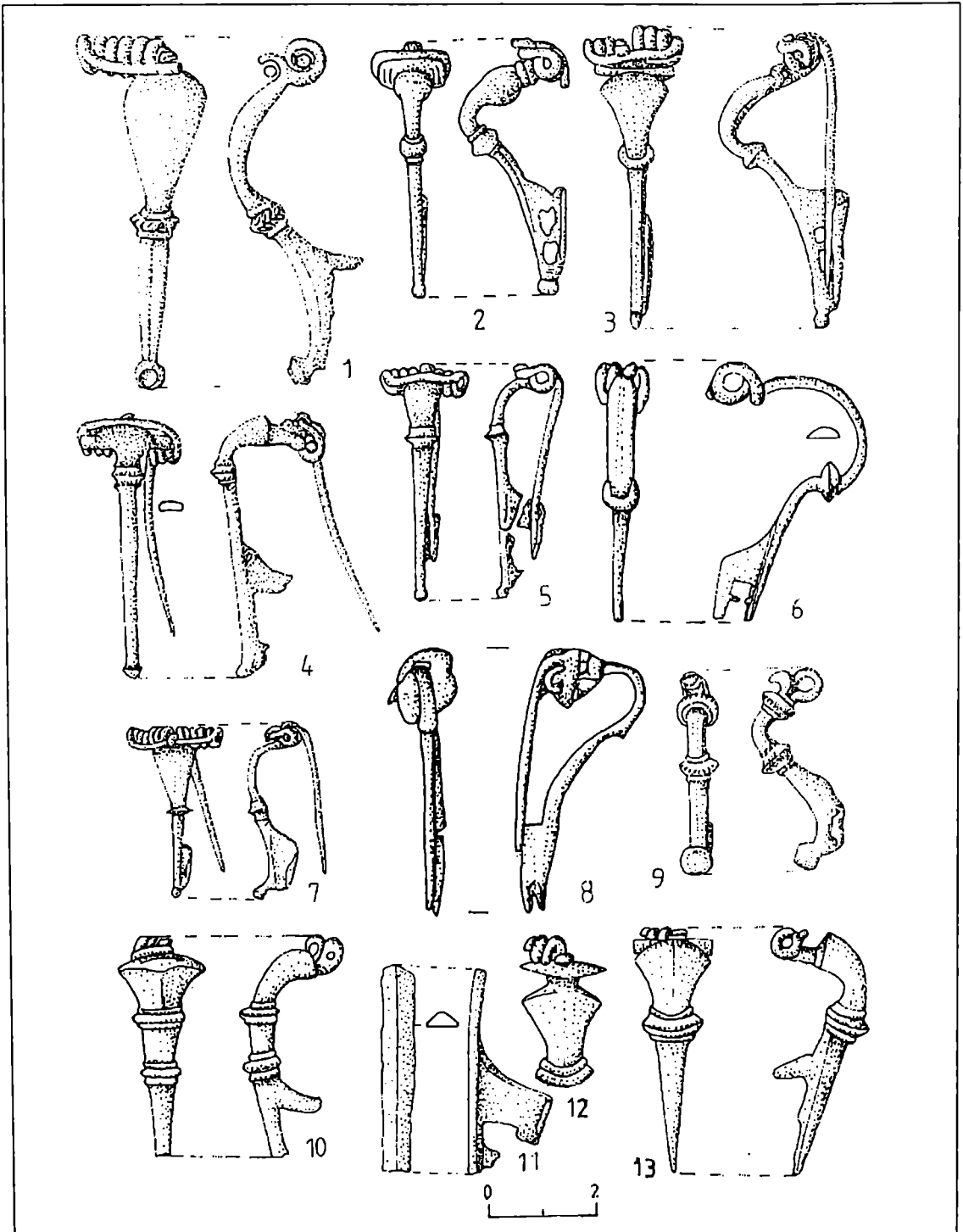

Fig. 112 Fibule puternic profilate.

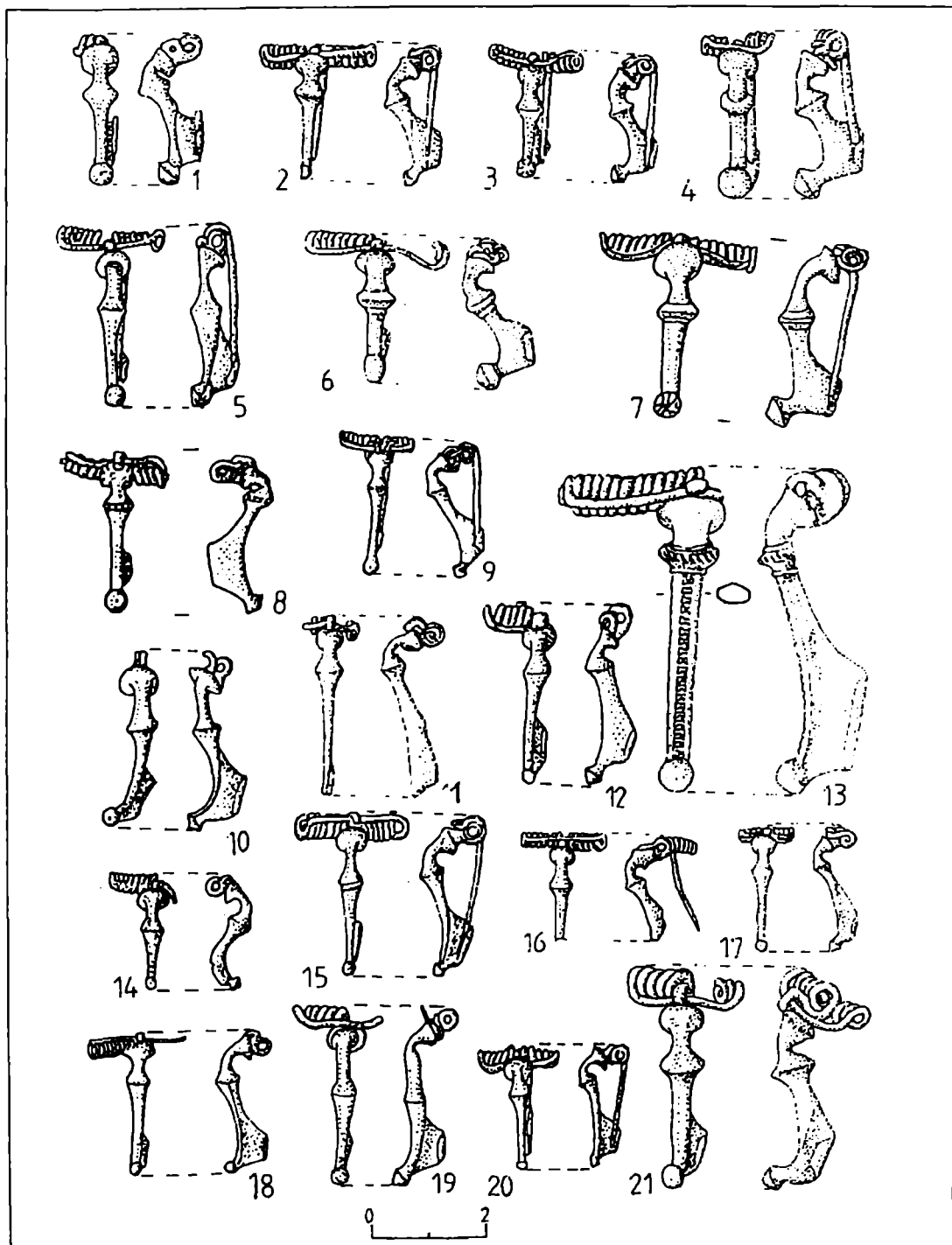

Fig. 113 Fibule puternic profilate.

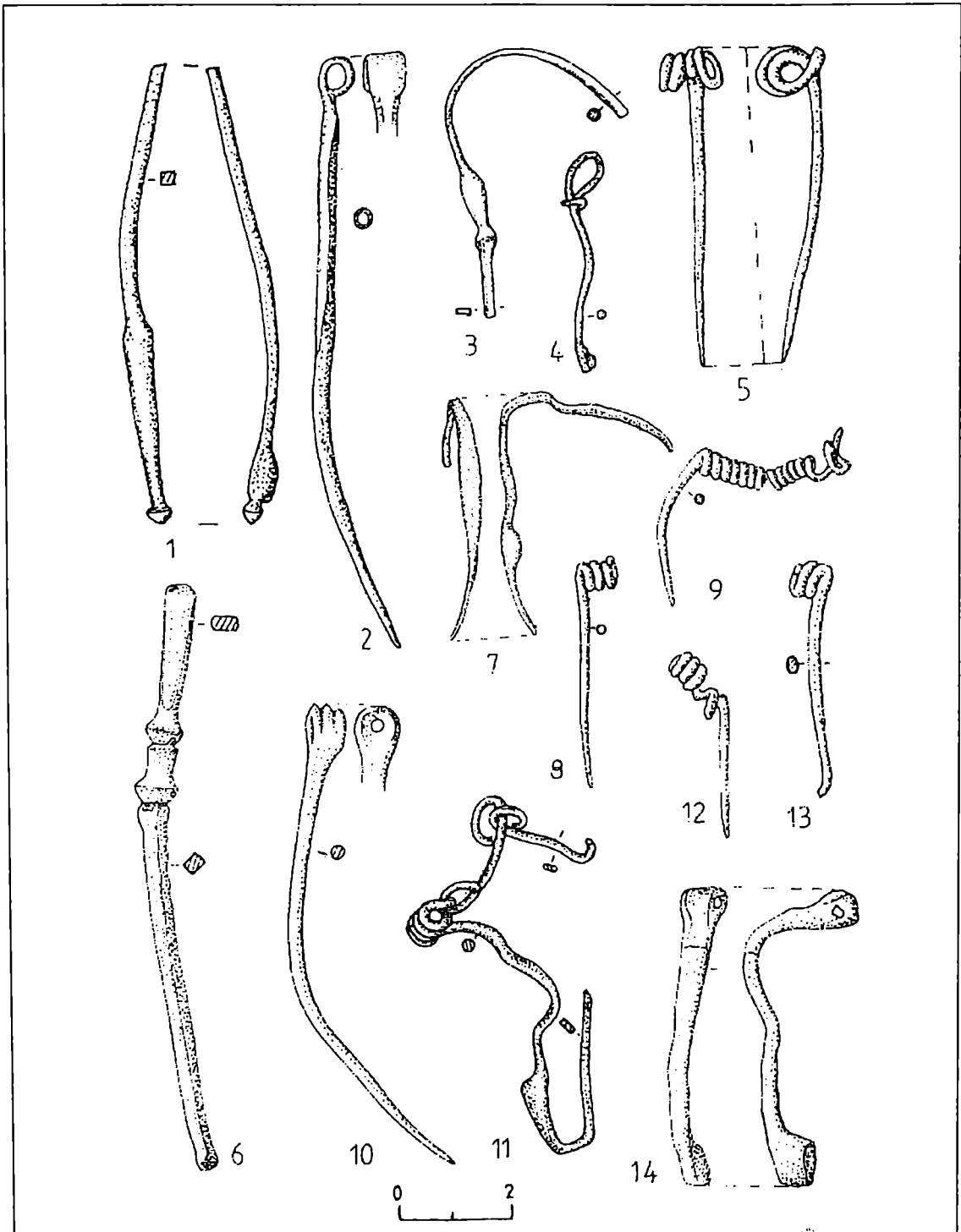

Fig. 114 Fibule în curs de modelare.

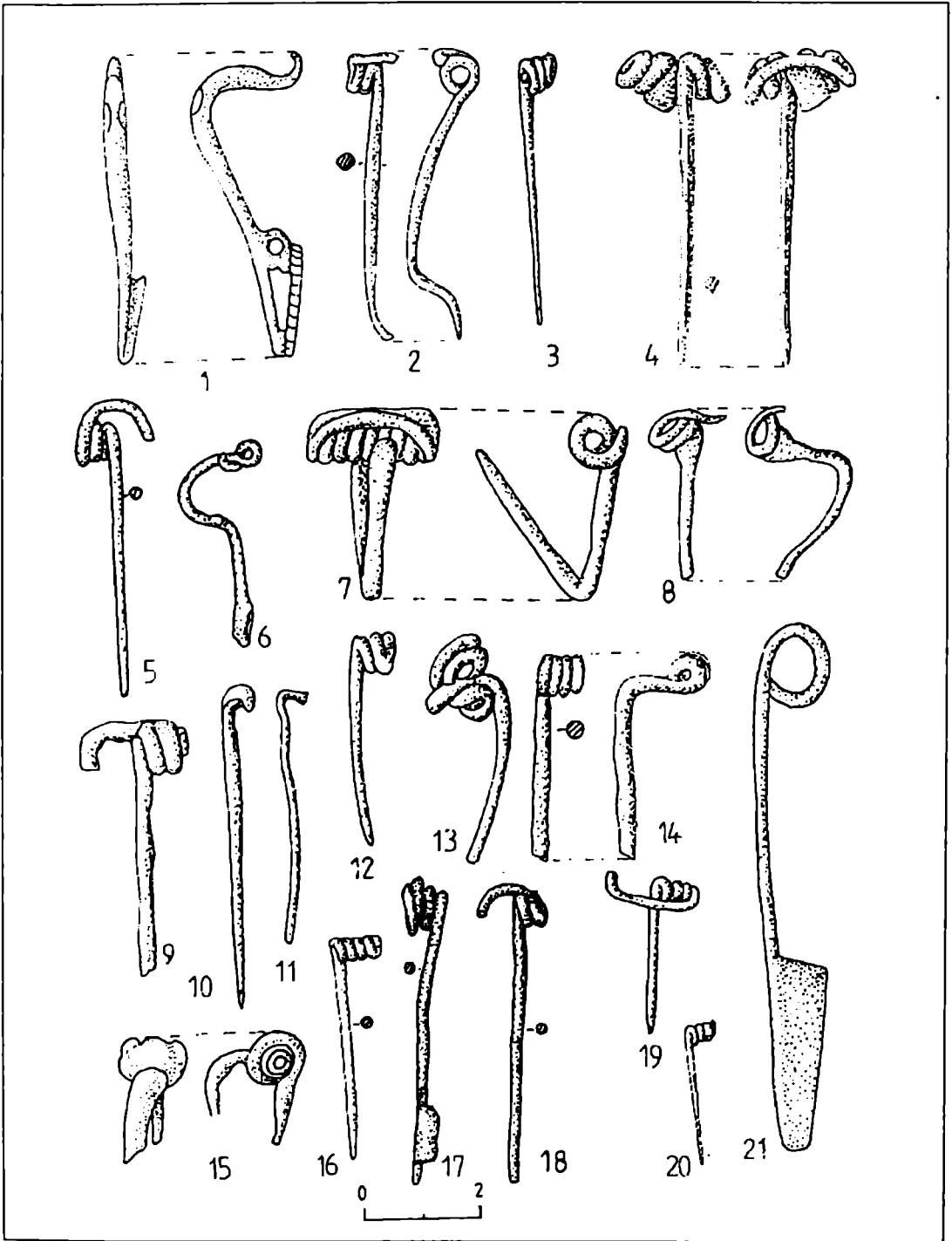

Fig. 115 Fibule fragmentare din fier și bronz.

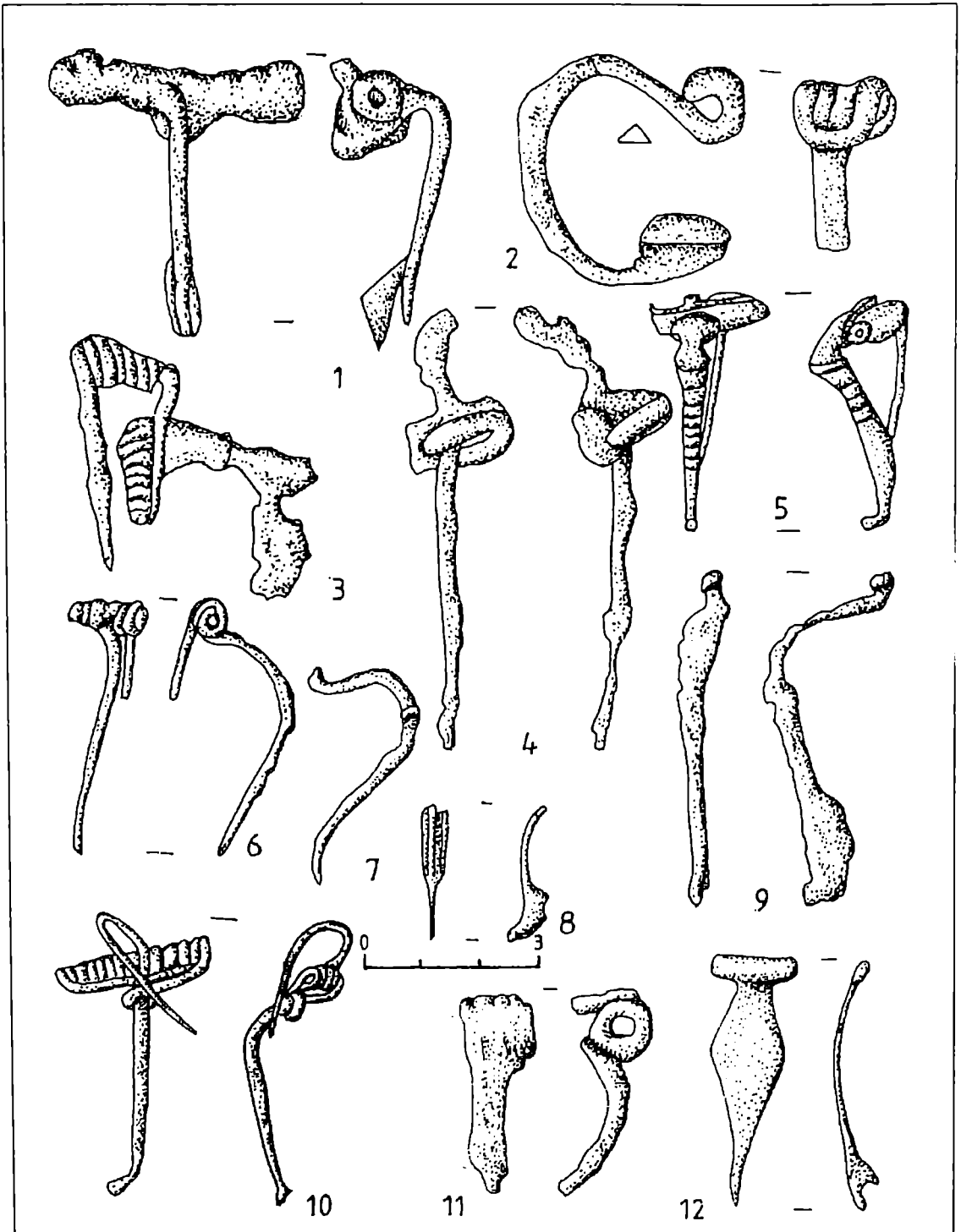

Fig. 116 Fibule fragmentare din fier și bronz.



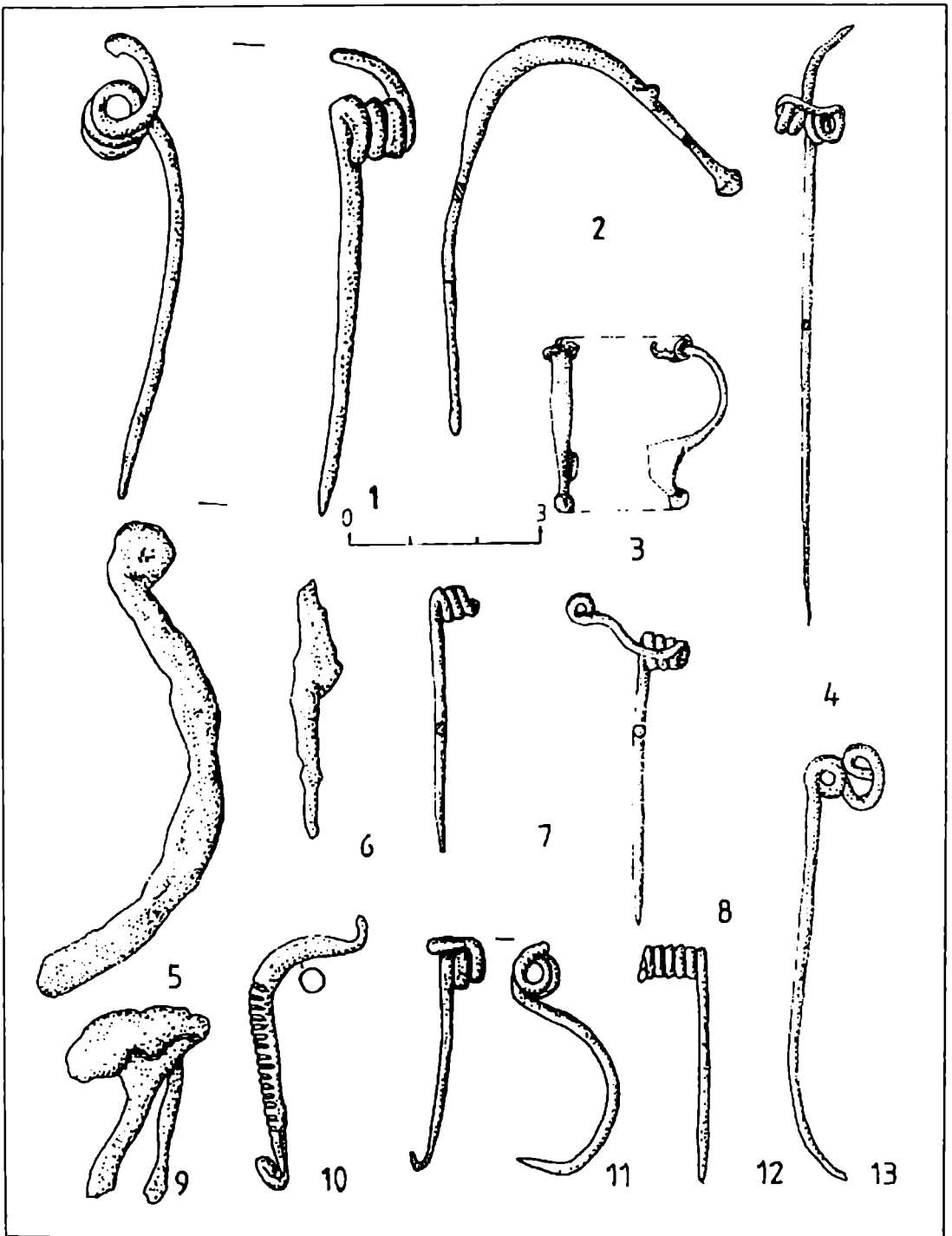

Fig. 117 Fibule fragmentare din fier și bronz

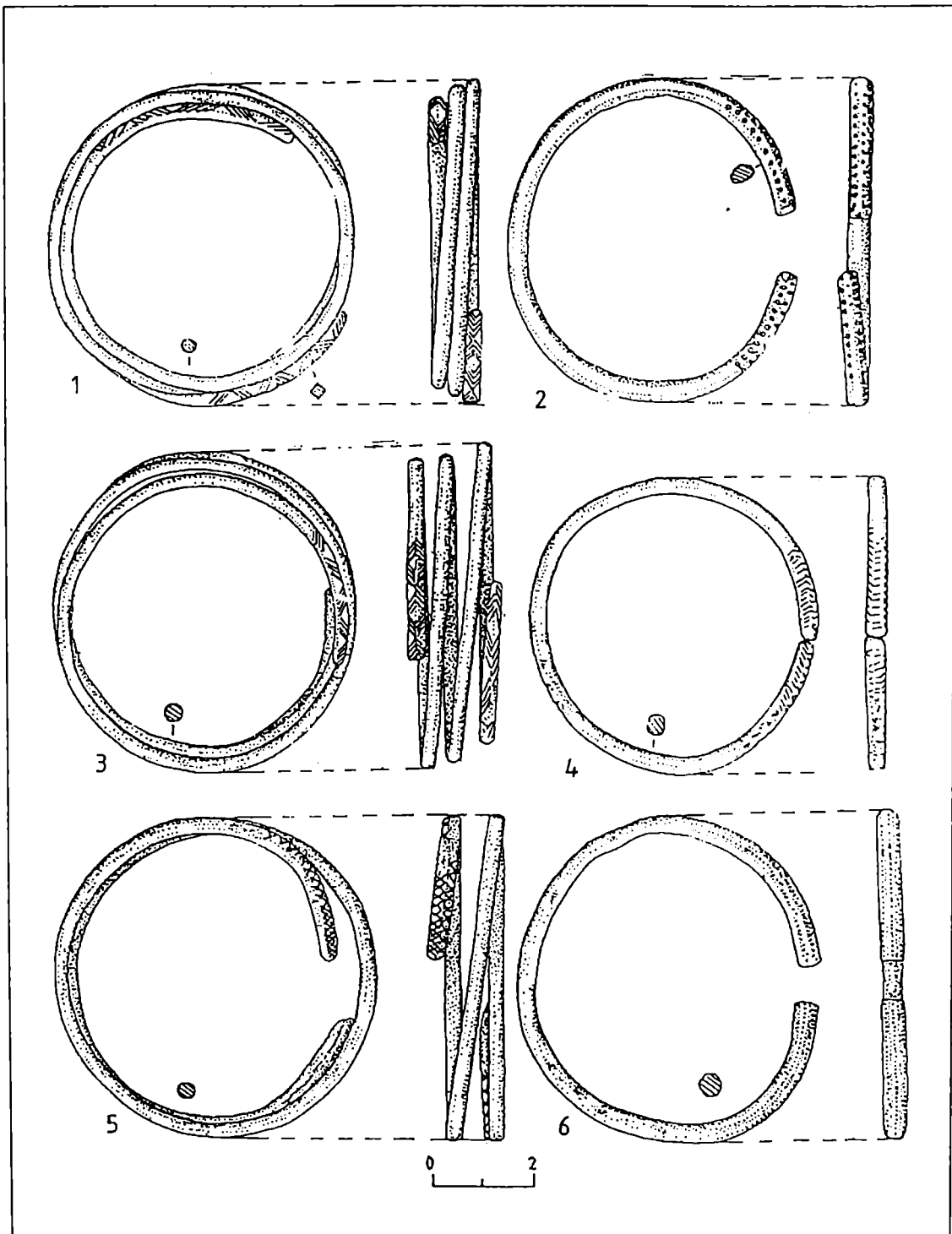

Fig. 118 Brățări din bronz cu capetele libere și spiralate cu decor incizat.

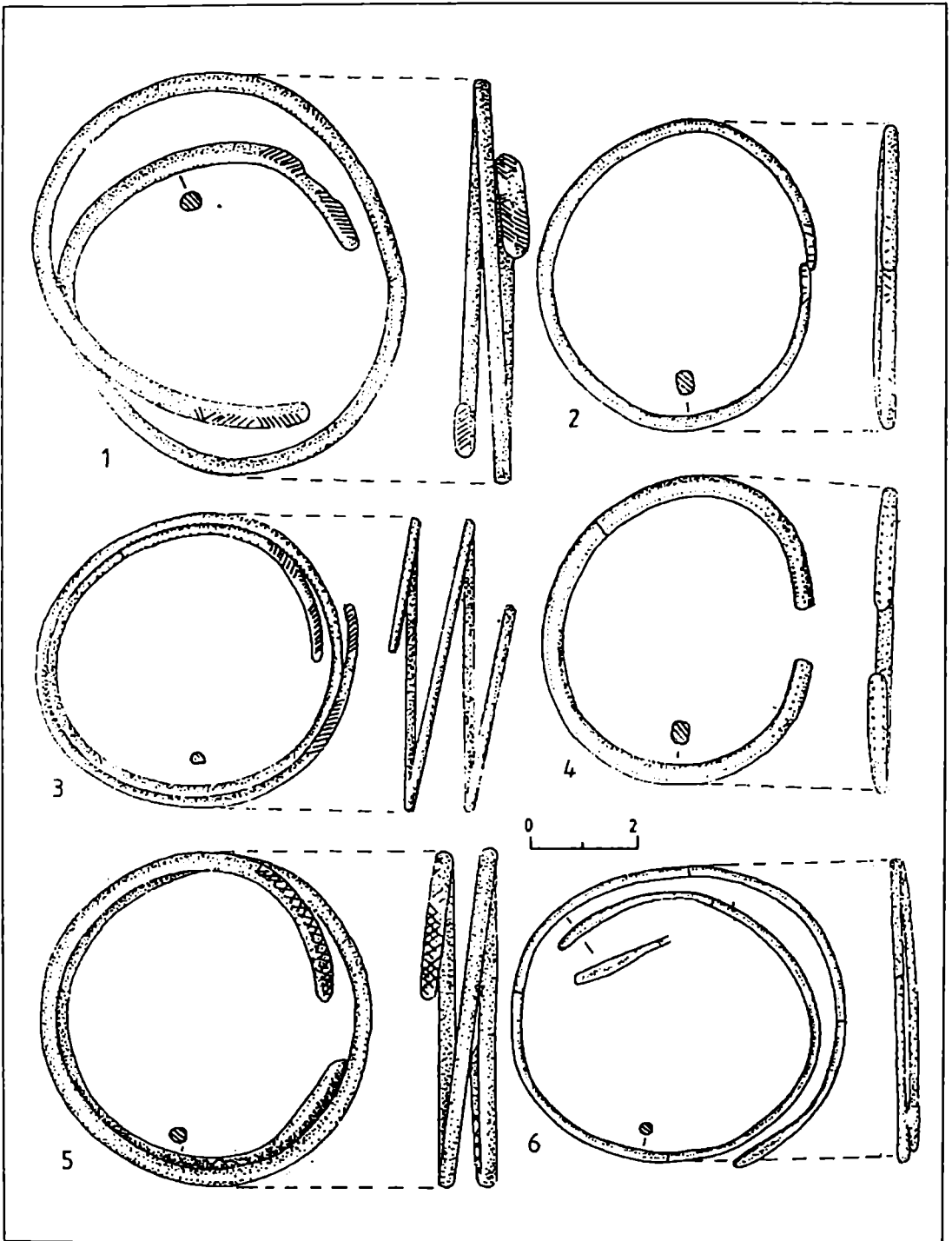

Fig. 119 Brățări din bronz cu capetele libere și spiralate cu decor incizat.

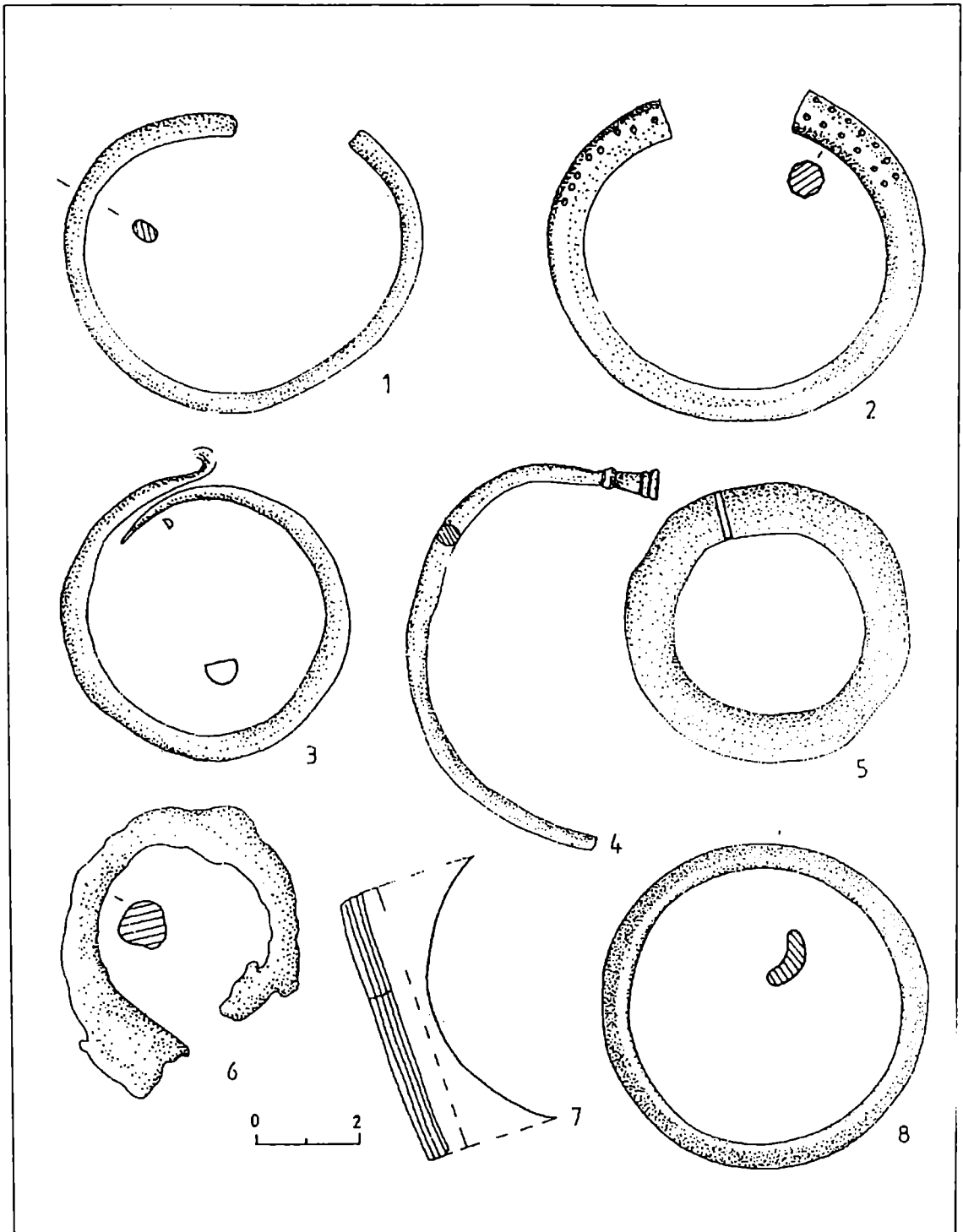

Fig. 120 Brățări din argint (3), bronz (1-2, 4-7) și lemn (8).

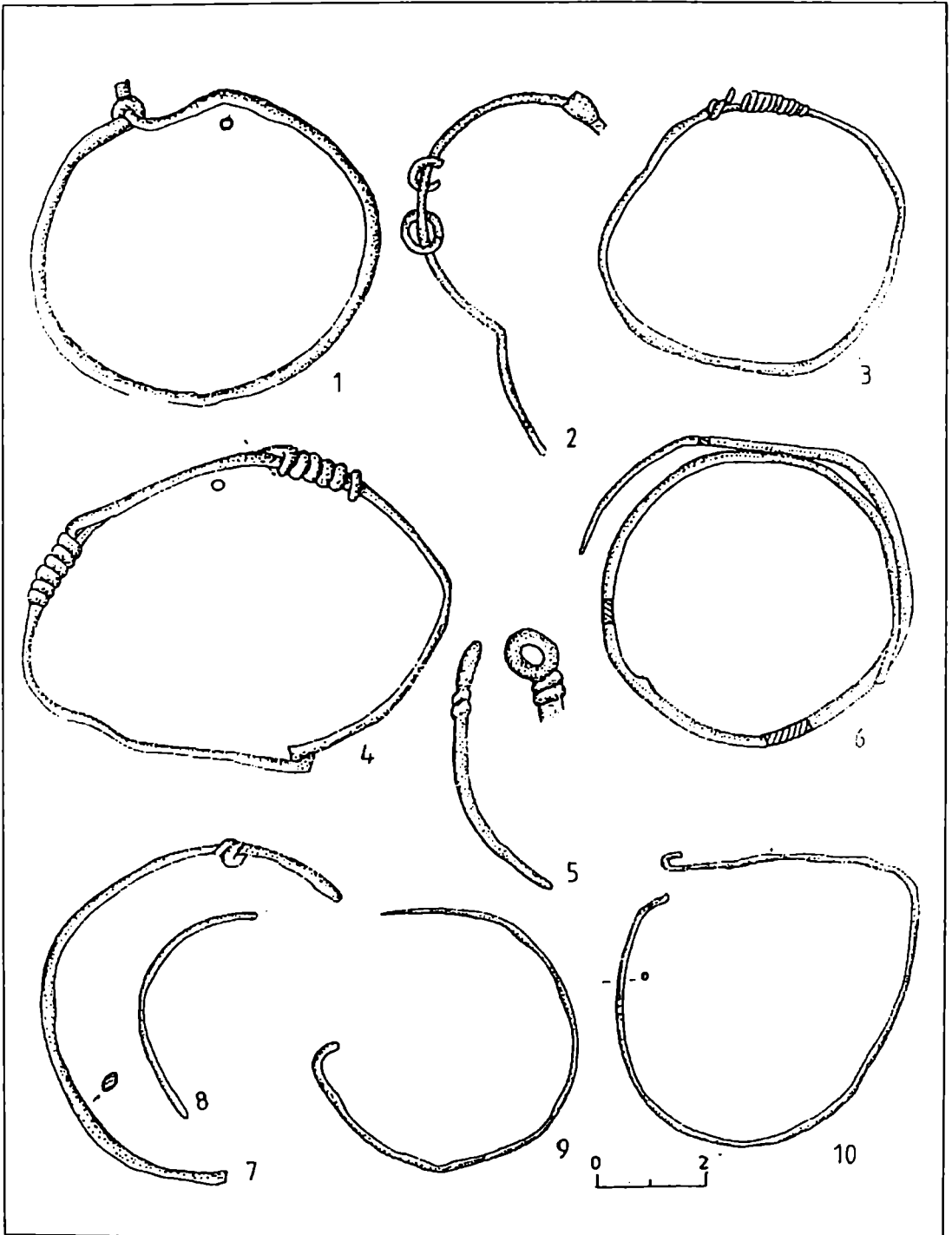

Fig. 121 Brățări din bronz cu capetele agățate.

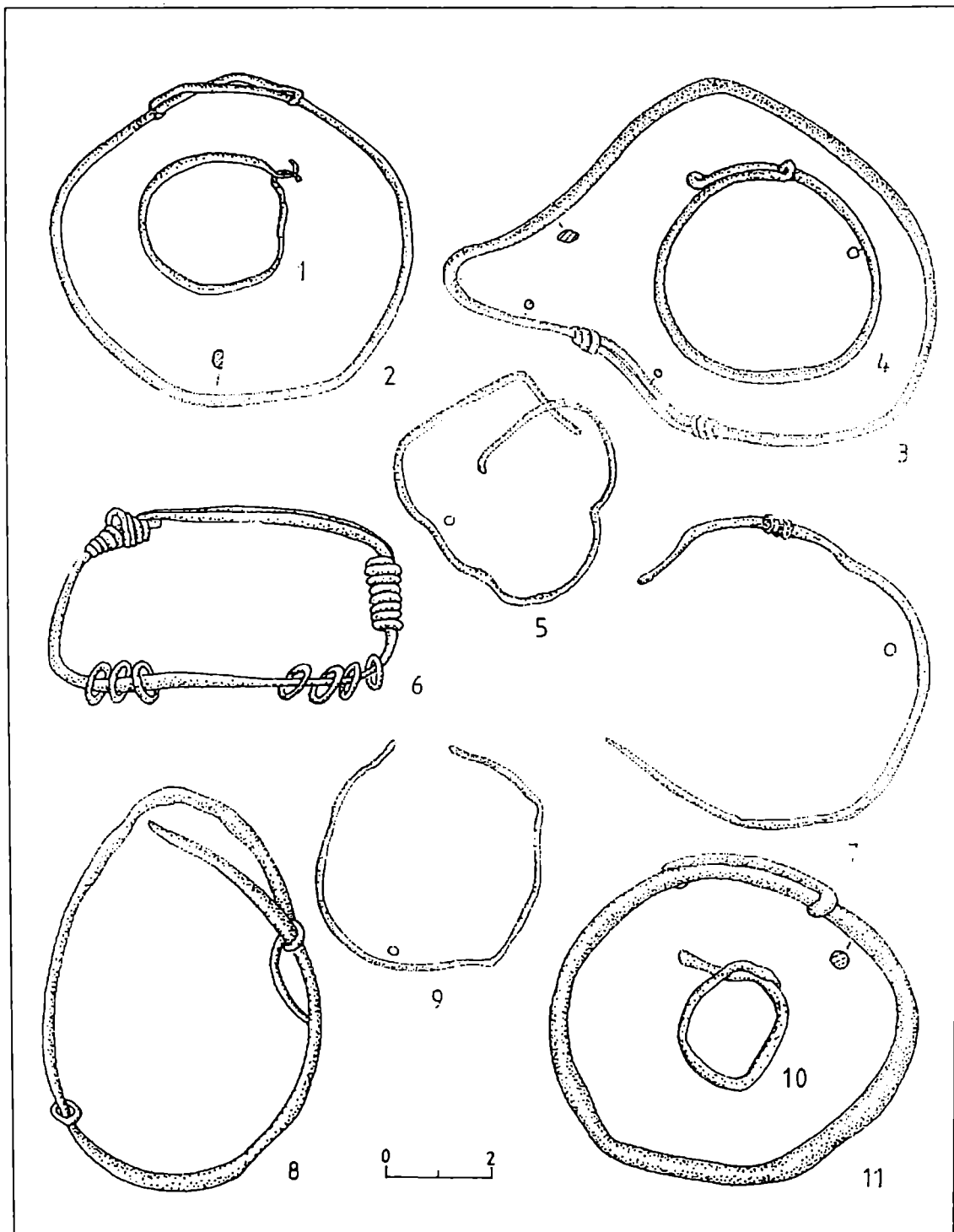

Fig. 122 Brățări din bronz cu capetele agățate.

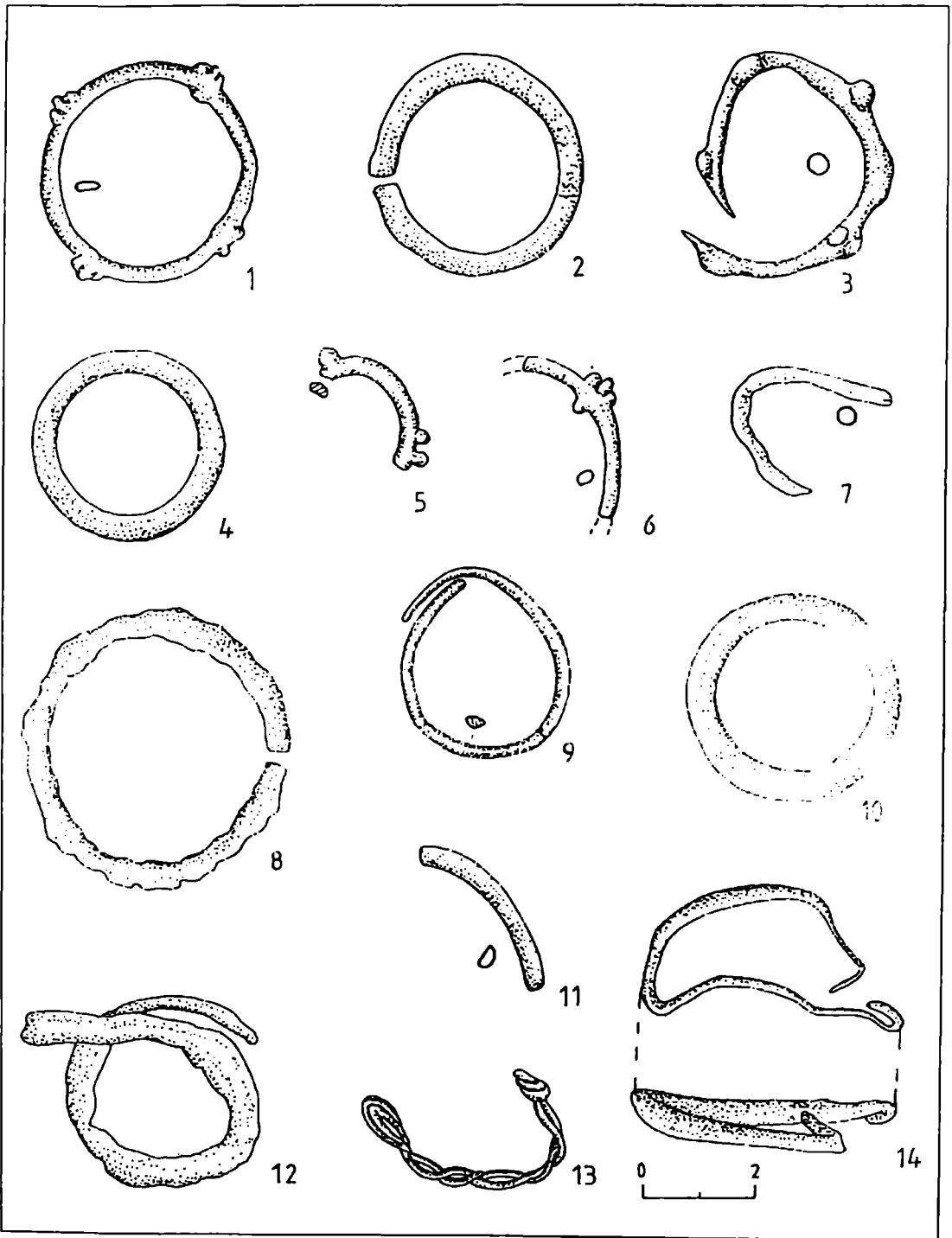

Fig. 123 Brățări din bronz cu nodozități și cu capetele libere.

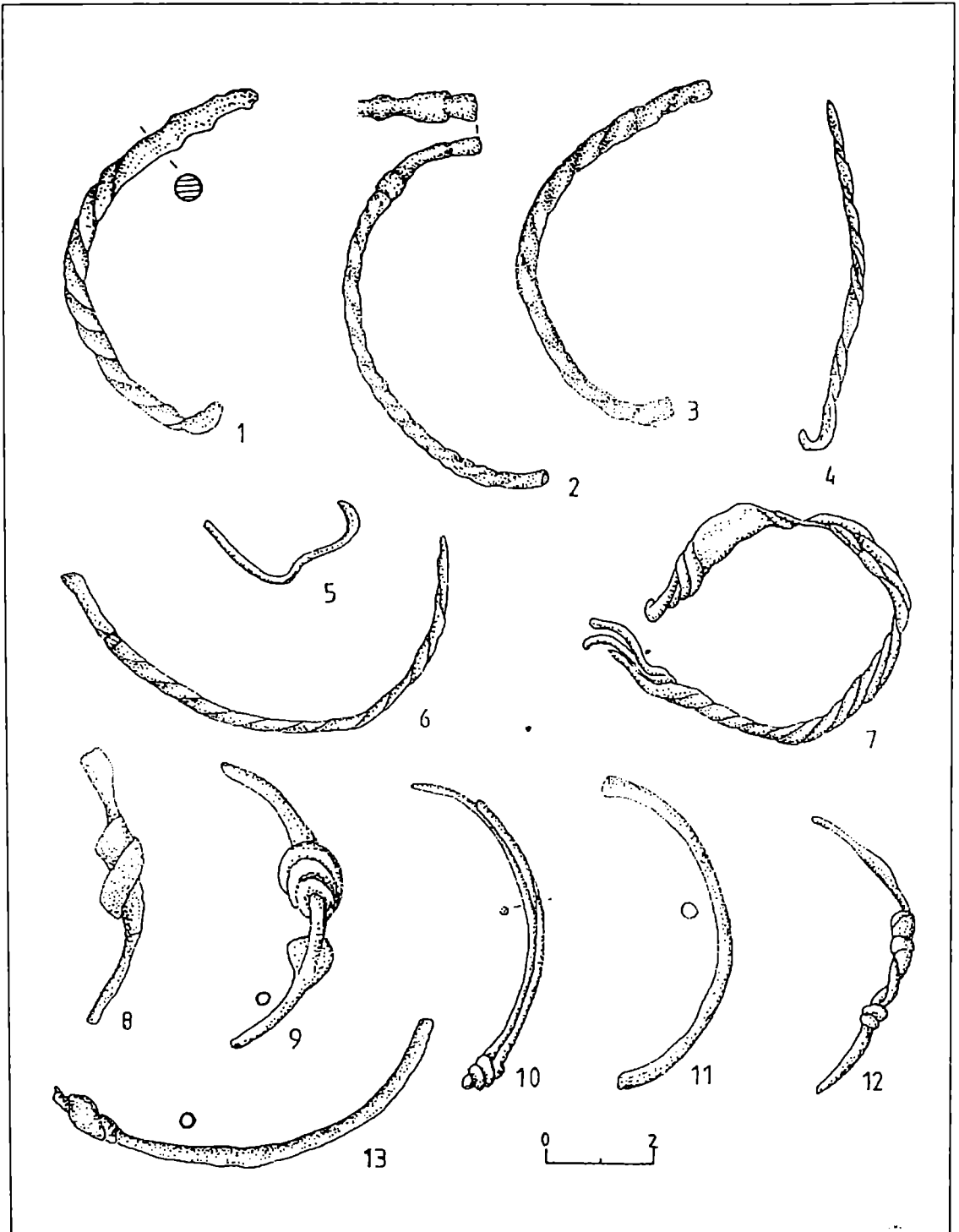

Fig. 124 Brățări din bronz din fir torsionat și cu capetele petrecute și răsucite.



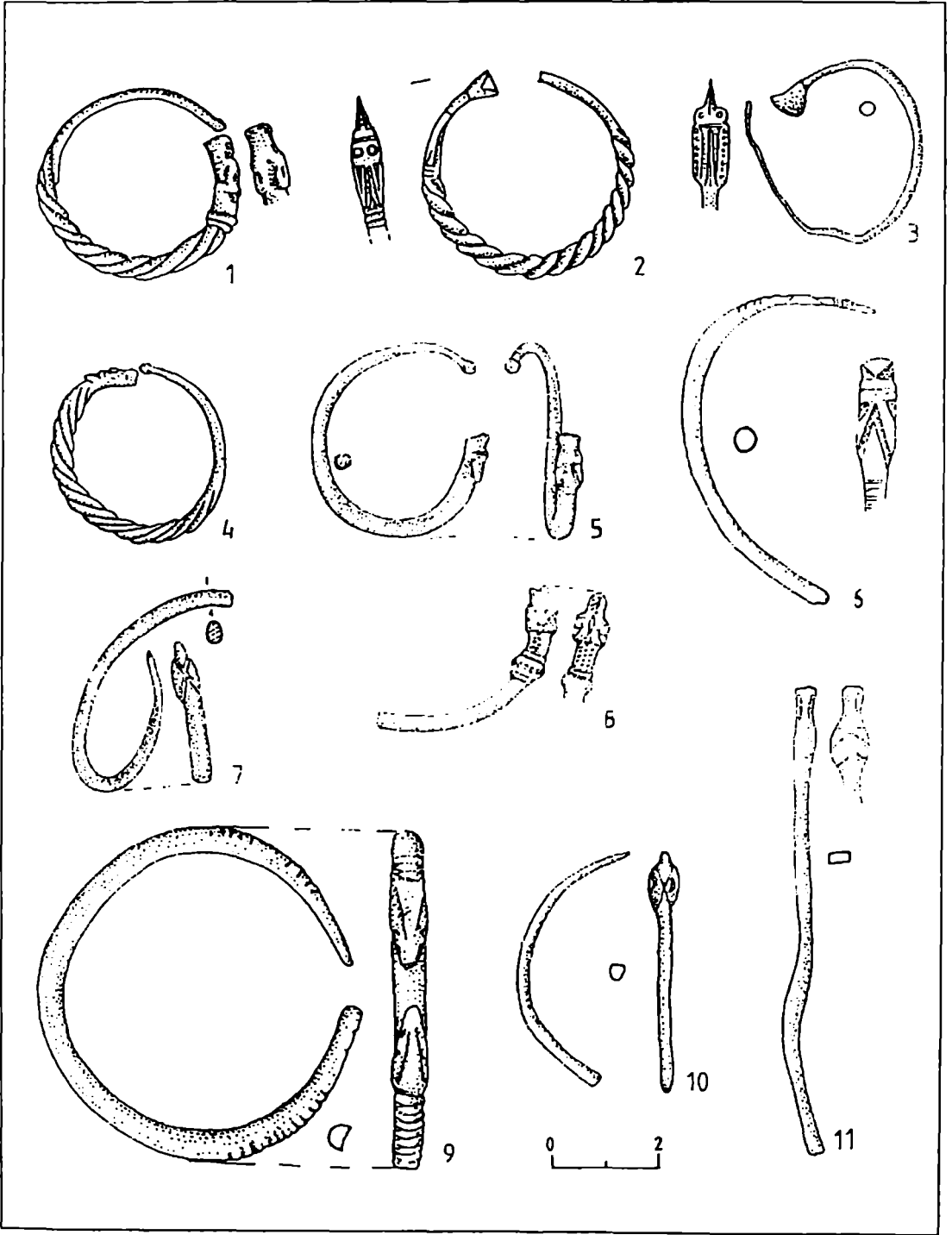

Fig. 125 Cercei și brățări din argint (1-2, 4) și bronz (3, 5-11) cu decor zoomorf.

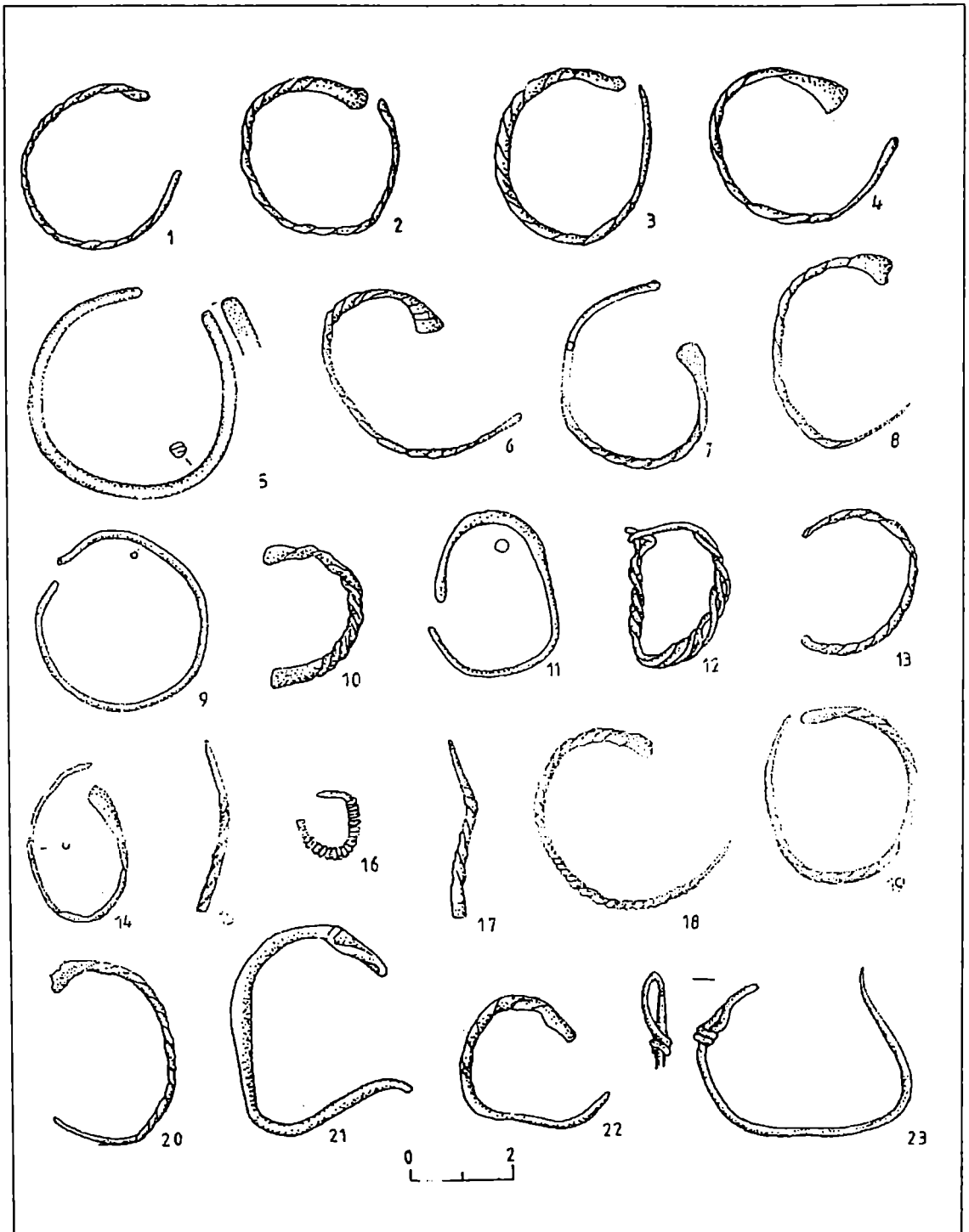

Fig. 126 Cercei de bronz din fir simplu sau torsionat.

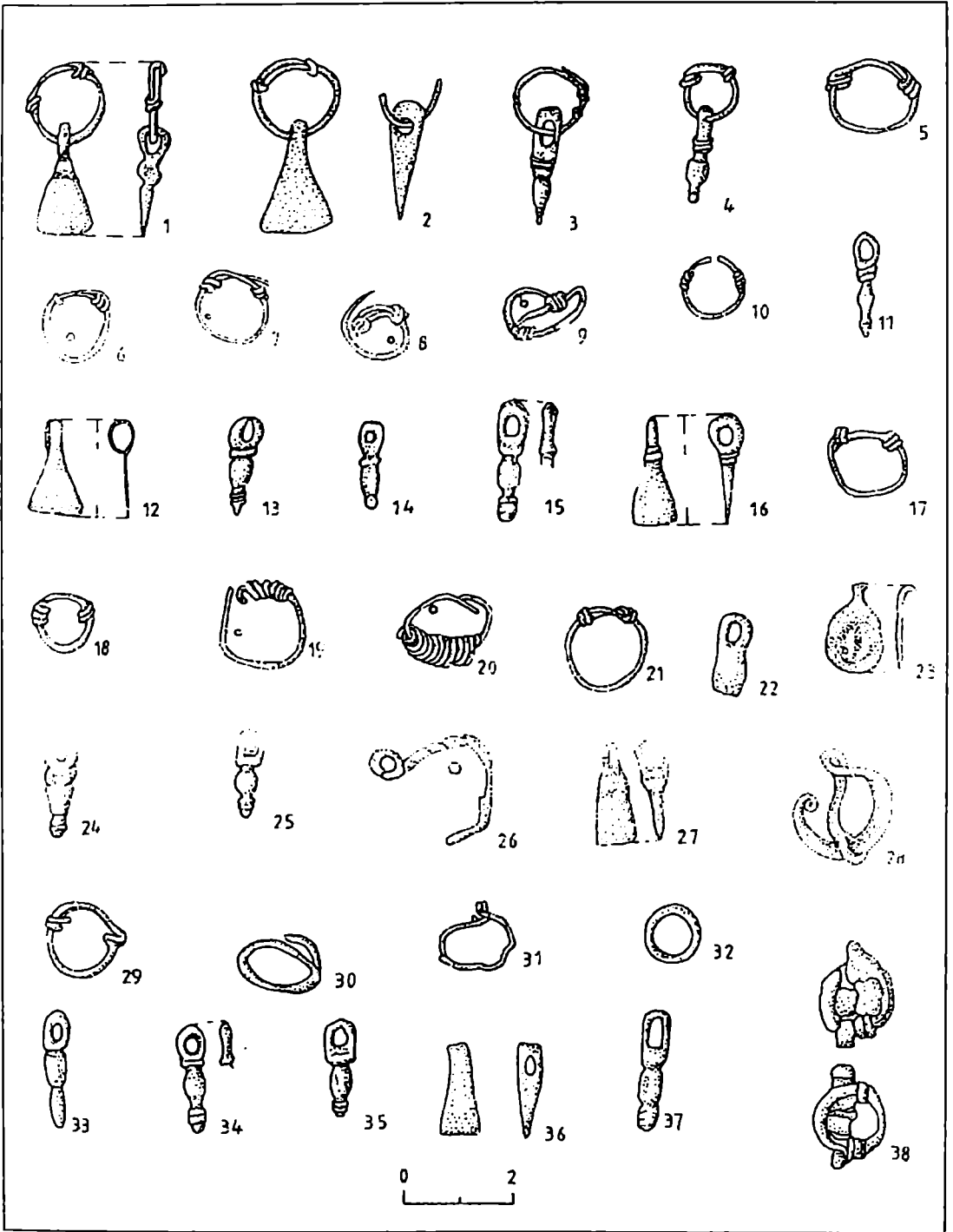

Fig. 127 Verigi, inele și pandantive din bronz de tipuri diferite.

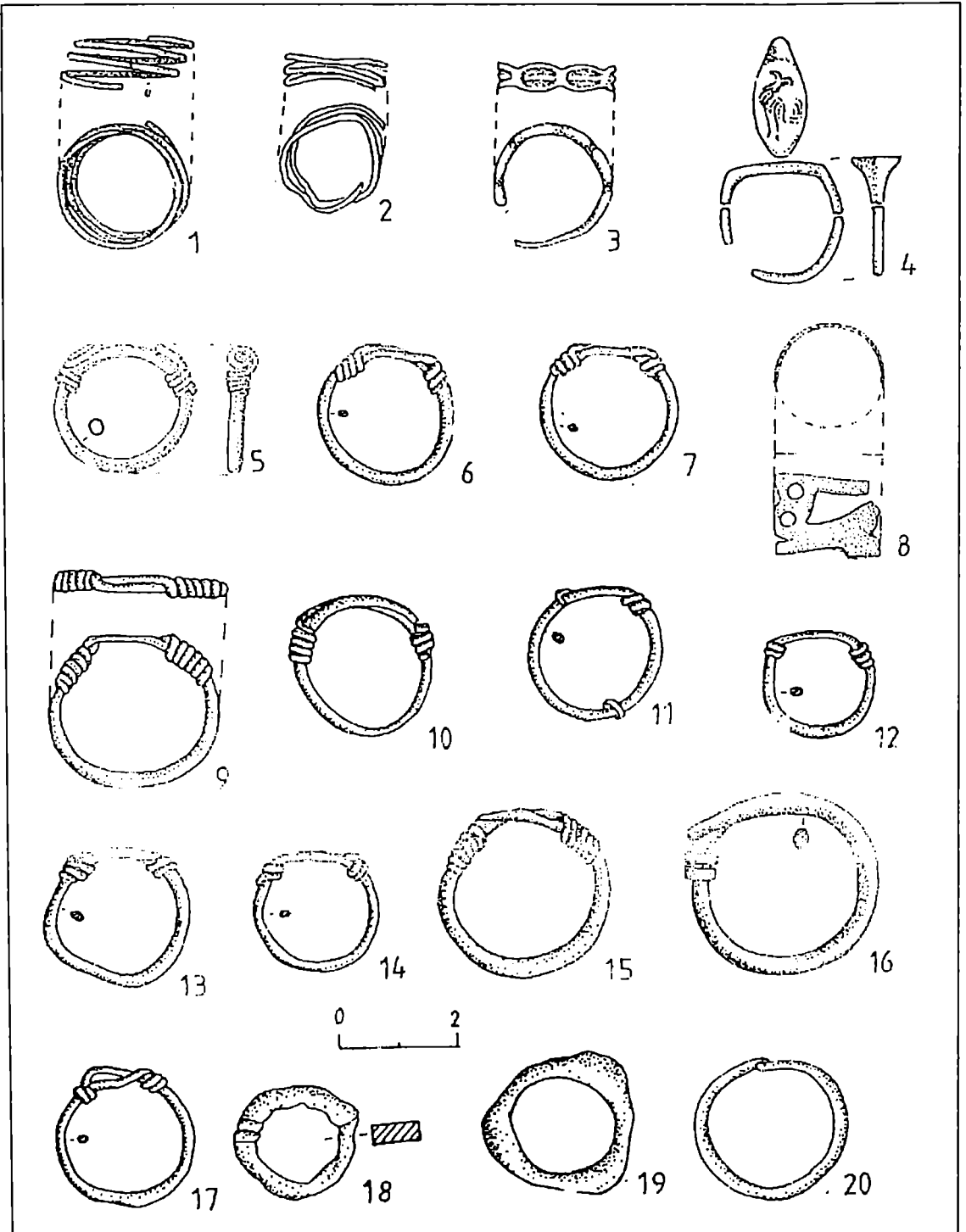

Fig. 128 Inele din argint (6-7, 9-17) și bronz (1-5, 8, 18-20) de diferite tipuri.

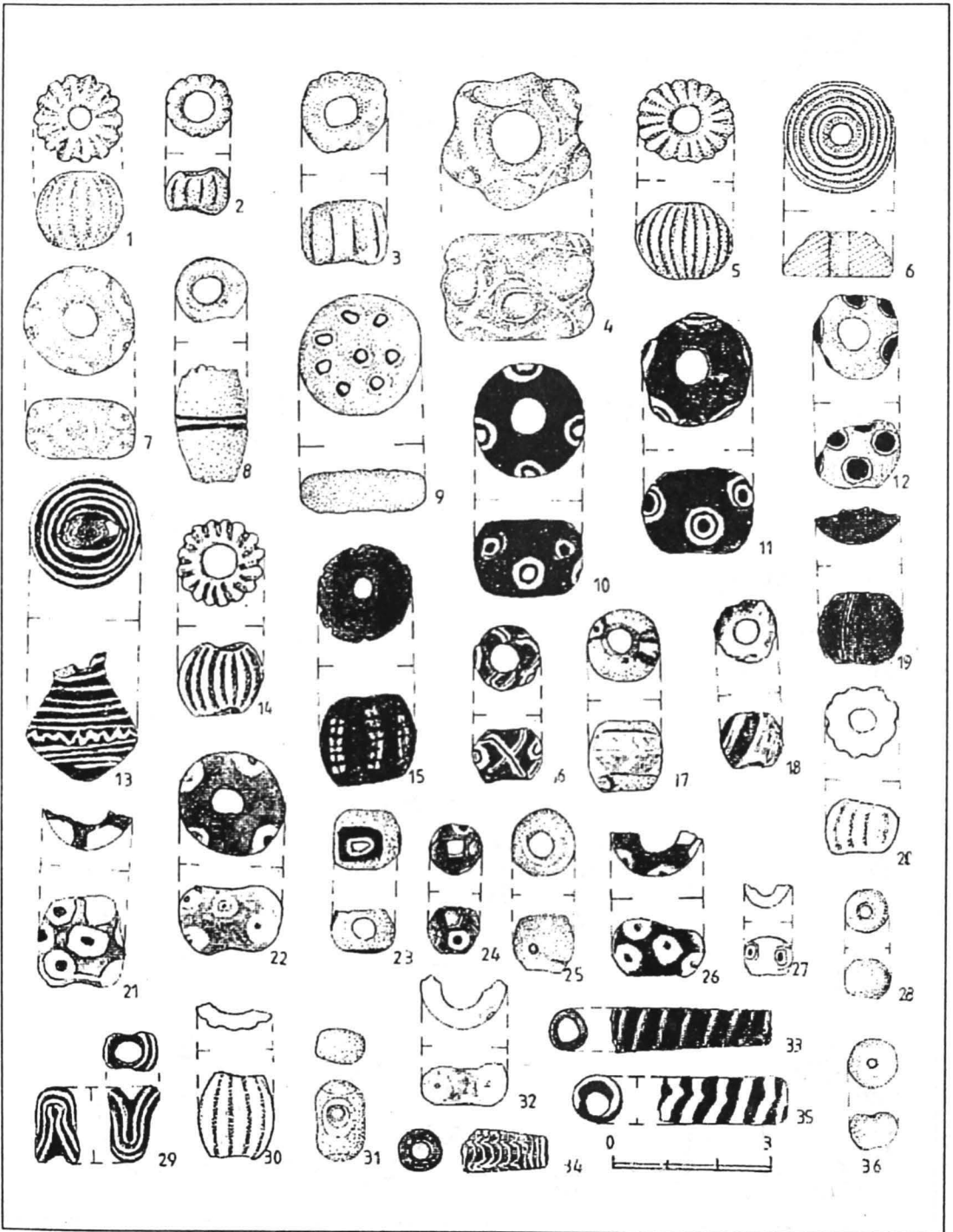

Fig. 129 Mărgele cu forme și decor diferit.

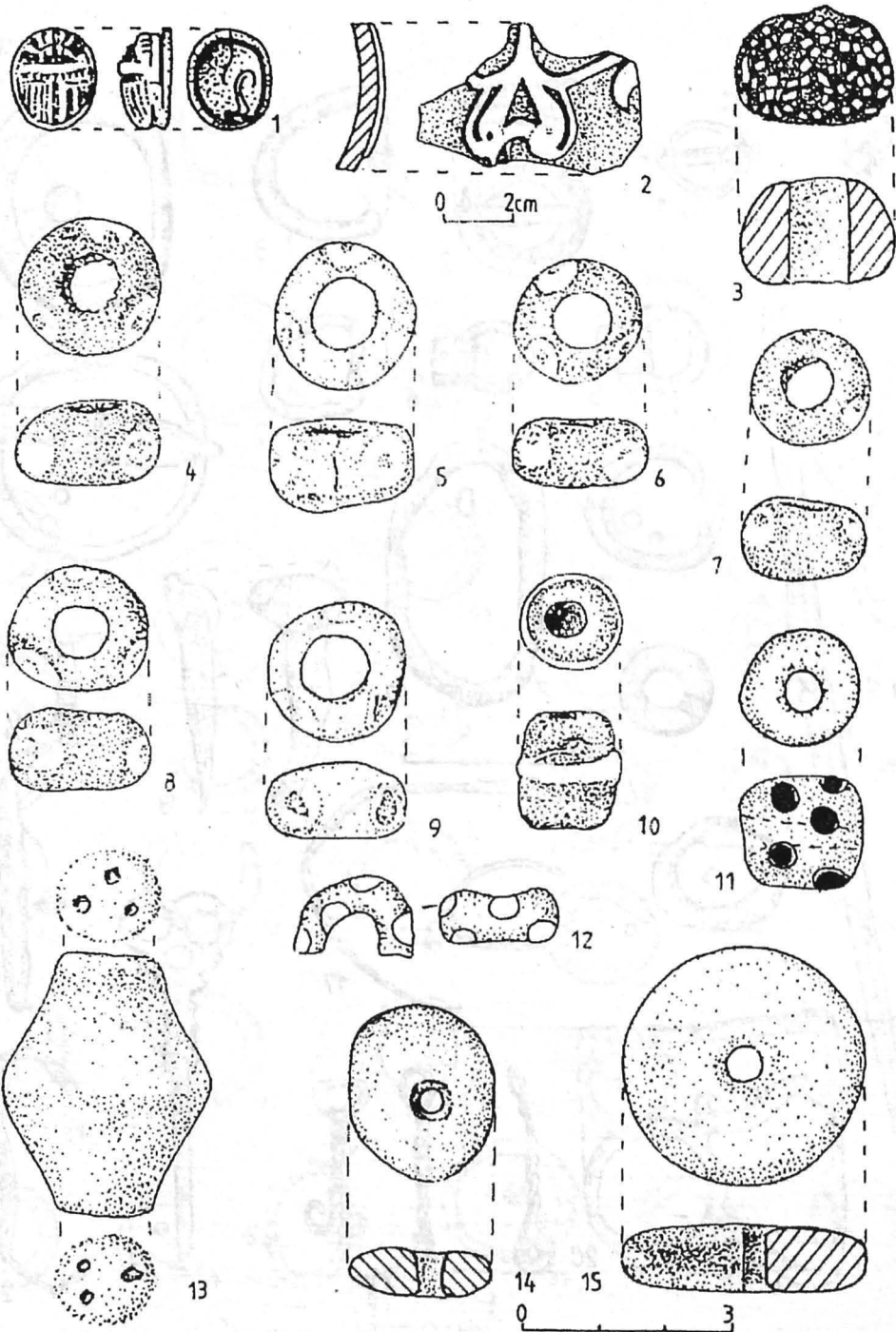

Fig. 130 Mărgele diferite (3-12), scarabeu (1), amulete din sticlă (14-15), zornăitoare din lut (13) și fragment decorativ din lemn aurit (2).

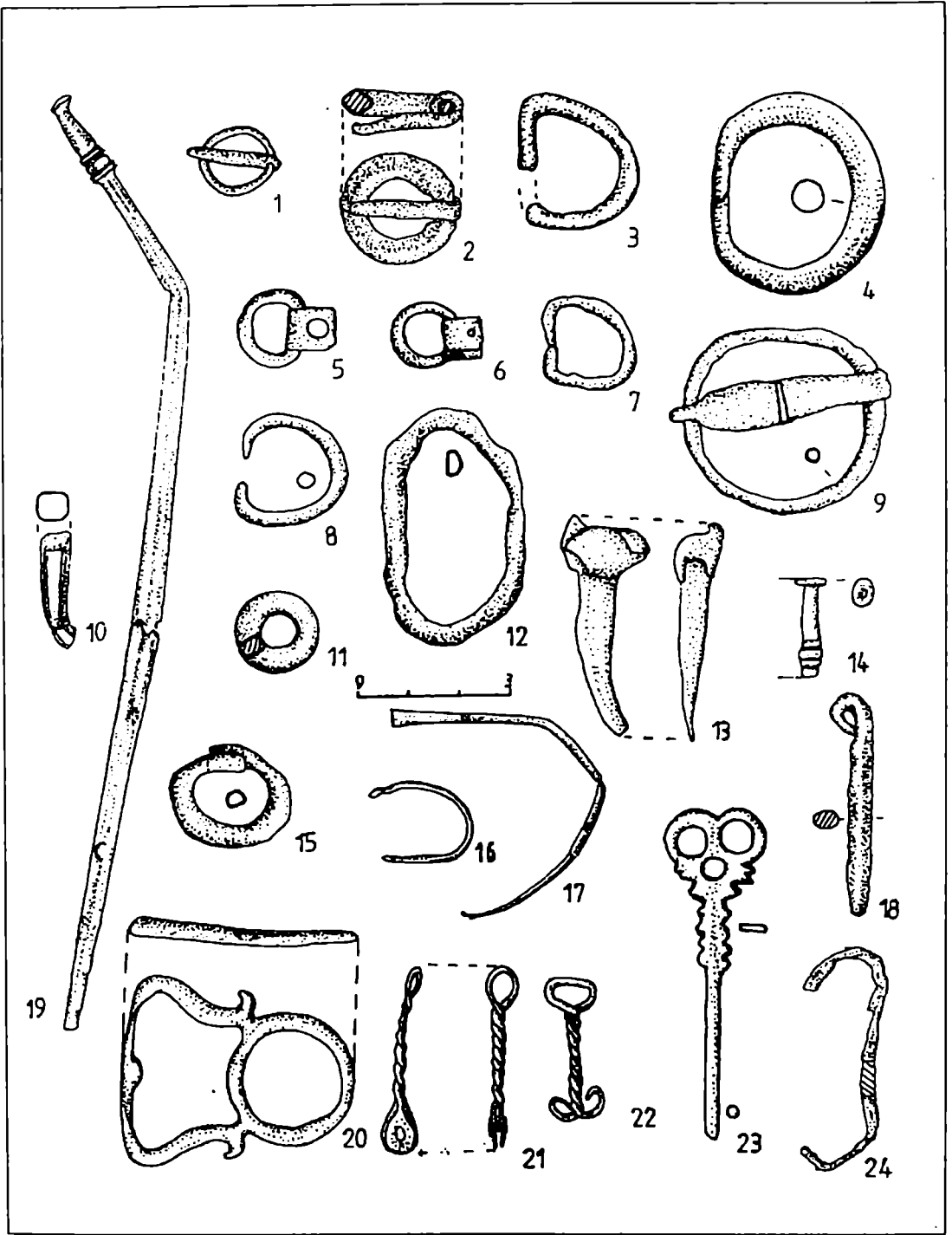

Fig. 131 Catrame (1-9, 12-13, 18, 20), ace de păr (10, 14, 19, 23), verigi (11, 15), pândative (21-22), străpungătoare (17) și fragmente de sârmă (16, 24).

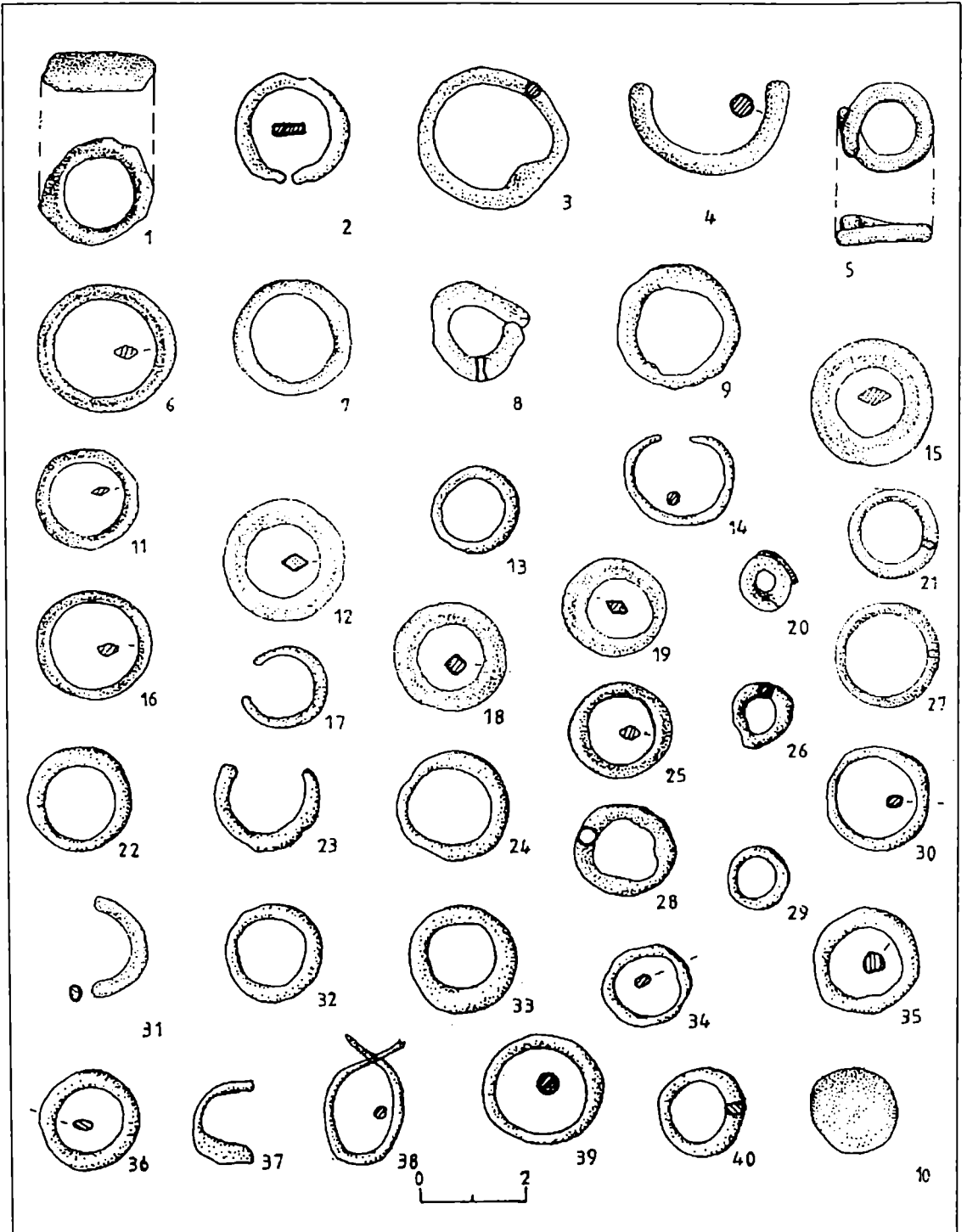

Fig. 132 Verigi și pastilă (10) din bronz de mărimi și forme diferite.



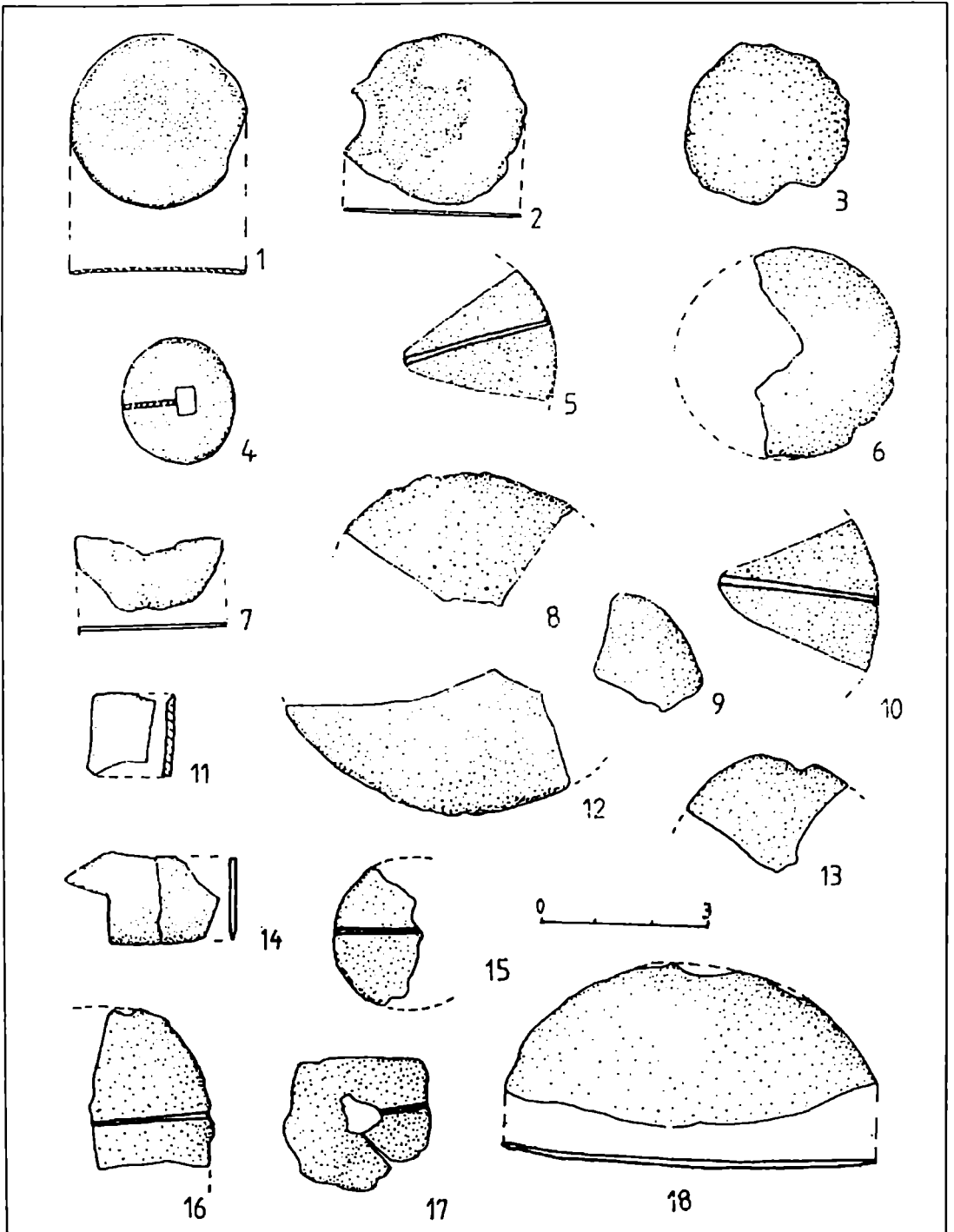

Fig. 133 Oglinzi fragmentare din bronz.

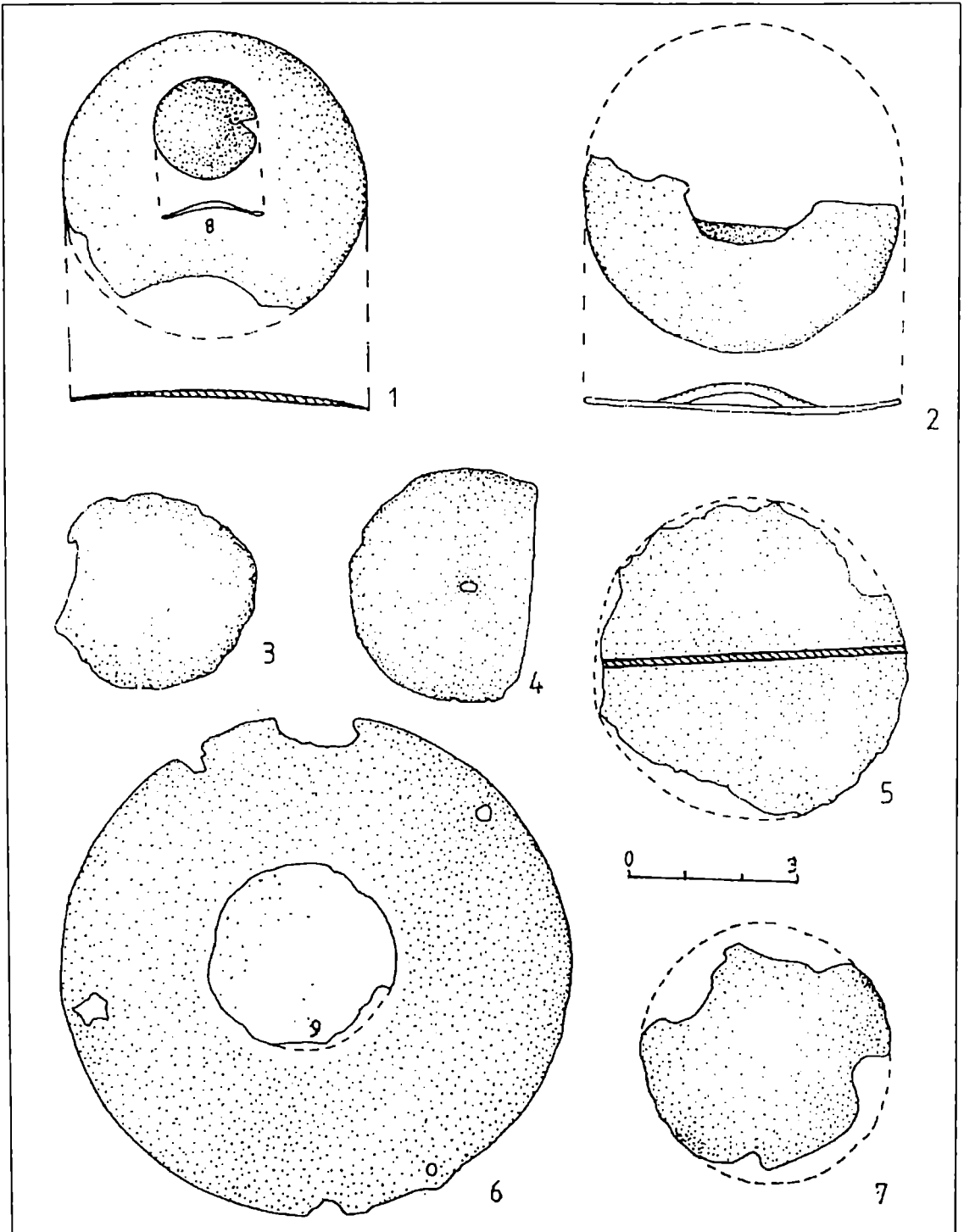

Fig. 134 Oglinzi din bronz.

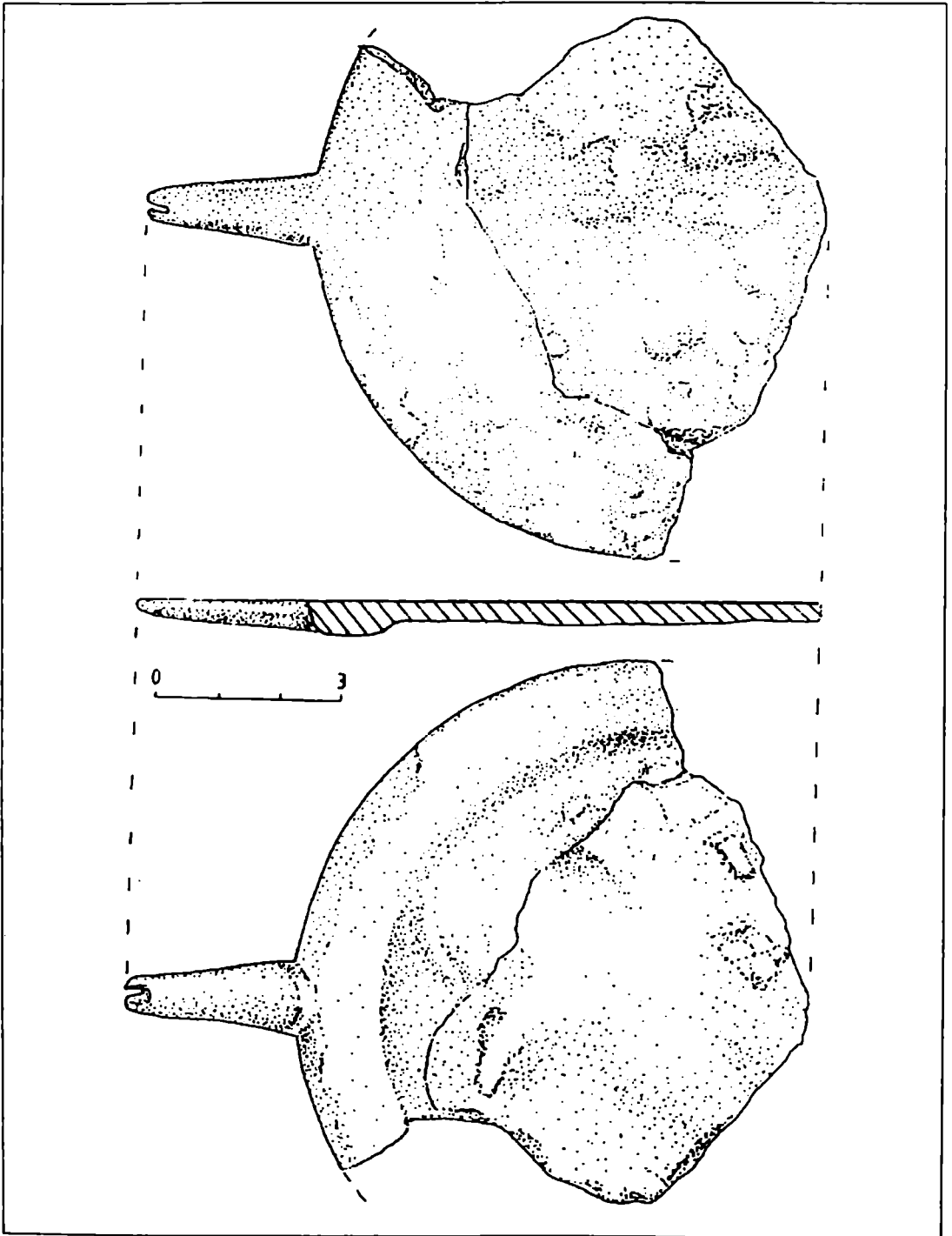

Fig. 135 Oglindă din bronz.

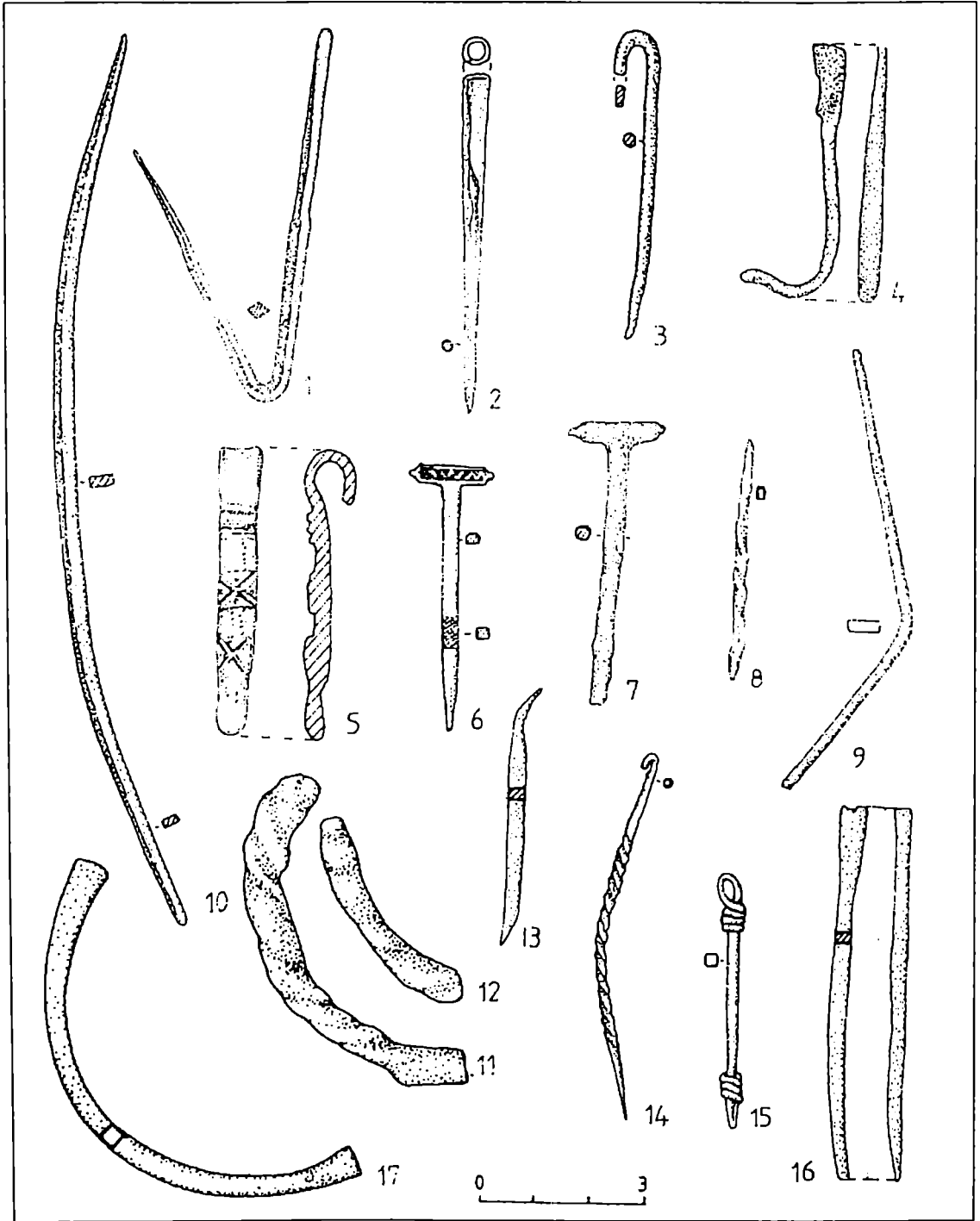

Fig. 136 Străpungătoare (1, 4, 8-10, 13-14, 16), ace de cataramă (5-7), fragmente de verigi (11-12, 17) și o piesă de legătură (15) din bronz (1-3, 5-7, 9-10, 13-16) și fier (4, 8, 11-12).

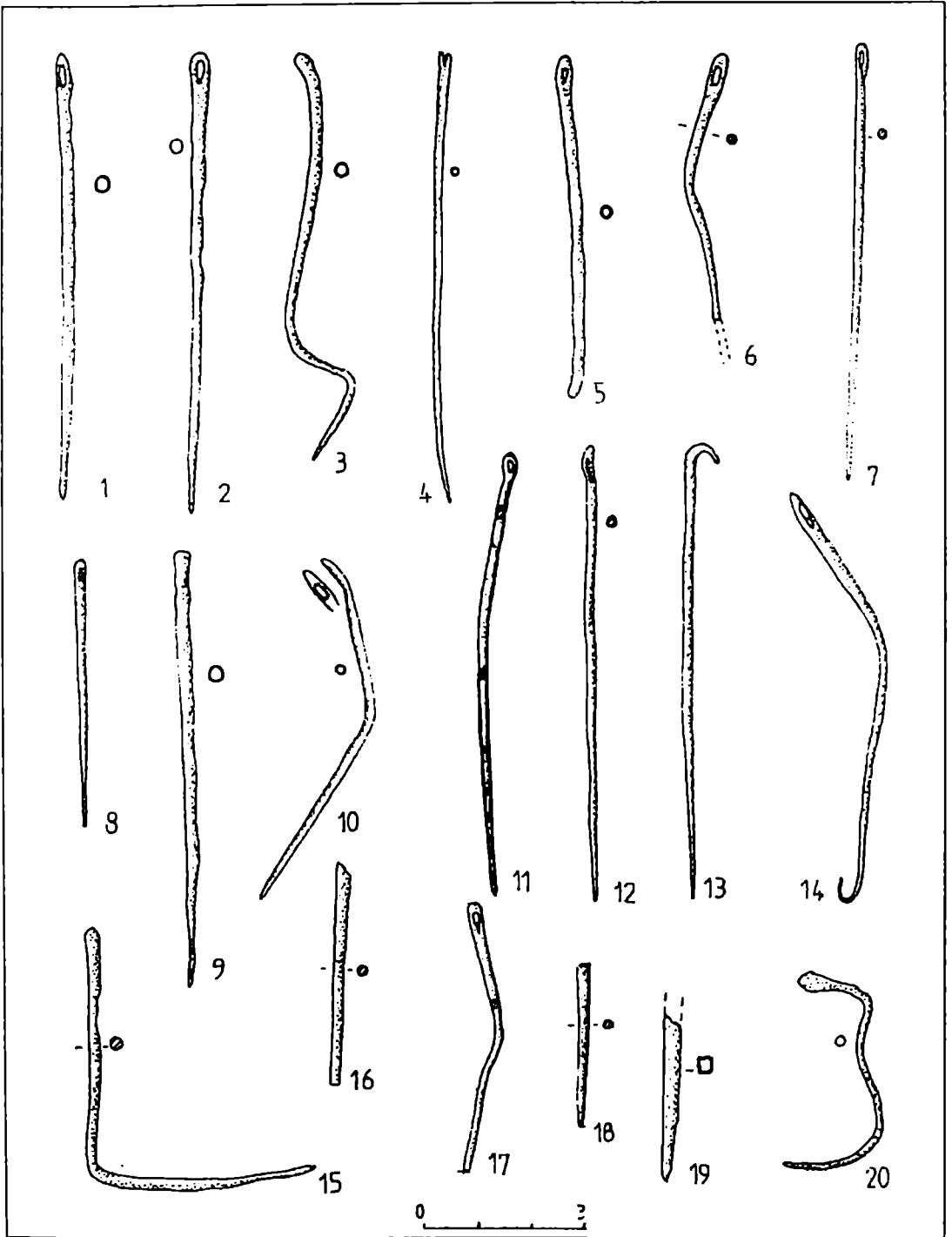

Fig. 137 Ace de cusut din bronz (1-4, 7-8, 10-19) și fier (5-6, 9, 20).

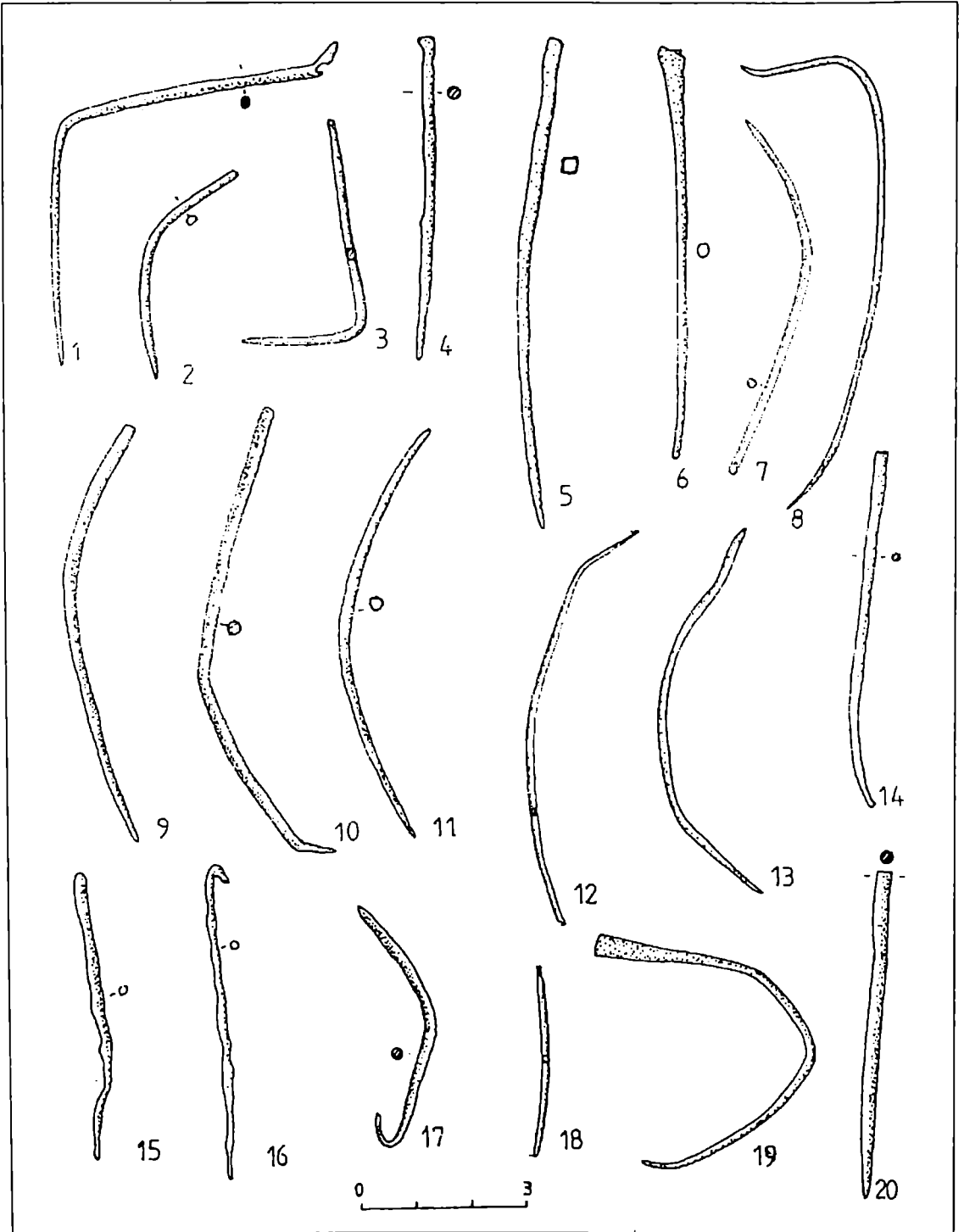

Fig. 138 Ace din bronz.

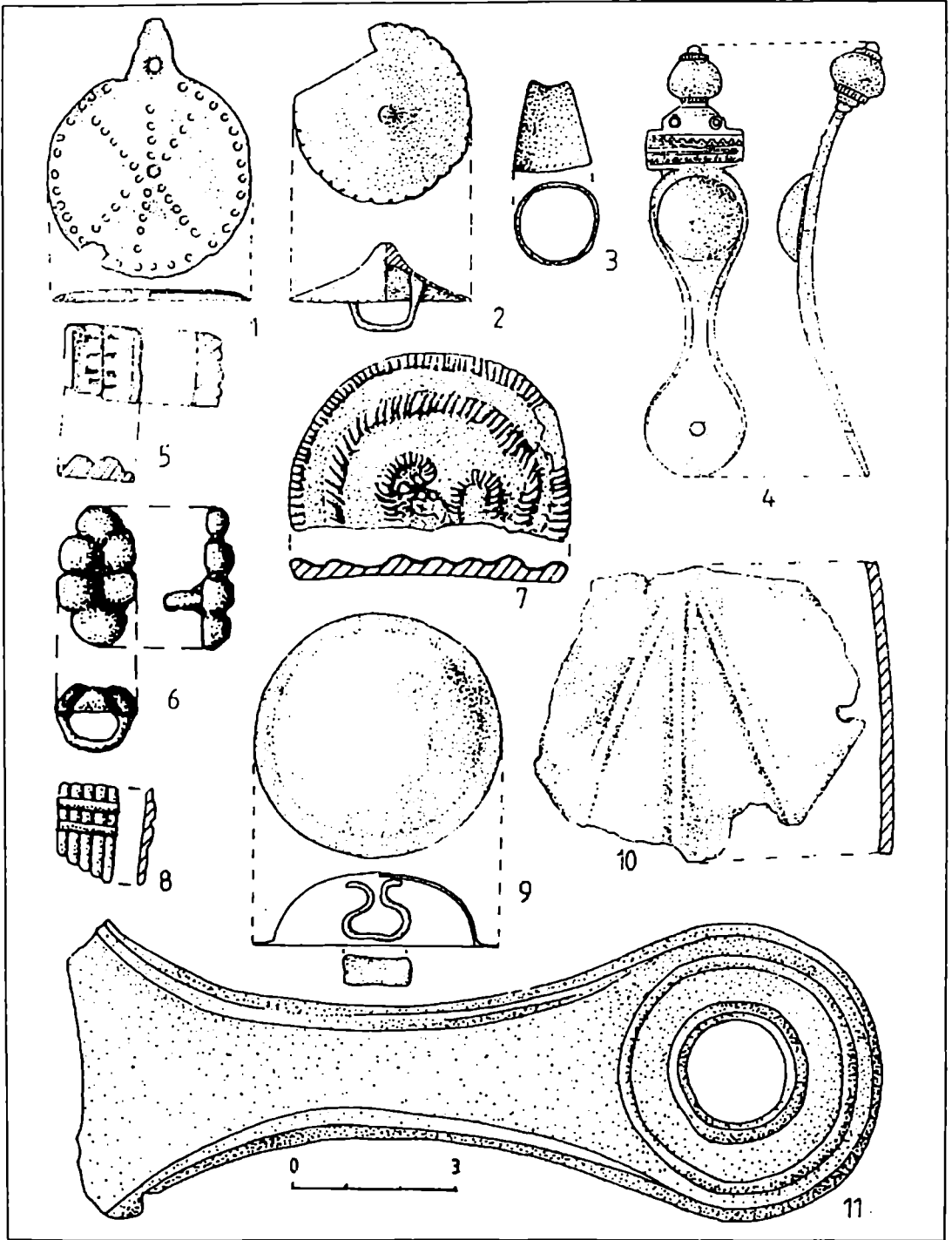

Fig. 139 Pandantiv (1), nasturi (2, 6, 9), aplică (7), piese decorative (3-5, 8, 10) și mâner de vas (11), din argint (7) și bronz (1-6, 8-11).

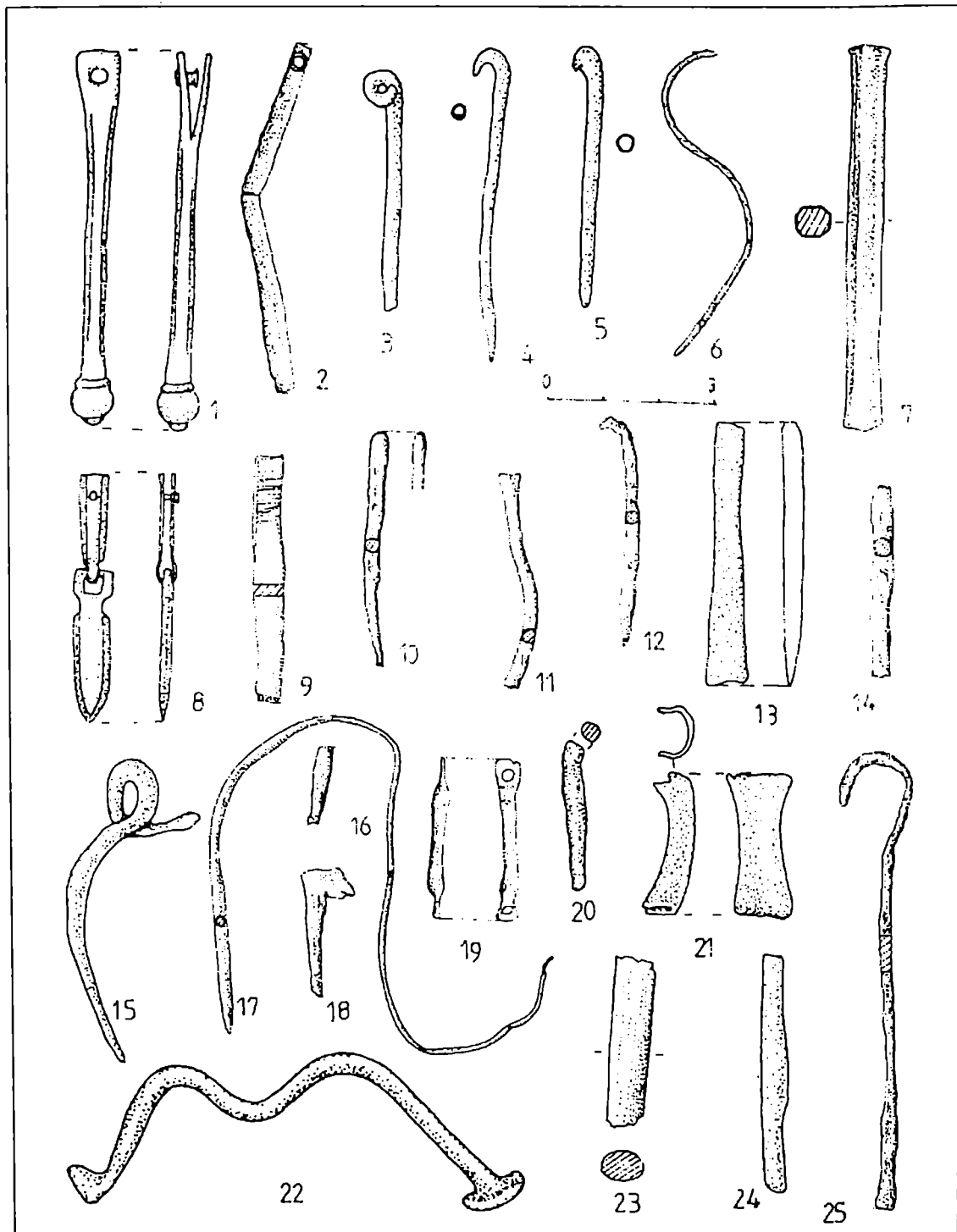

Fig. 140 Limbă de curea (1, 8), daltă (7, 13), ace și diferite fragmente din bronz.



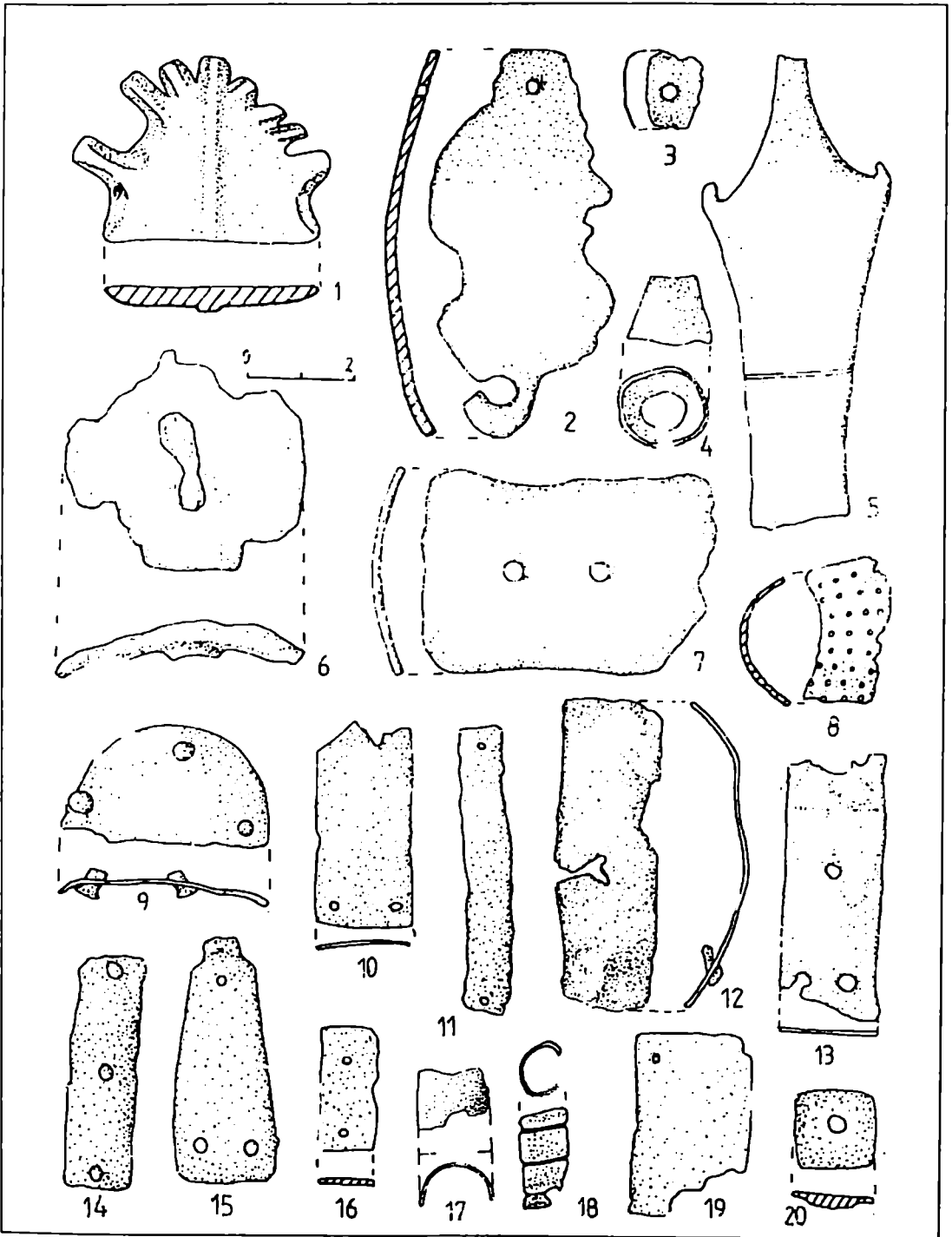

Fig. 141 Piese decorative (1-2, 5), fragmente de mânere și diferite plăci cu găuri și nituri din bronz.

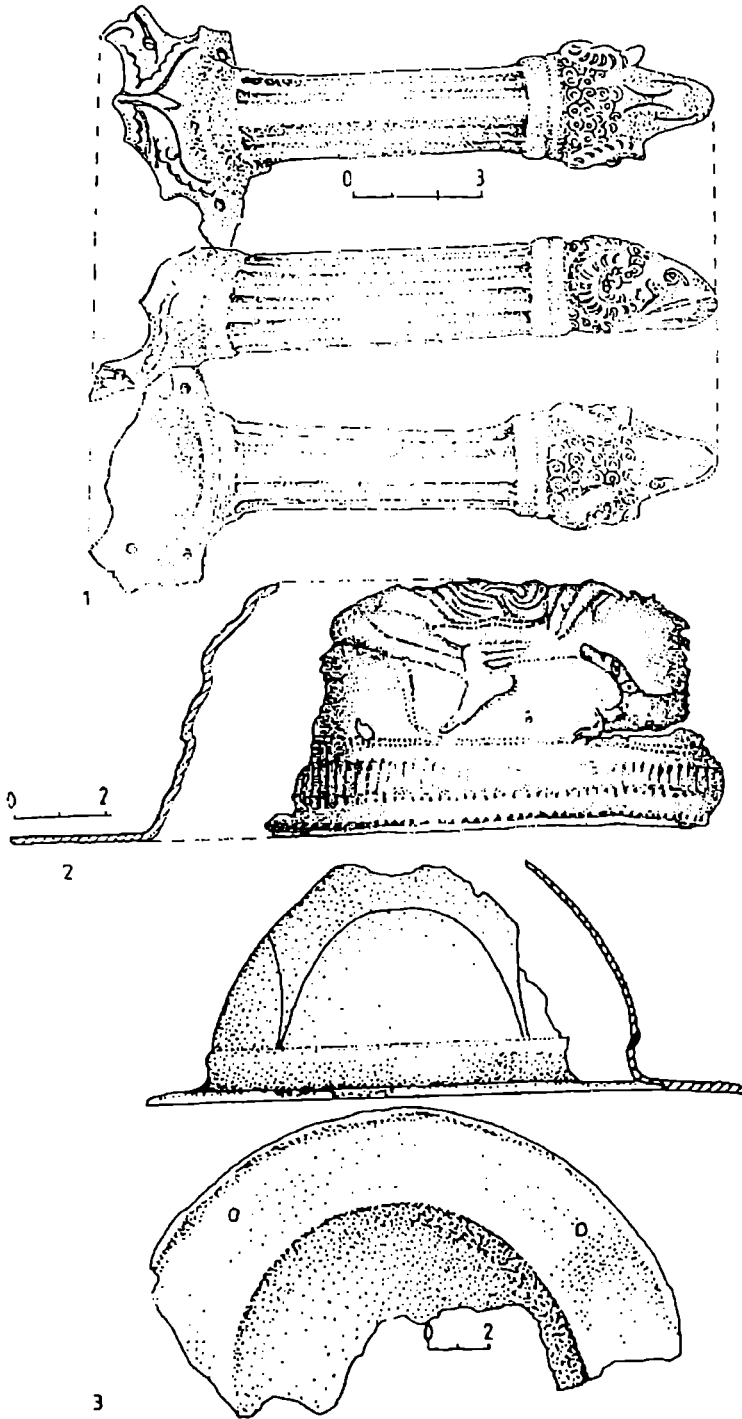

Fig. 142 Fragmente de umbo și mâner de caserolă.

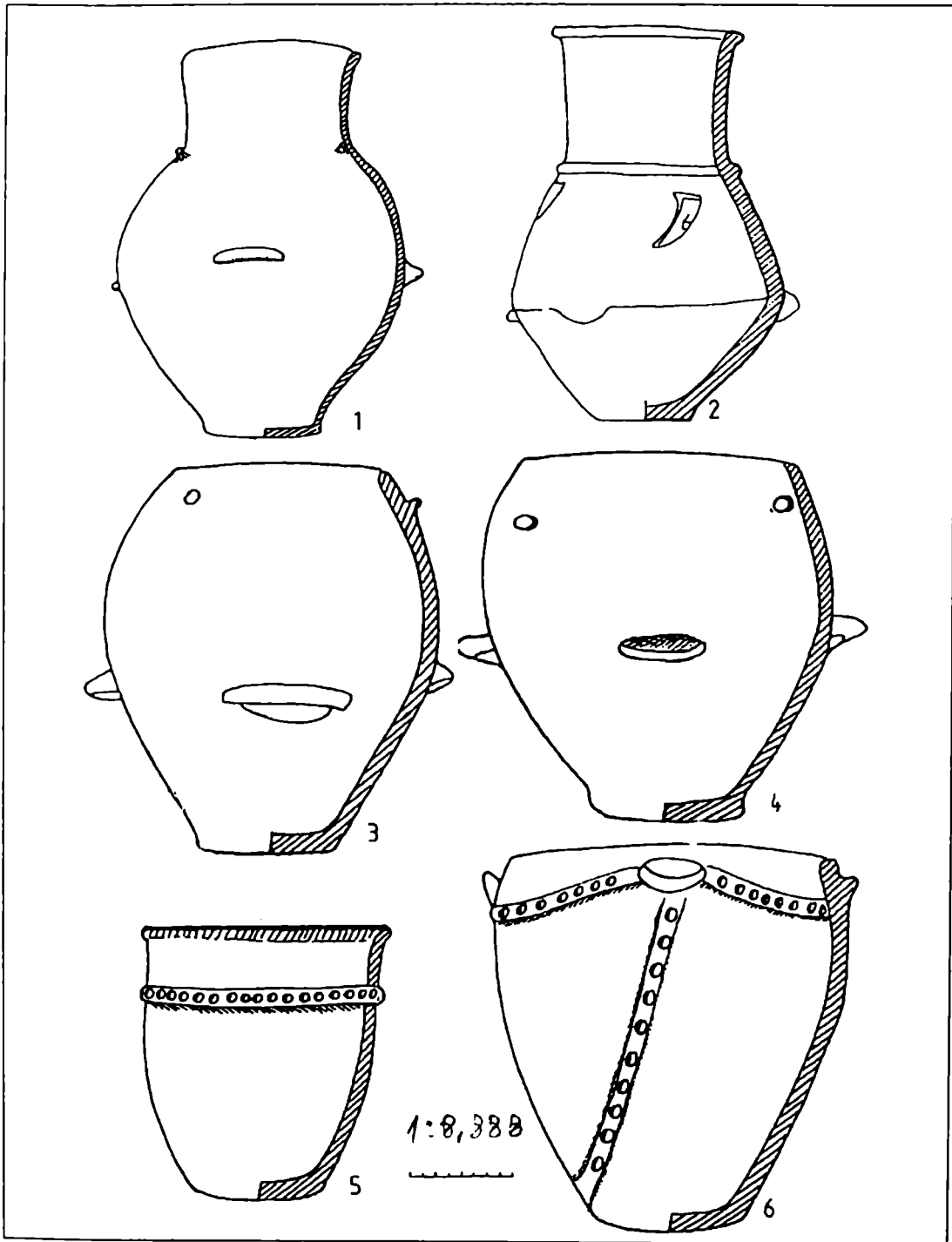

Fig. 143 Vase bitronconice și în formă de clopot.

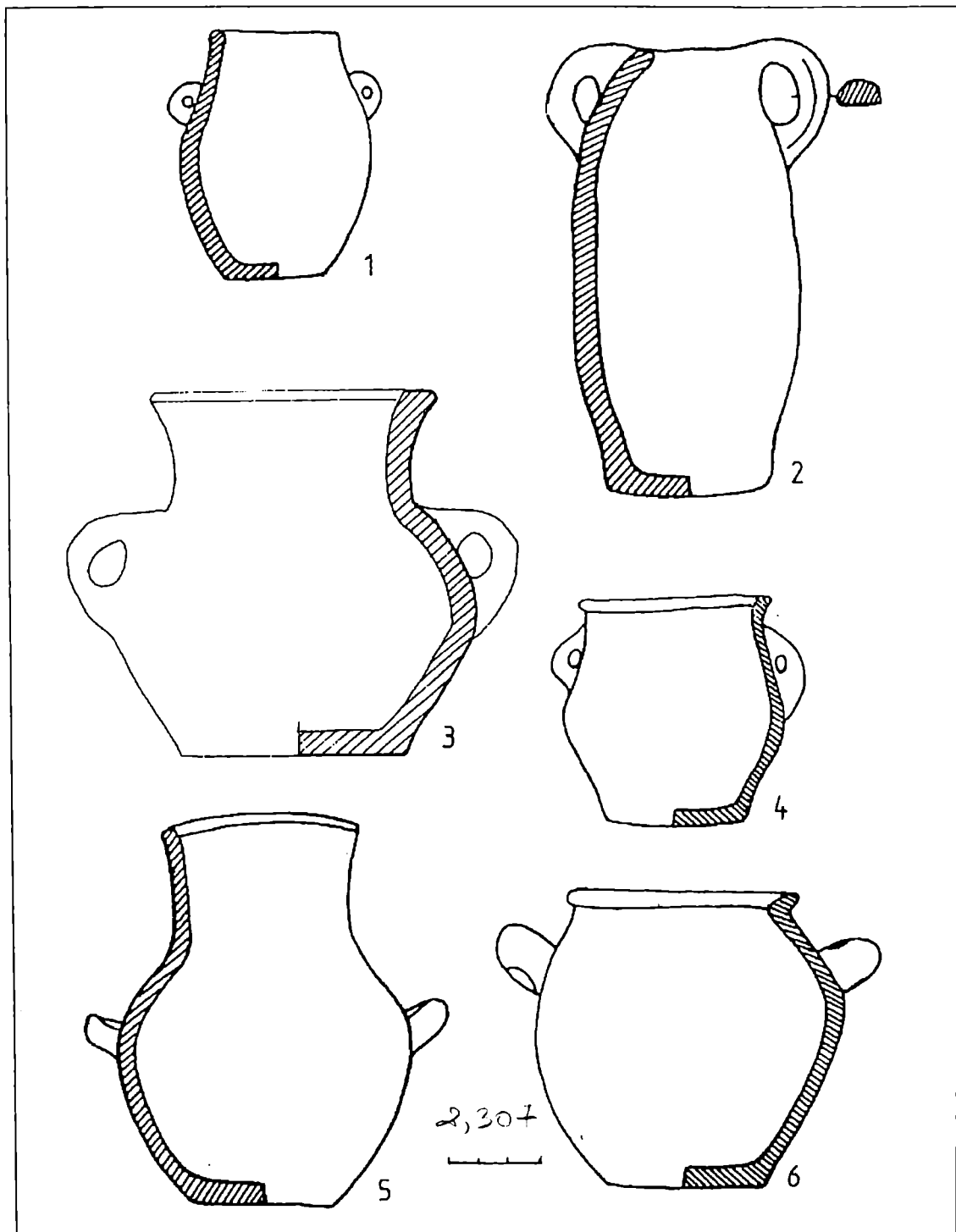

Fig. 144 Vase cu două torți.

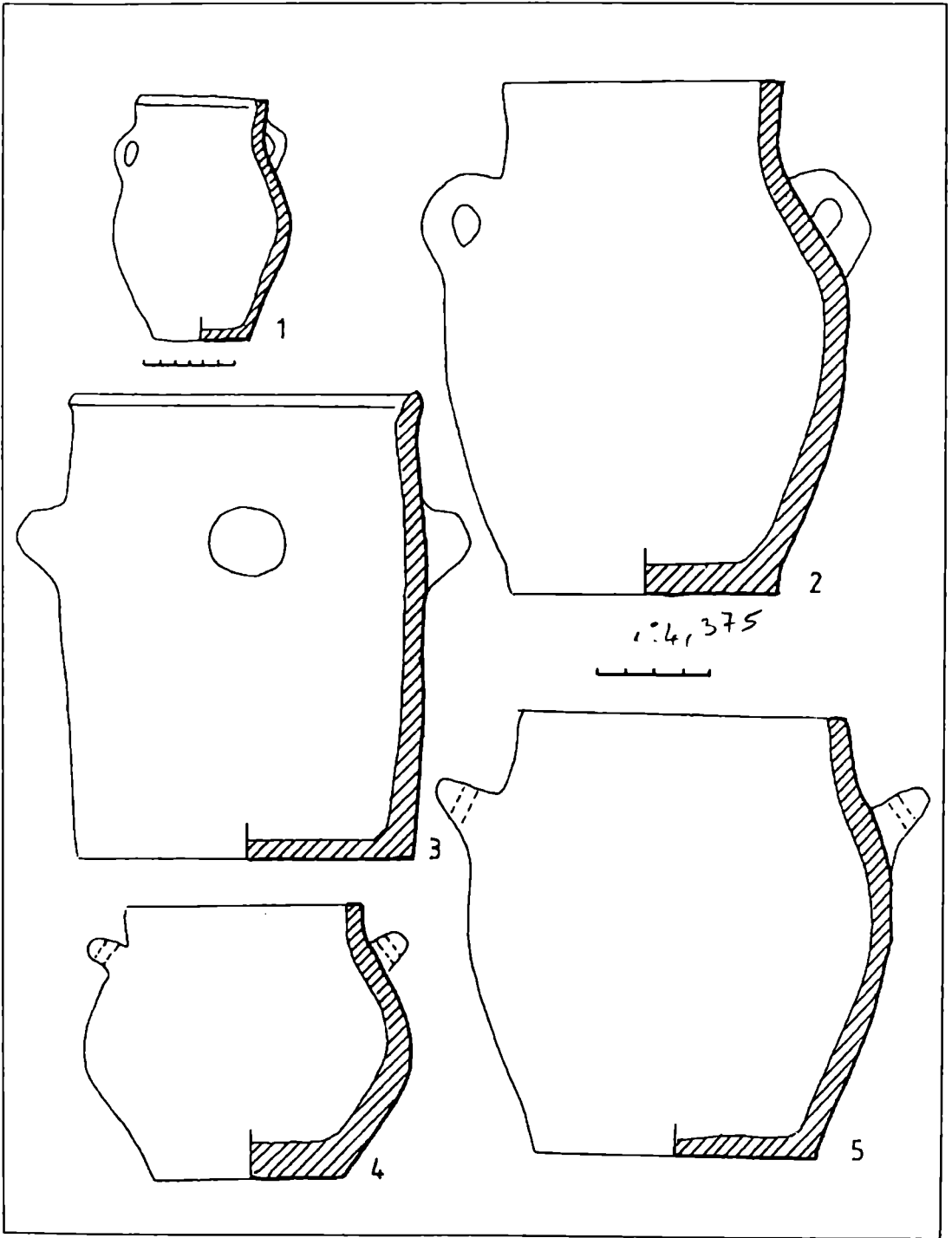

Fig. 145 Vase cu două torți.

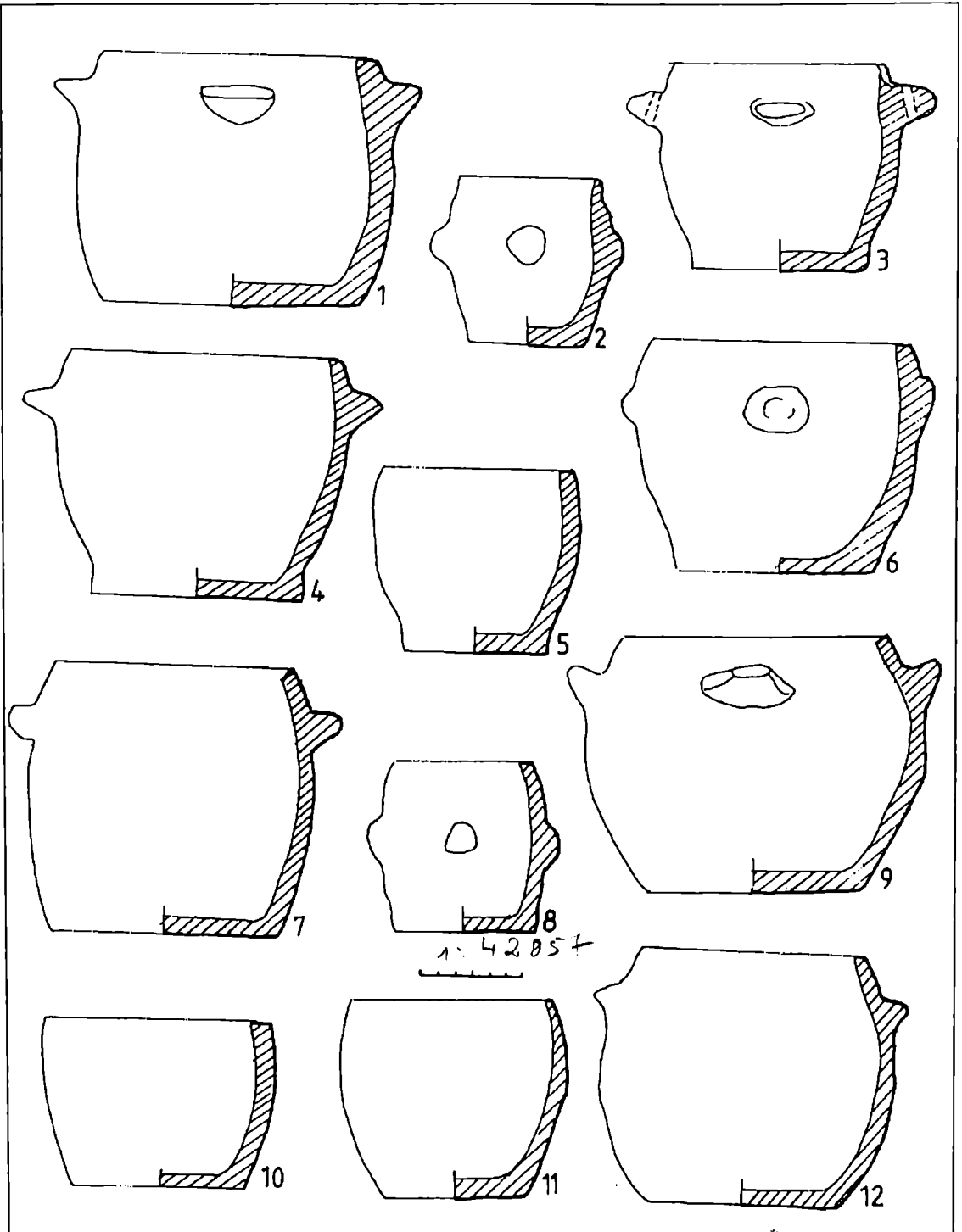

Fig. 146 Vase simple.

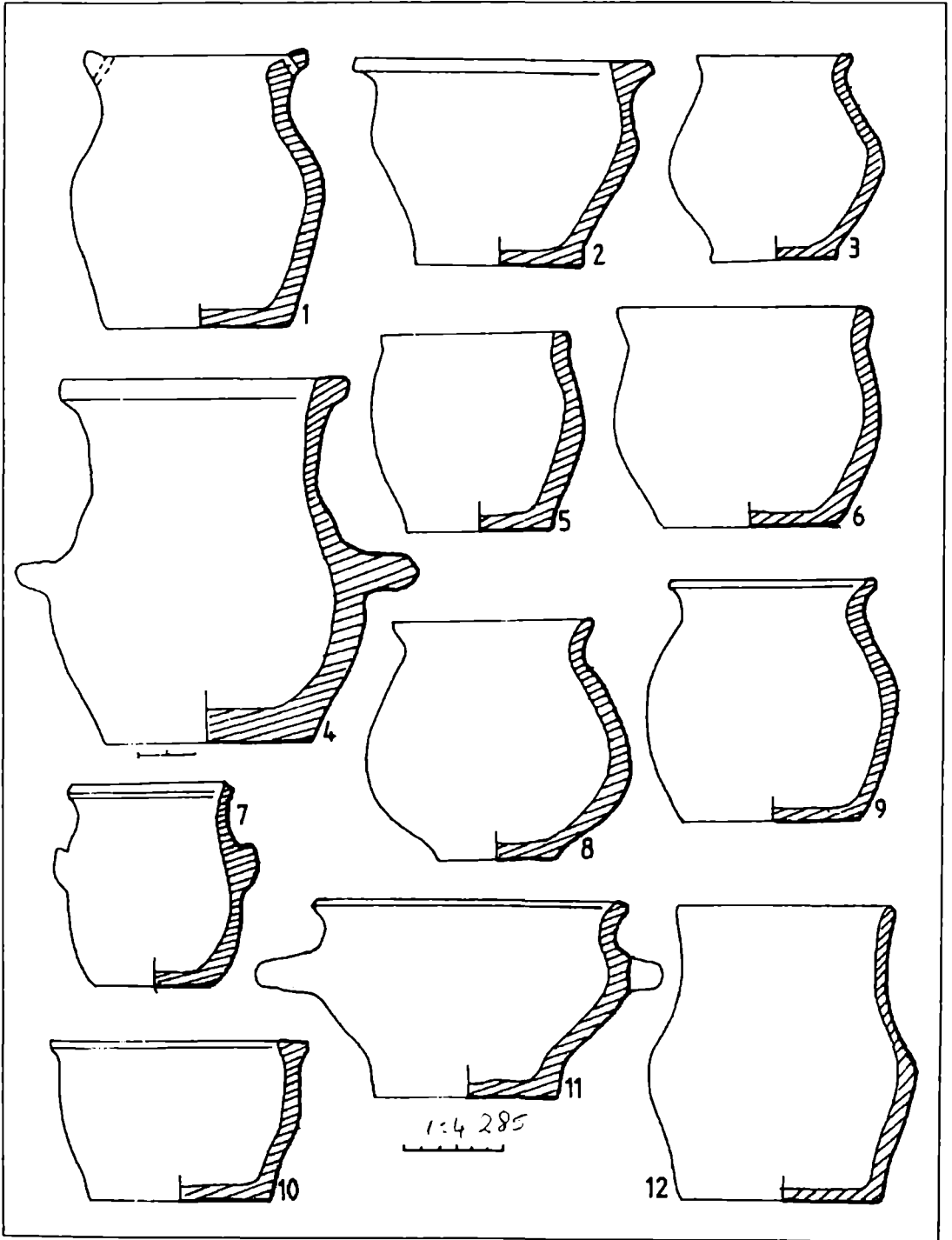

Fig. 147 Vase simple.

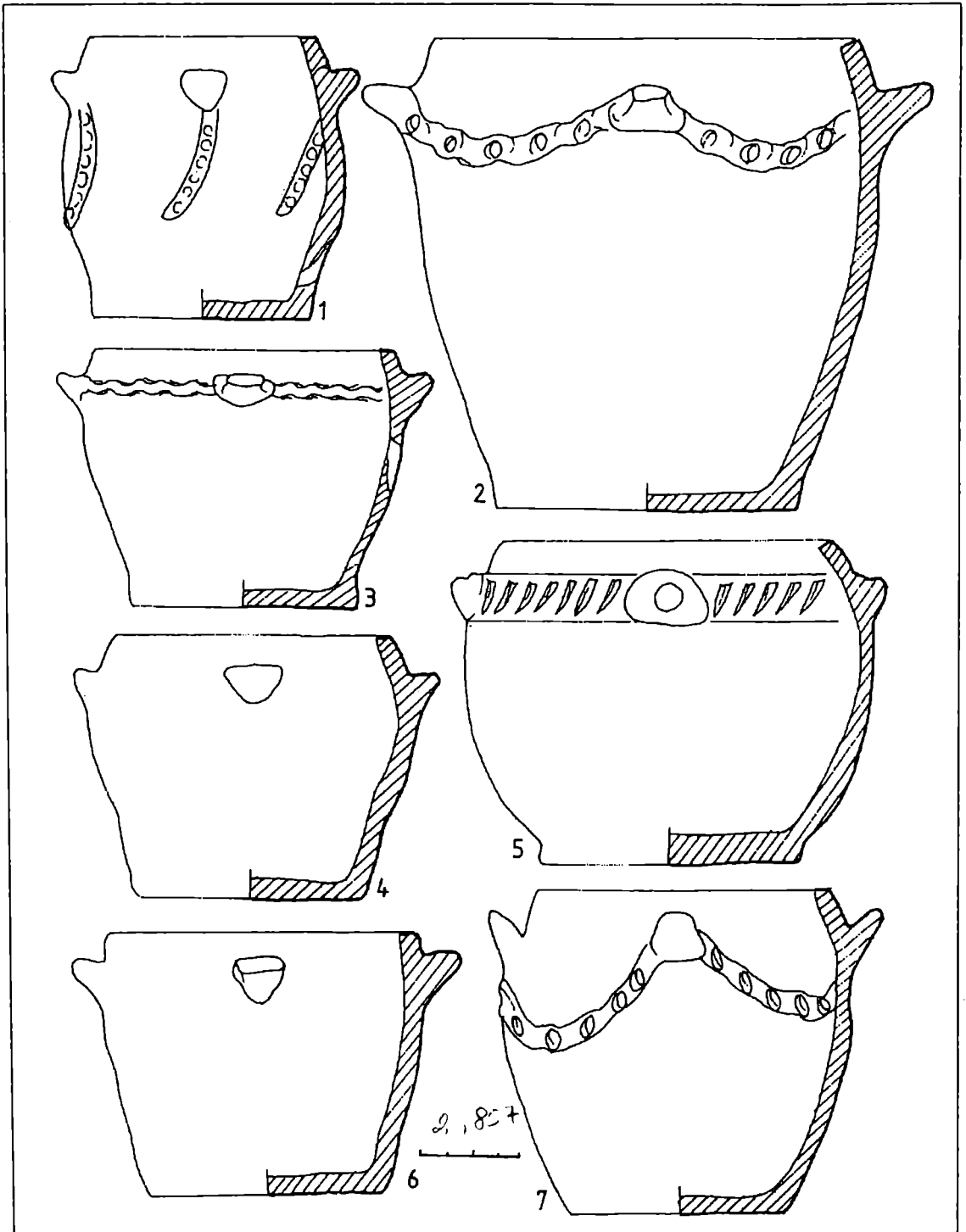

Fig. 148 Vase în formă de clopot.



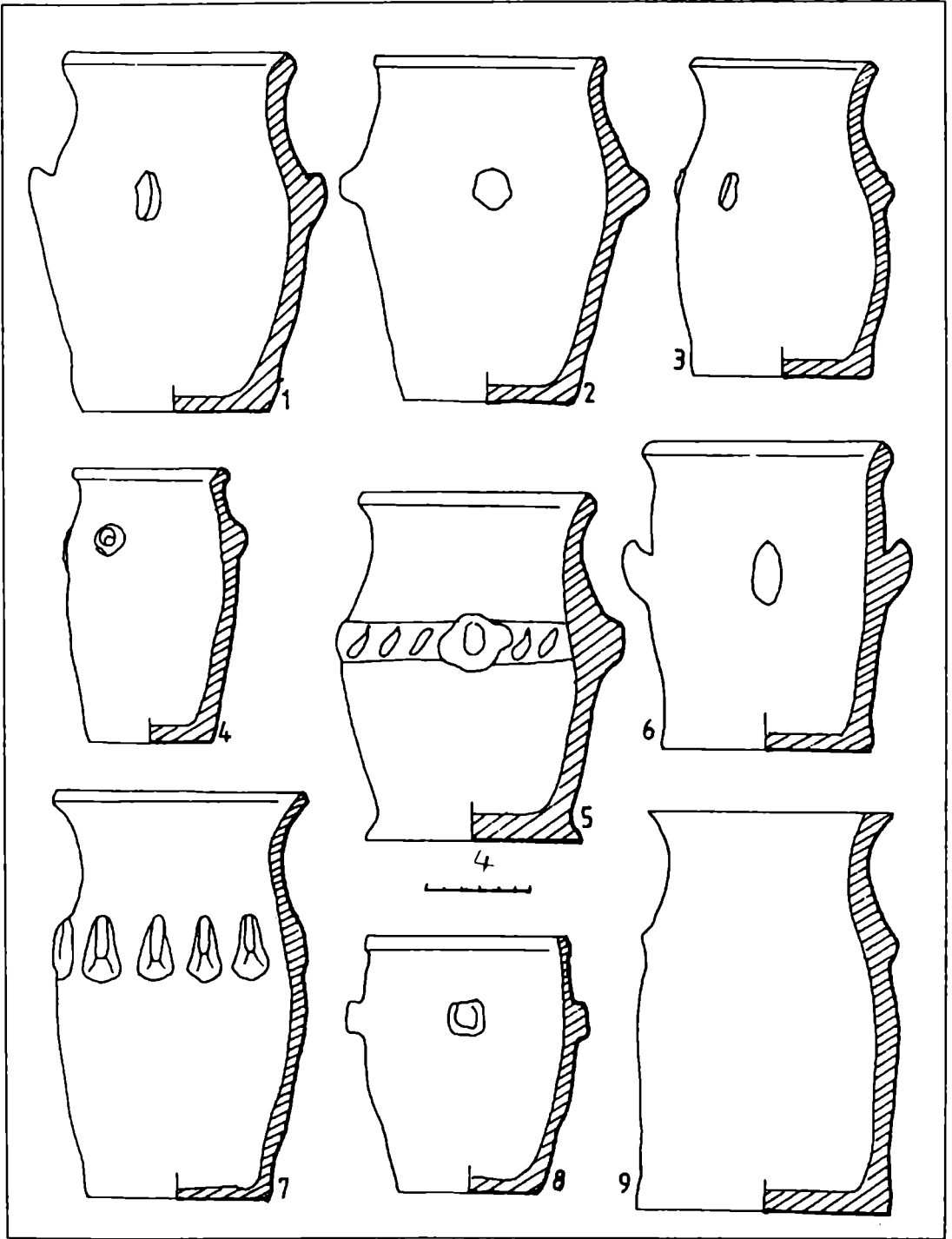

Fig. 149 Vase cu profil drept.

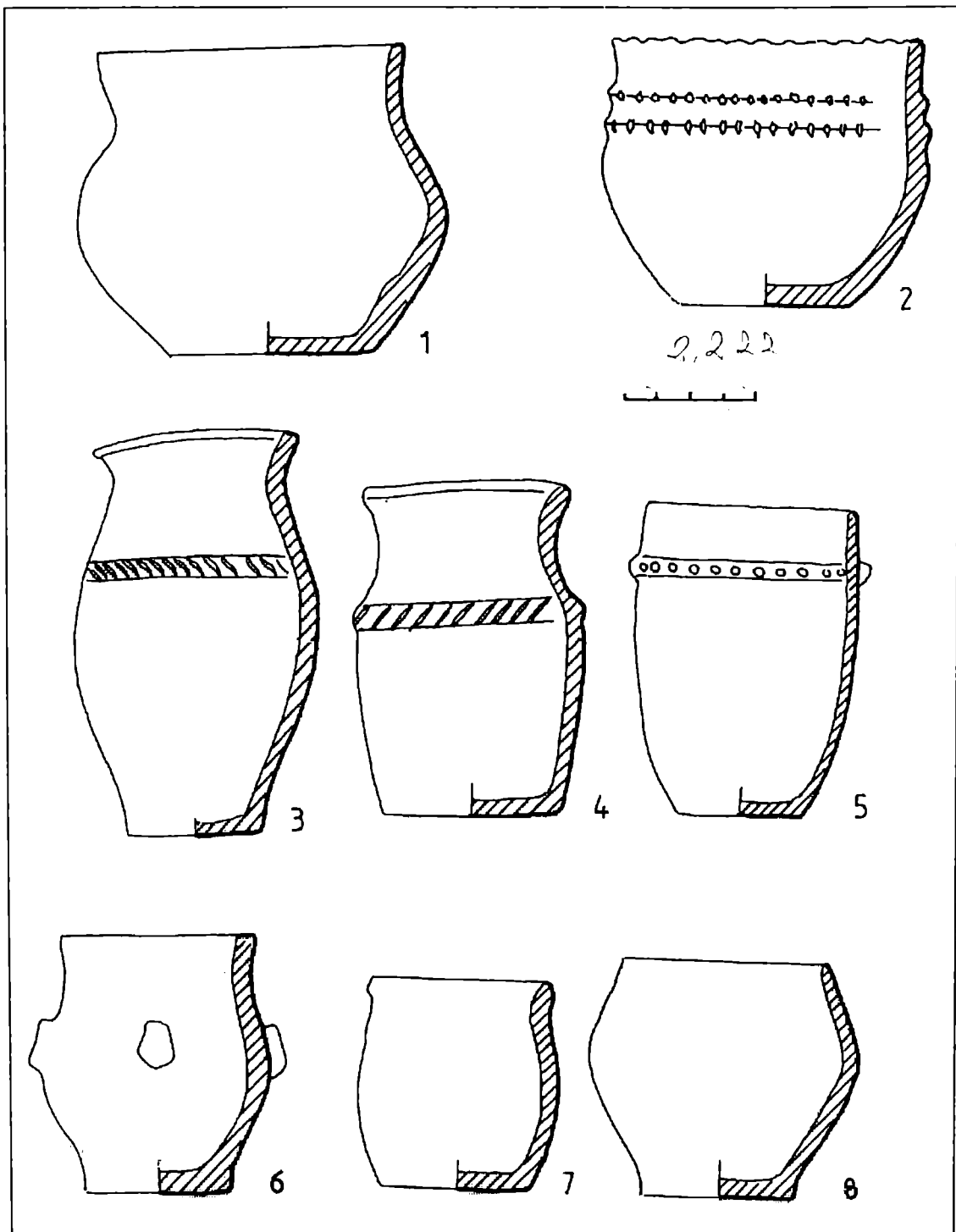

Fig. 150 Vase borcan.

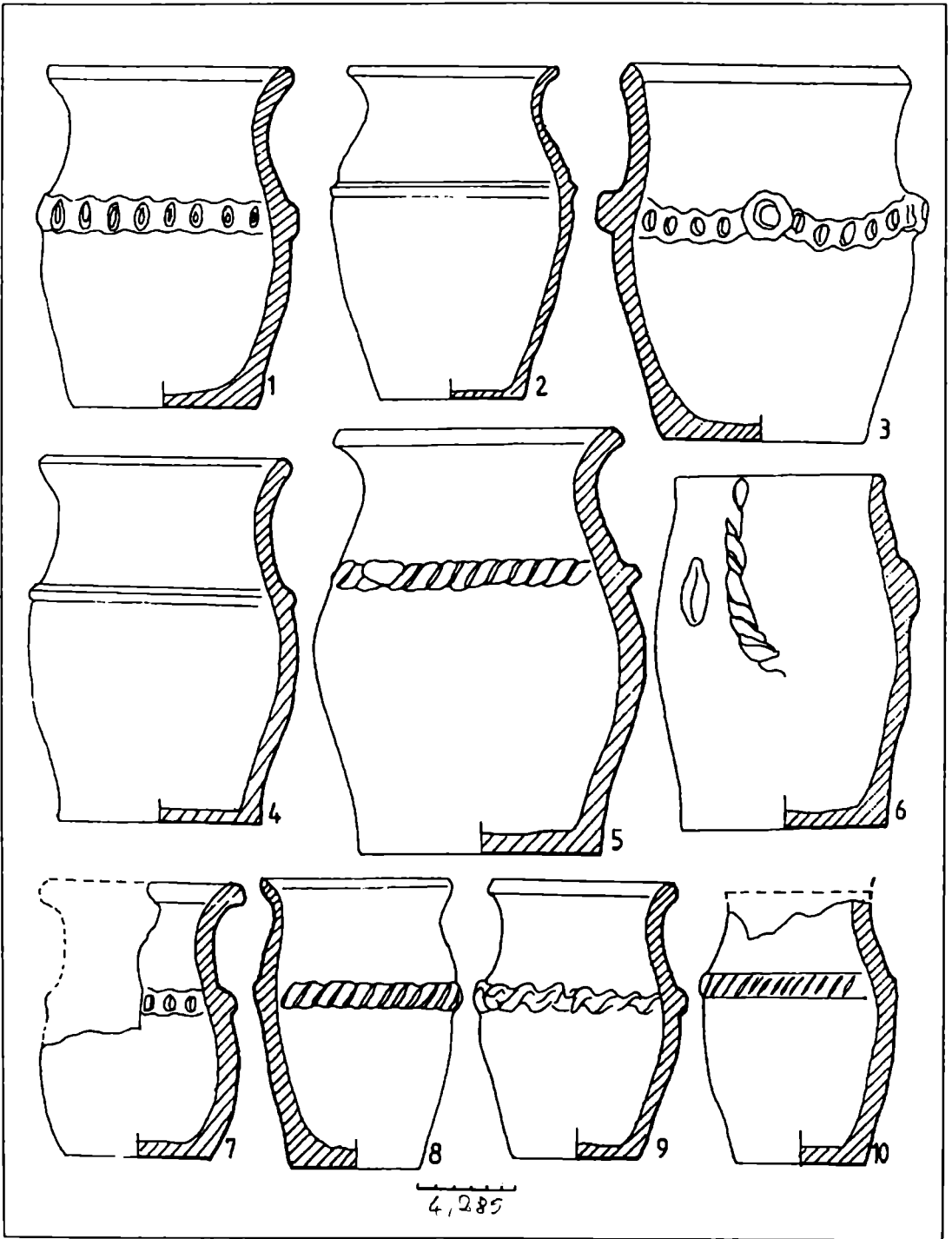

Fig. 151 Vase borcan.

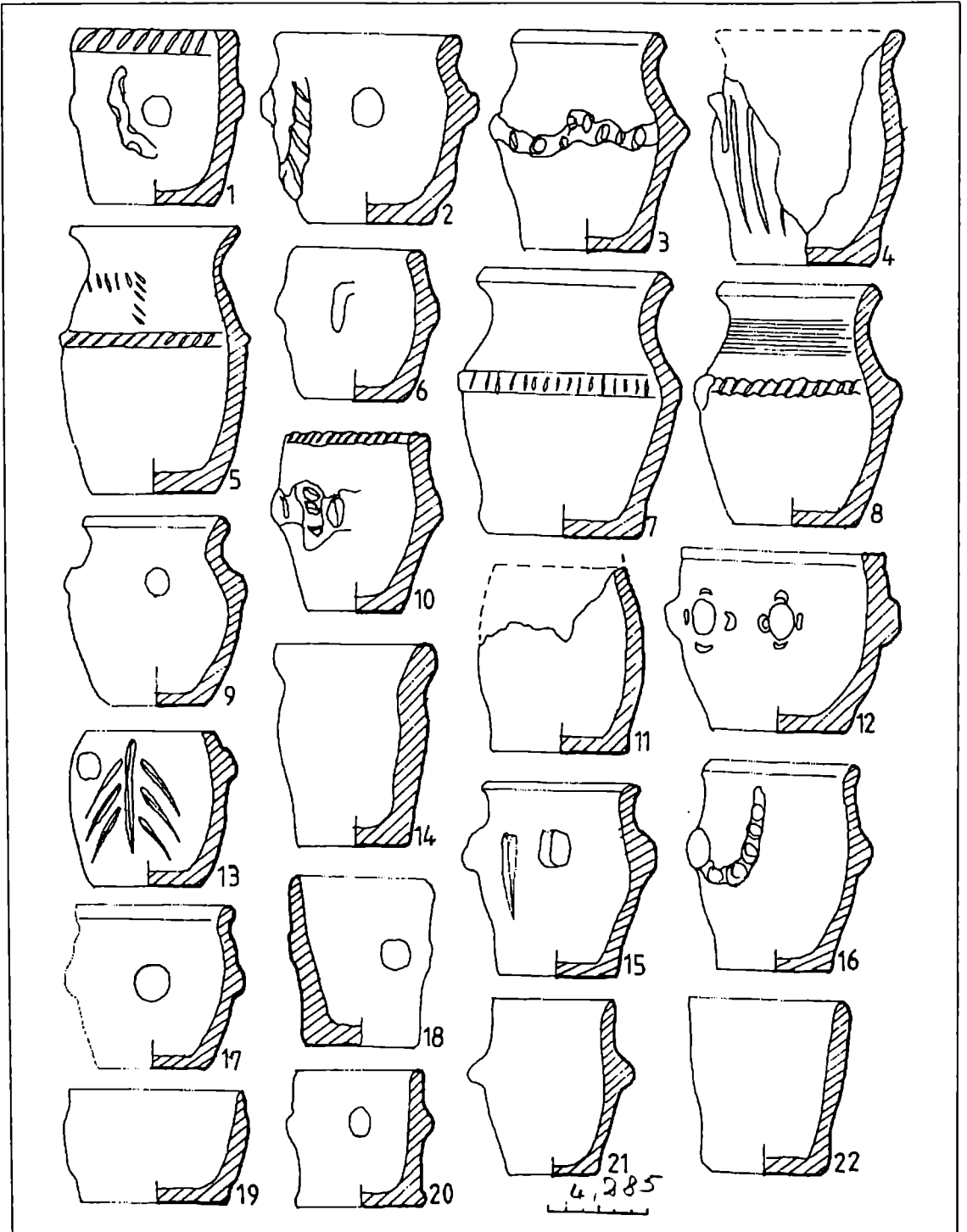

Fig. 152 Diferite forme de borcane.

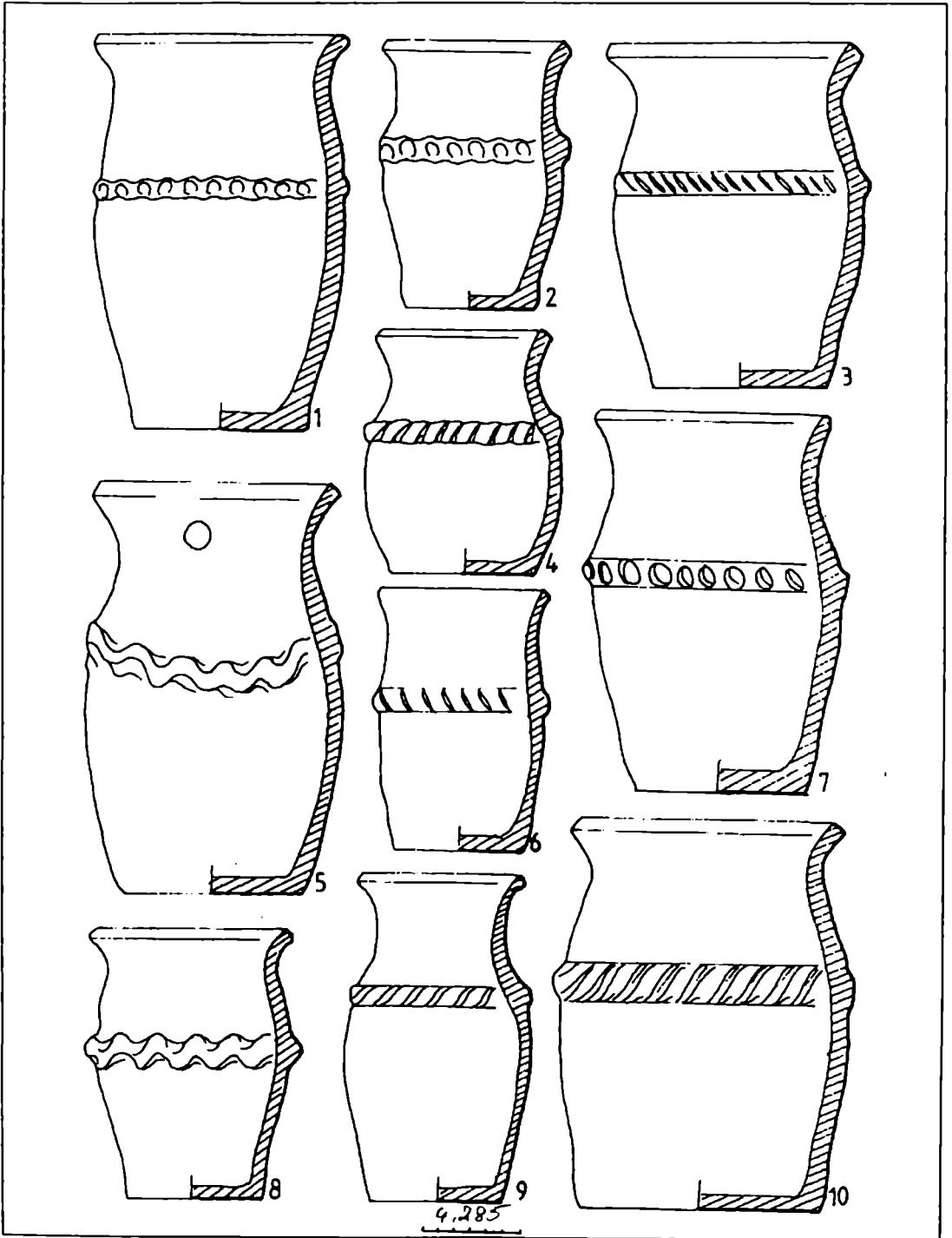

Fig. 153 Vase borcan.

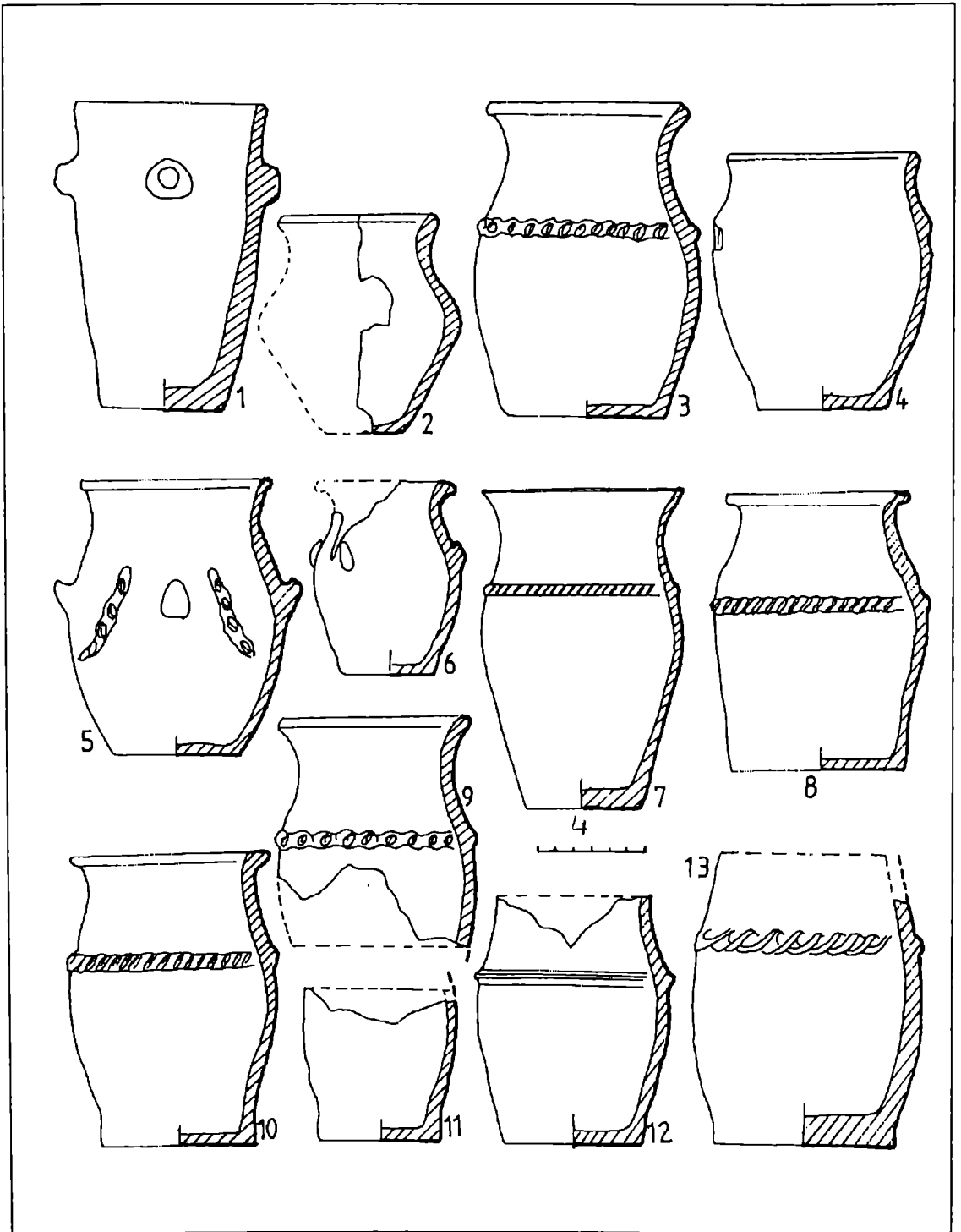

Fig. 154 Vase borcan.

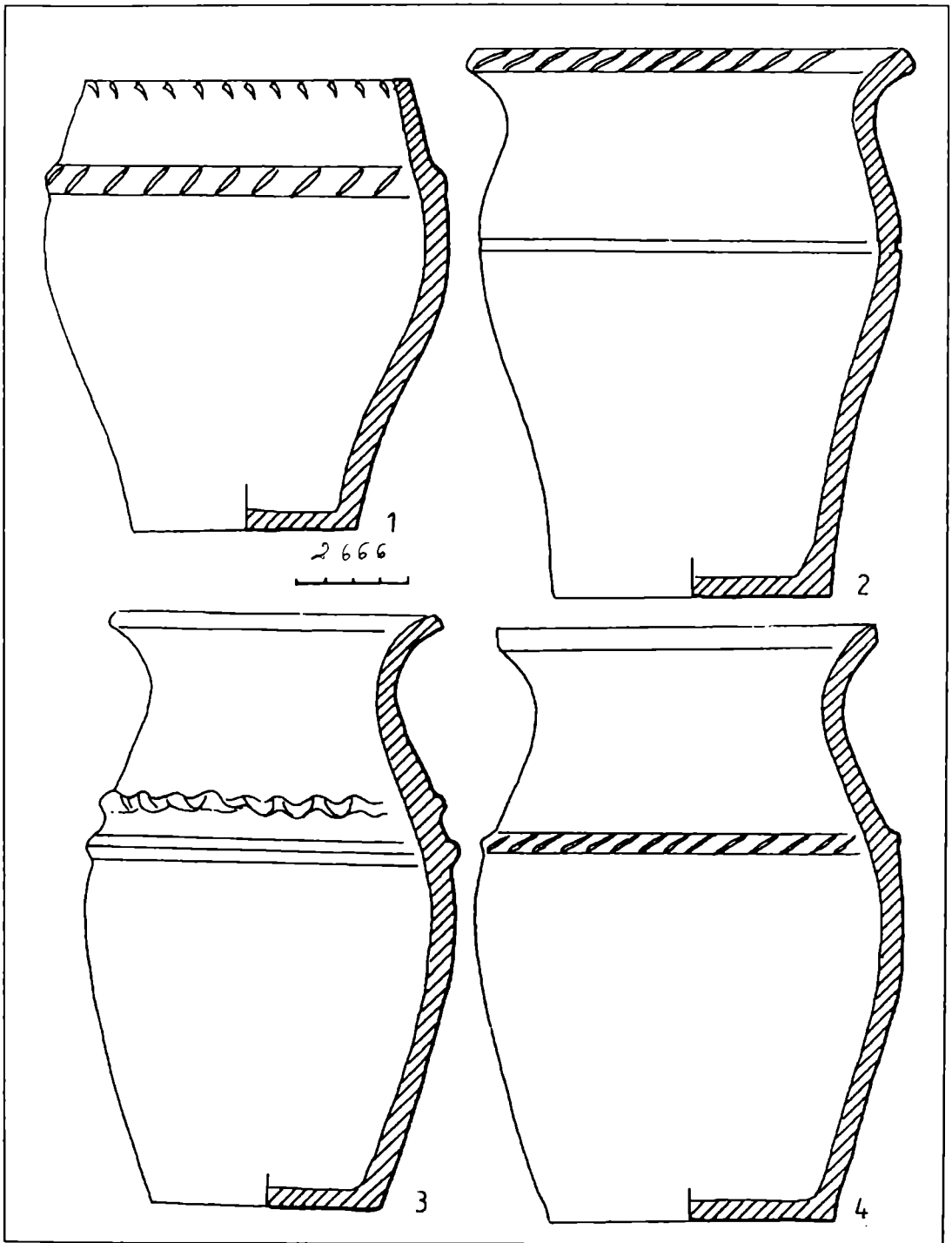

Fig. 155 Vase borcan.

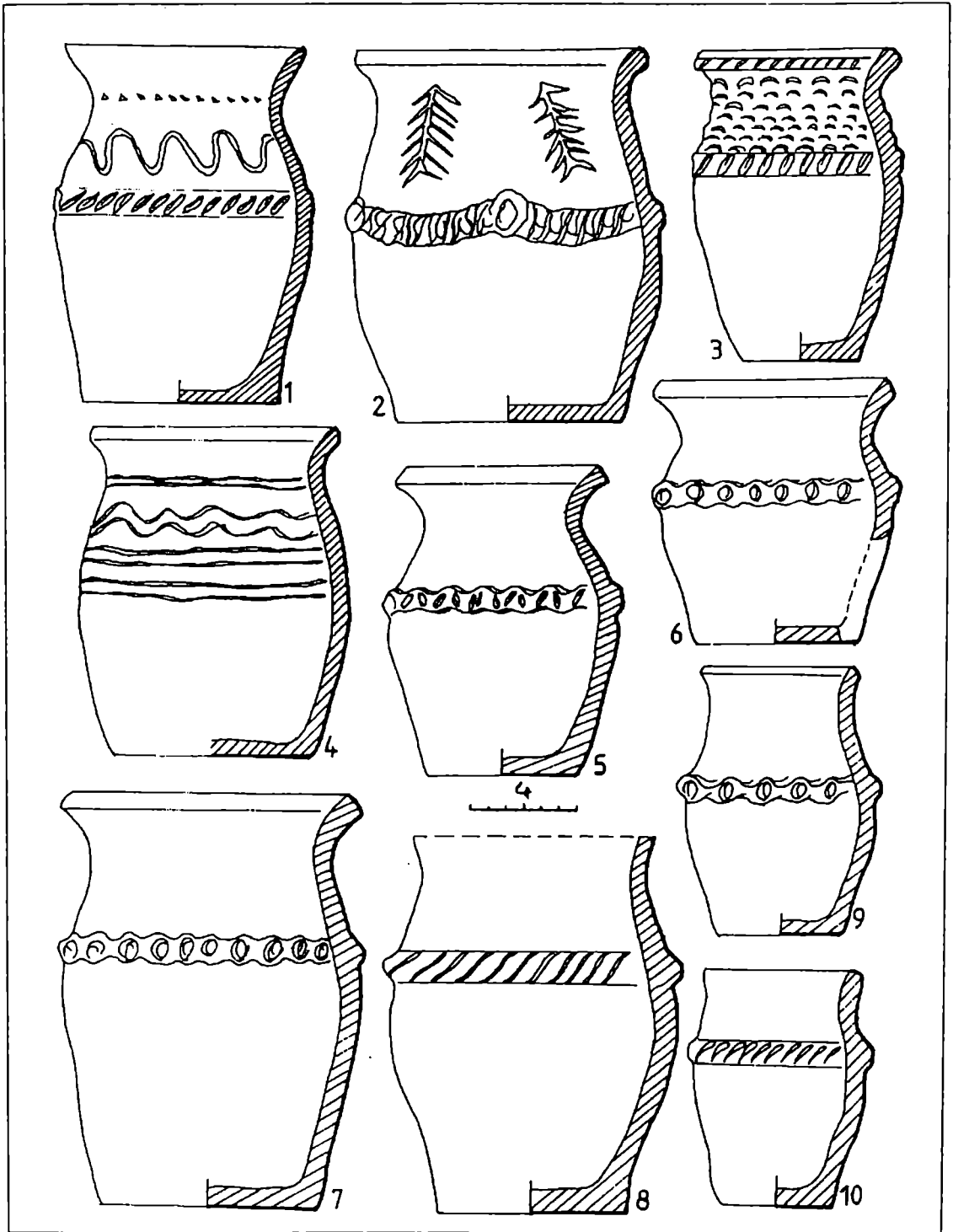

Fig .156 Vase borcan.



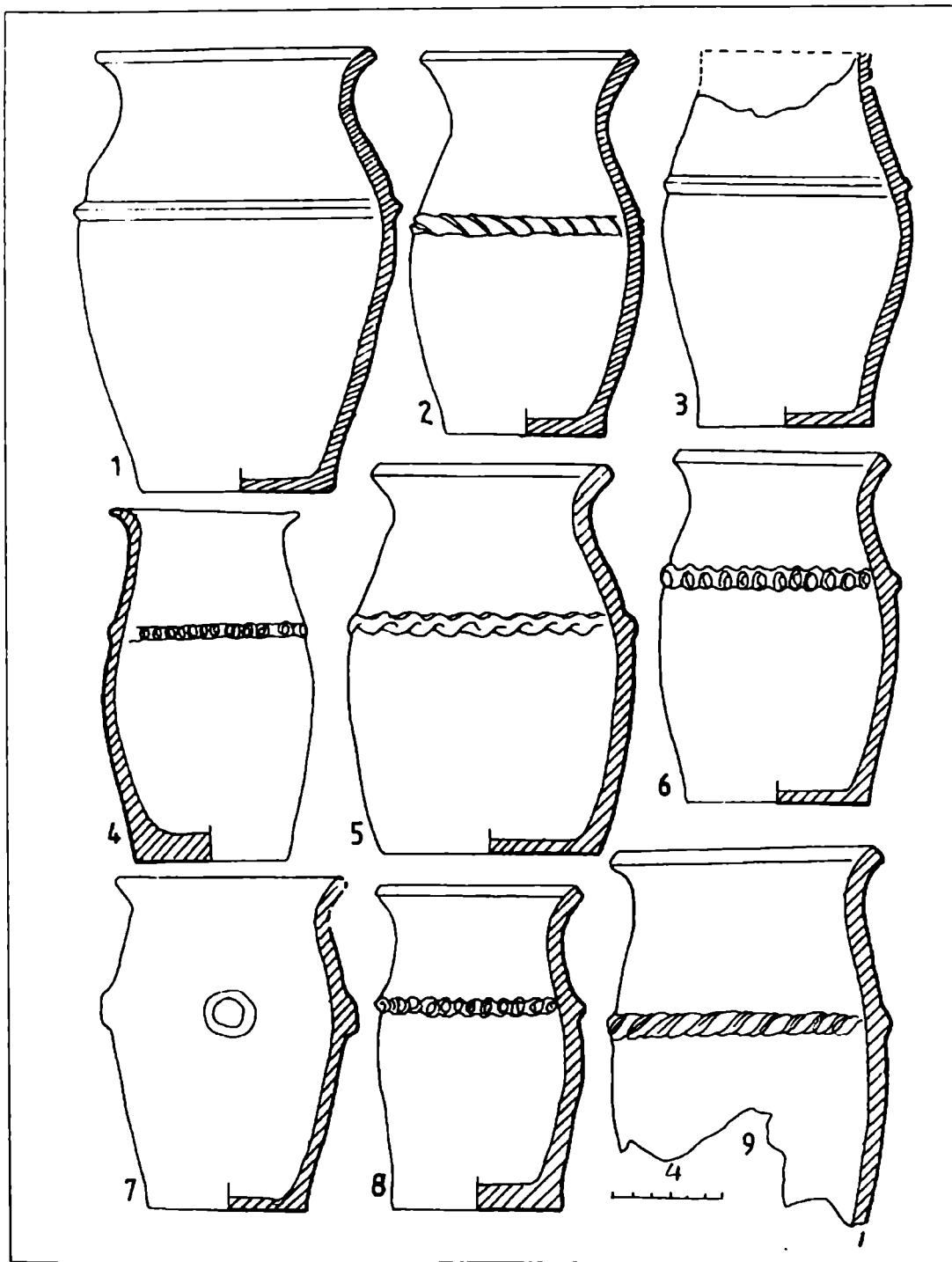

Fig. 157 Vase borcan.

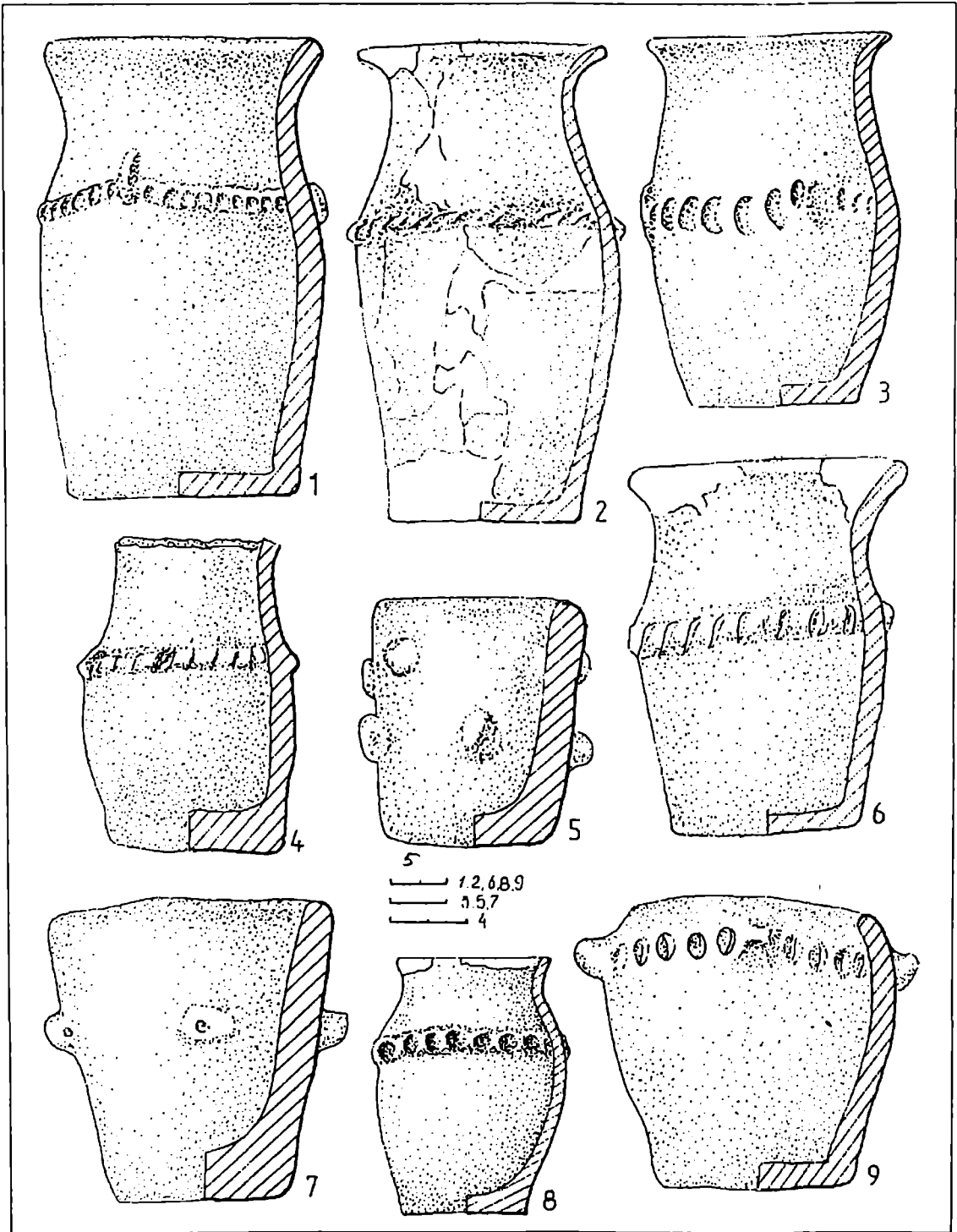

Fig. 158 Vase borcan.

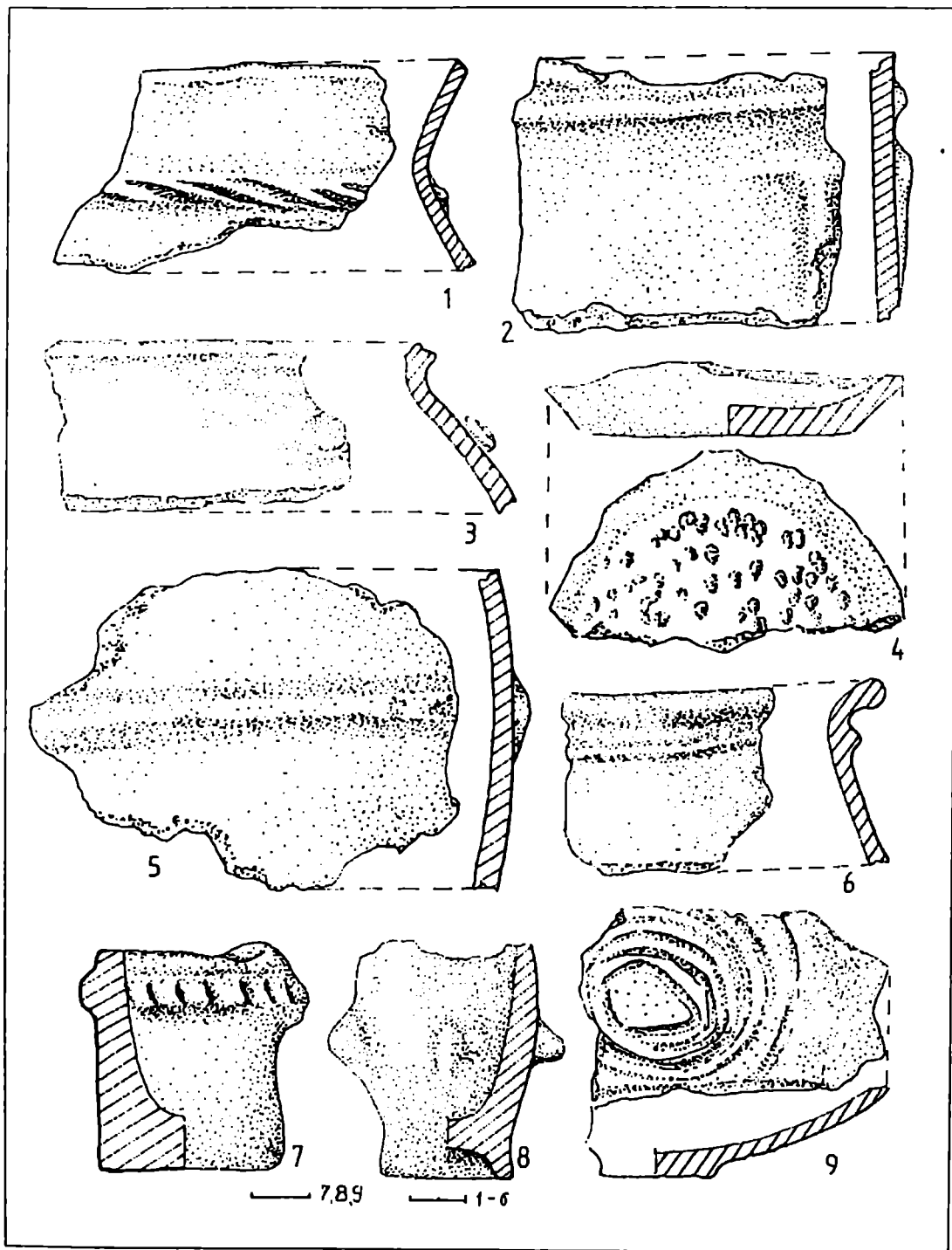

Fig. 159 Diferite forme de vase cu de

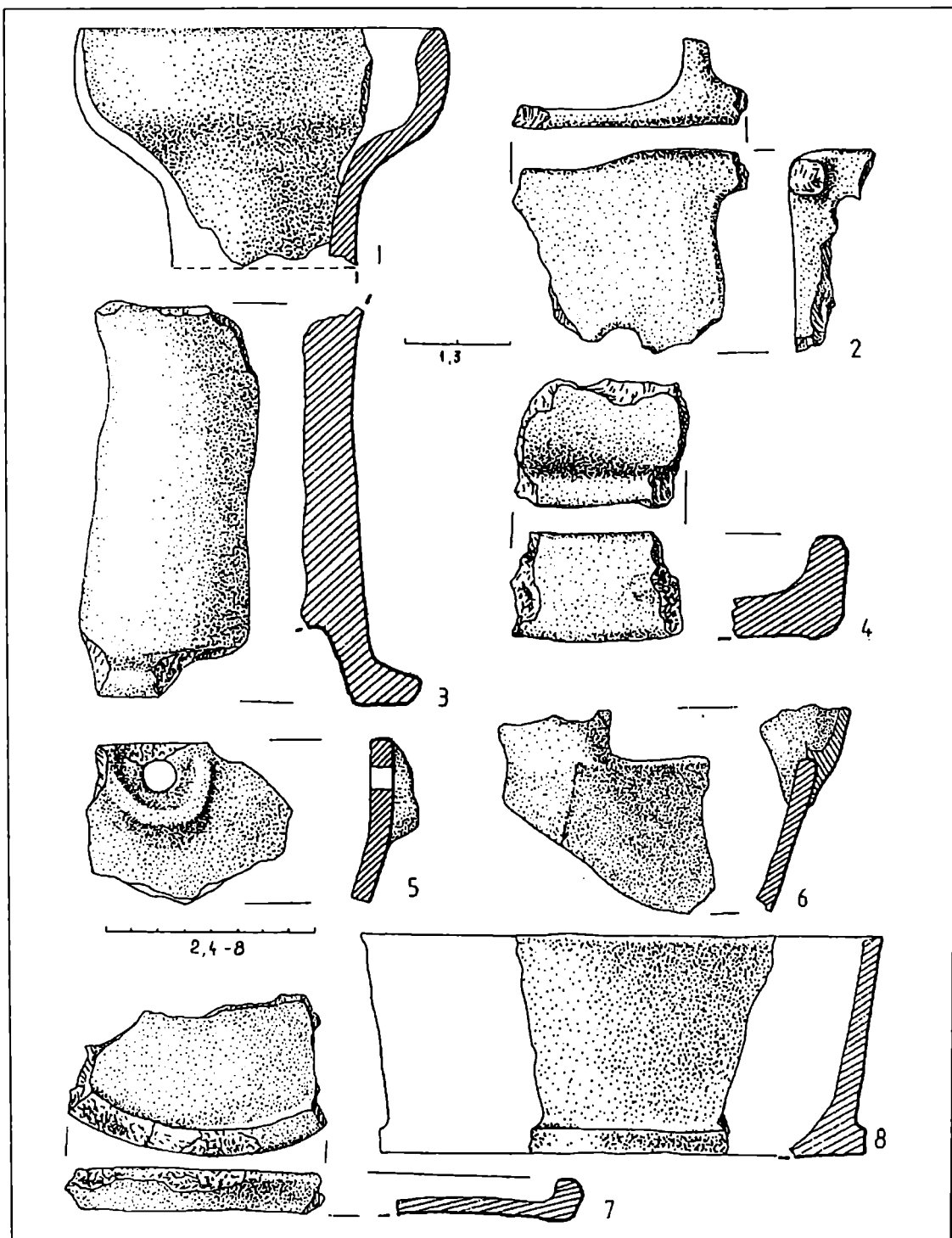

Fig. 160 Fragmente de vase diferite.

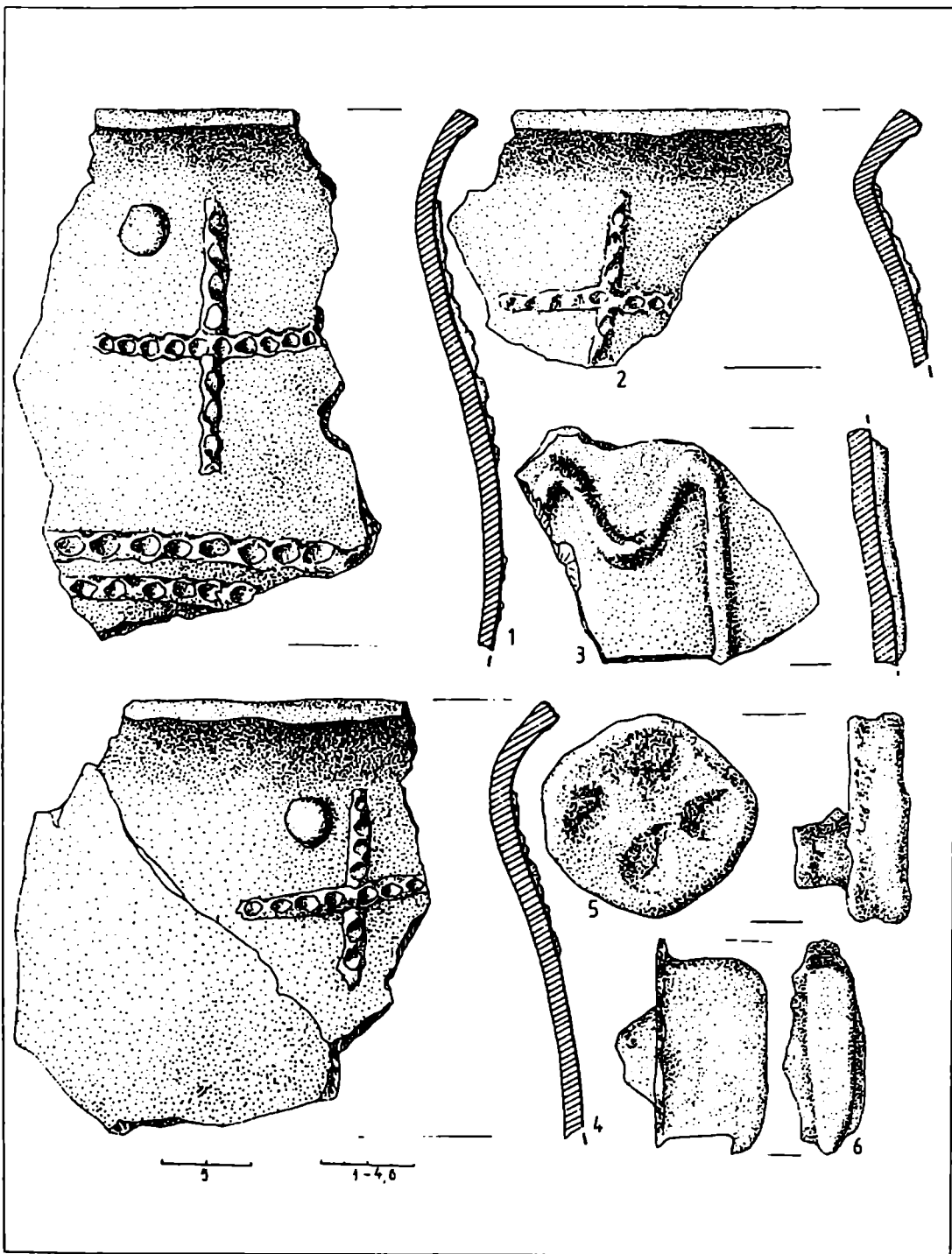

Fig. 161 Fragmente de vase decorate.

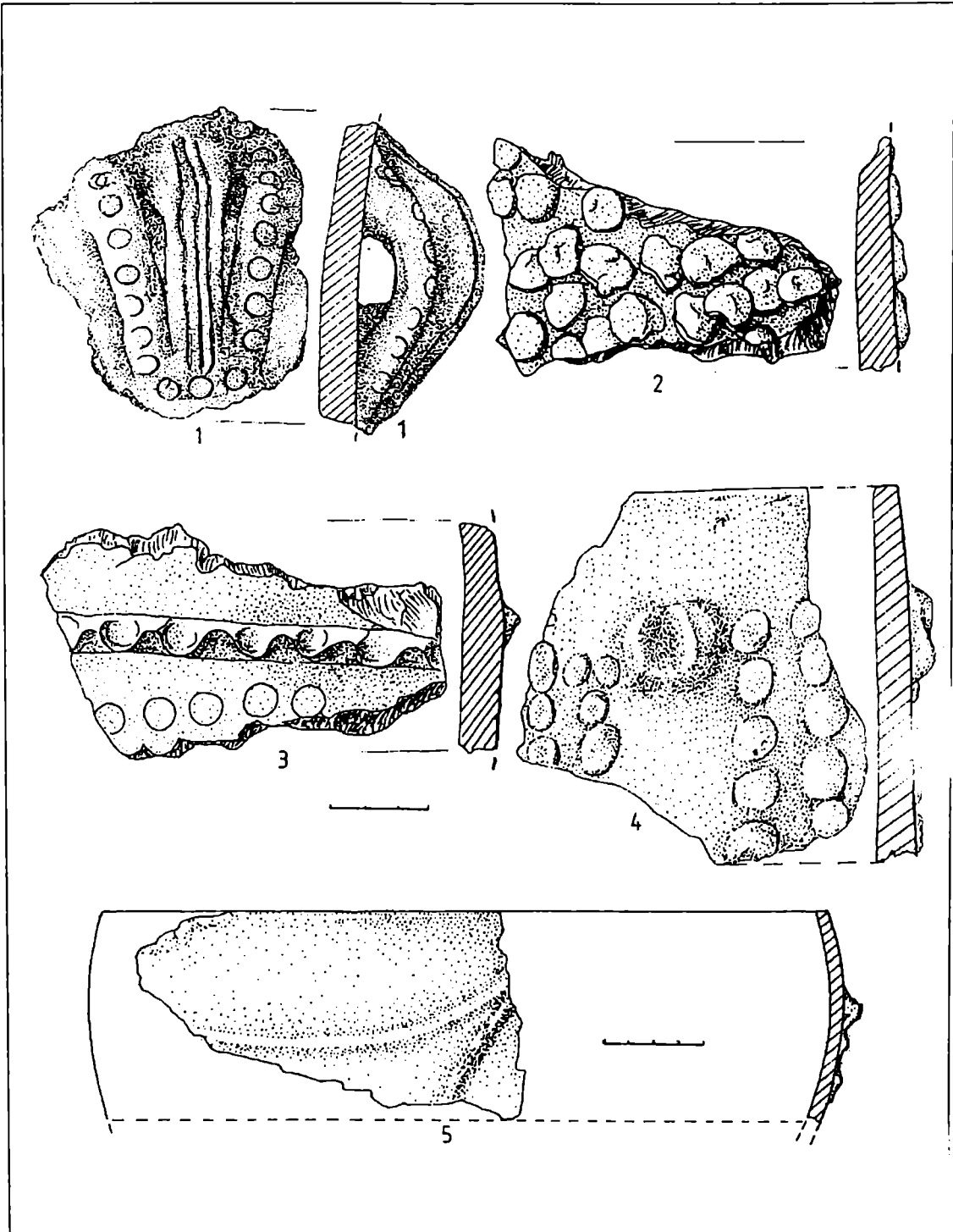

Fig. 162 Fragmente de vase decorate.

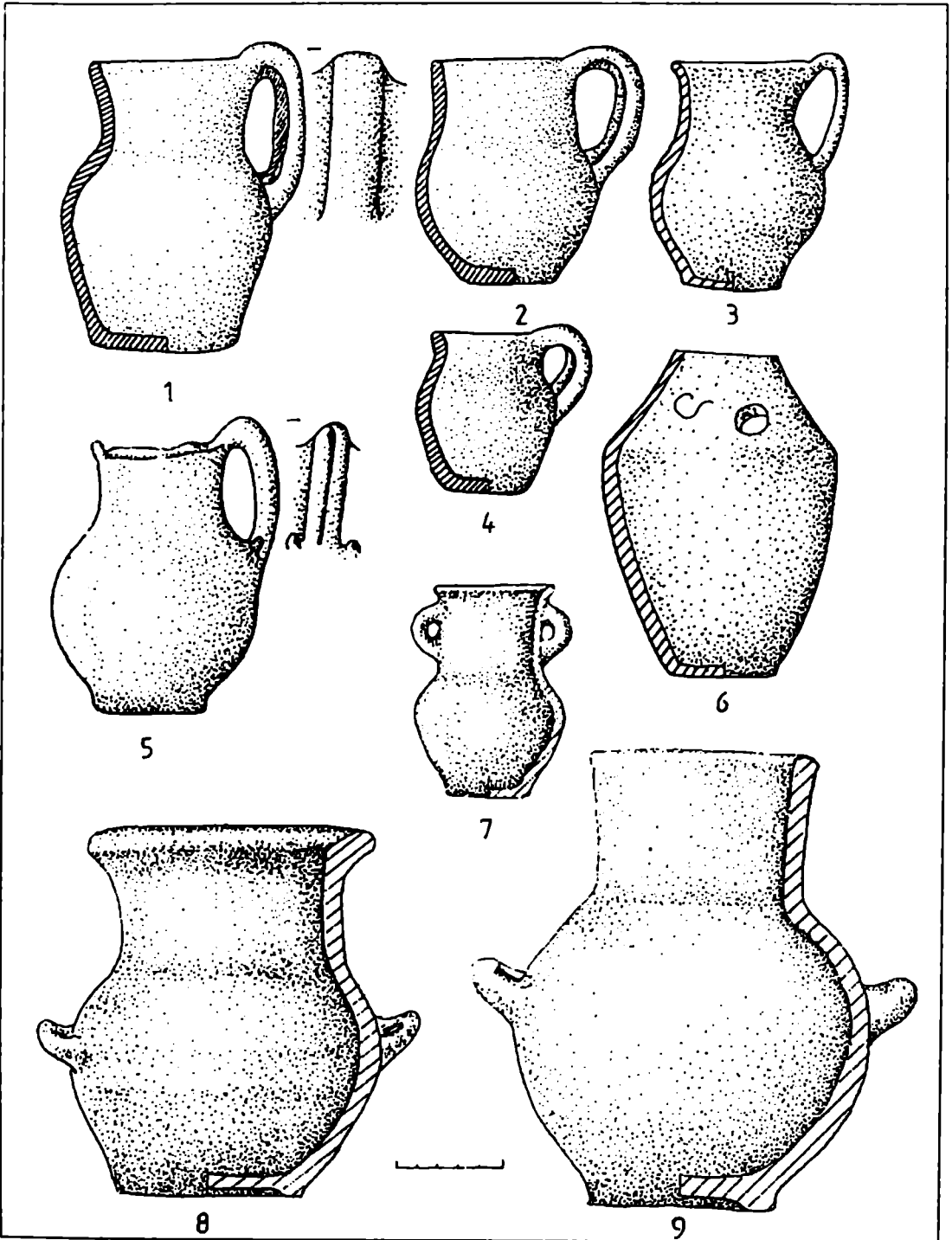

Fig. 163 Căni și vase cu două torți.

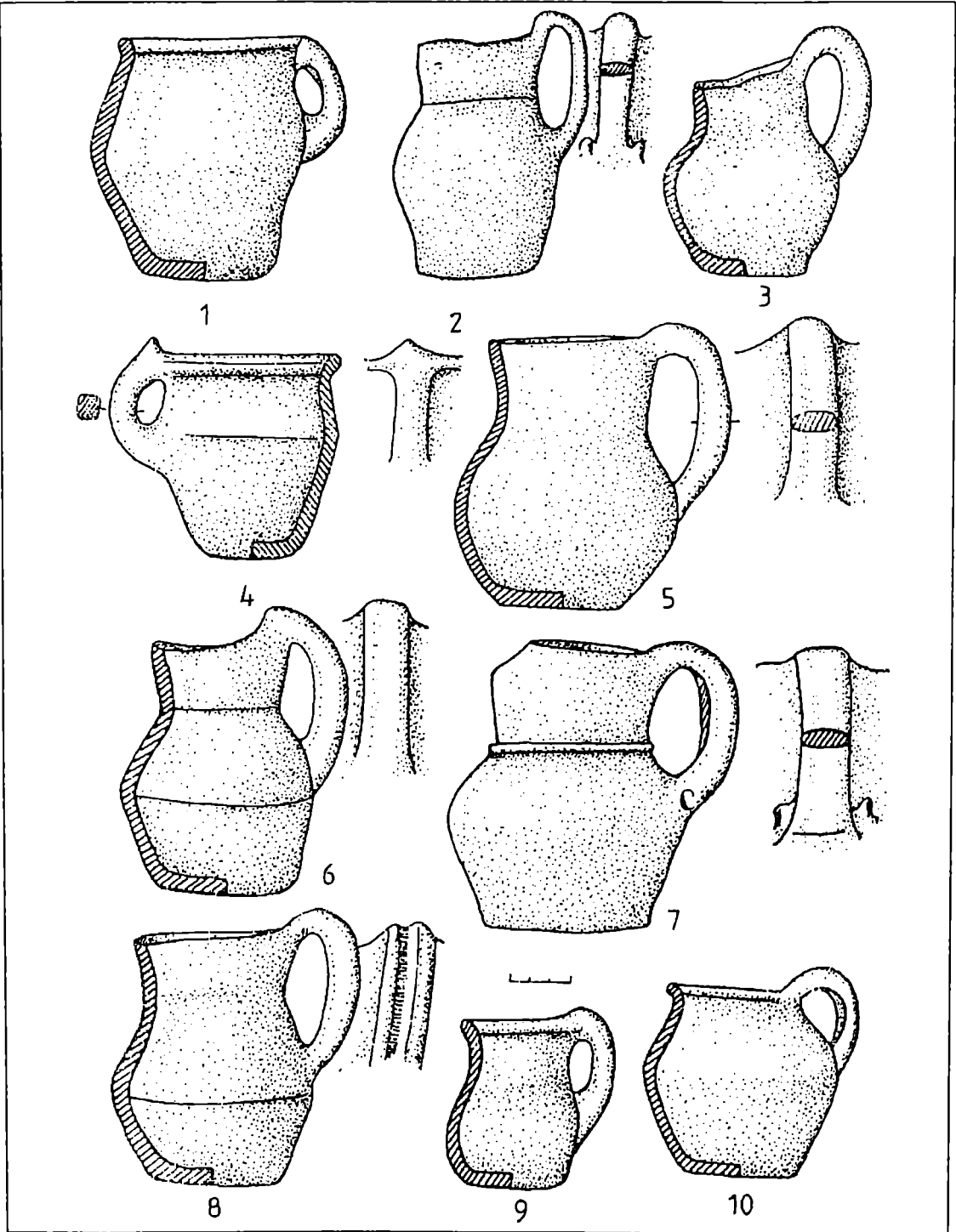

Fig. 164 Căni cu o toartă.



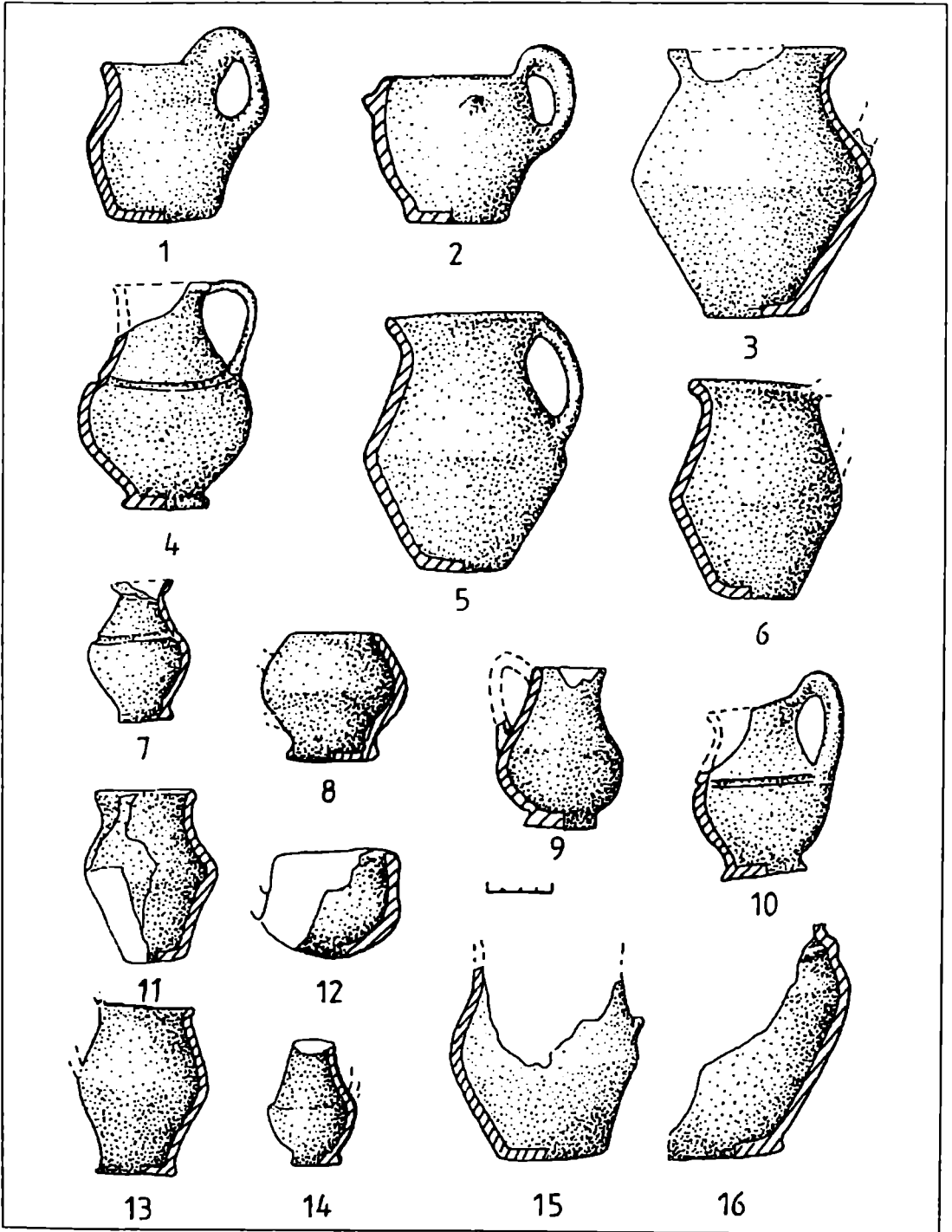

Fig. 165 Căni cu o toartă.

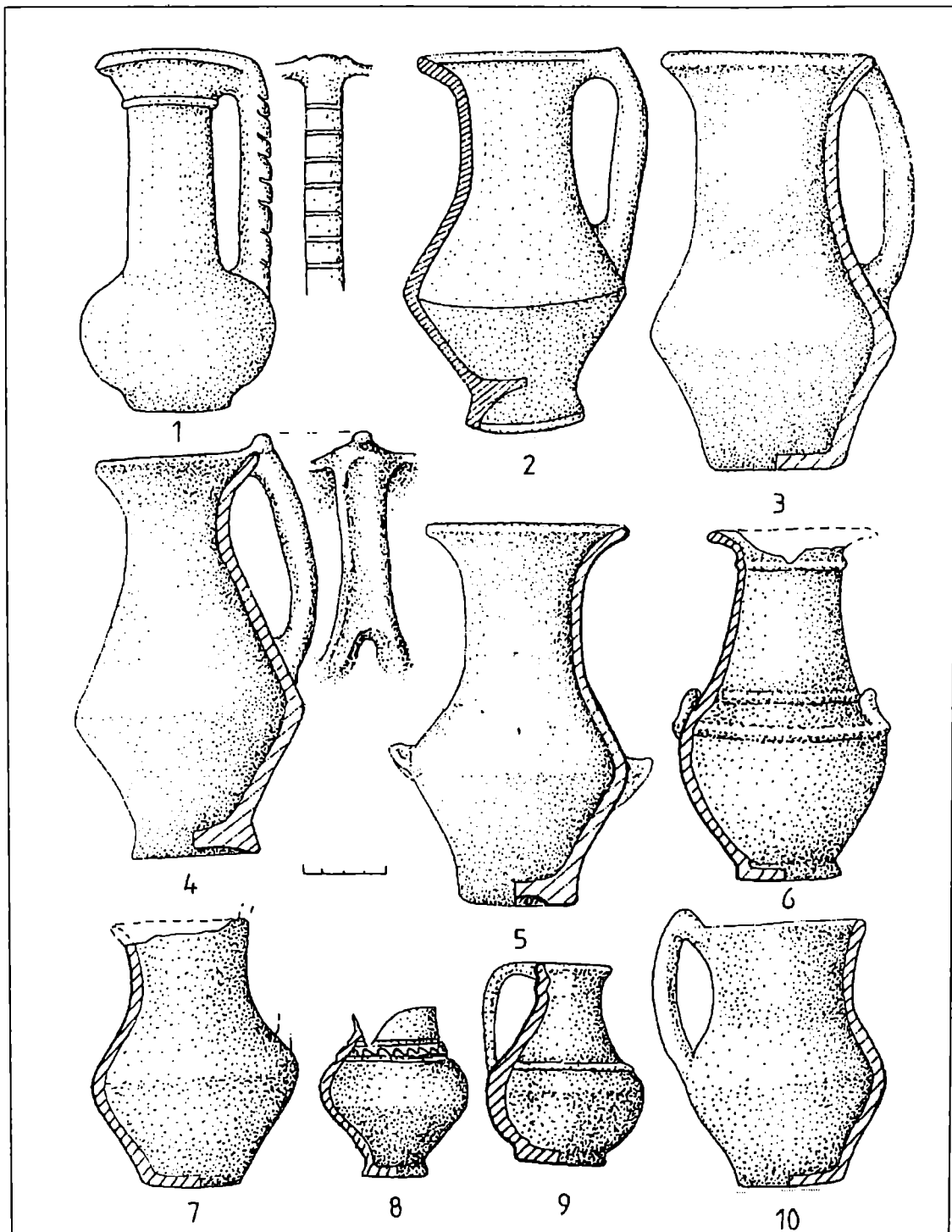

Fig. 166 Căni cu o toartă.

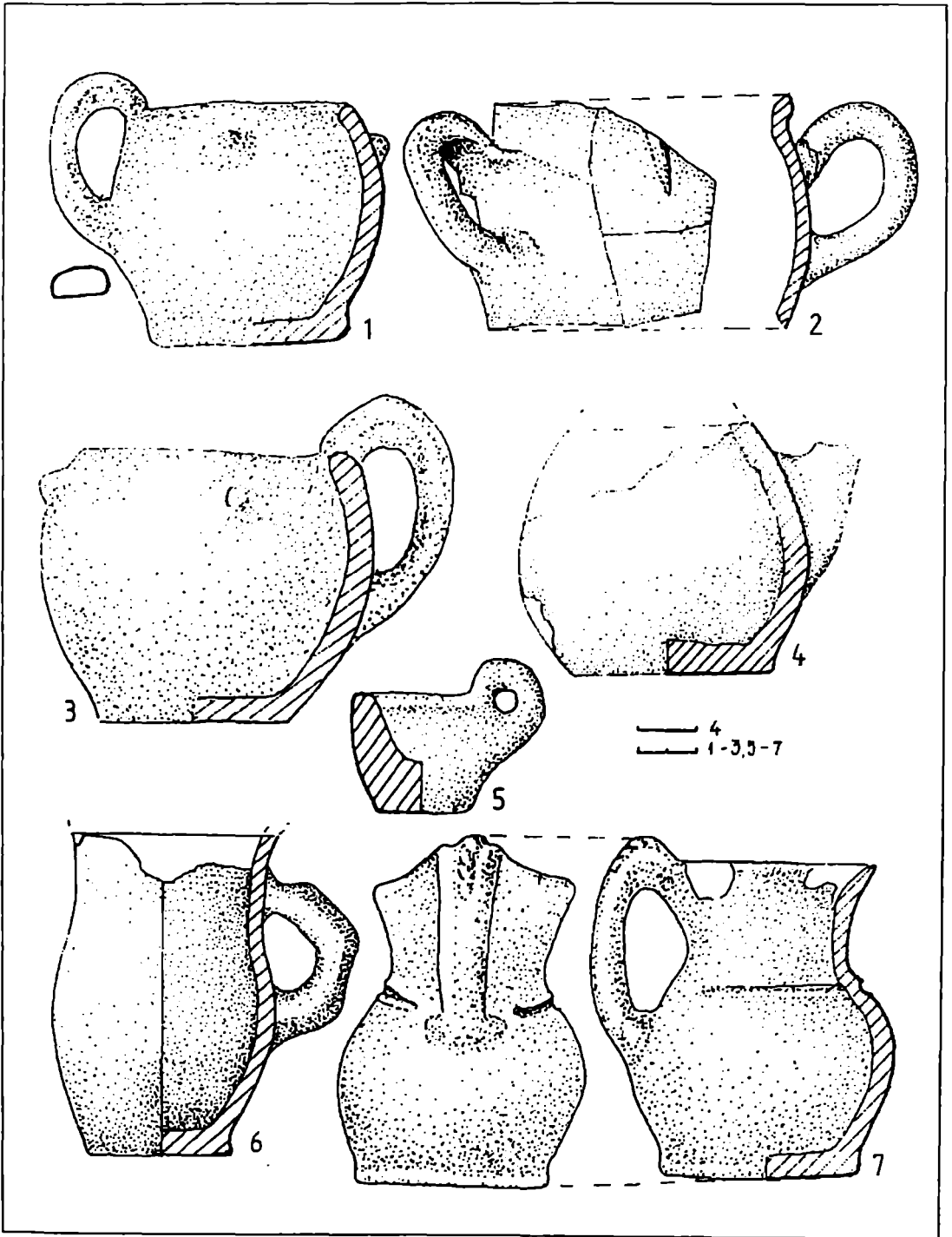

Fig. 167 Căni cu o toartă.

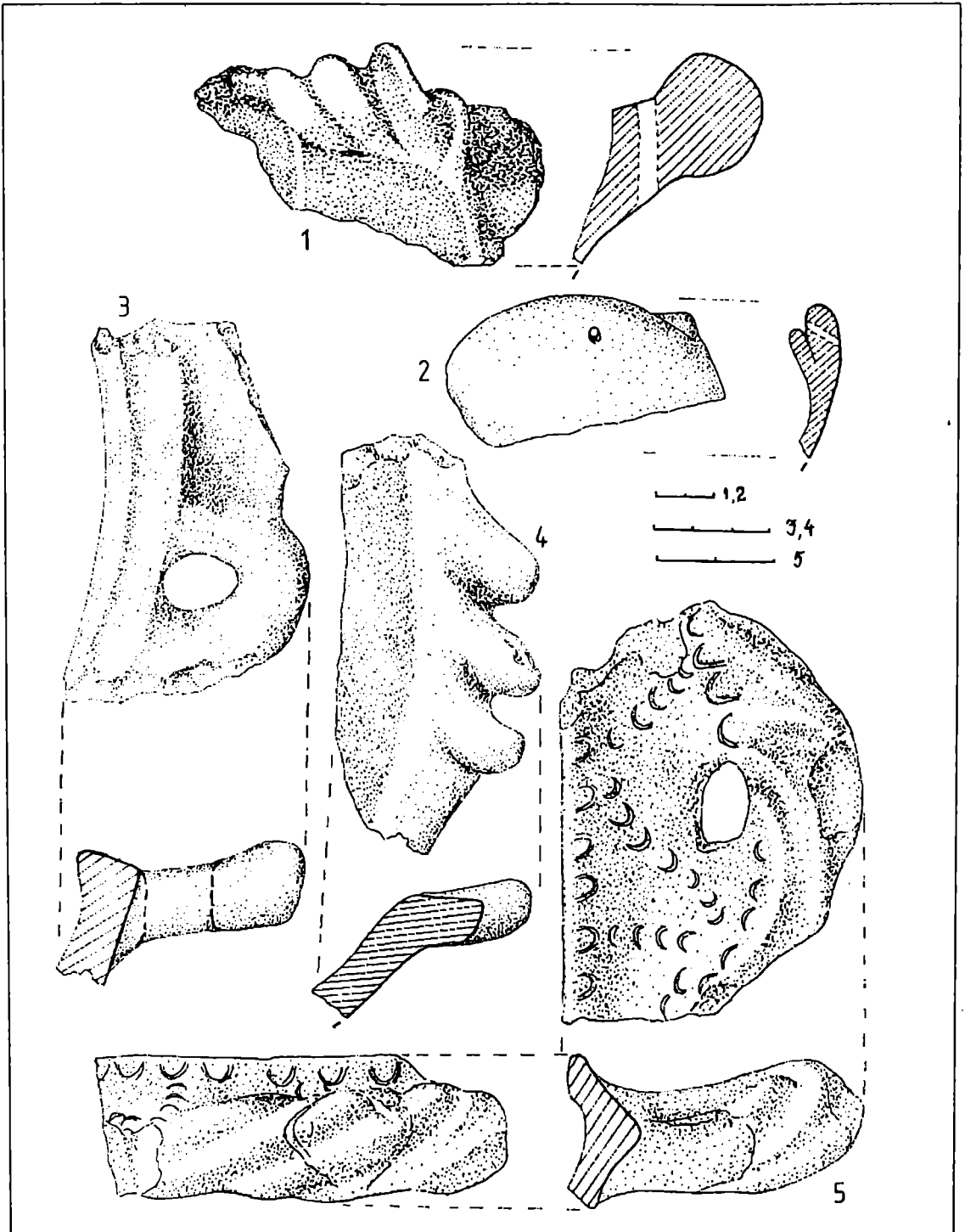

Fig. 168 Fragmente de străchini lucrate cu mână.

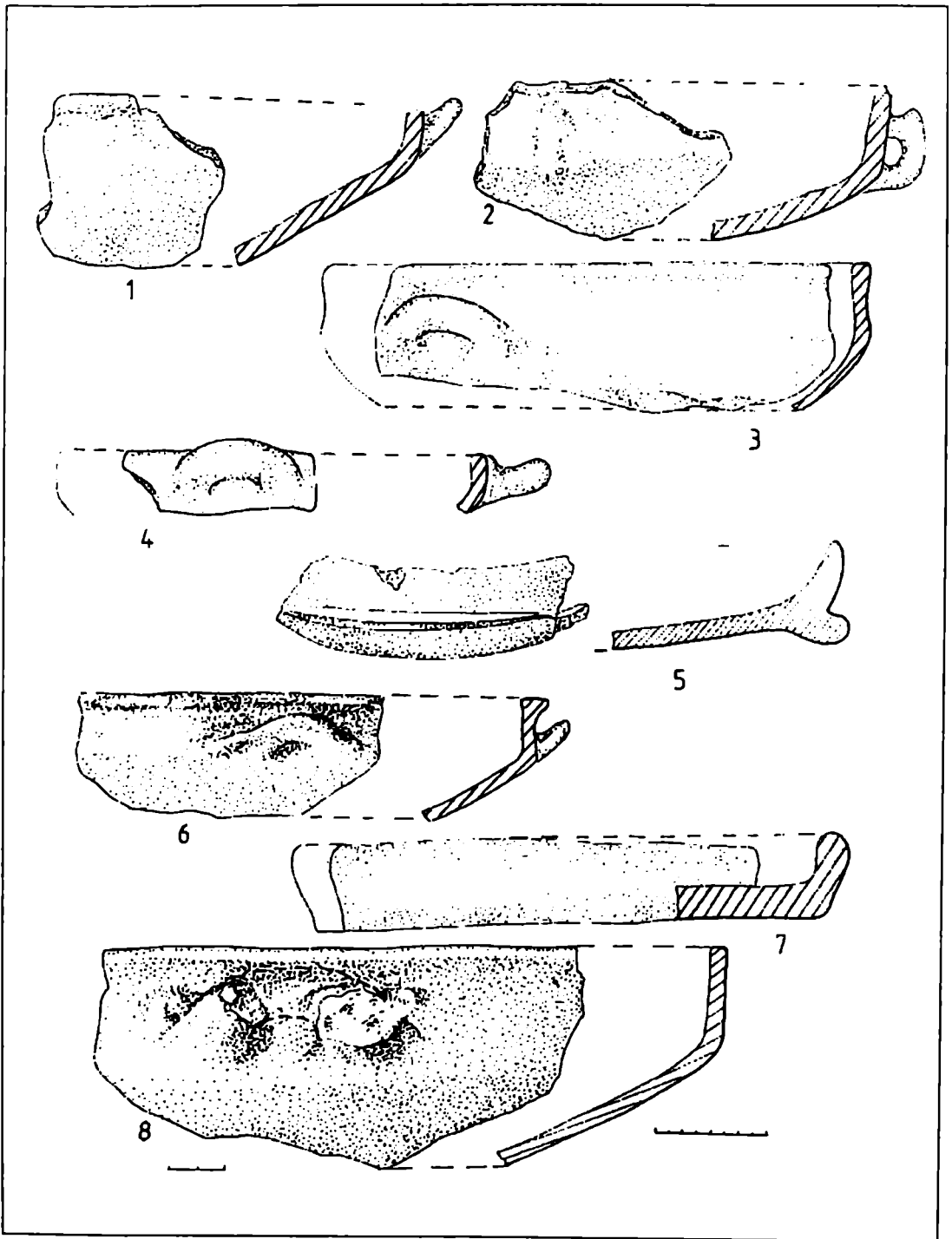

Fig. 169 Fragmente de străchini lucrate cu mâna.

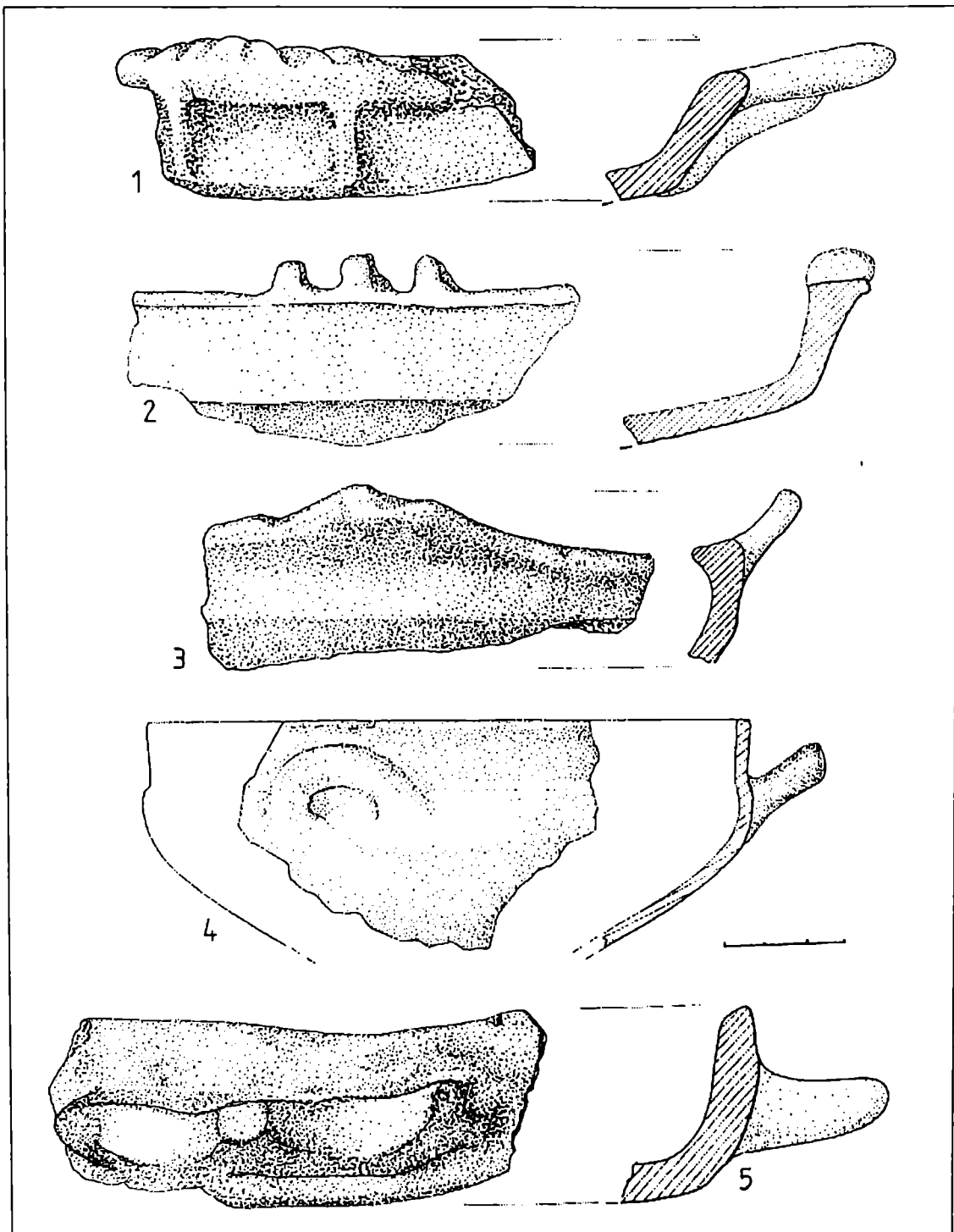

Fig. 170 Fragmente de străchini lucrate cu mână.

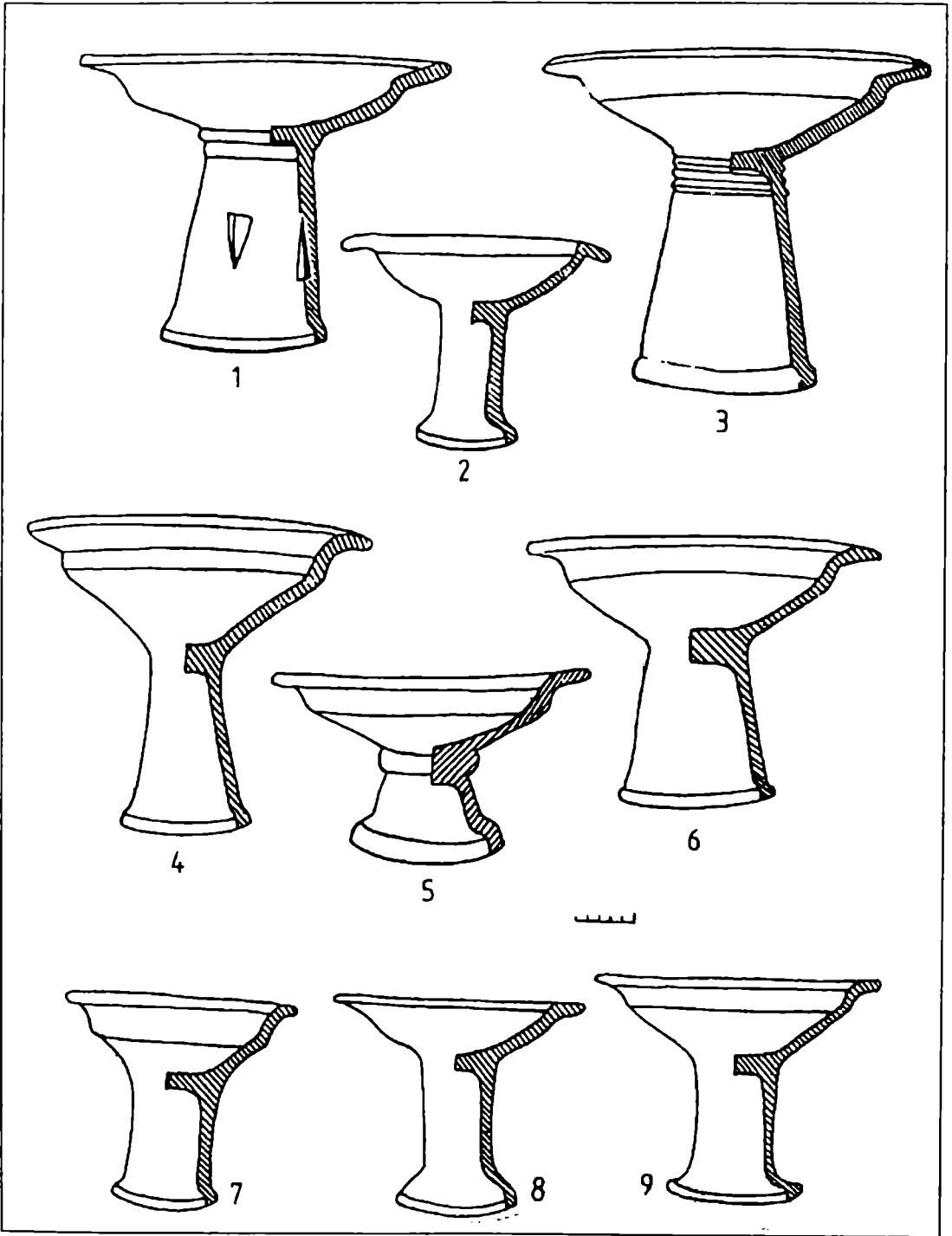

Fig. 171 Fructiere lucrate cu mâna.

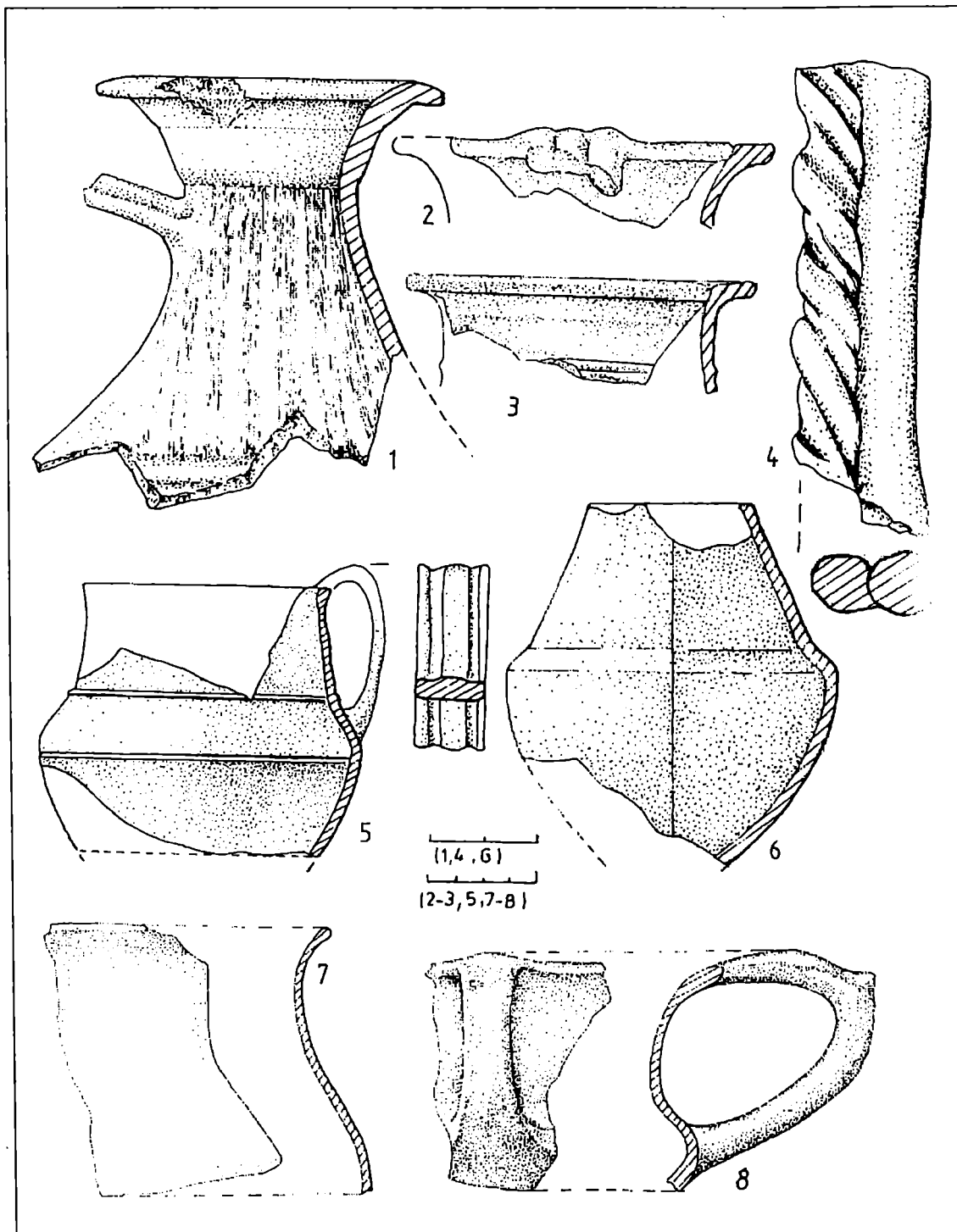

Fig. 172 Fragmente de căni lucrate cu mâna.



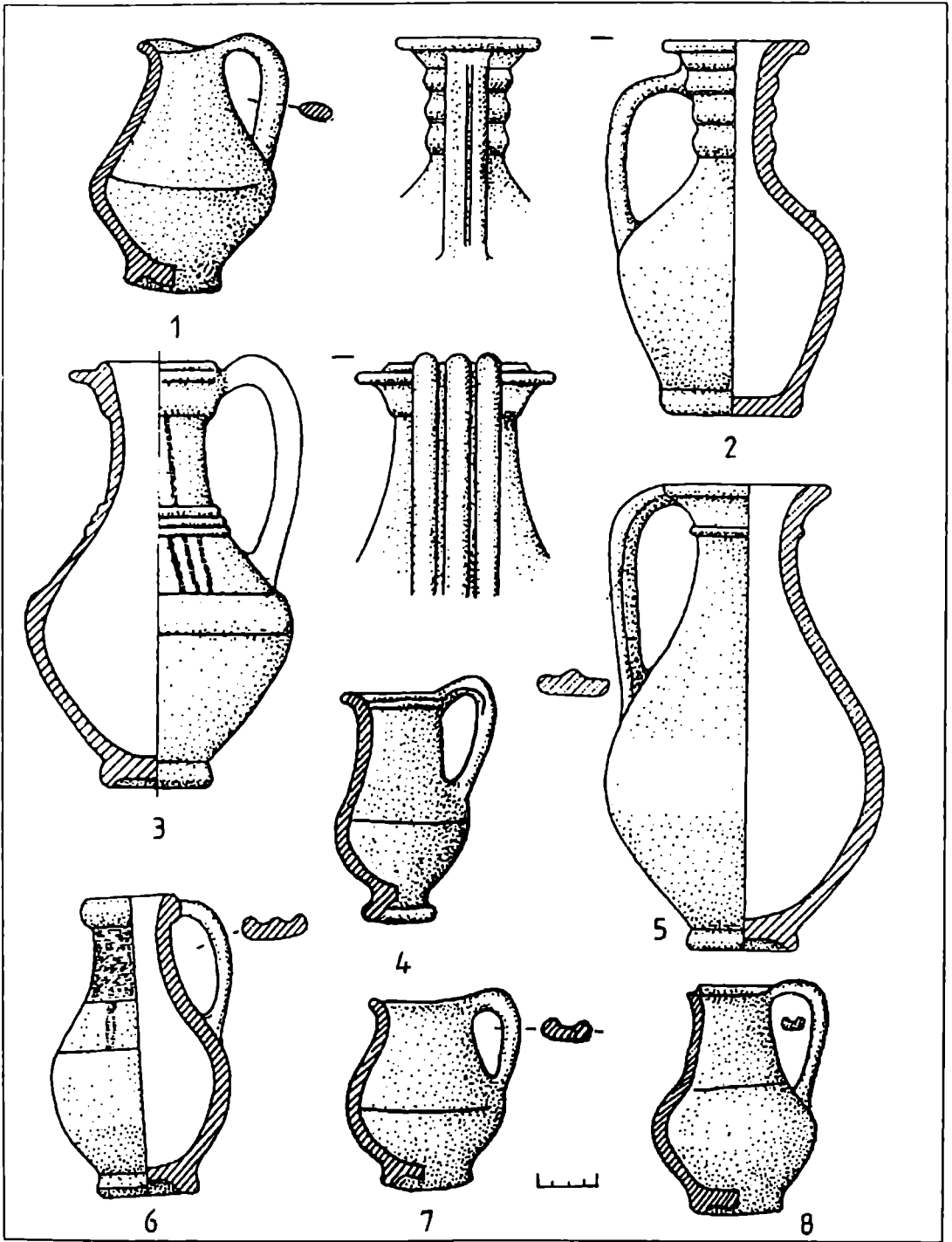

Fig. 173 Căni lucrate cu mâna.

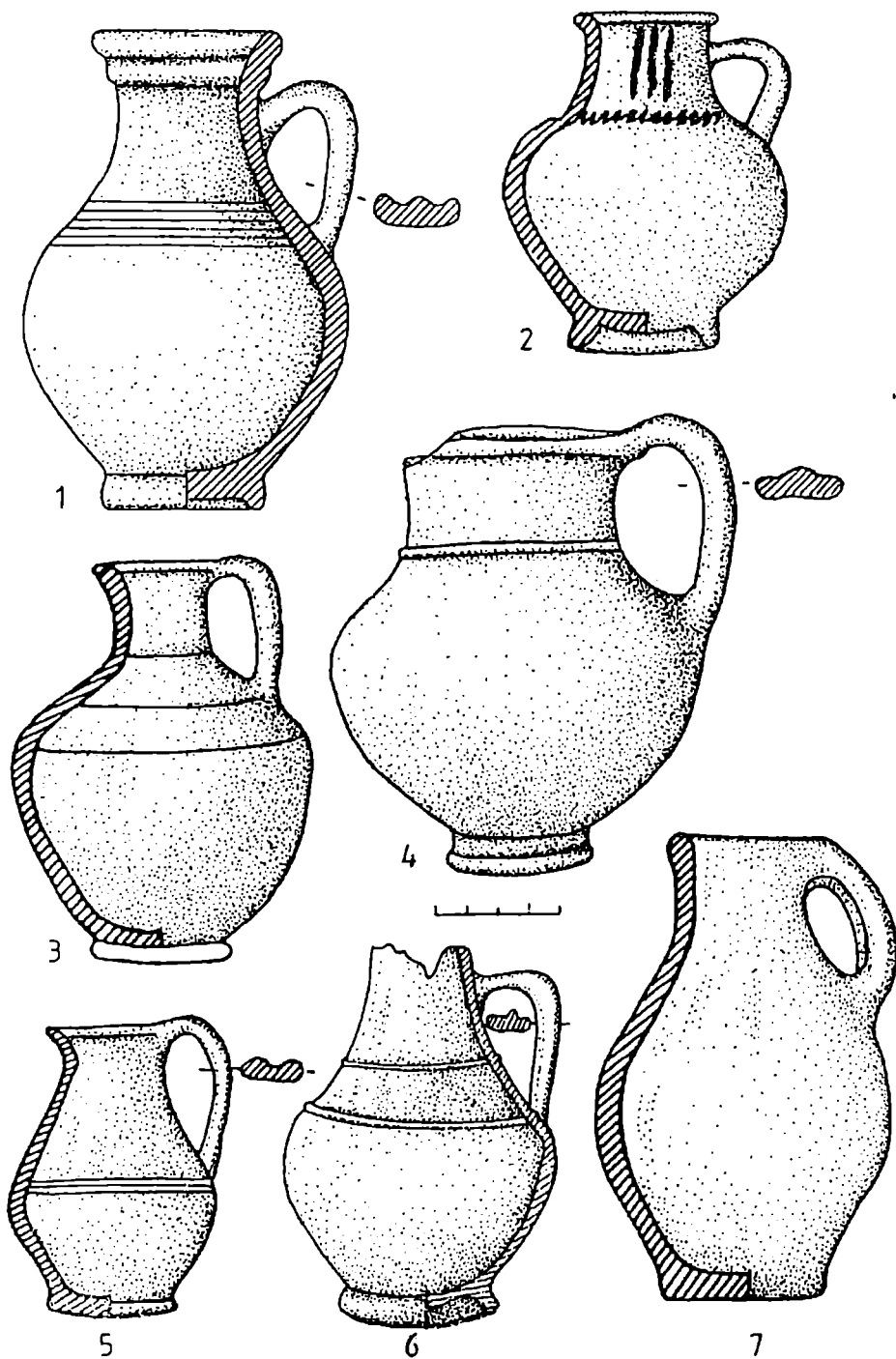

Fig. 174 Căni lucrate cu mâna și la roată.

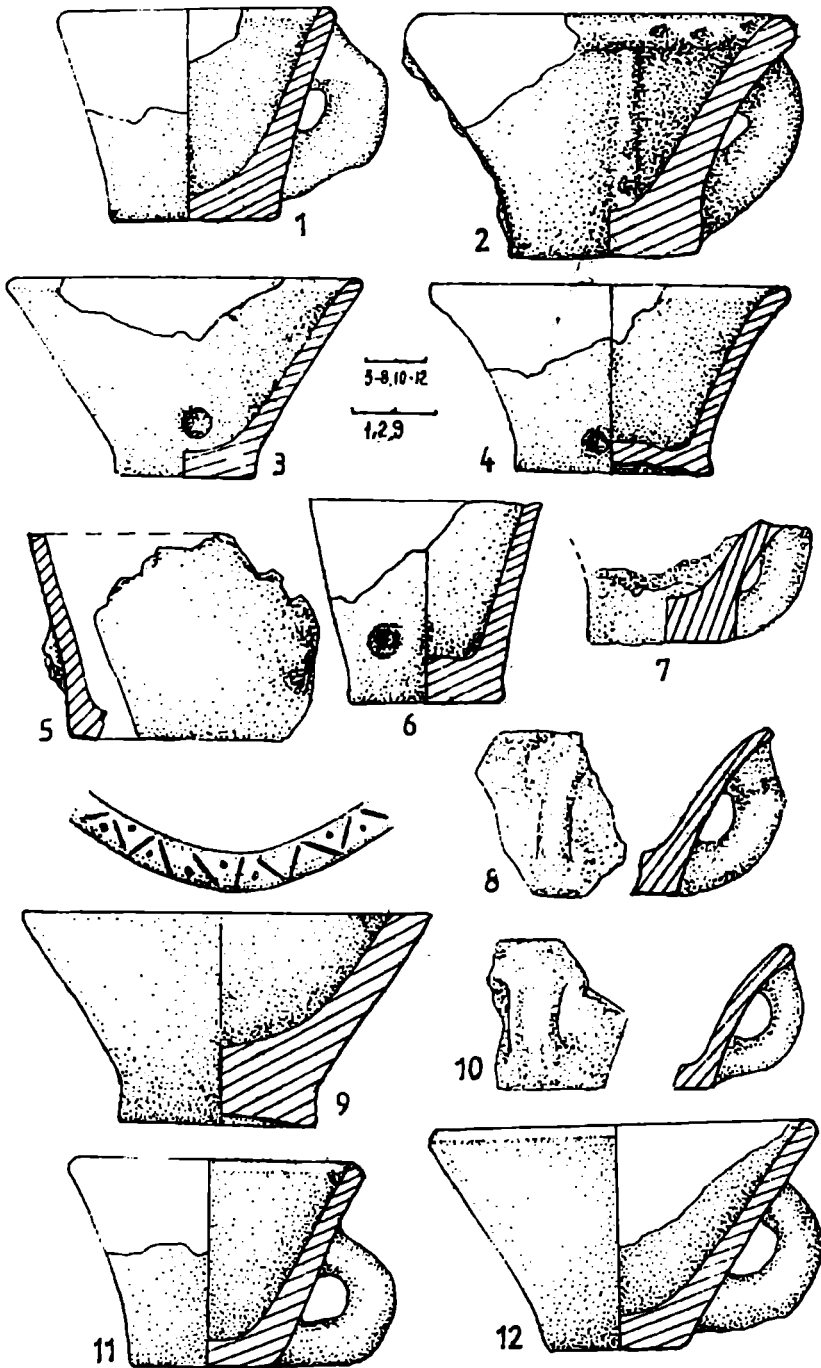

Fig. 175 Cești dacice.

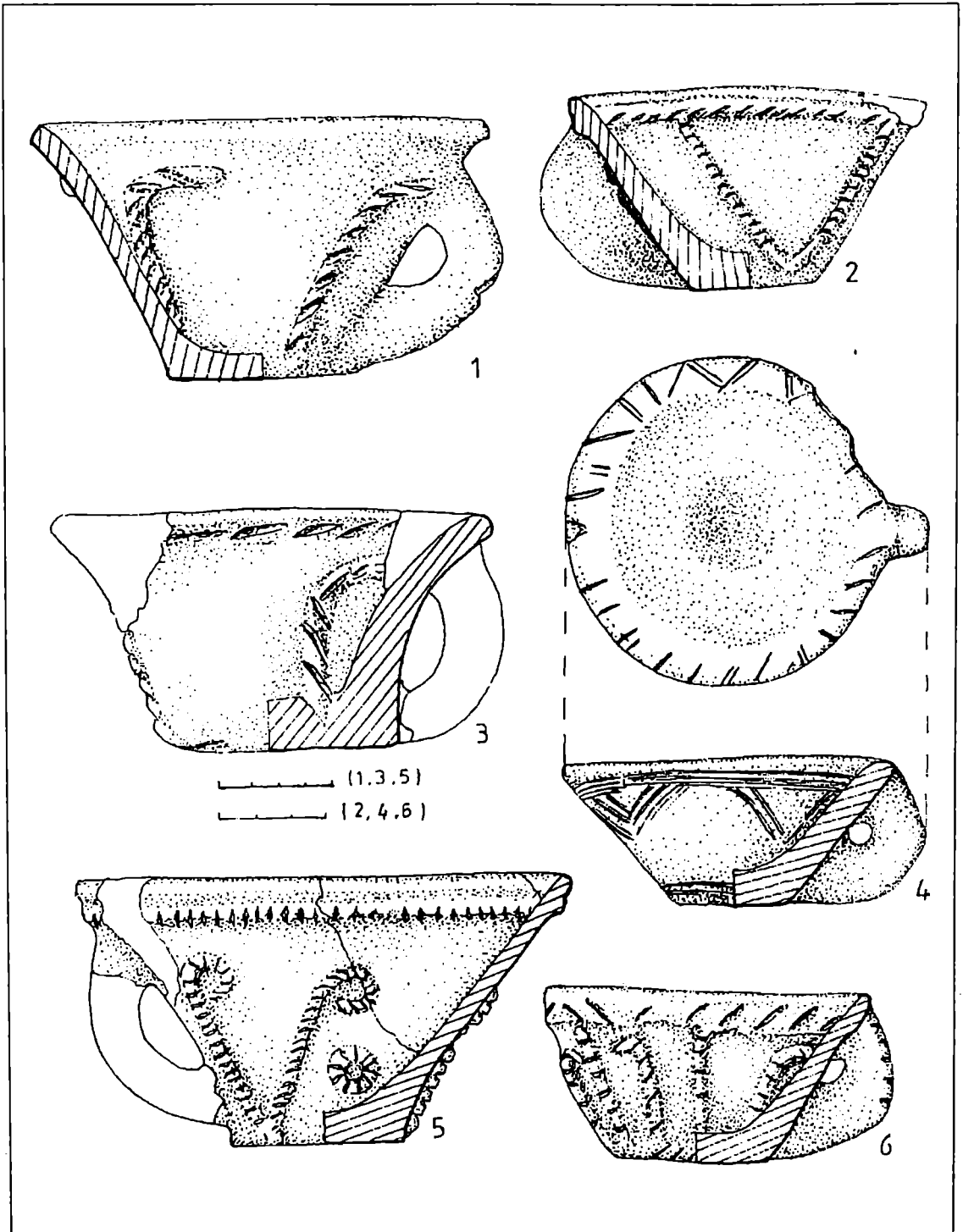

Fig. 176 Cești dacice.

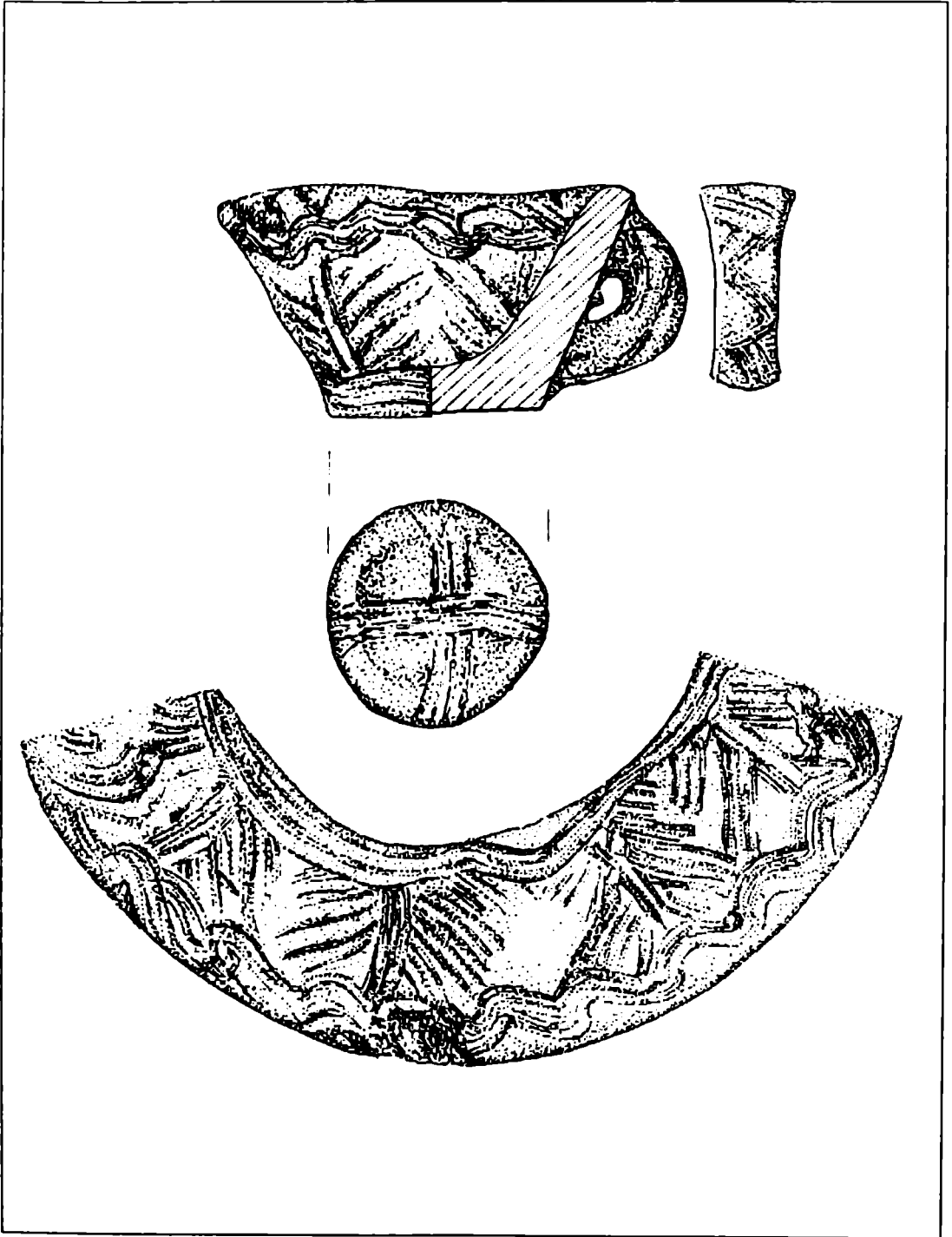

Fig. 177 Cești dacice.

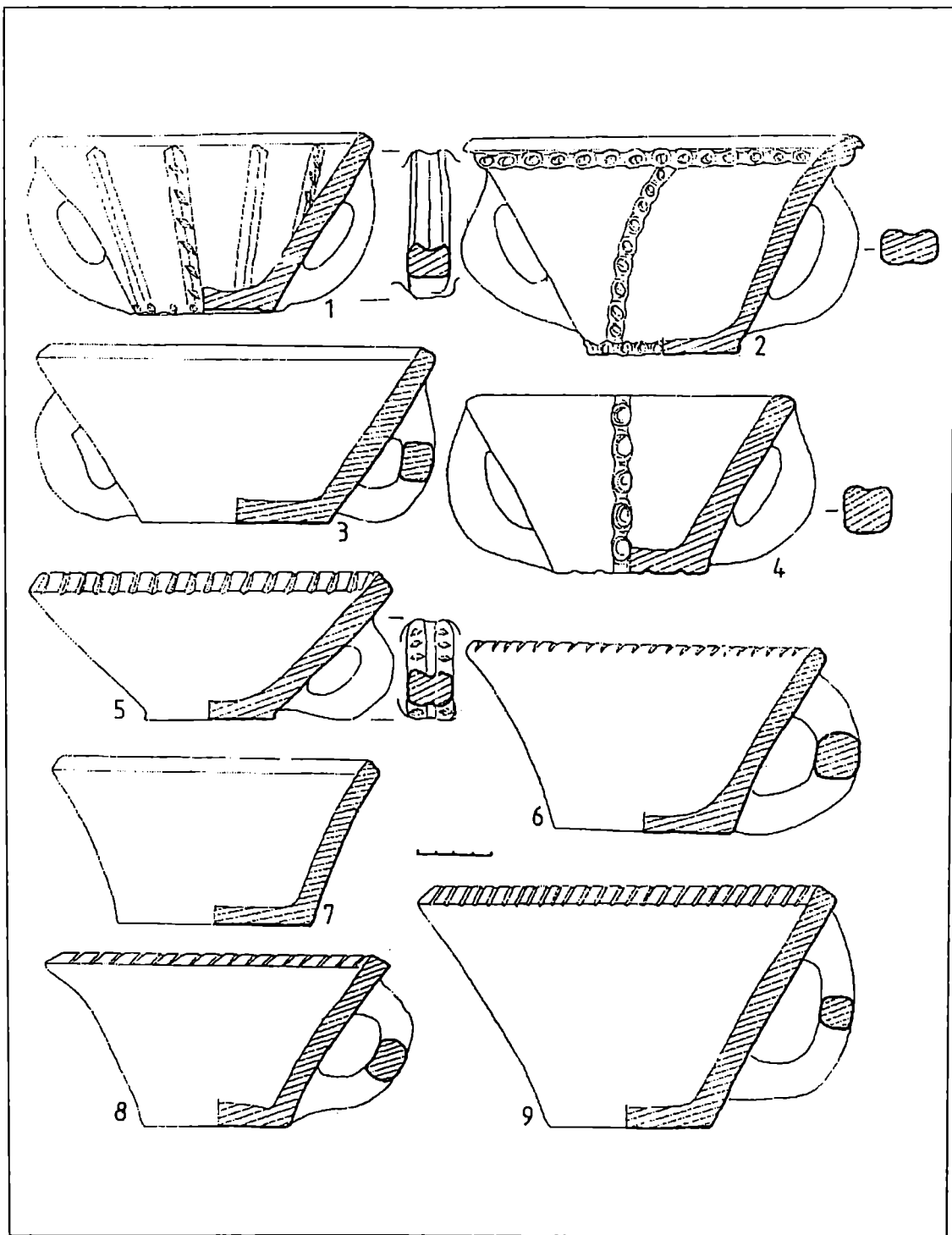

Fig. 178 Cești dacice cu două torți.

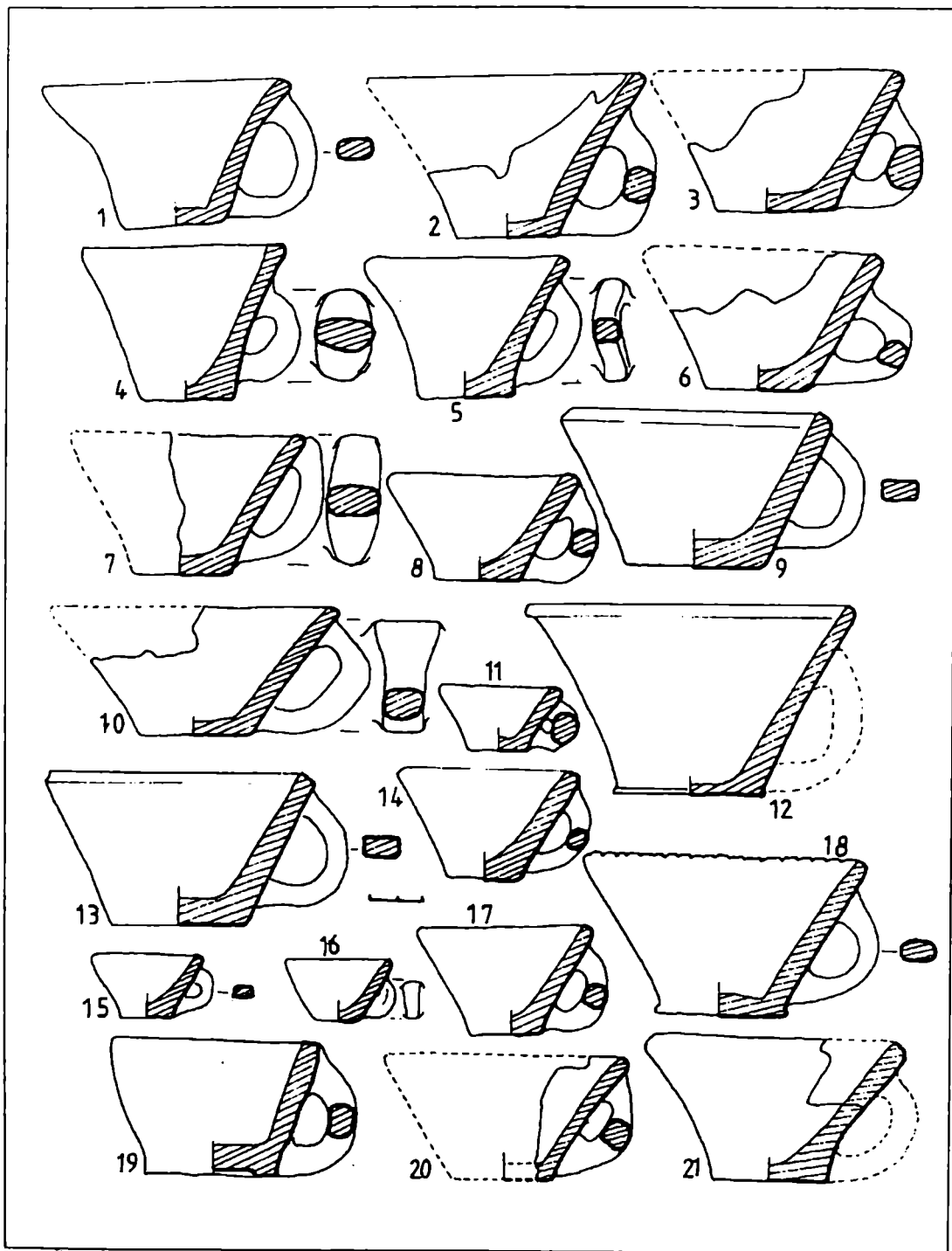

Fig. 179 Cești dacice.

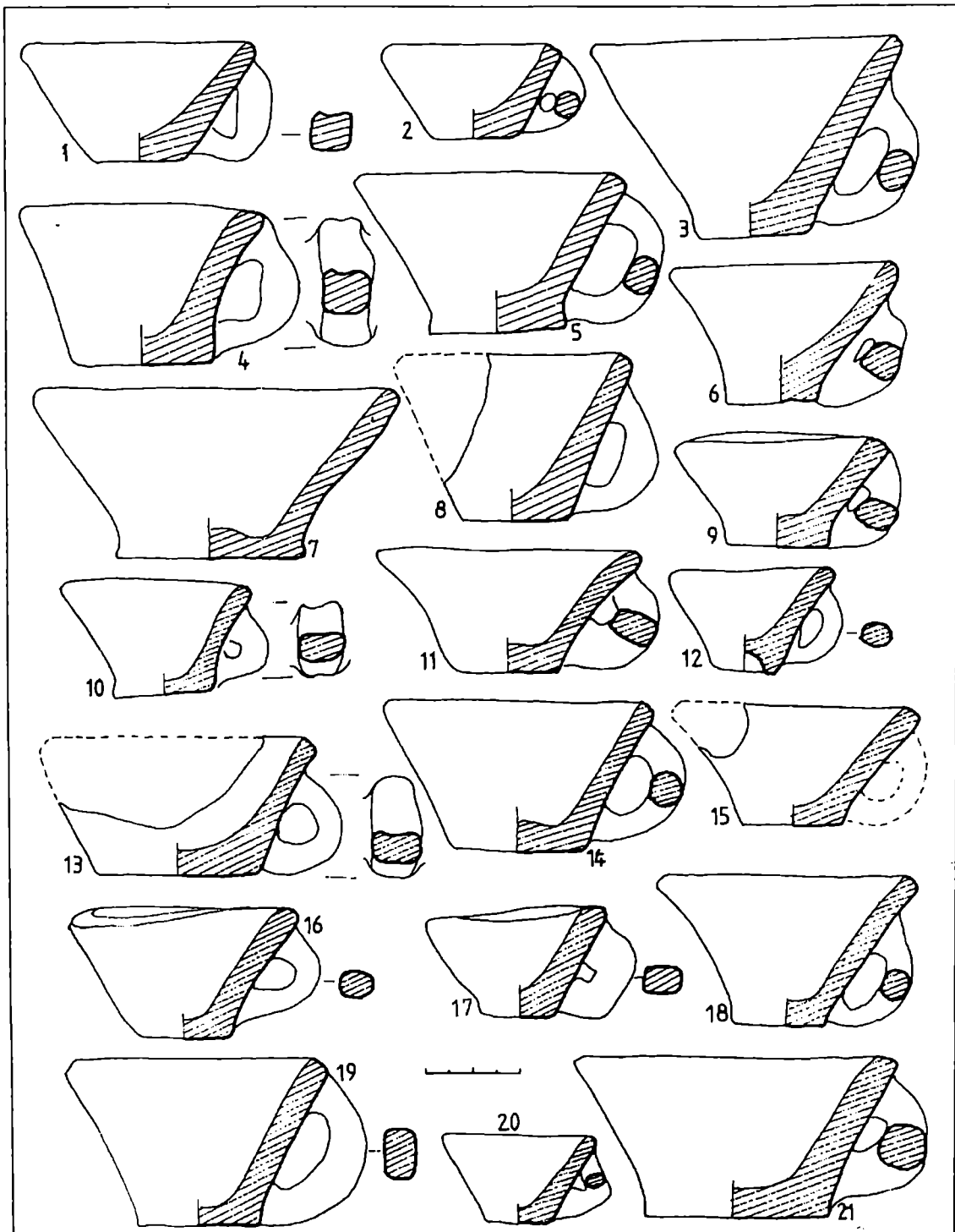

Fig. 180 Cești dacice.



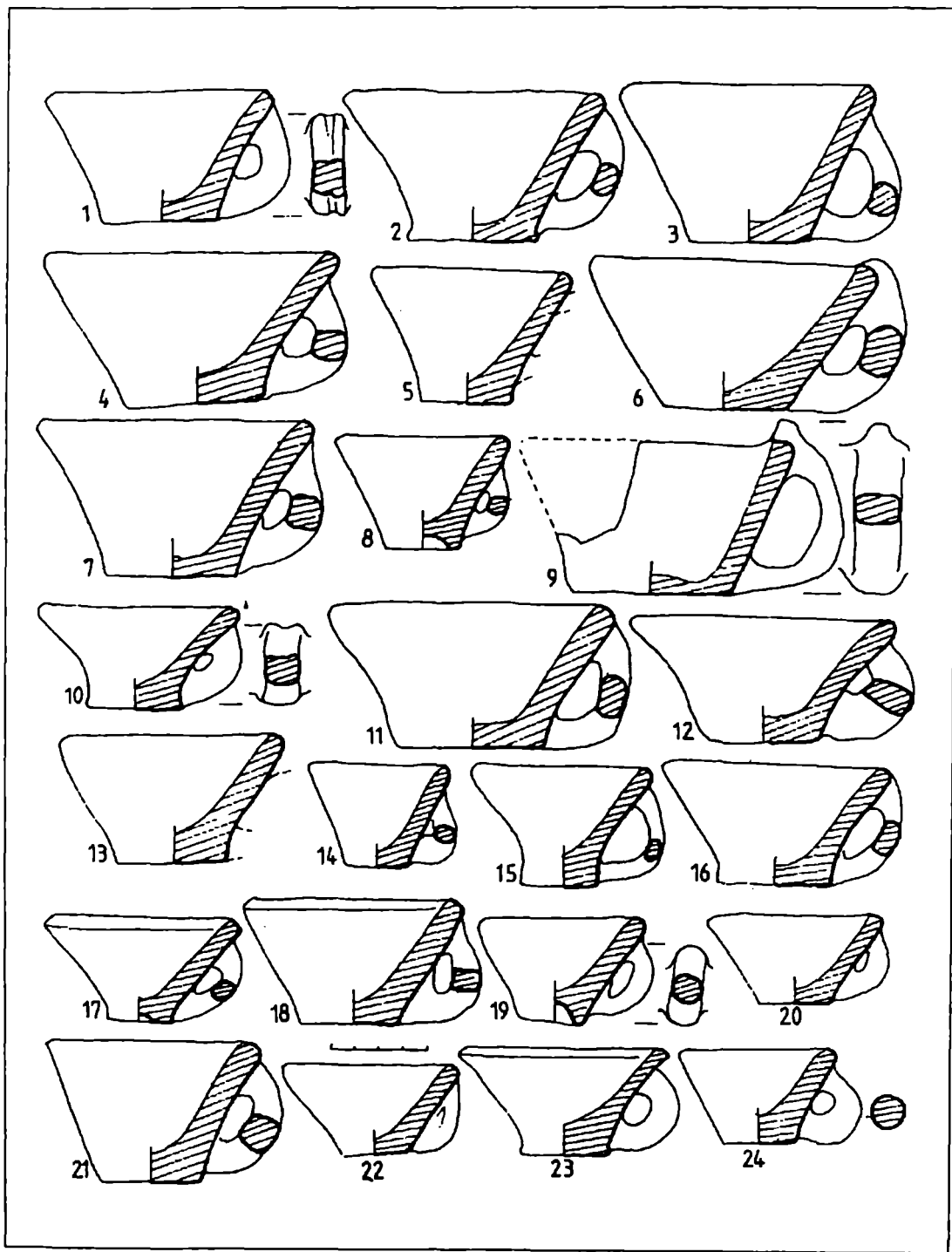

Fig. 181 Cești dacice.

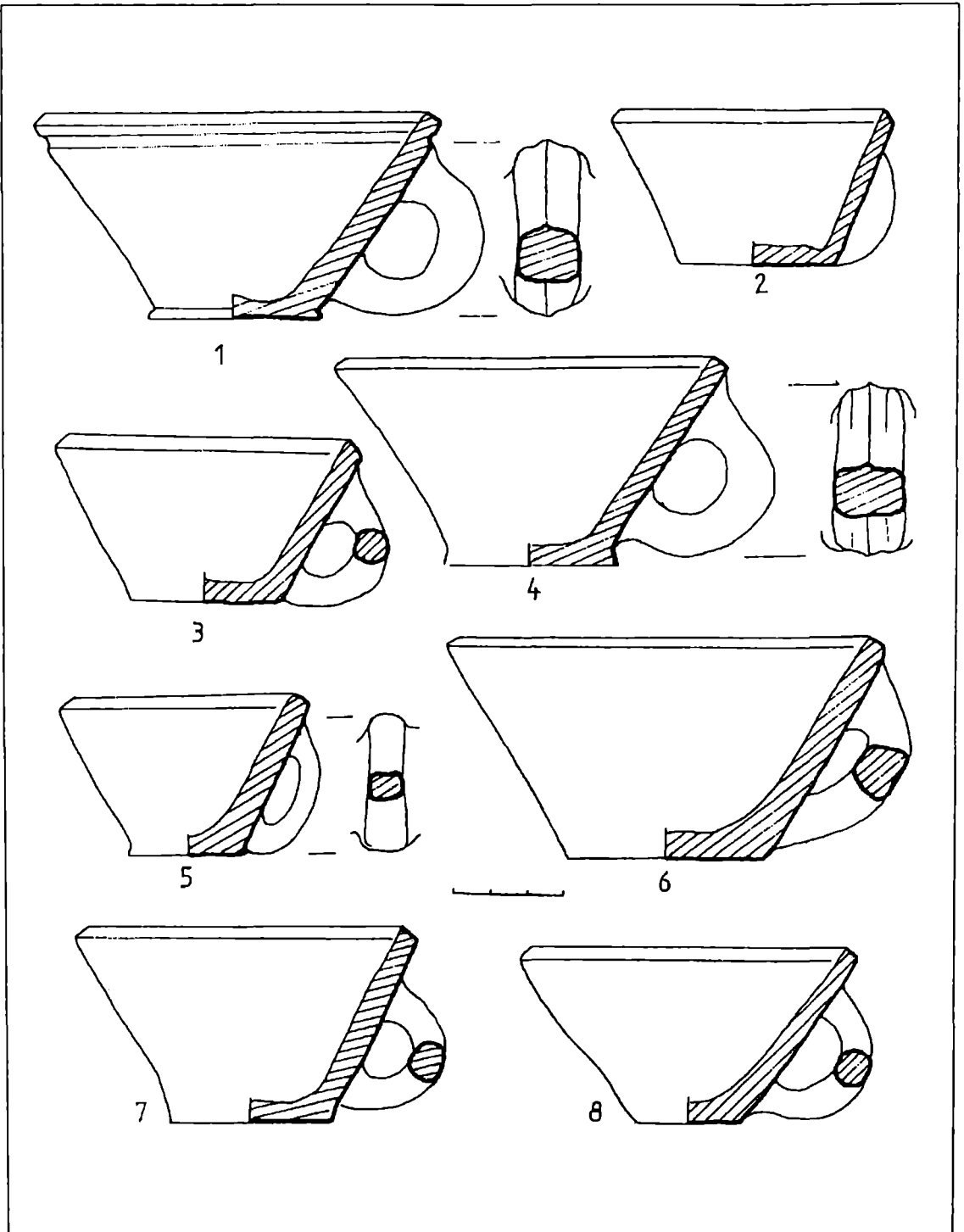

Fig. 182 Cești dacice.

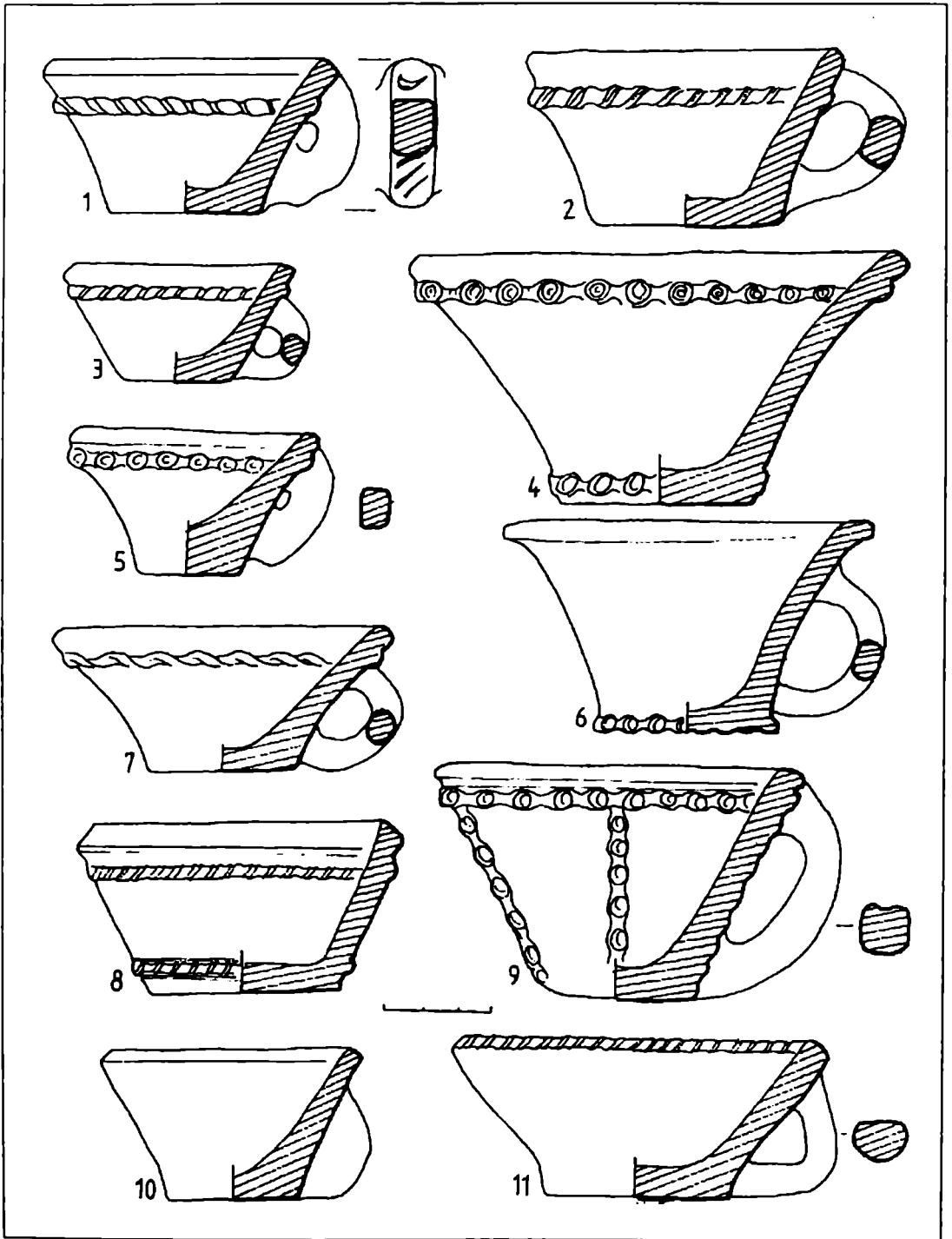

Fig. 183 Cești dacice.

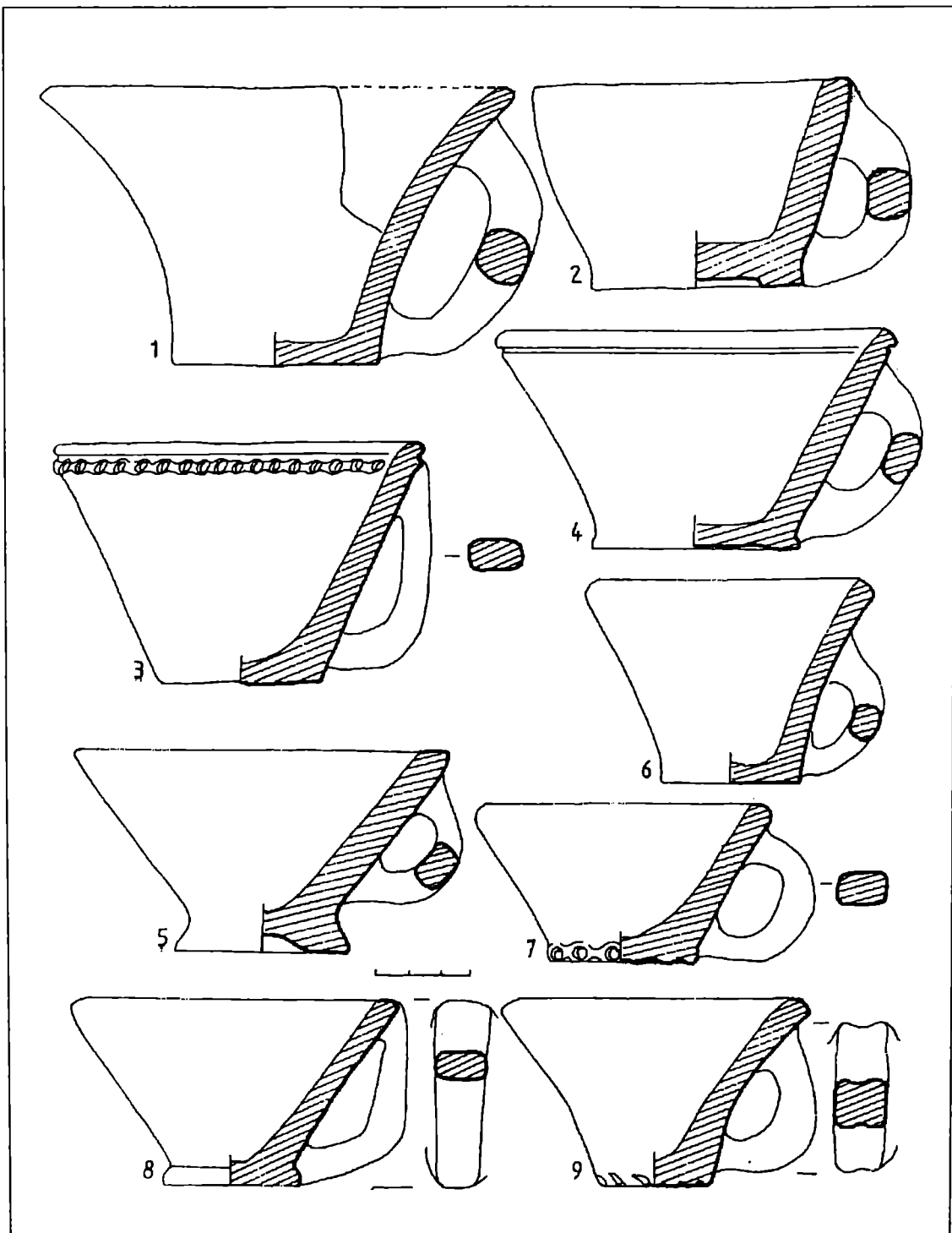

Fig. 184 Cești dacice.

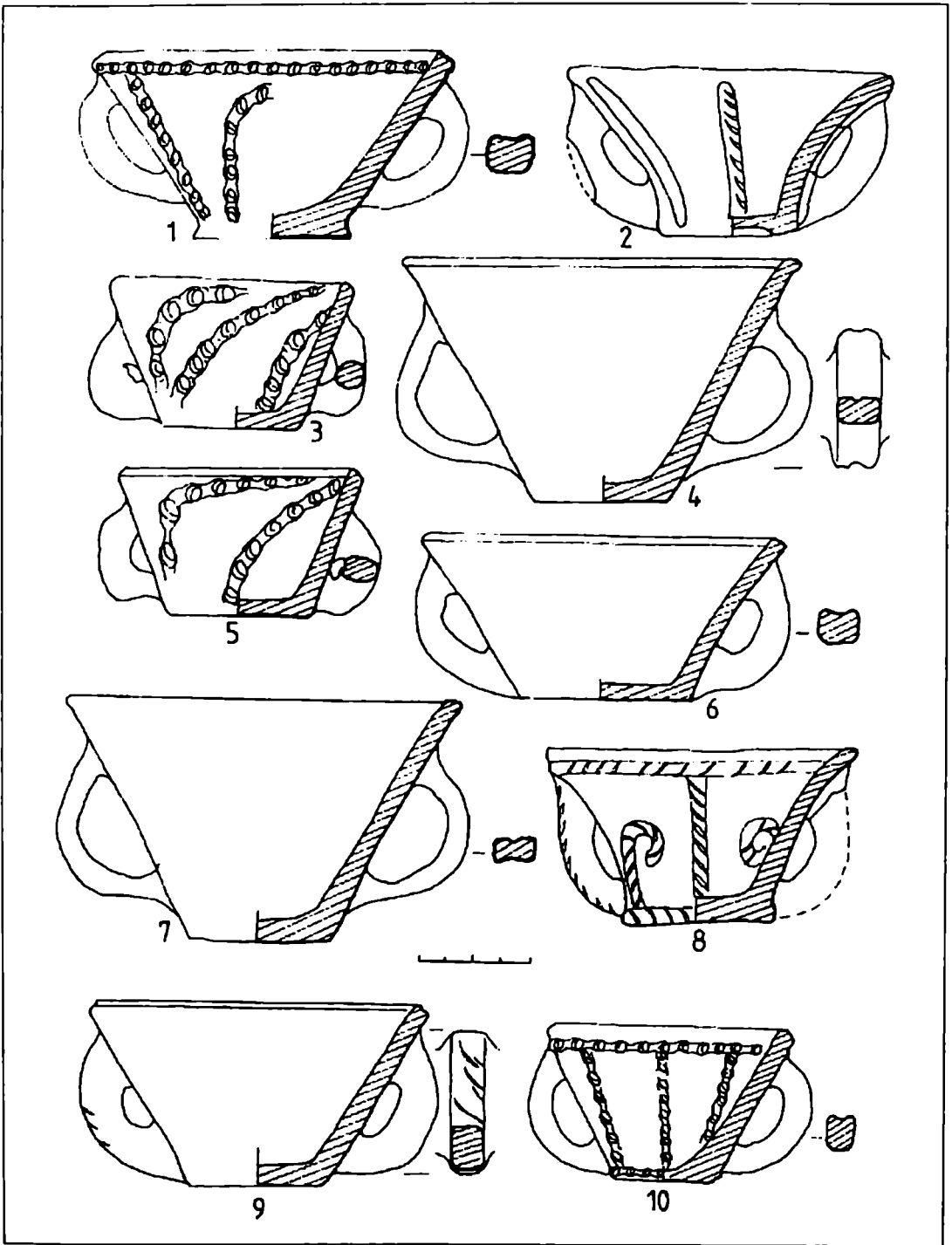

Fig. 185 Cești dacice cu două torți.

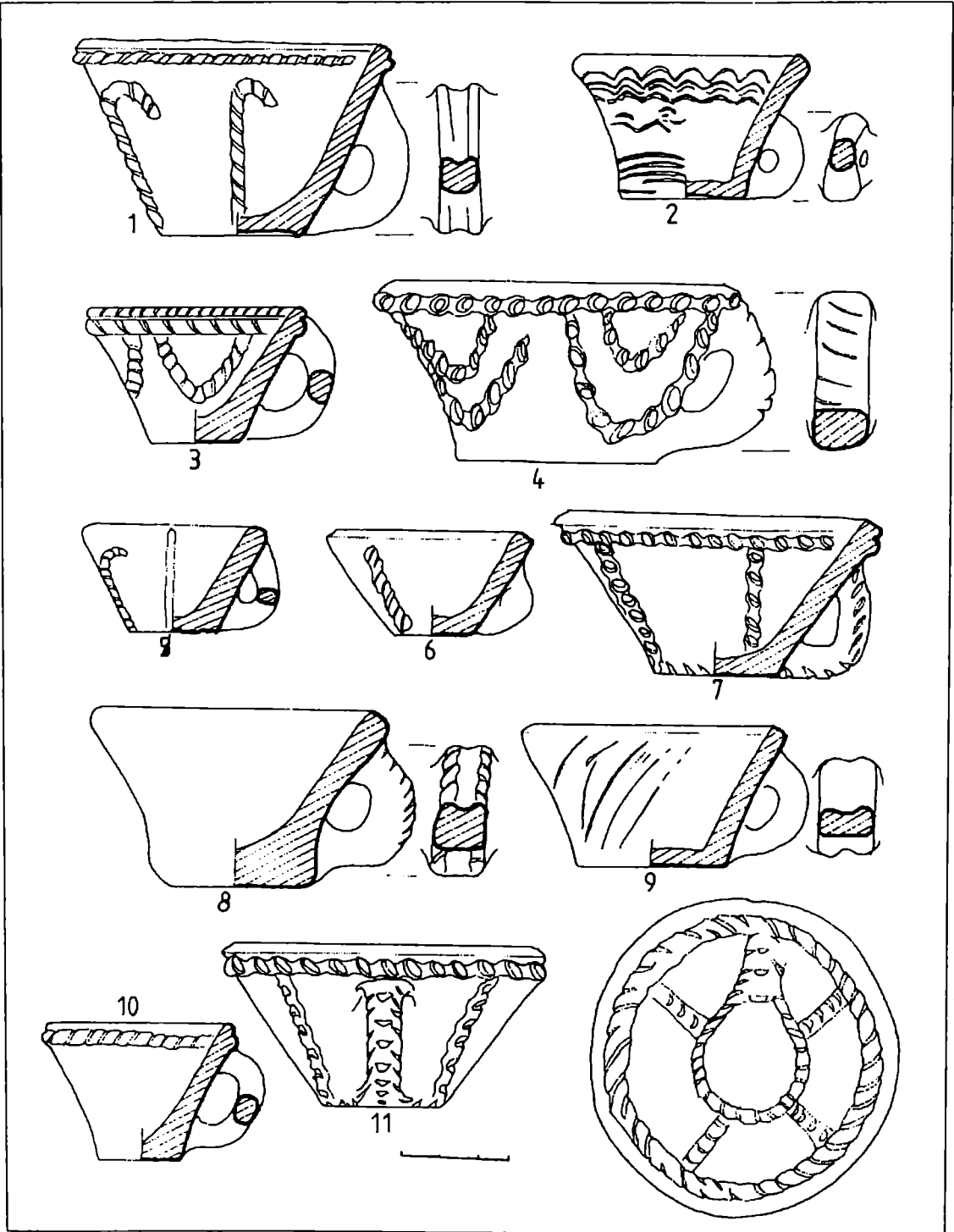

Fig. 186 Cești dacice.

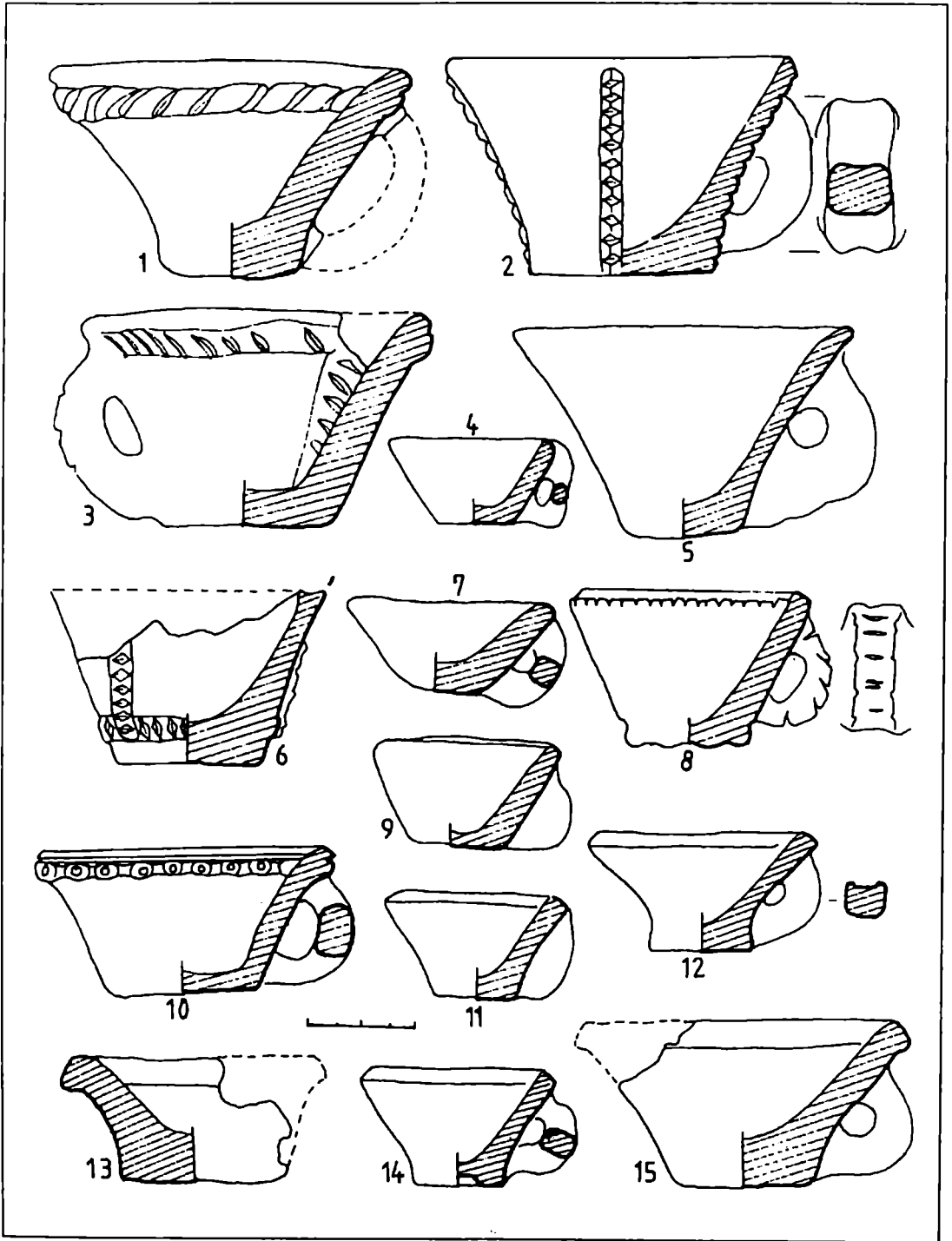

Fig. 187 Cești dacice.

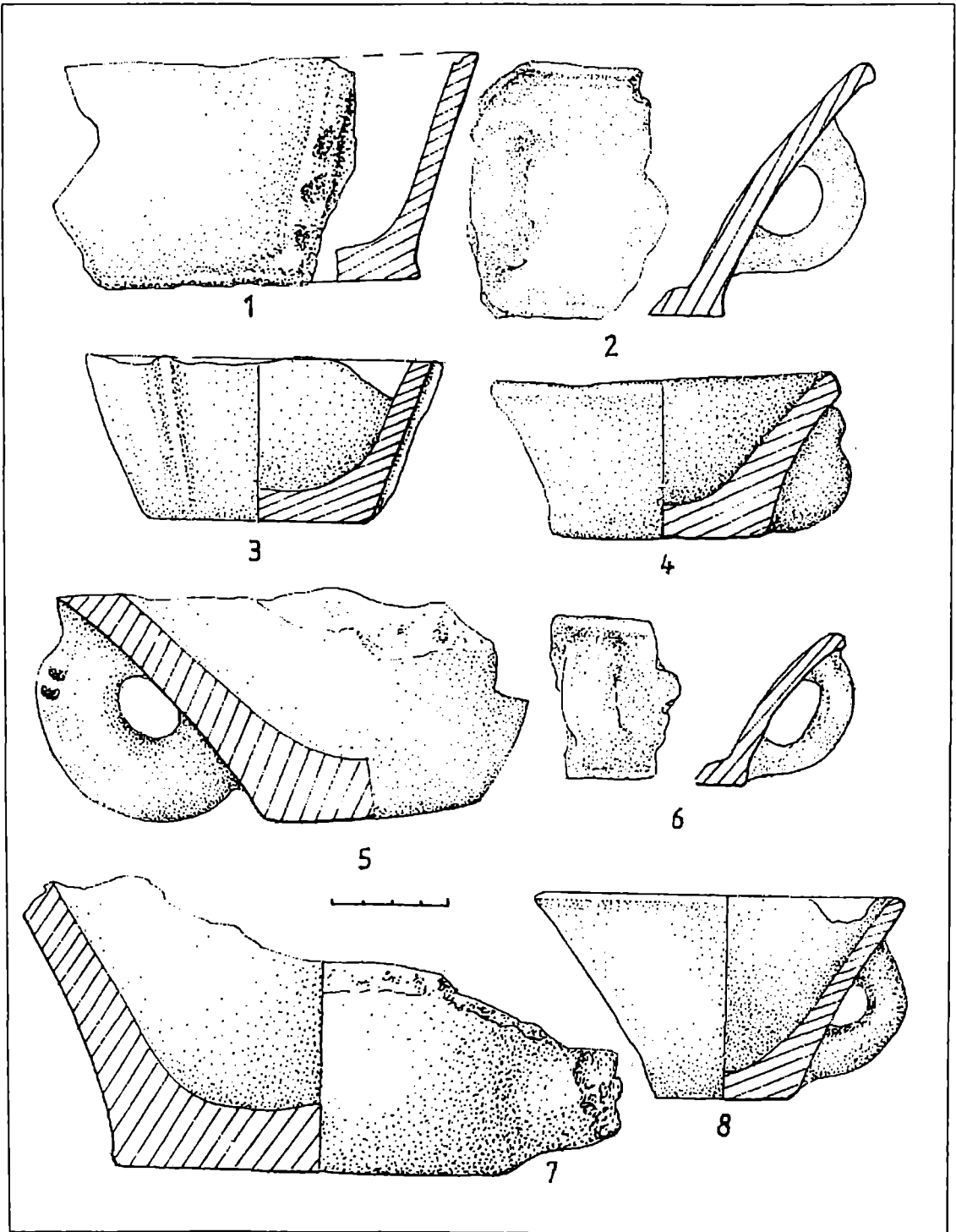

Fig. 188 Cești dacice.



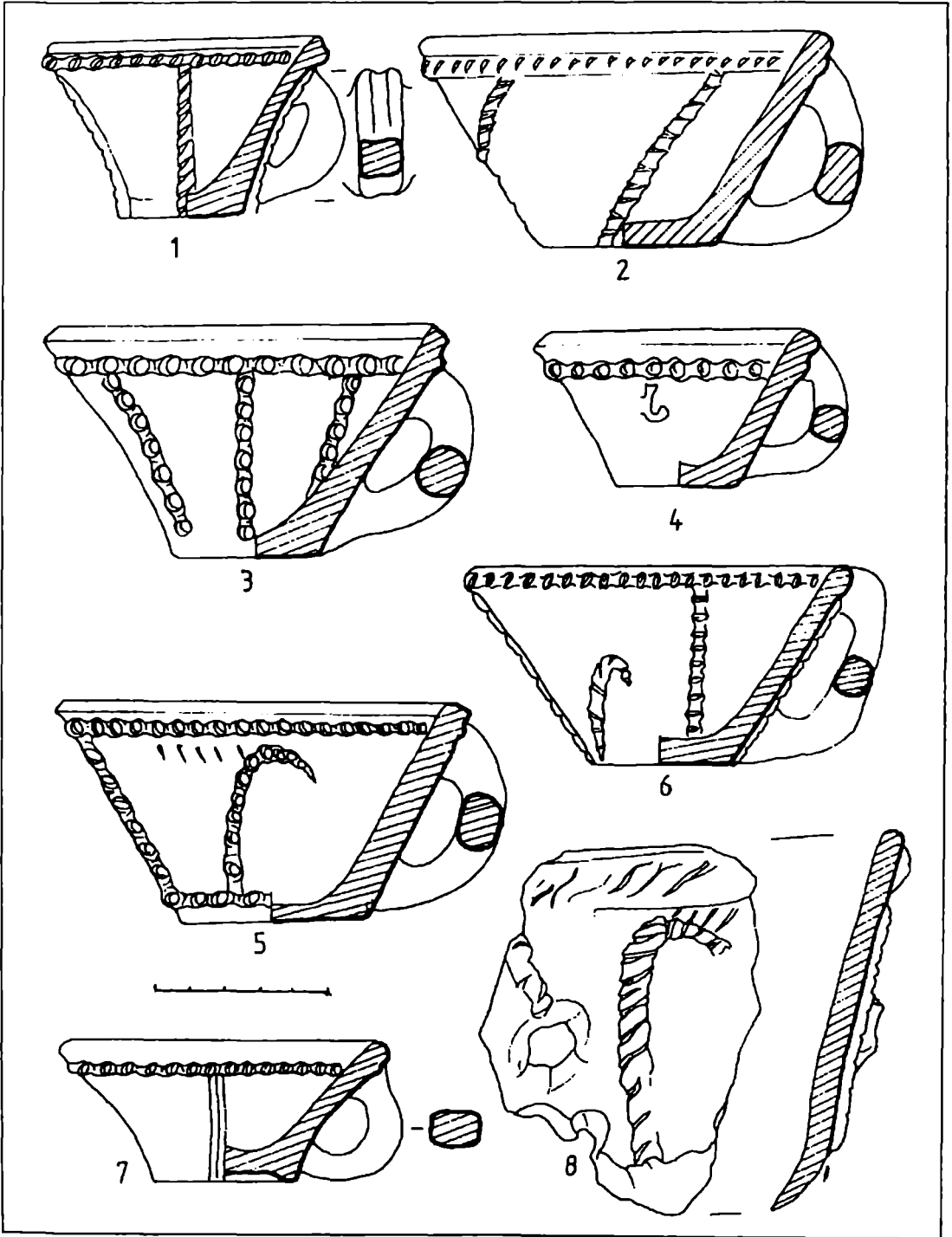

Fig. 189 Cești dacice.

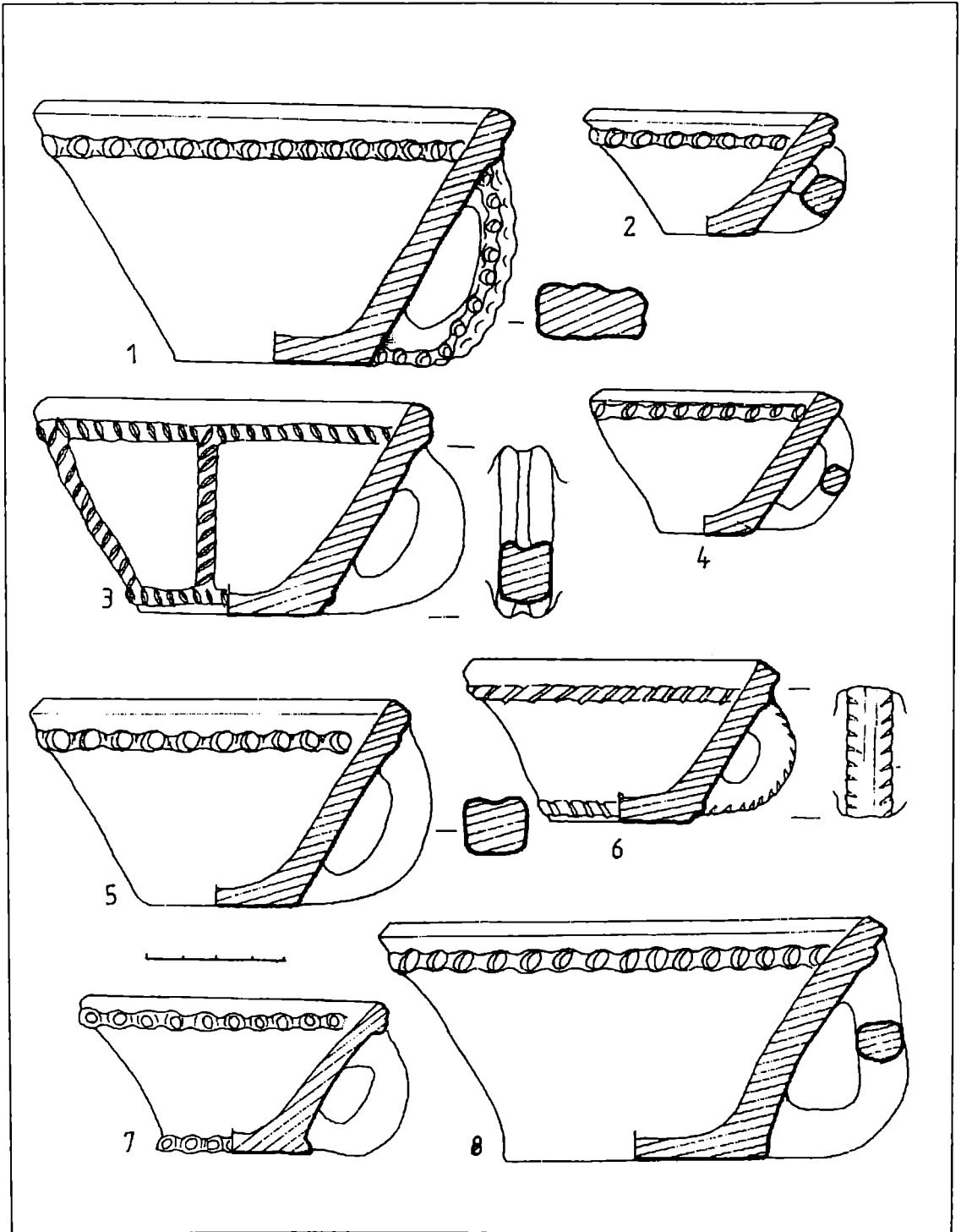

Fig. 190 Cești dacice.

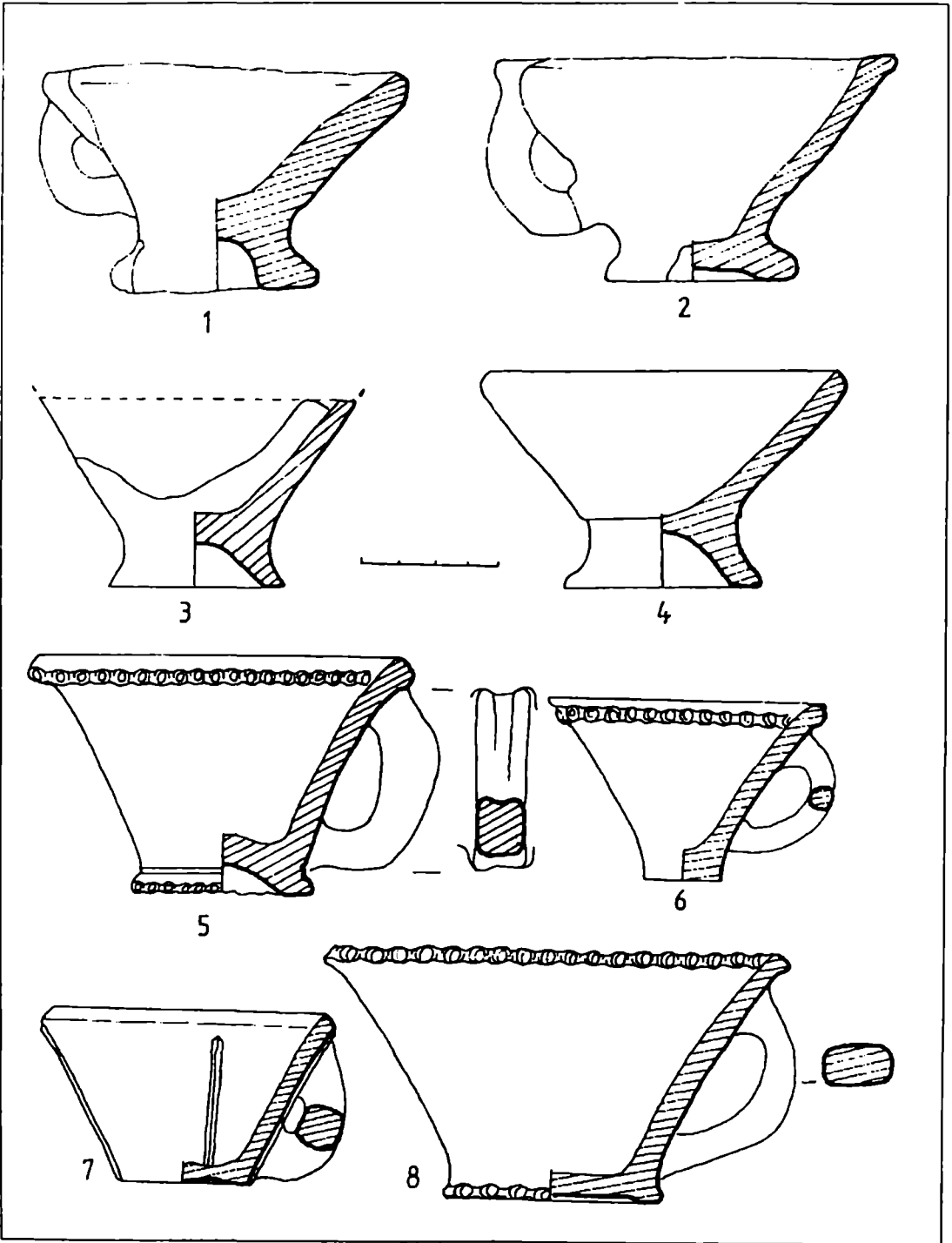

Fig. 91 Cești dacice.

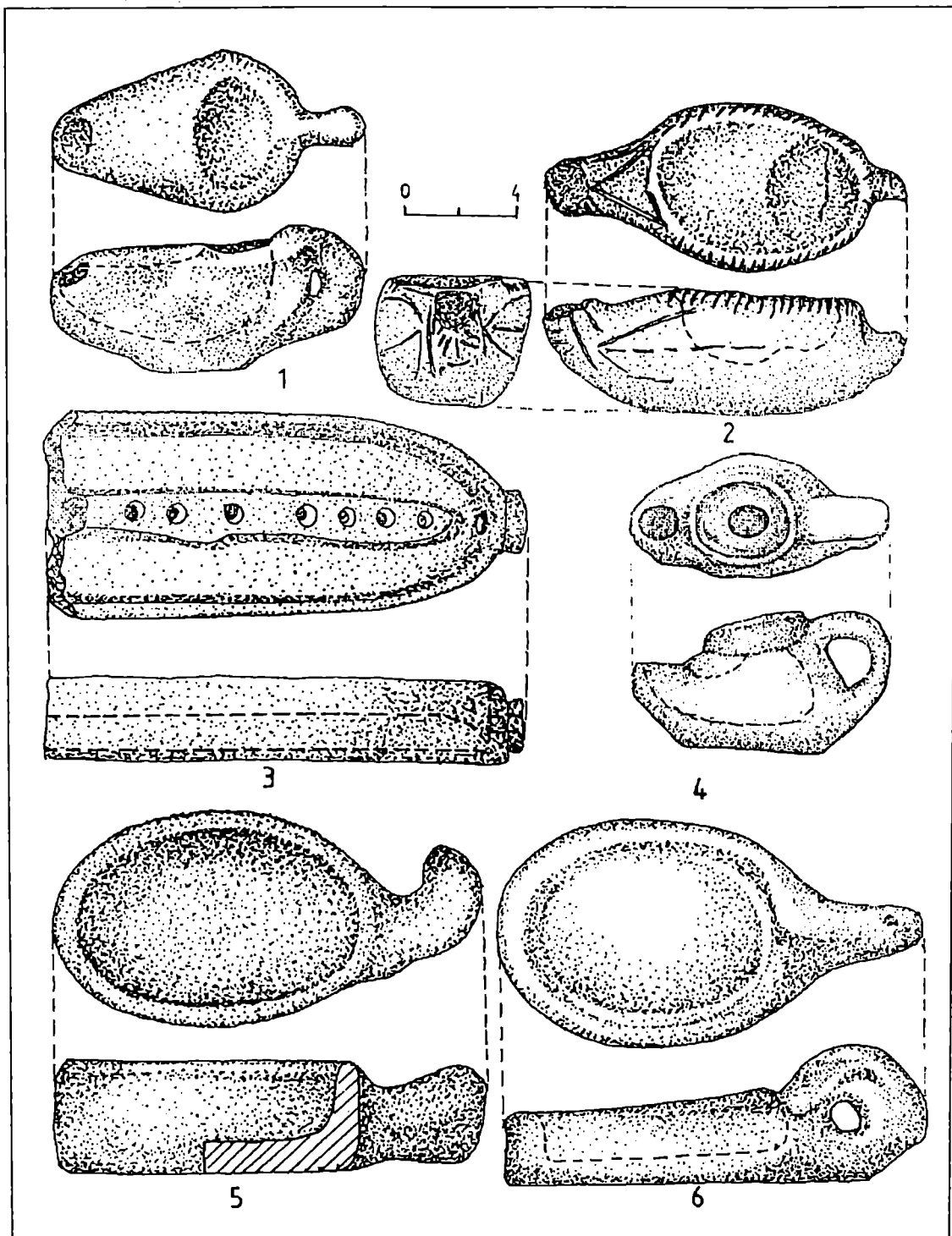

Fig. 192 Opaite lucrate cu mâna.

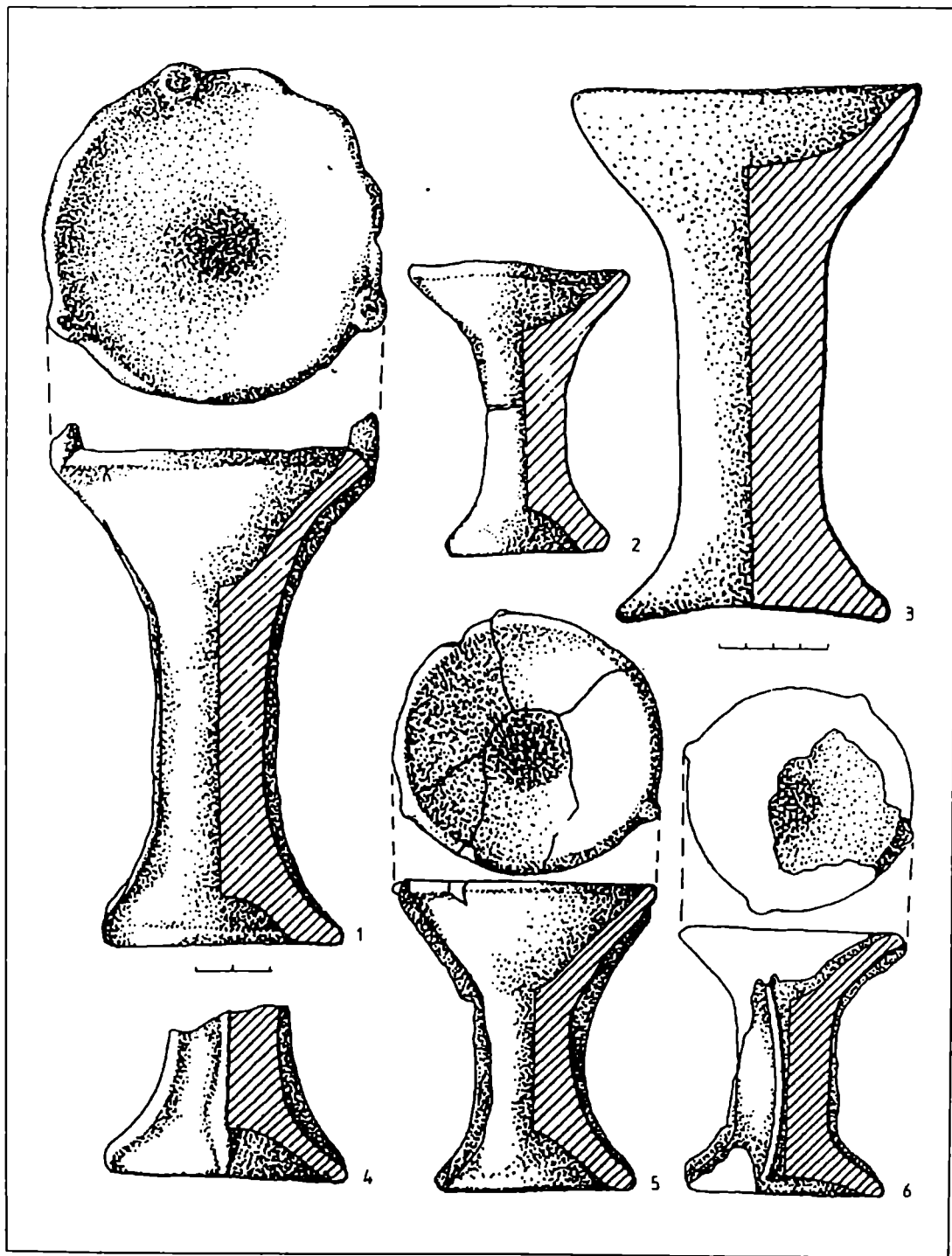

Fig. 193 Sfeșnice lucrate cu mână.

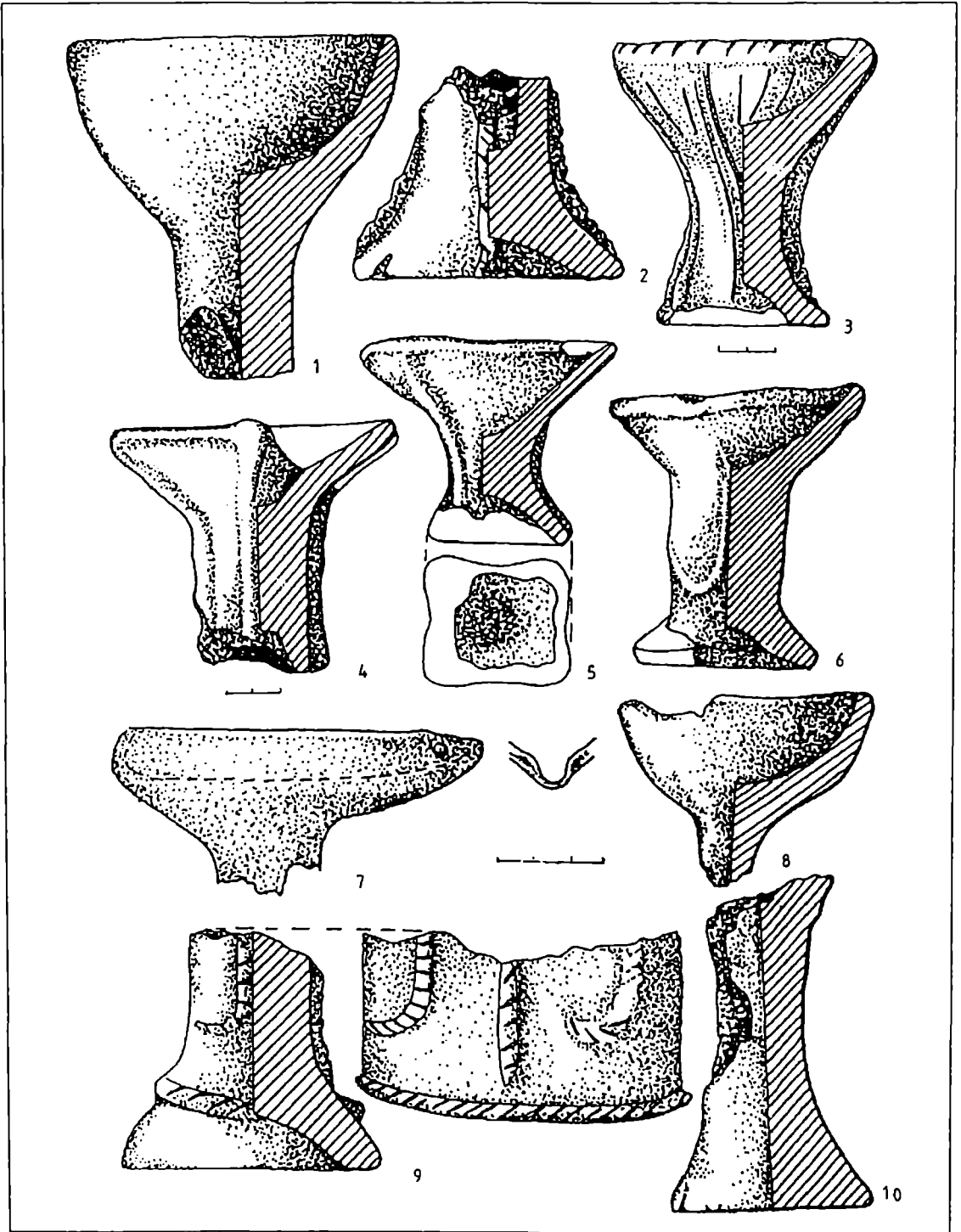

Fig. 194 Sfeșnice lucrate cu mână.

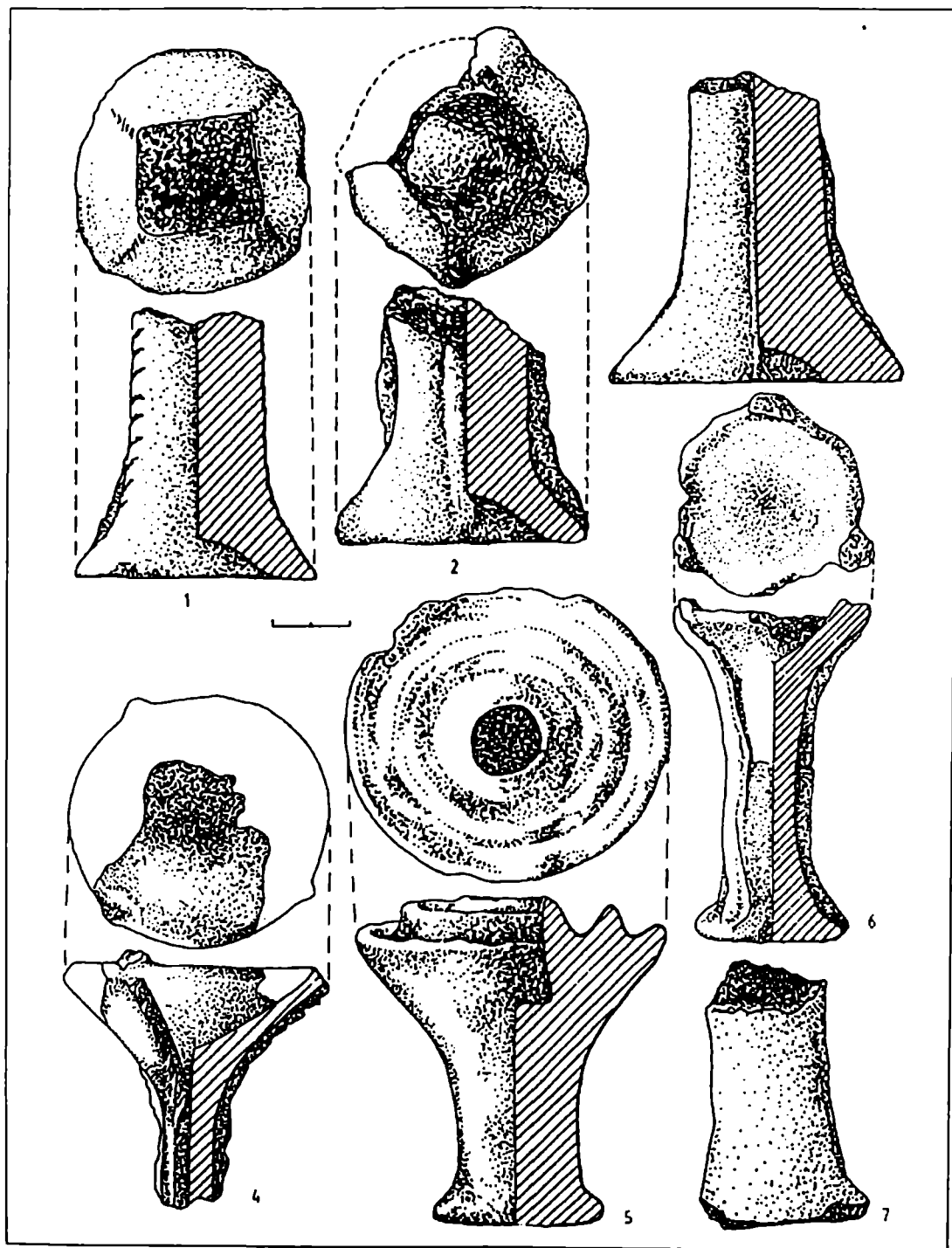

Fig. 195 Sfeșnice lucrate cu mână.

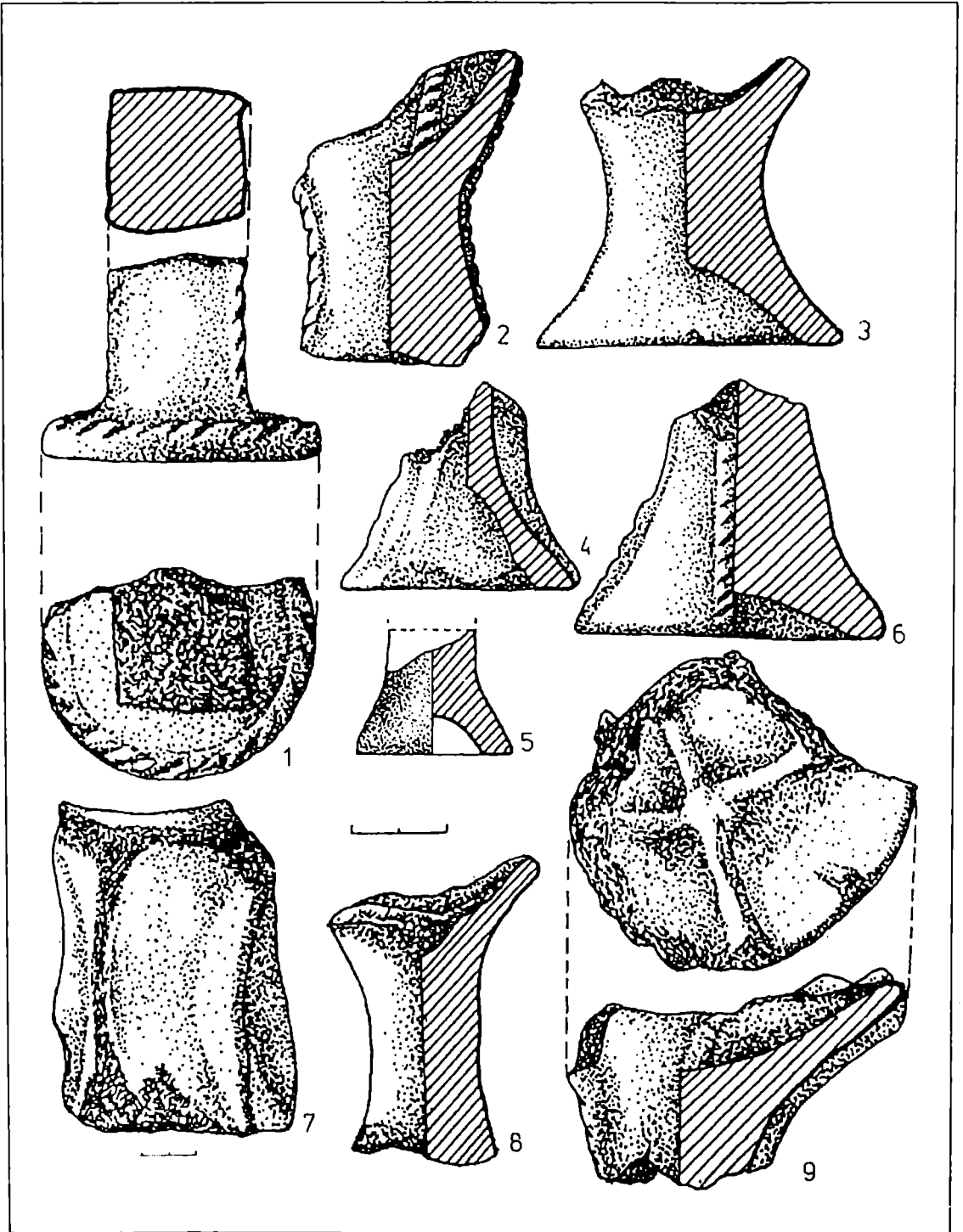

Fig. 196 Sfeșnice lucrate cu mână.



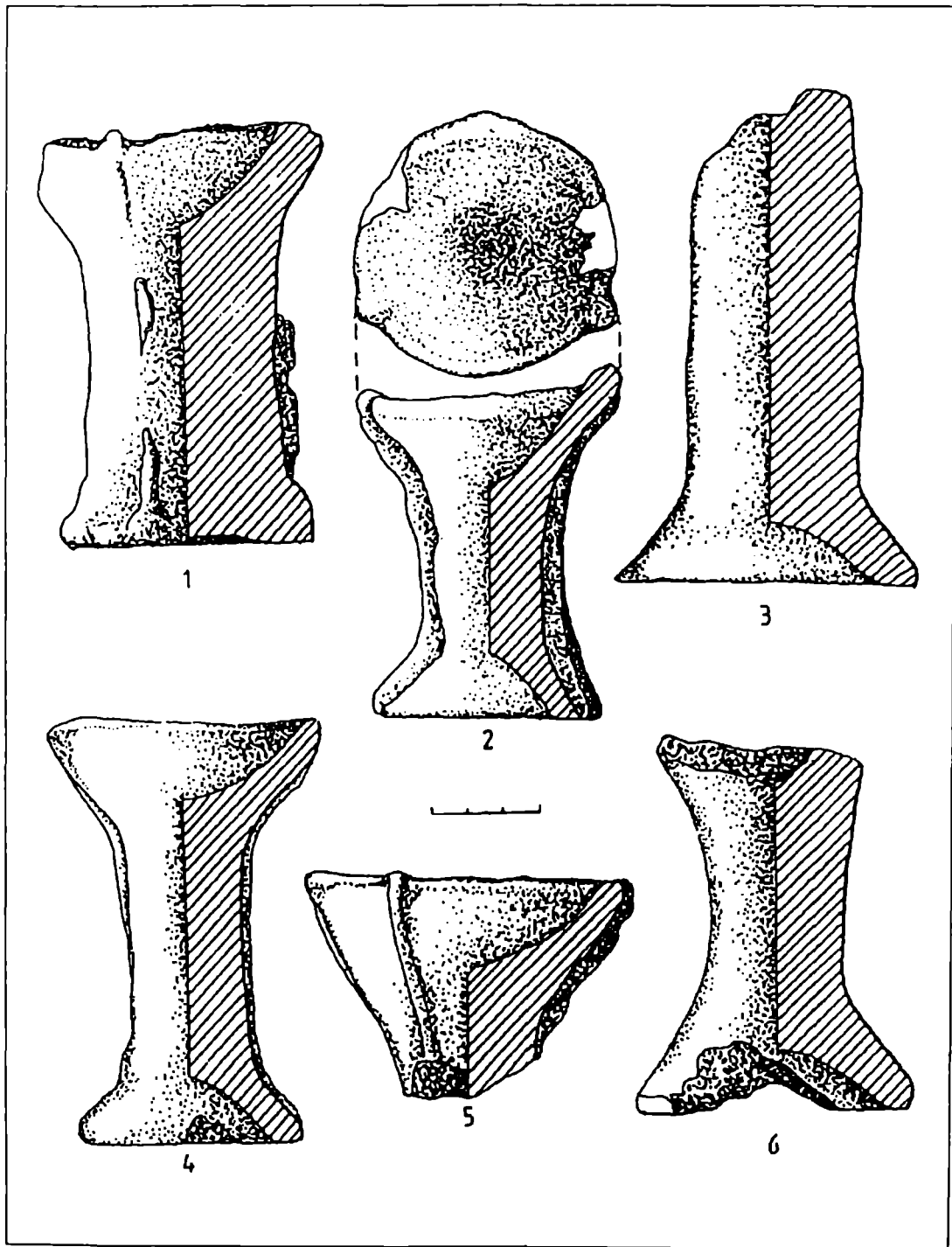

Fig. 197 Sfeșnice lucrate cu mână.

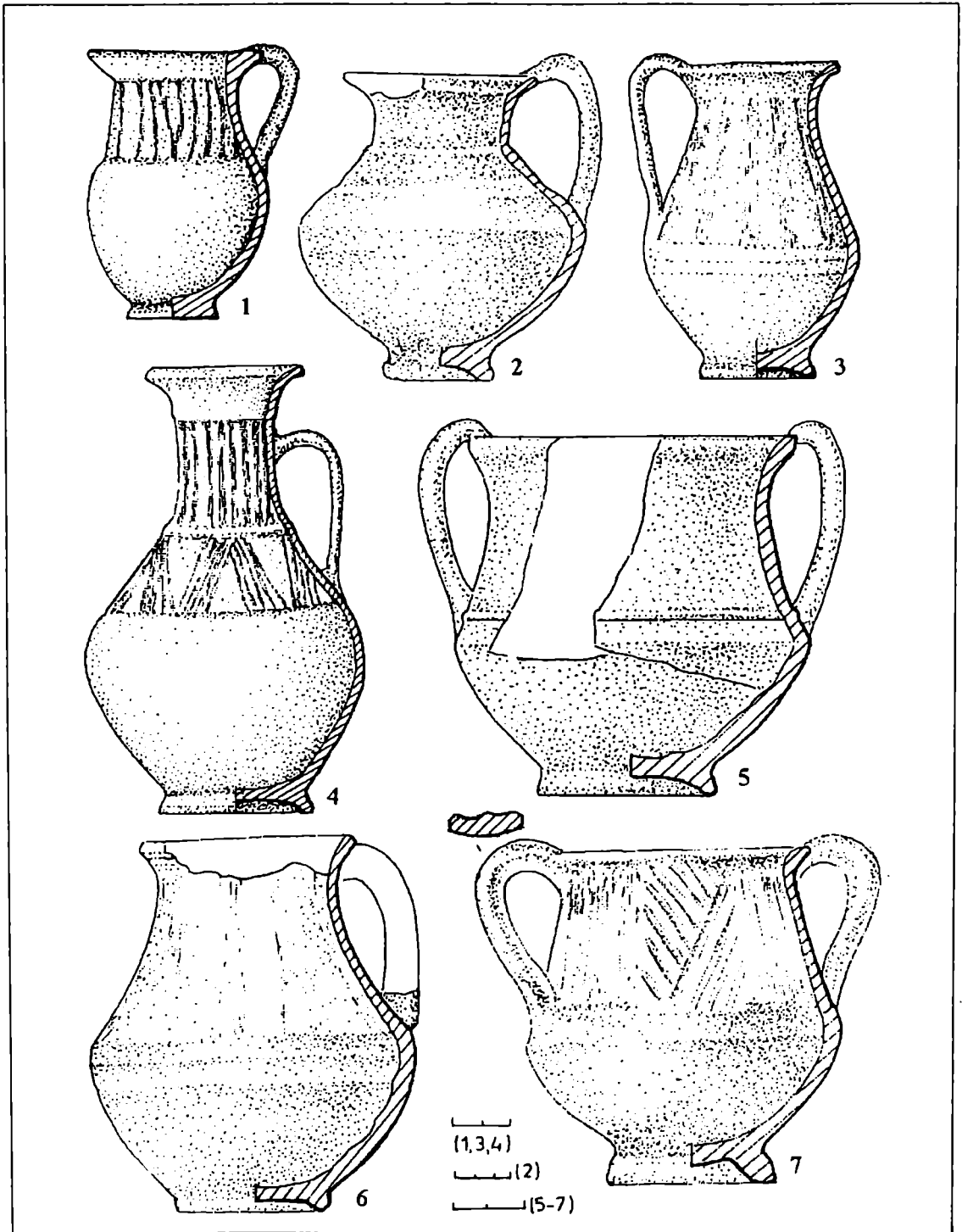

Fig. 198 Căni și oale cu două torți lucrate cu mâna și la roată.

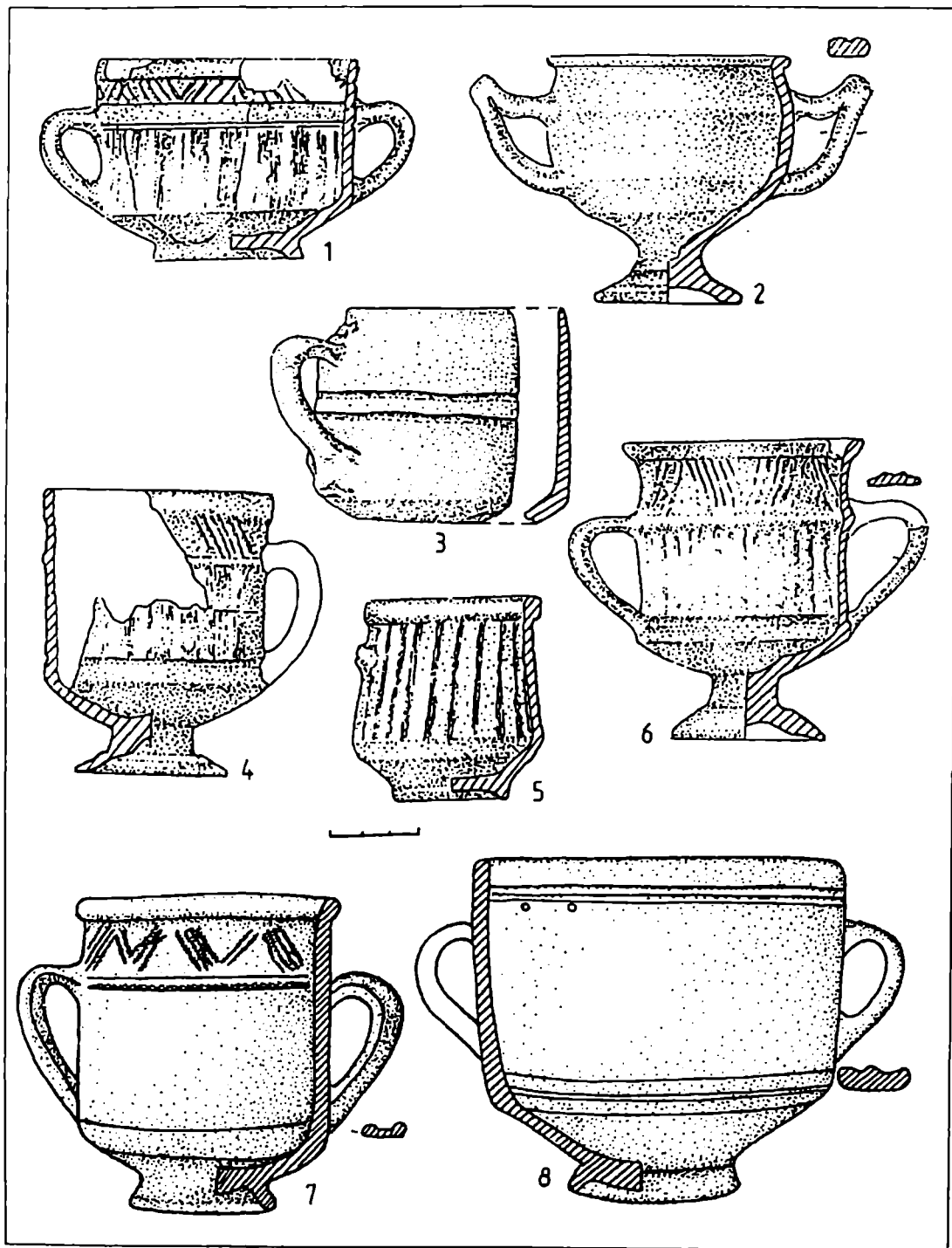

Fig. 199 Cești cu două torți.

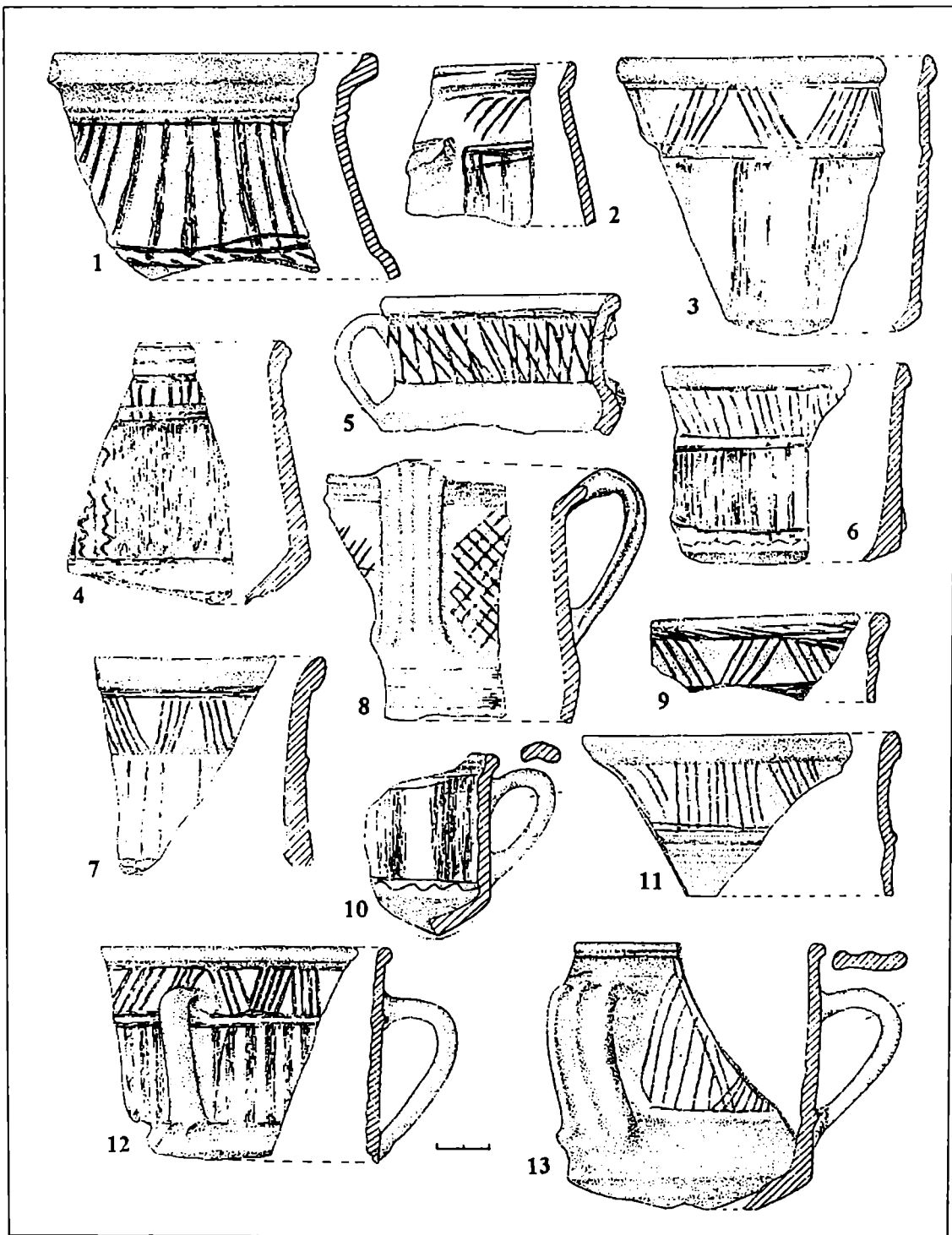

Fig. 200 Cești cu două torți.

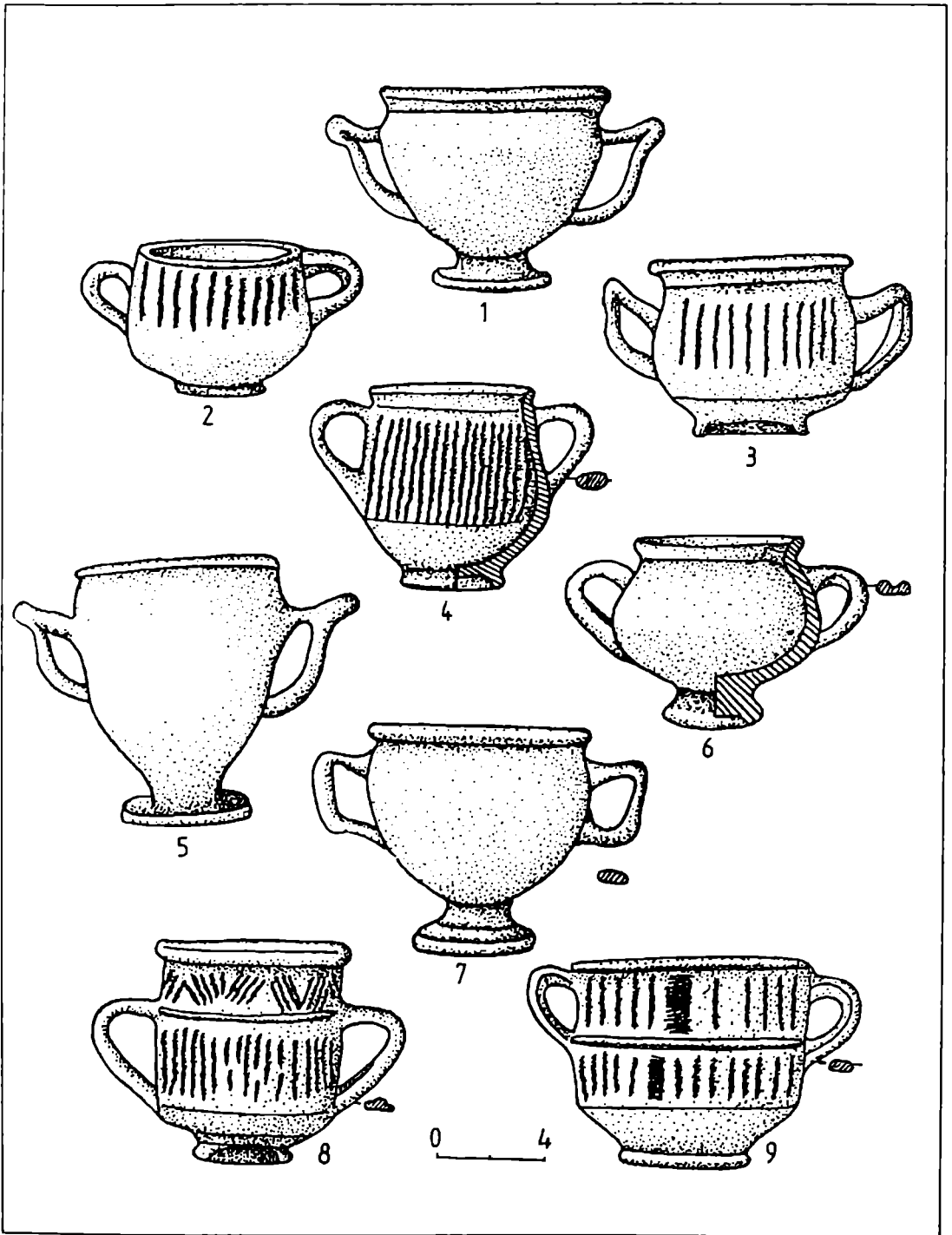

Fig. 201 Cești cu două torți.

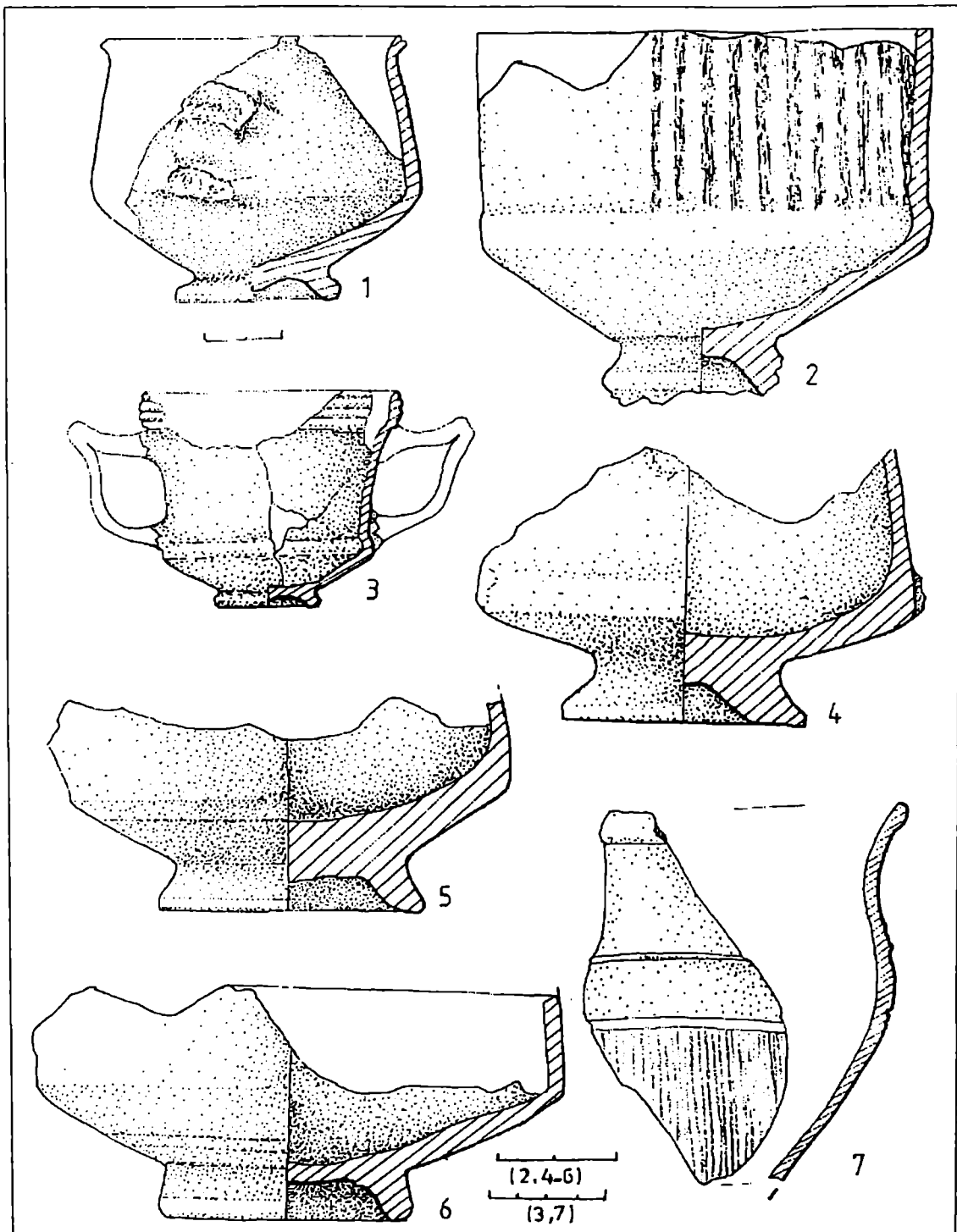

Fig. 202 Cești cu două torți.

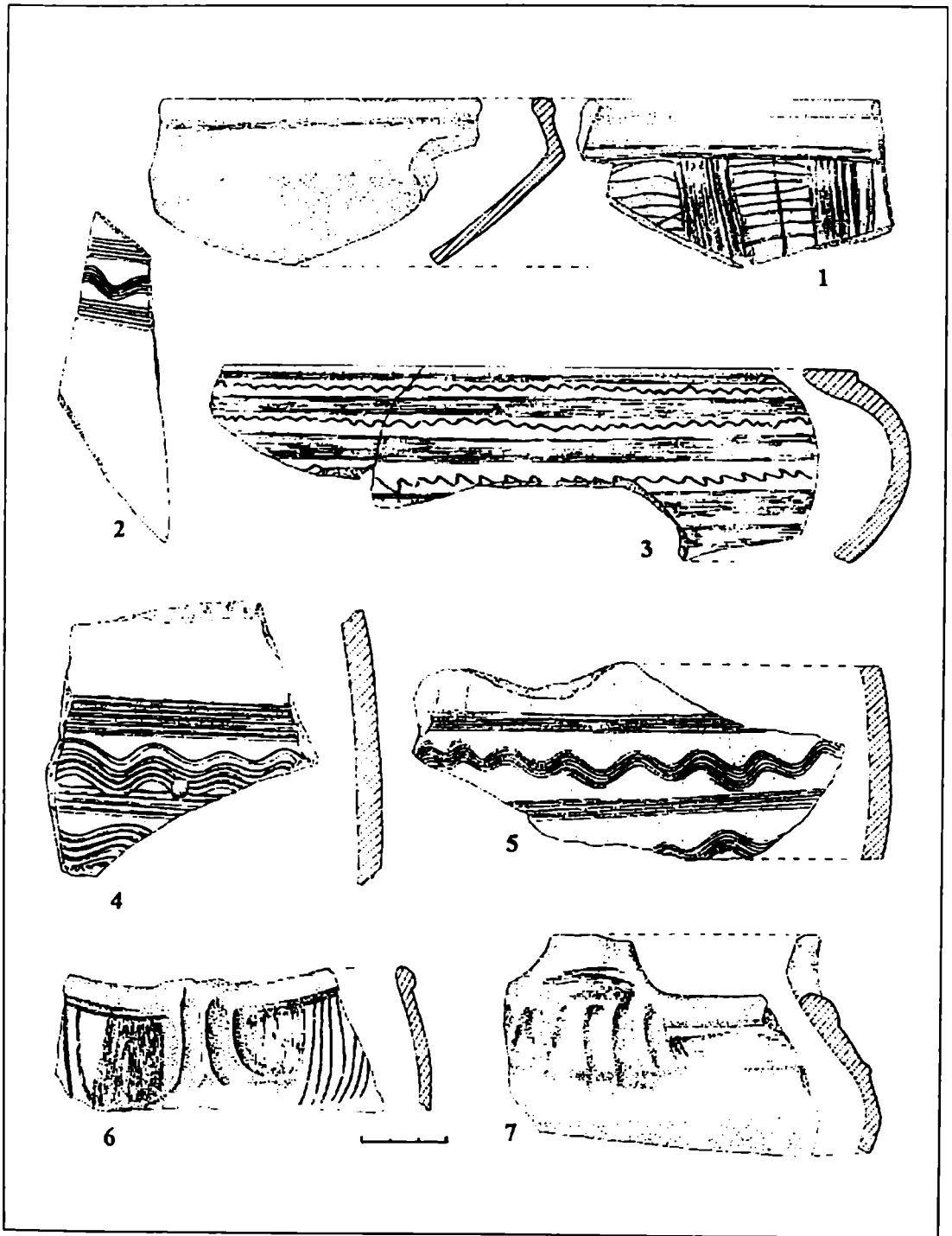

Fig. 203 Fragmente de vase lucrate la roată.

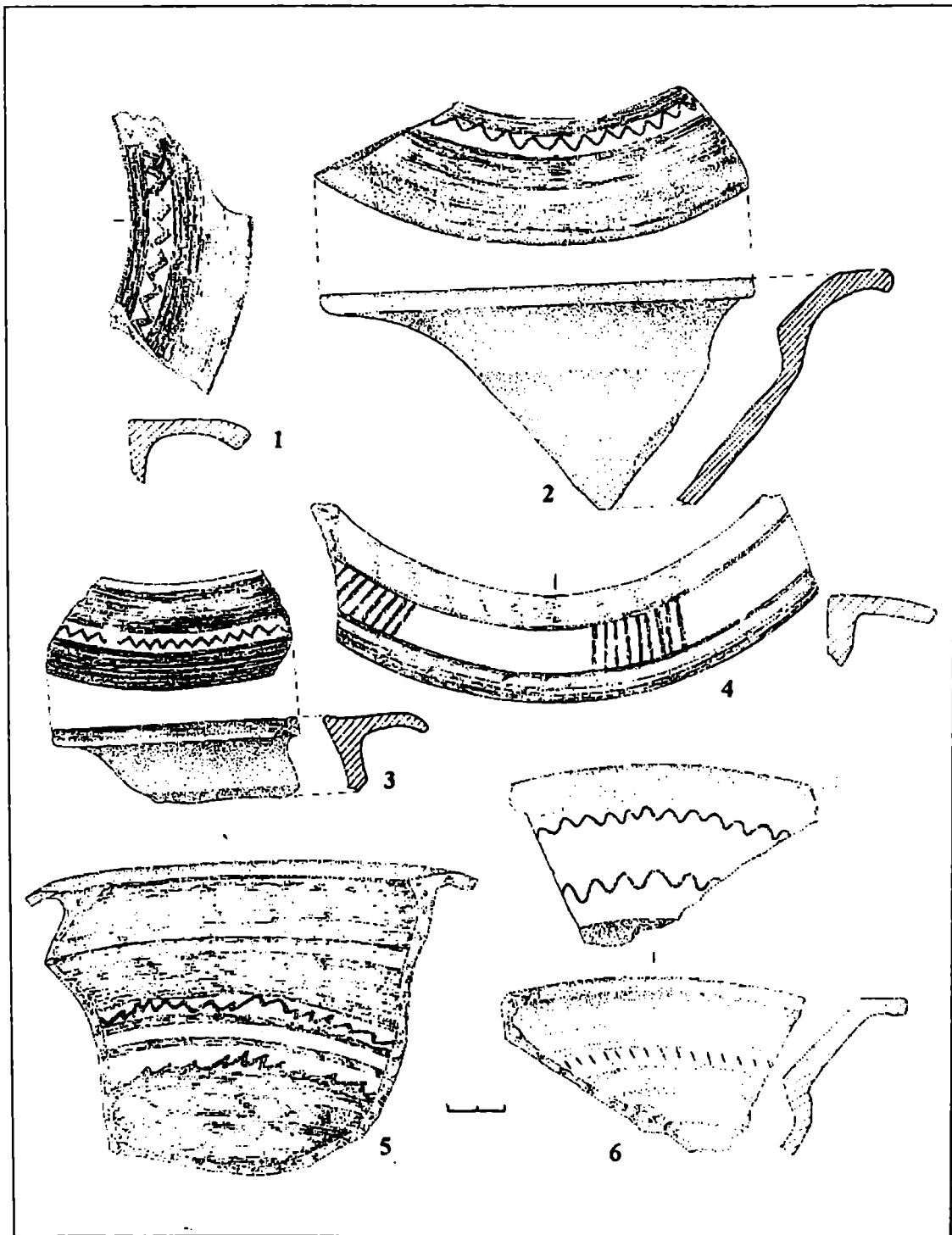

Fig. 204 Fragmente de fructiere lucrate la roată.



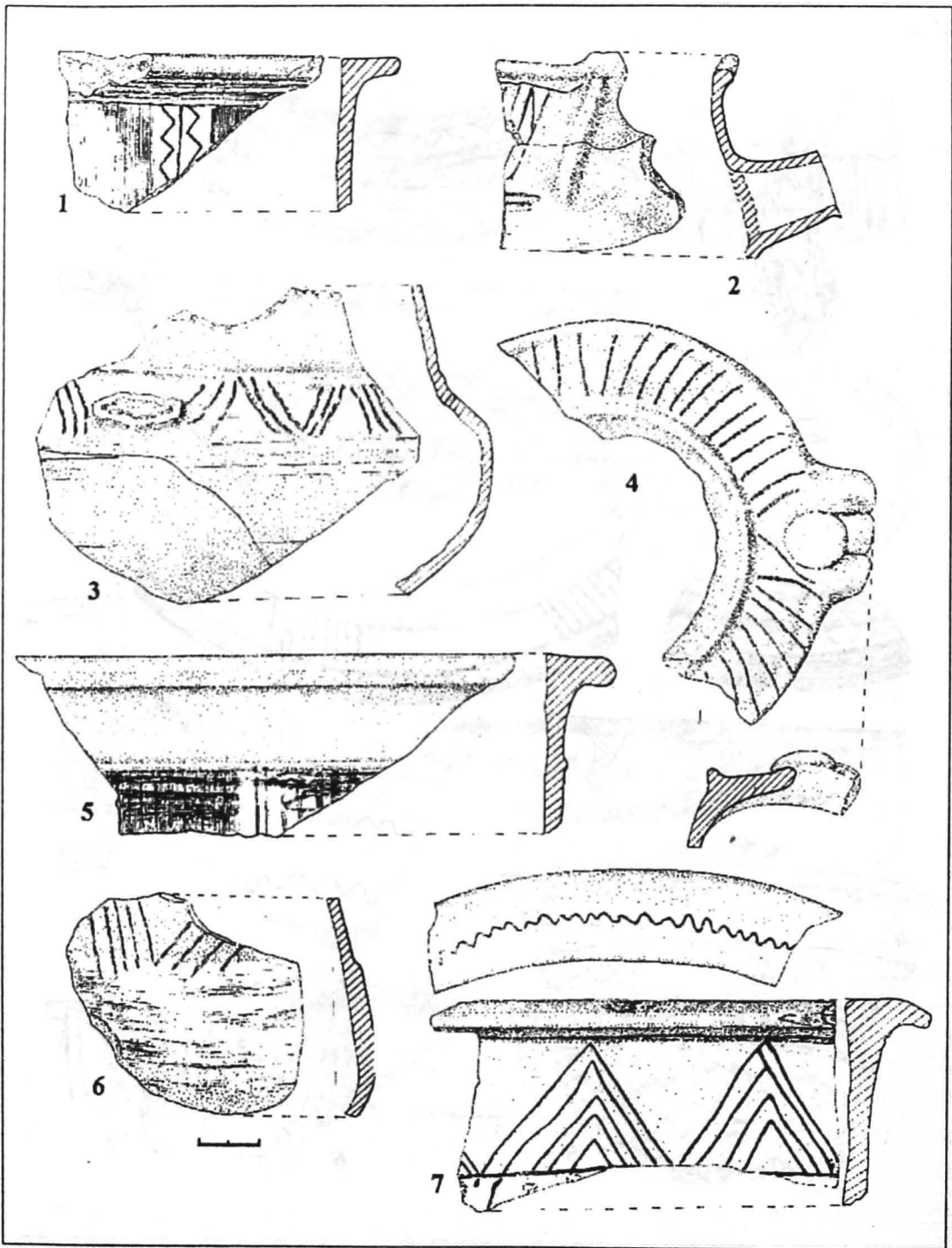

Fig. 205 Fragmente de vase diferite lucrate la roată.

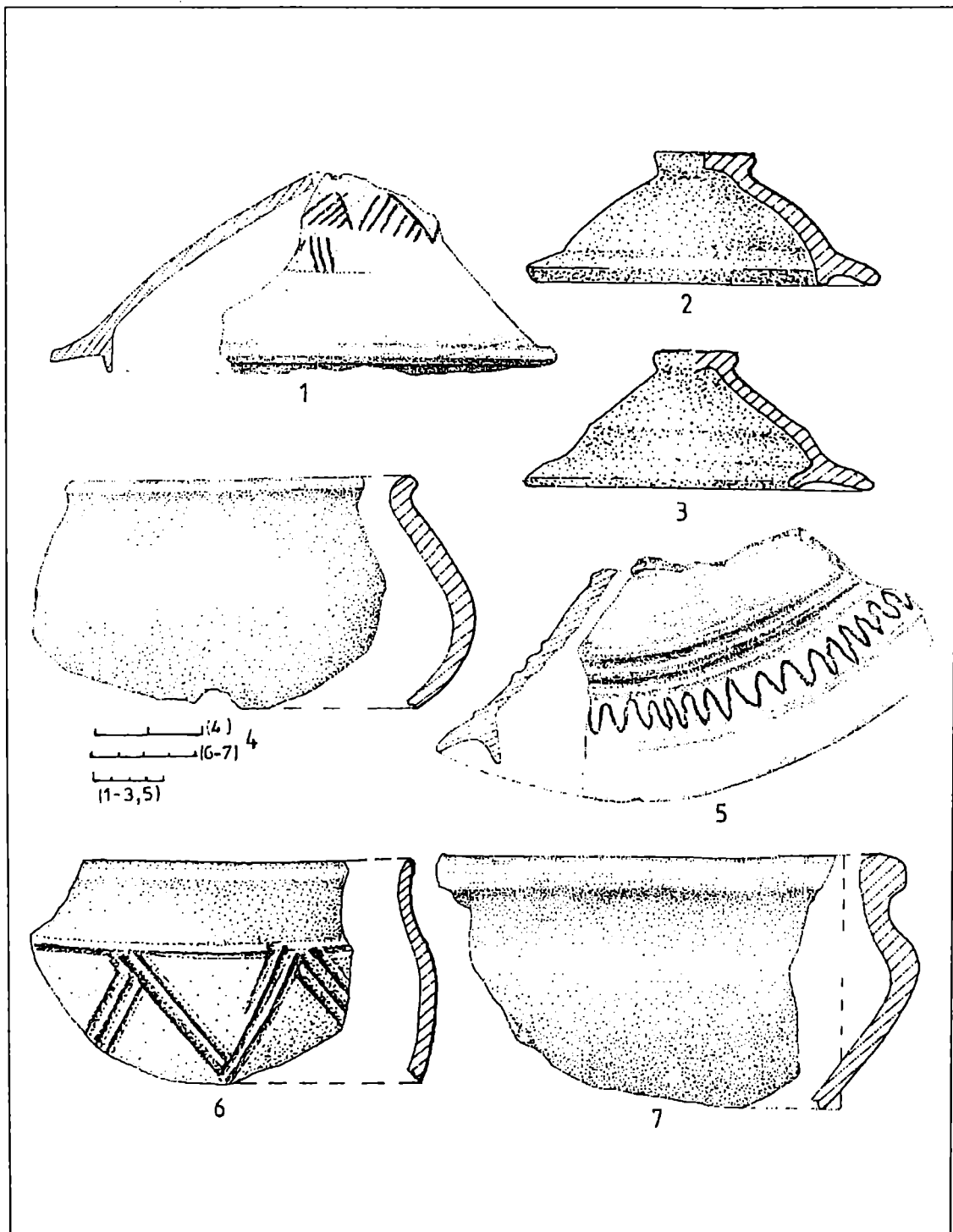

Fig. 206 Vase lucrate la roată.

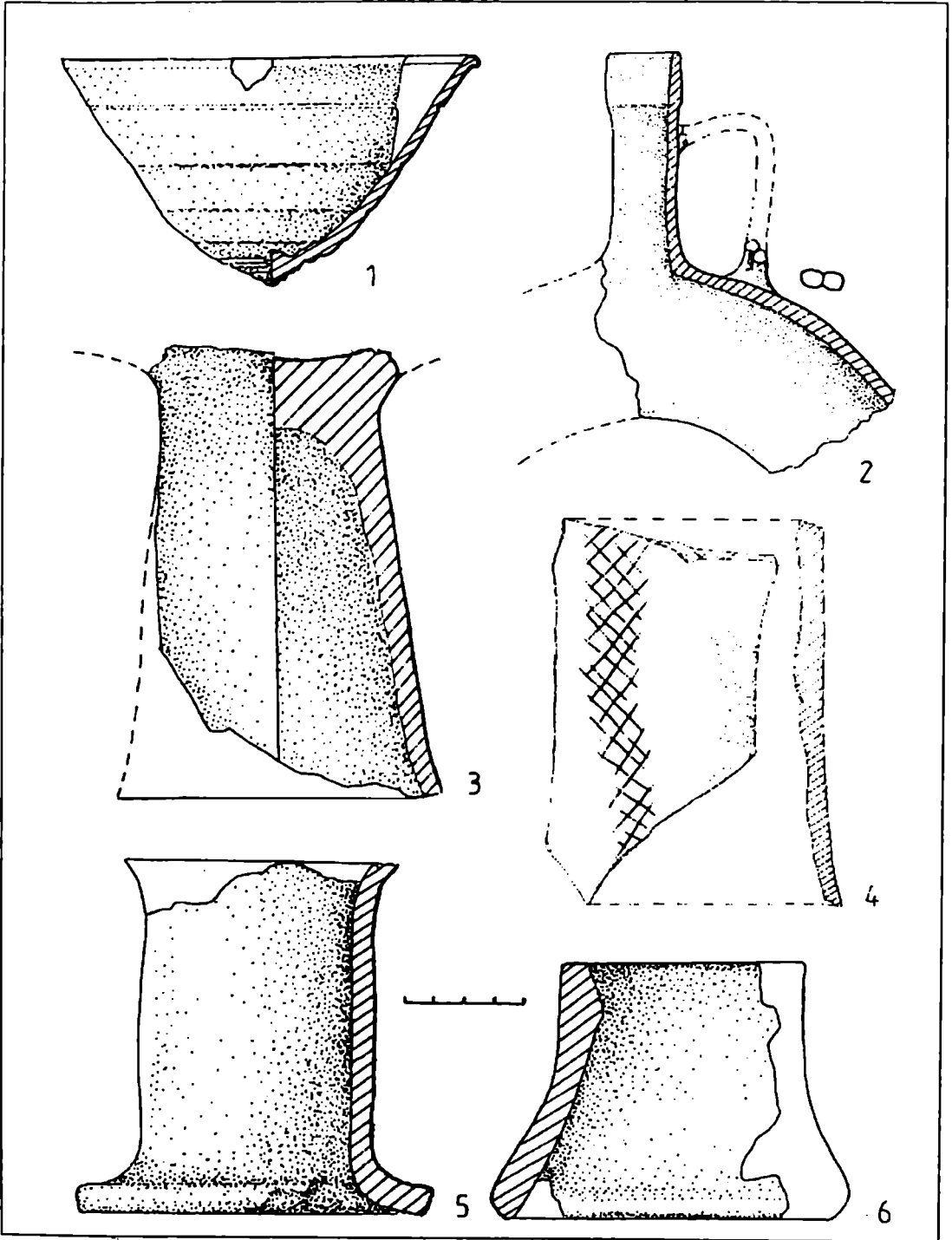

Fig. 207 Vase lucrate la roată.

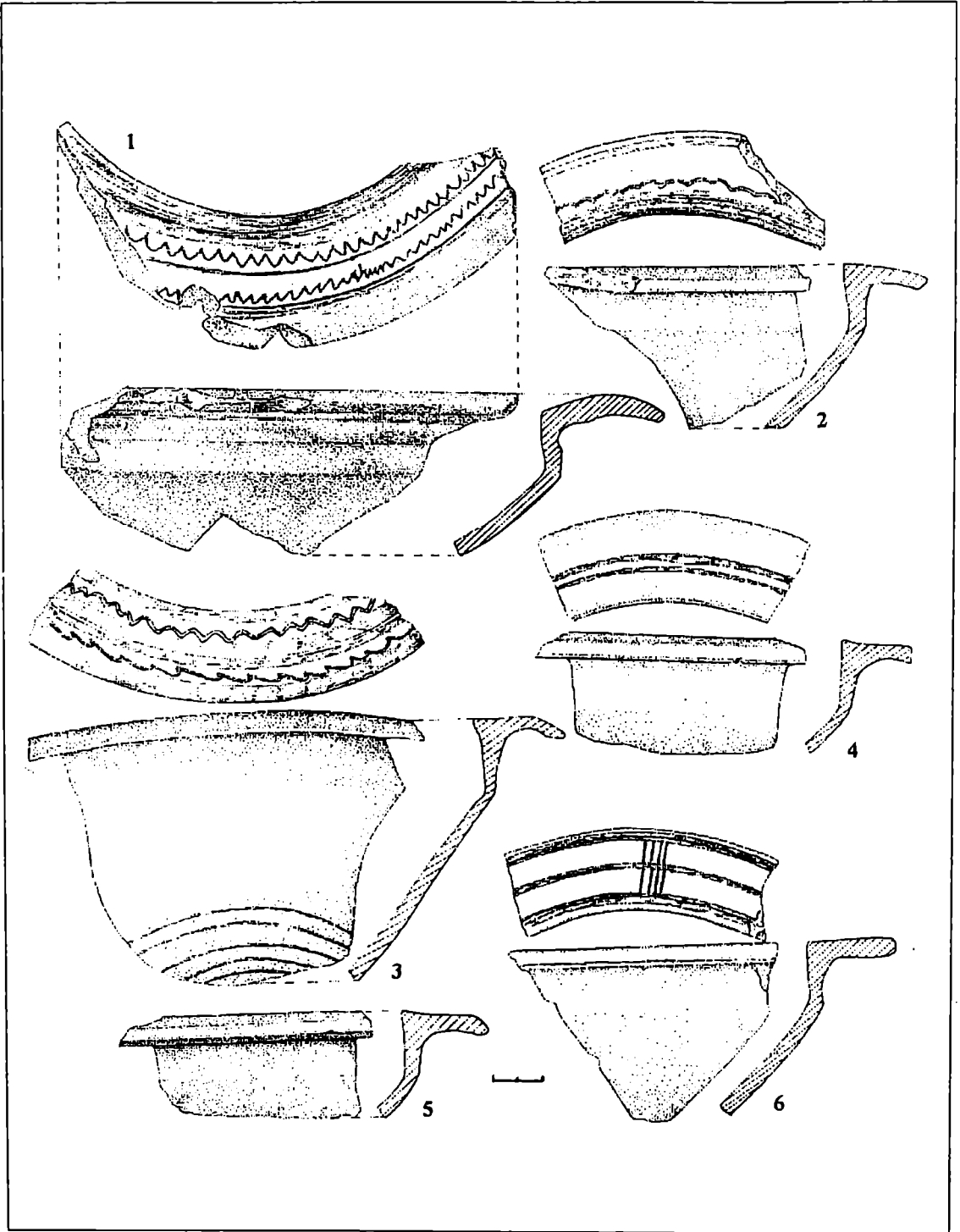

Fig. 208 Fragmente de vase lucrate la roată.

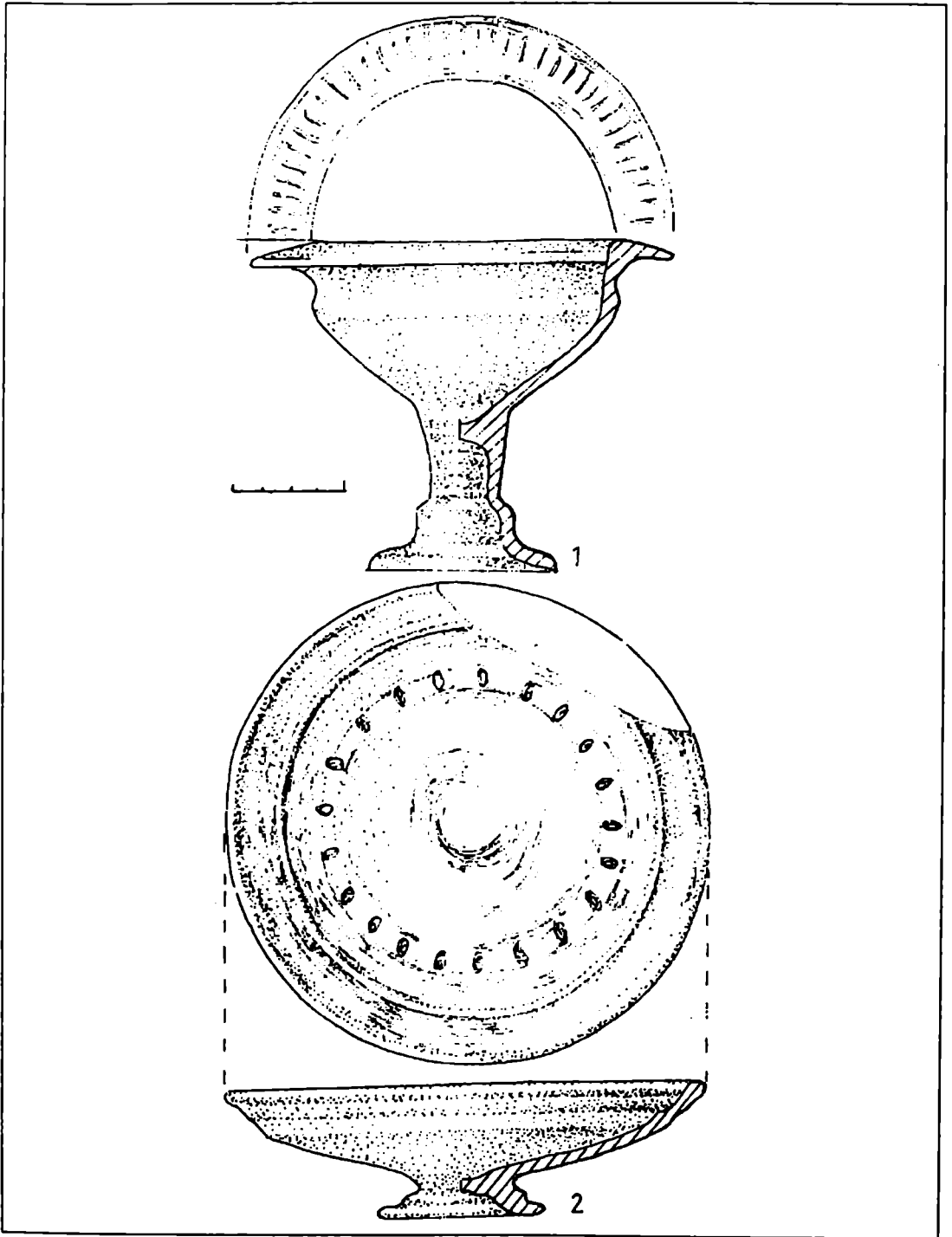

Fig. 209 Fructieră și strachină cu picior lucrate la roată.

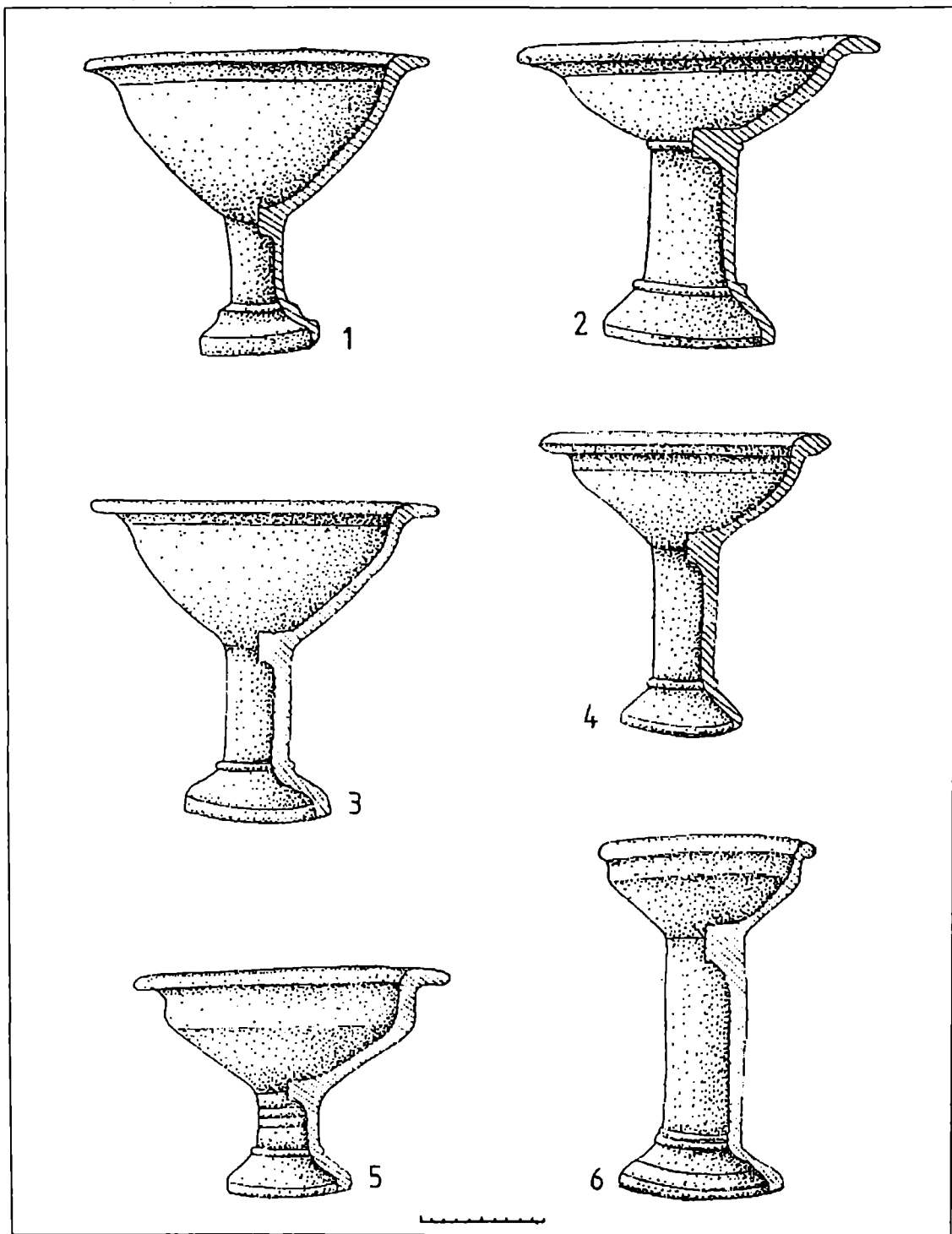

Fig. 210 Fructiere lucrate la roată.

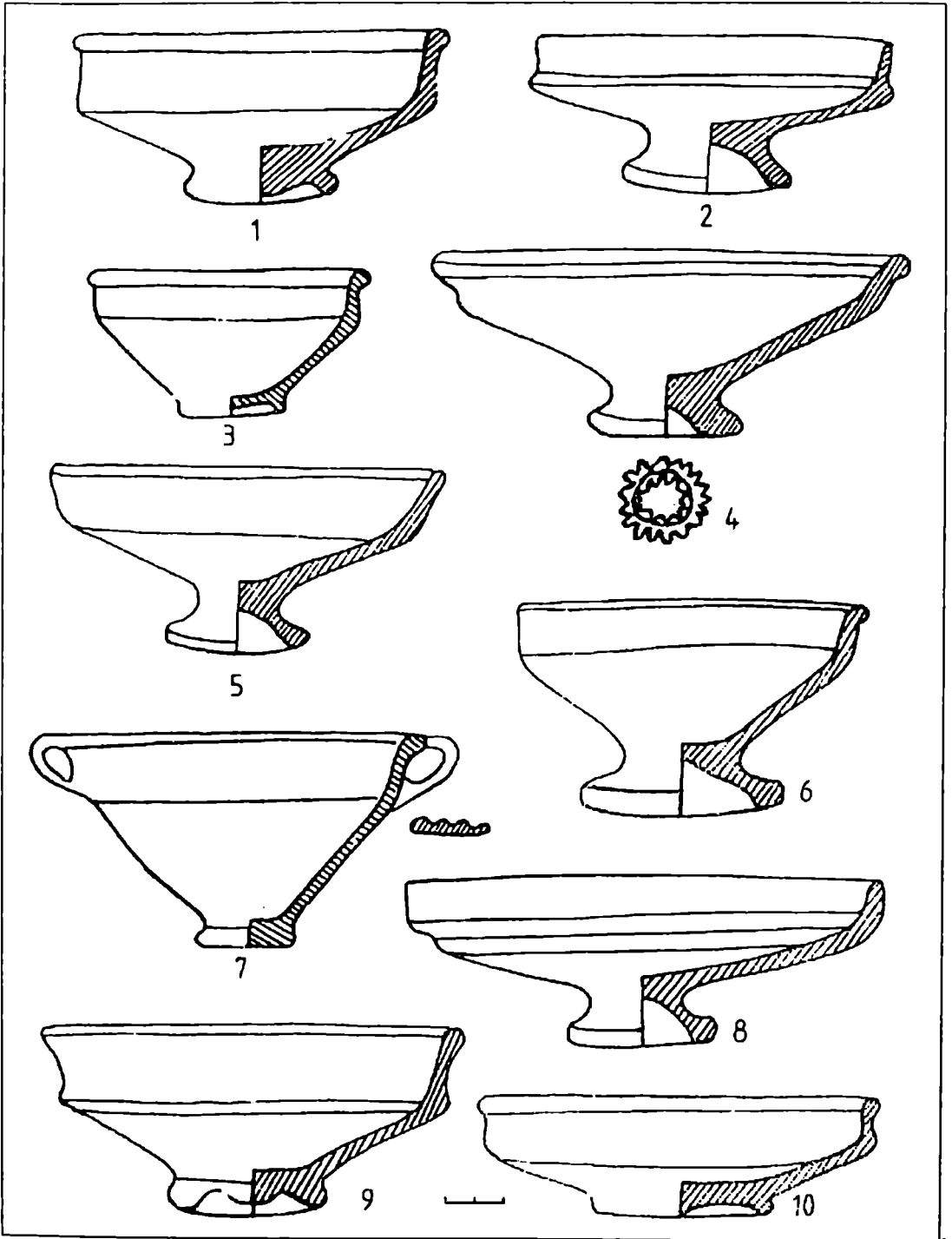

Fig. 211 Străchini lucrate la roată.

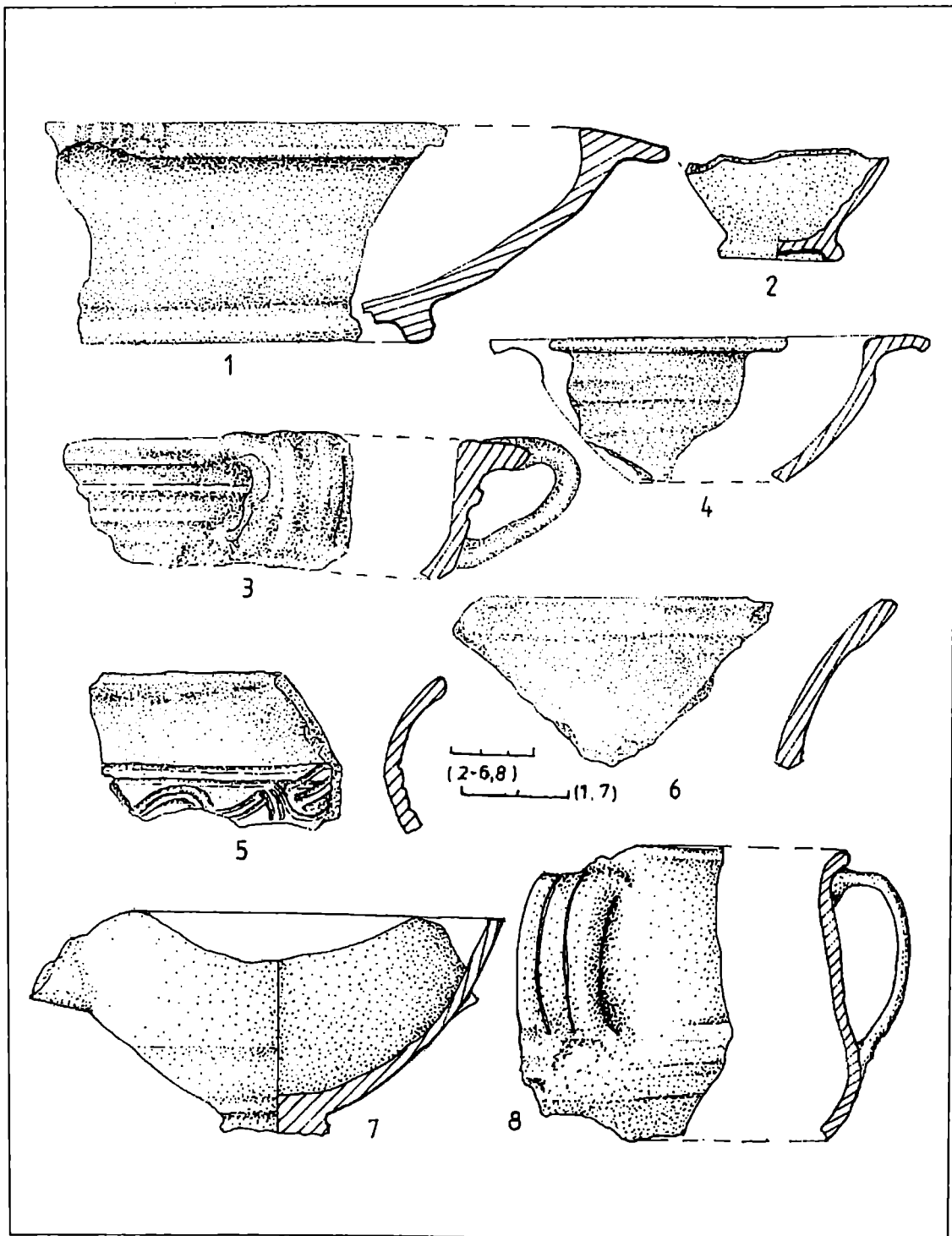

Fig. 212 Diferite vase lucrate la roată.



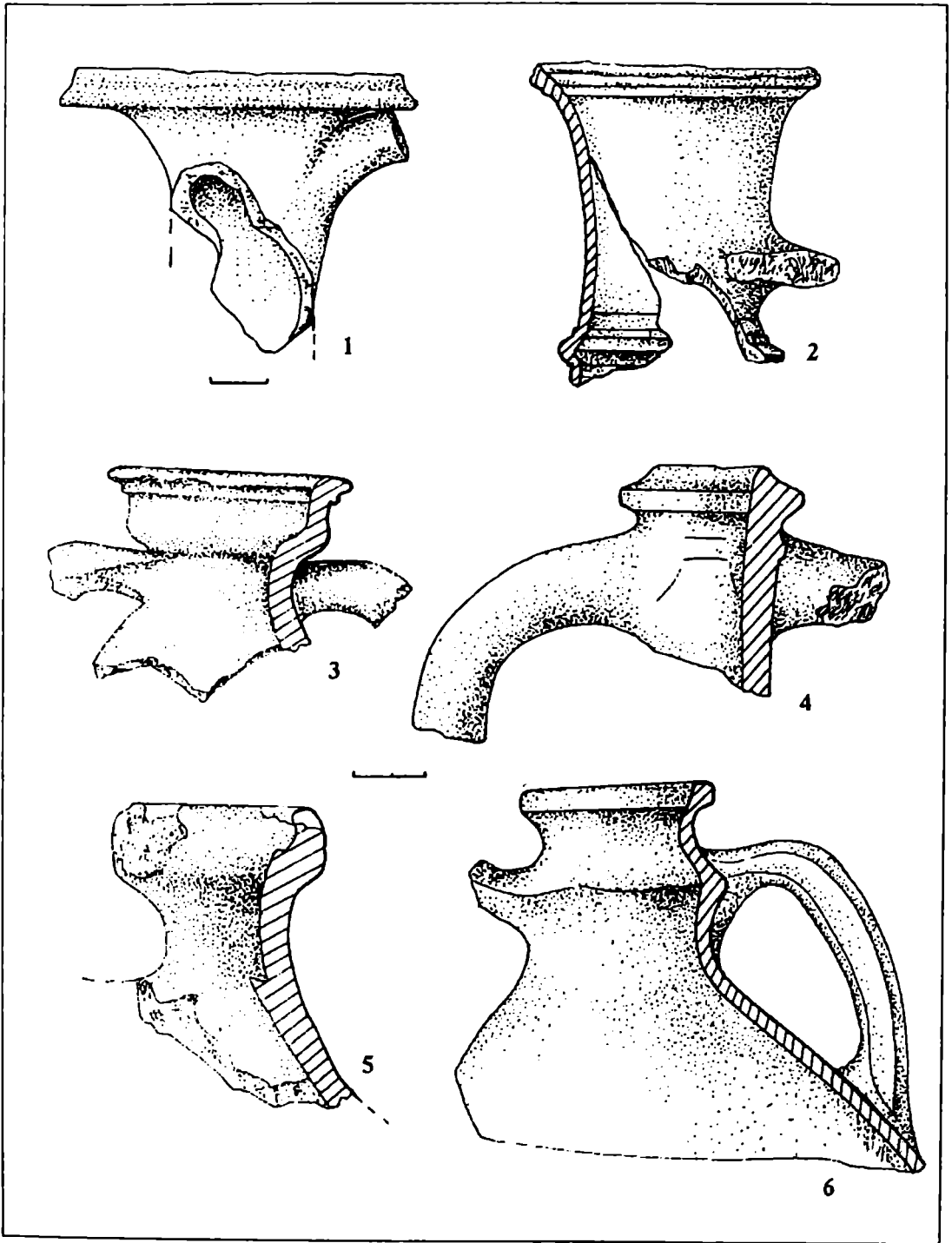

Fig. 213 Fragmente de amfore și de askos.

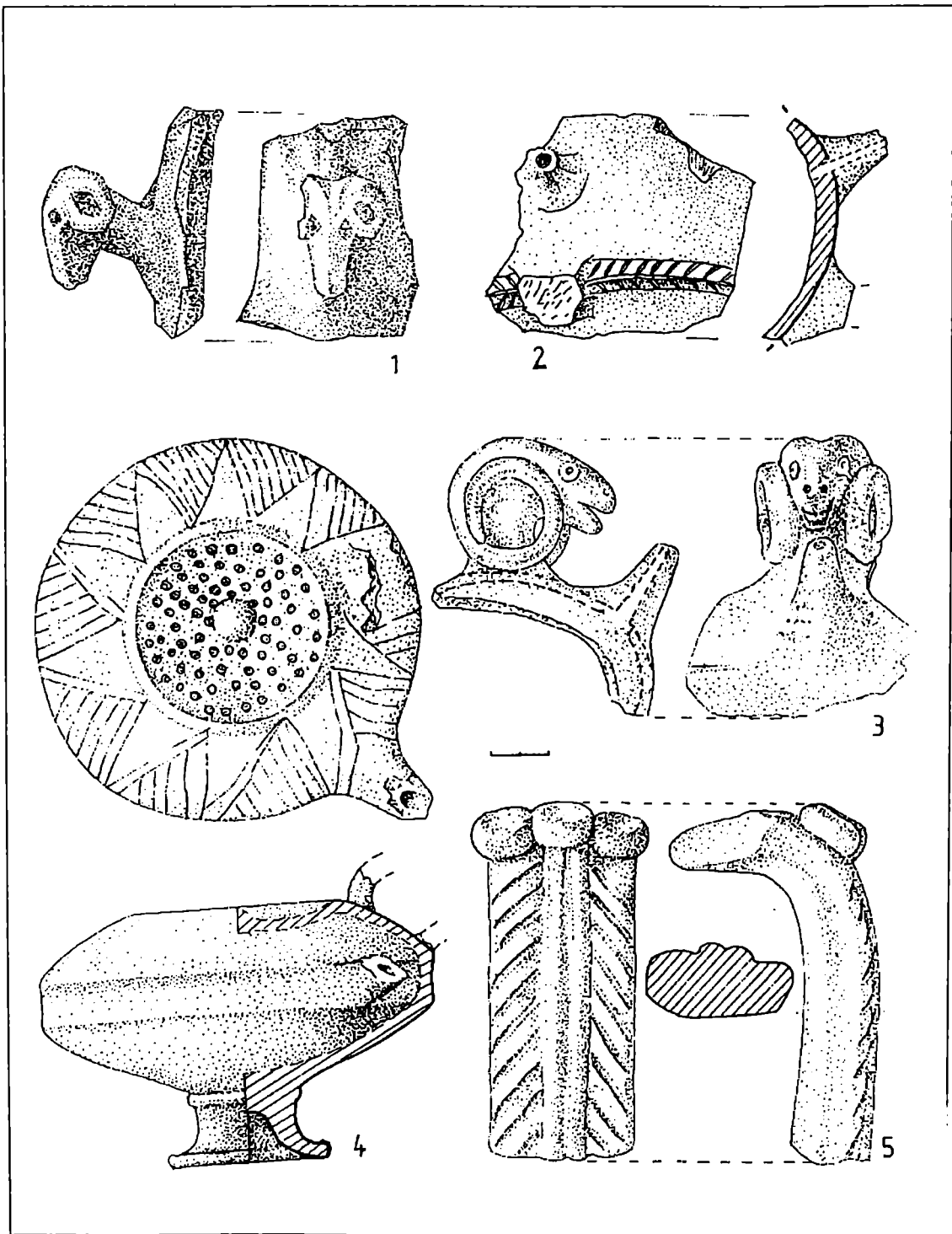

Fig. 214 Diferite vase lucrate la roată.

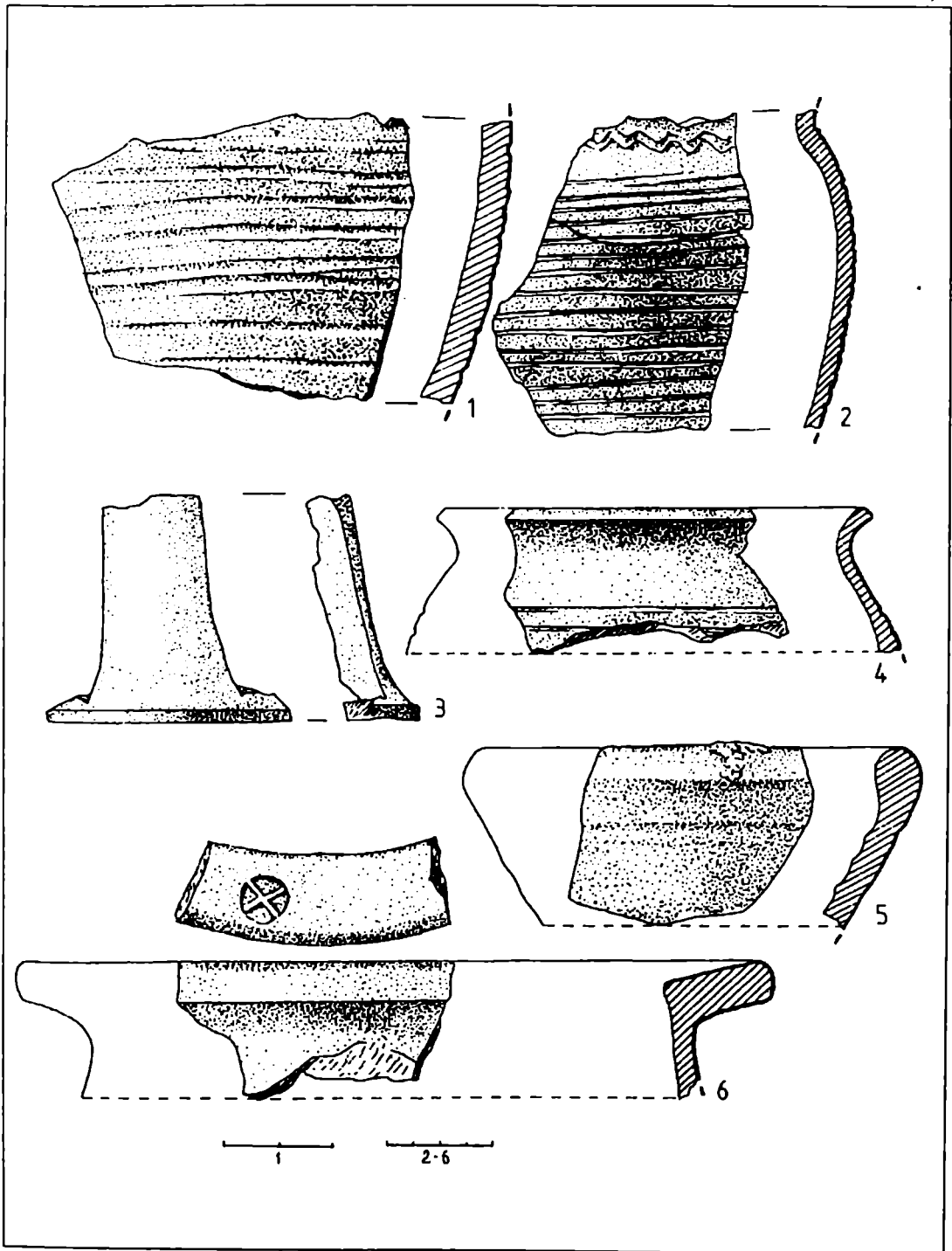

Fig. 215 Diferite vase lucrate la roată.

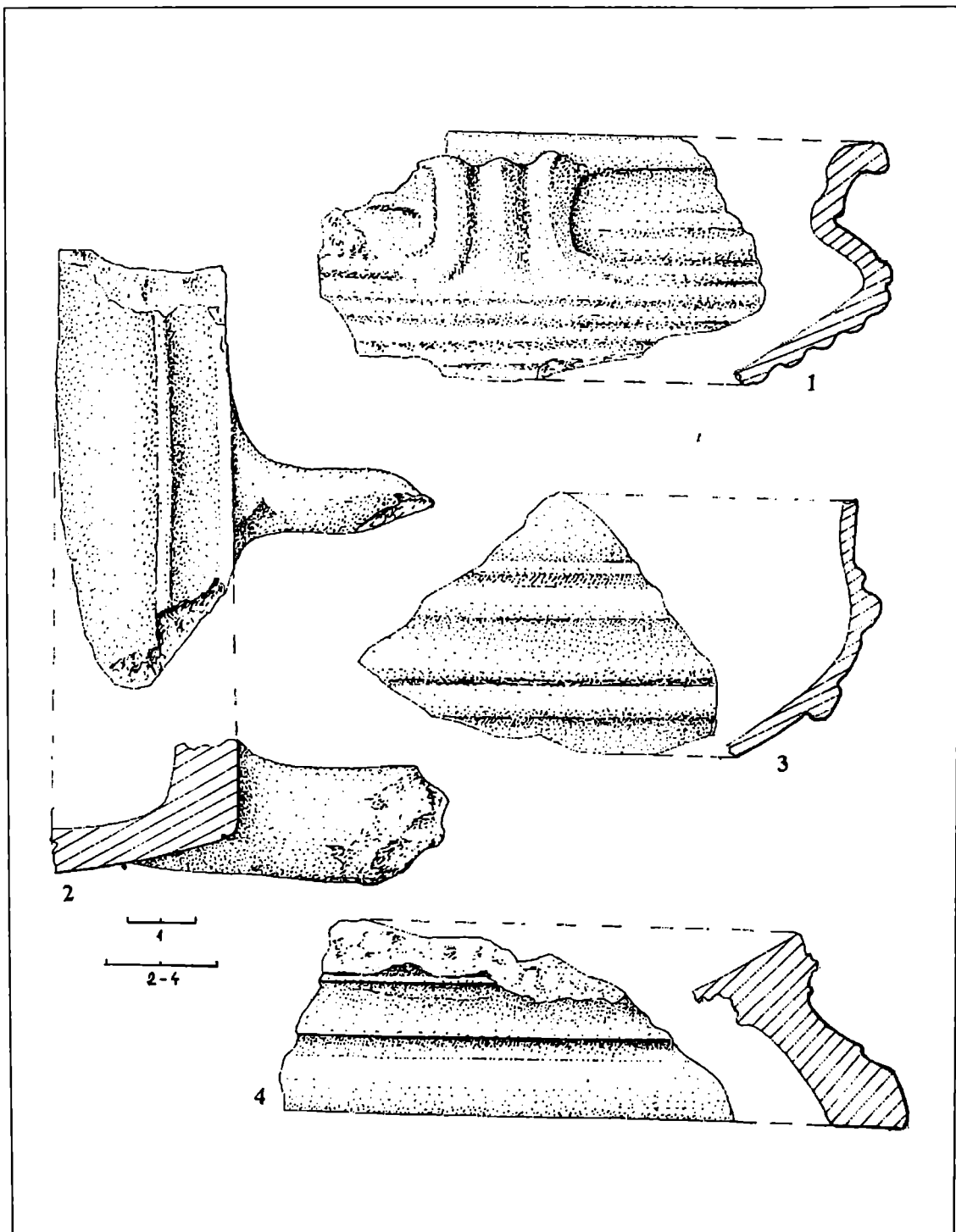

Fig. 216 Diferite vase lucrate la roată.

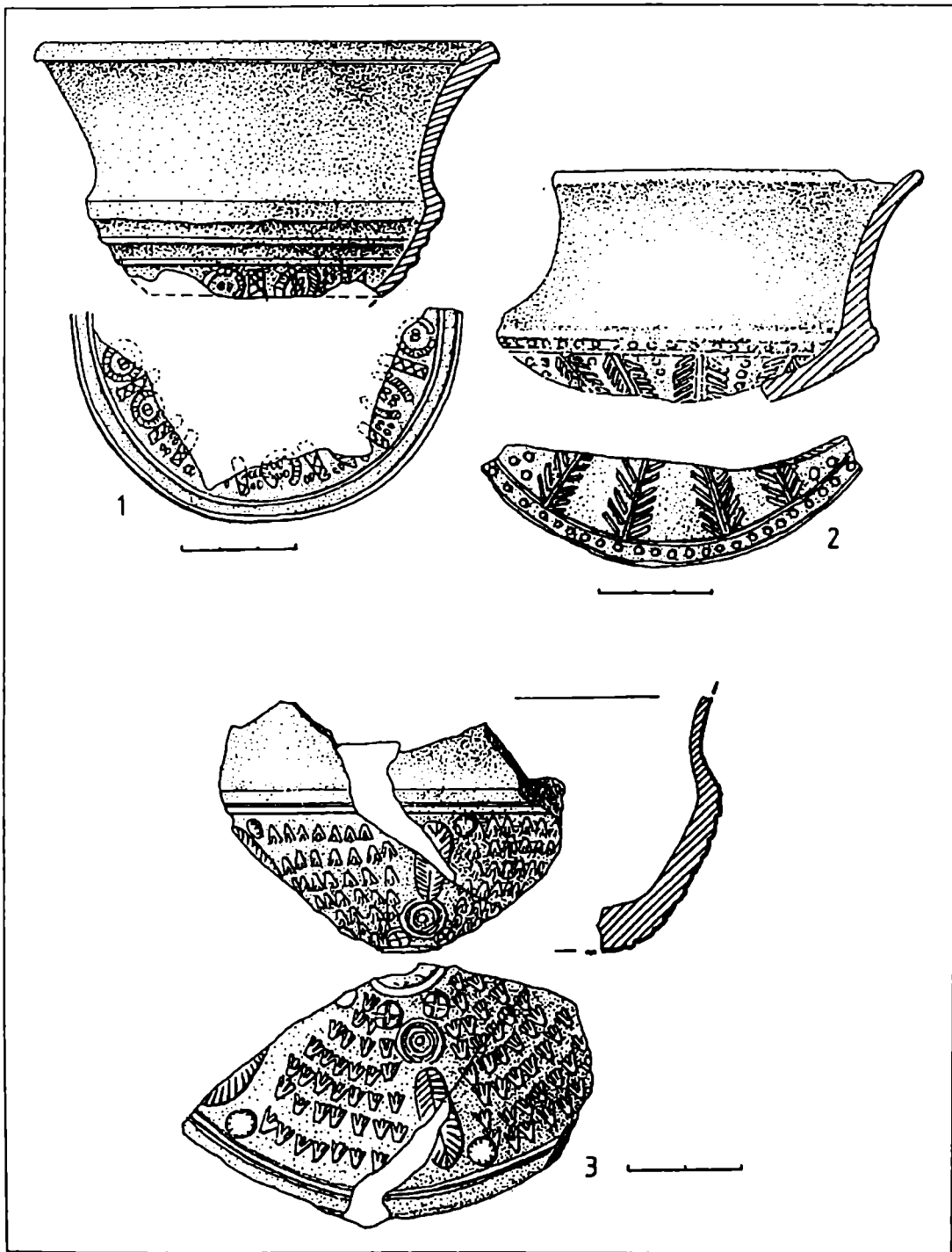

Fig. 217 Imitații geto-dacice după cupe deliene.

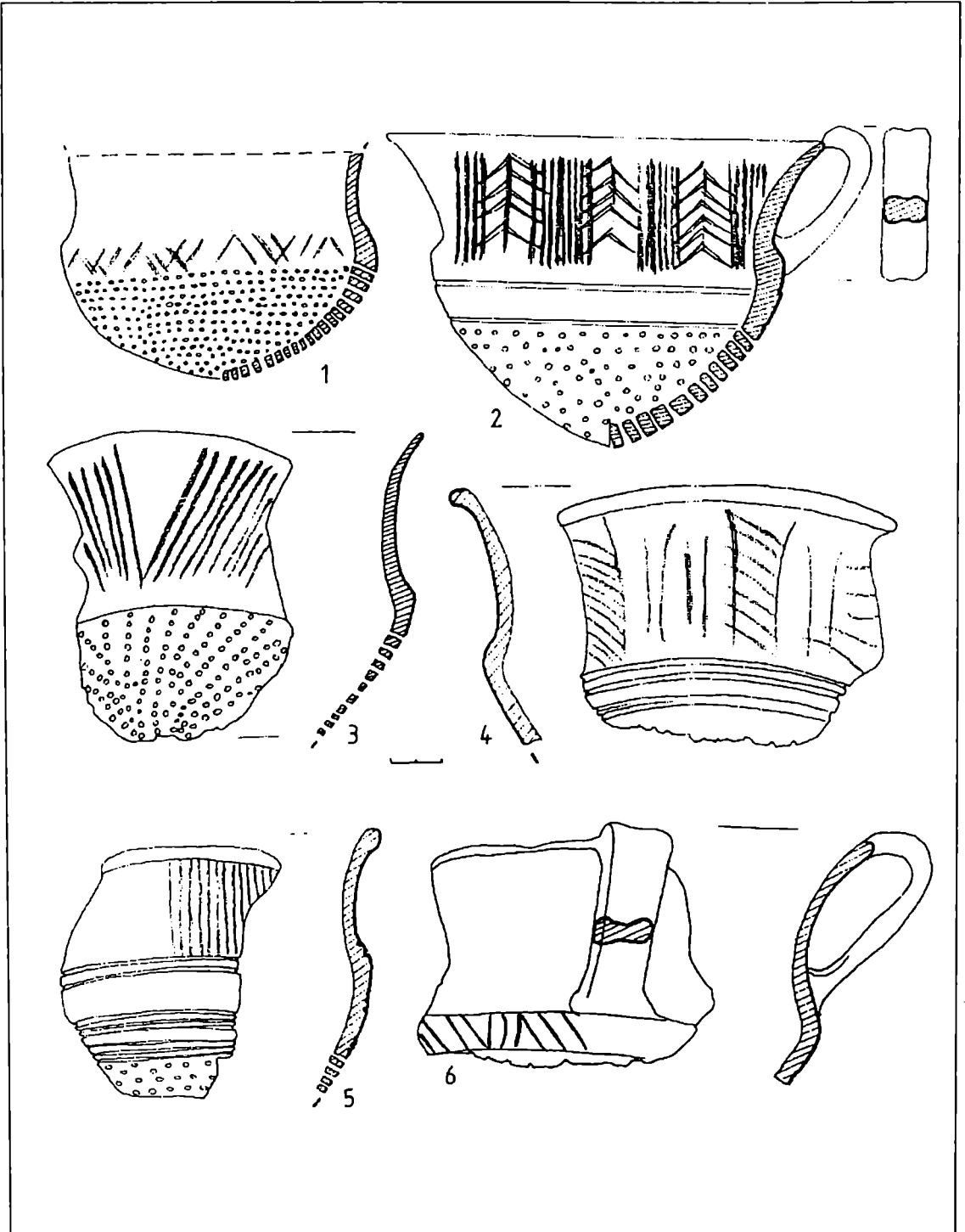

Fig. 218 Strecurători lucrate la roată.

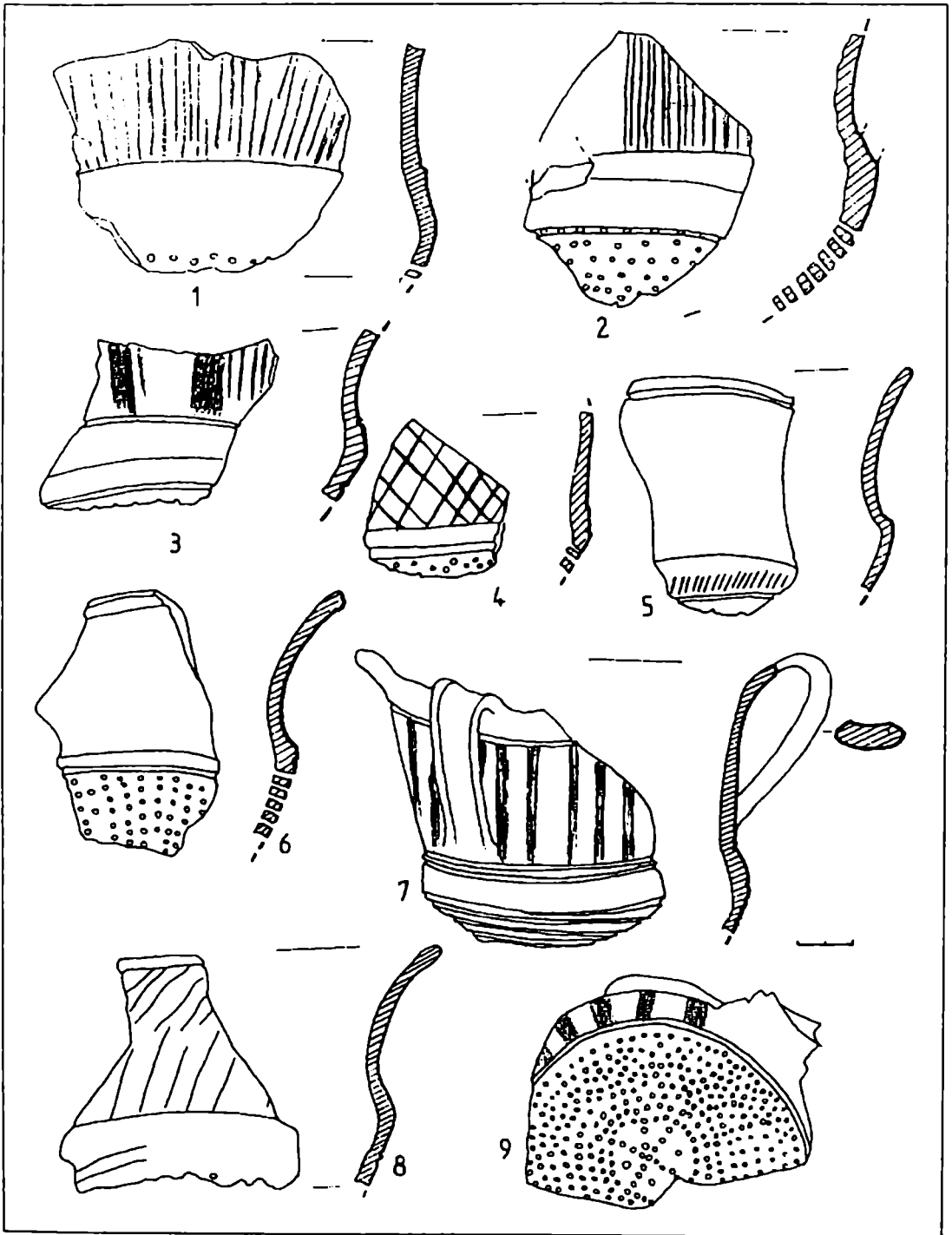

Fig. 219 Stecurători lucrate la roată.

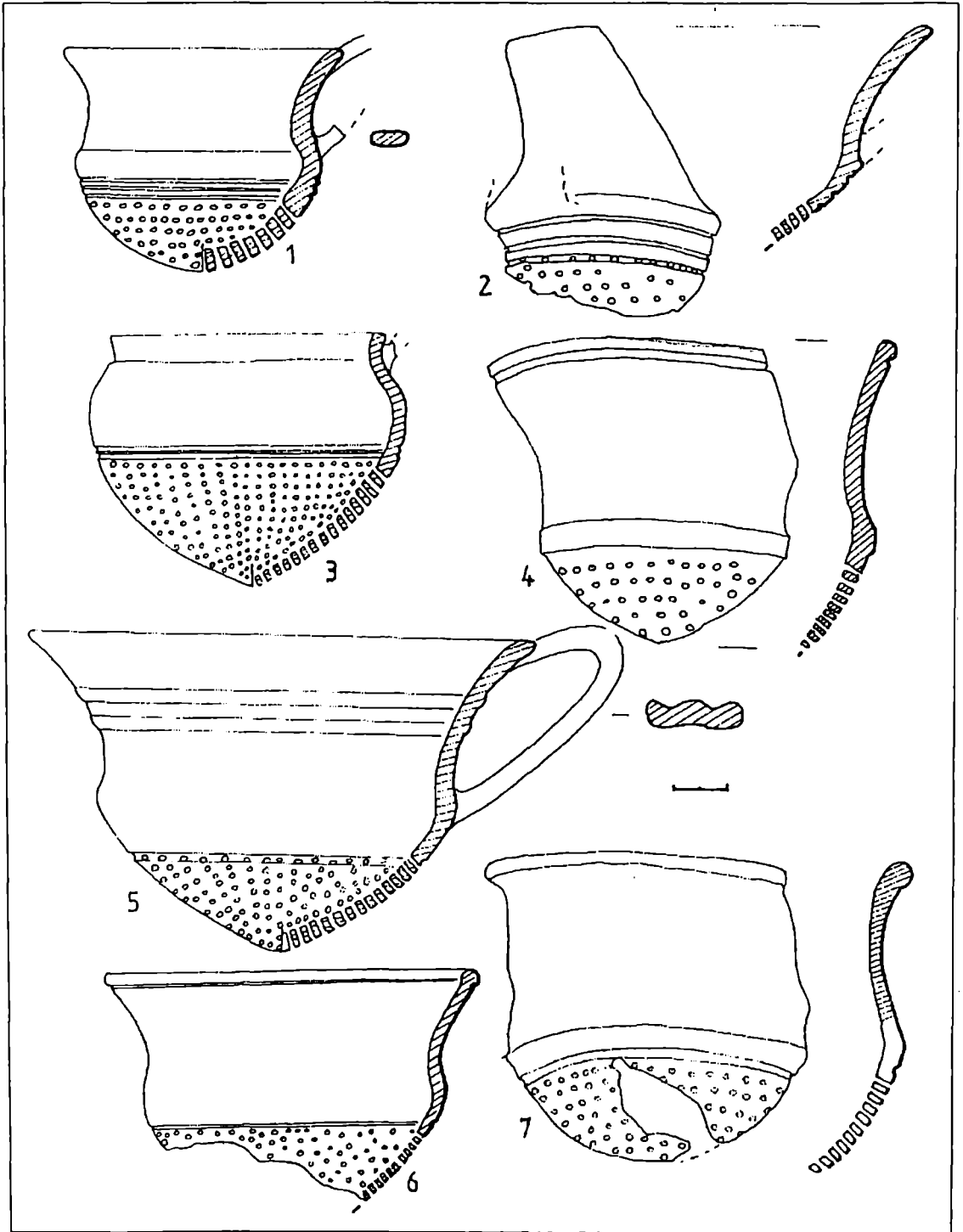

Fig. 220 Stecurători lucrate la roată.



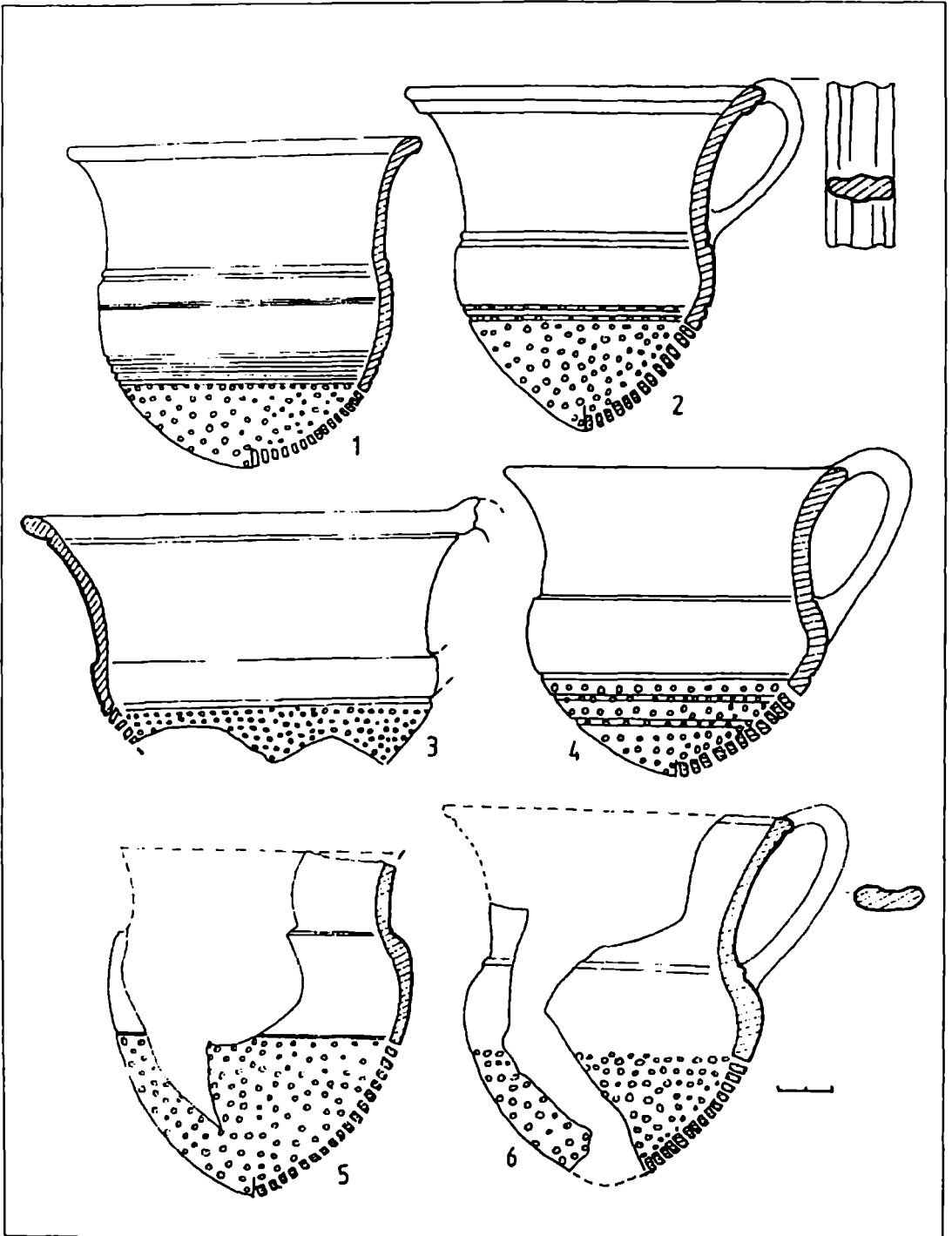

Fig. 221 Strecurători lucrate la roată.

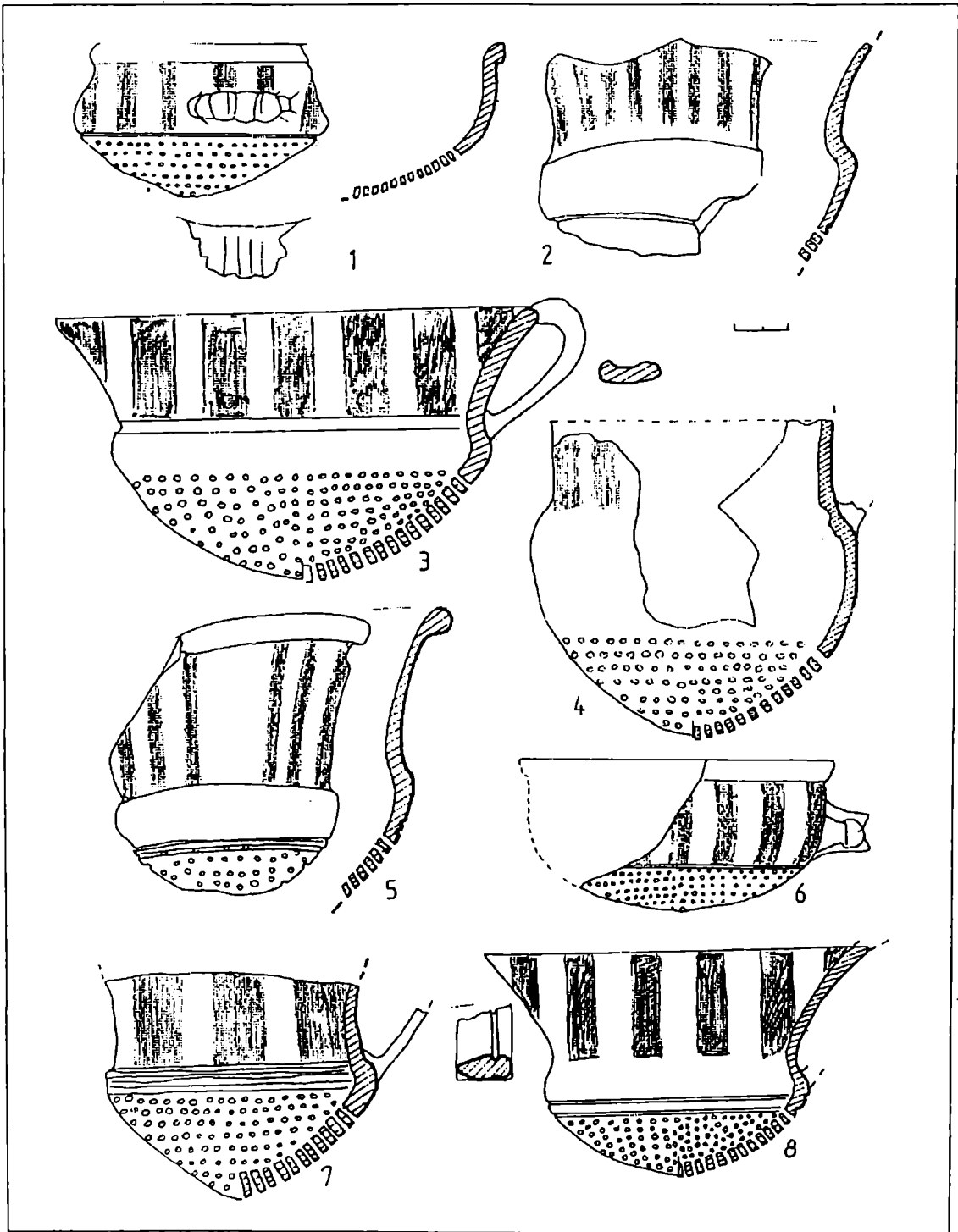

Fig. 222

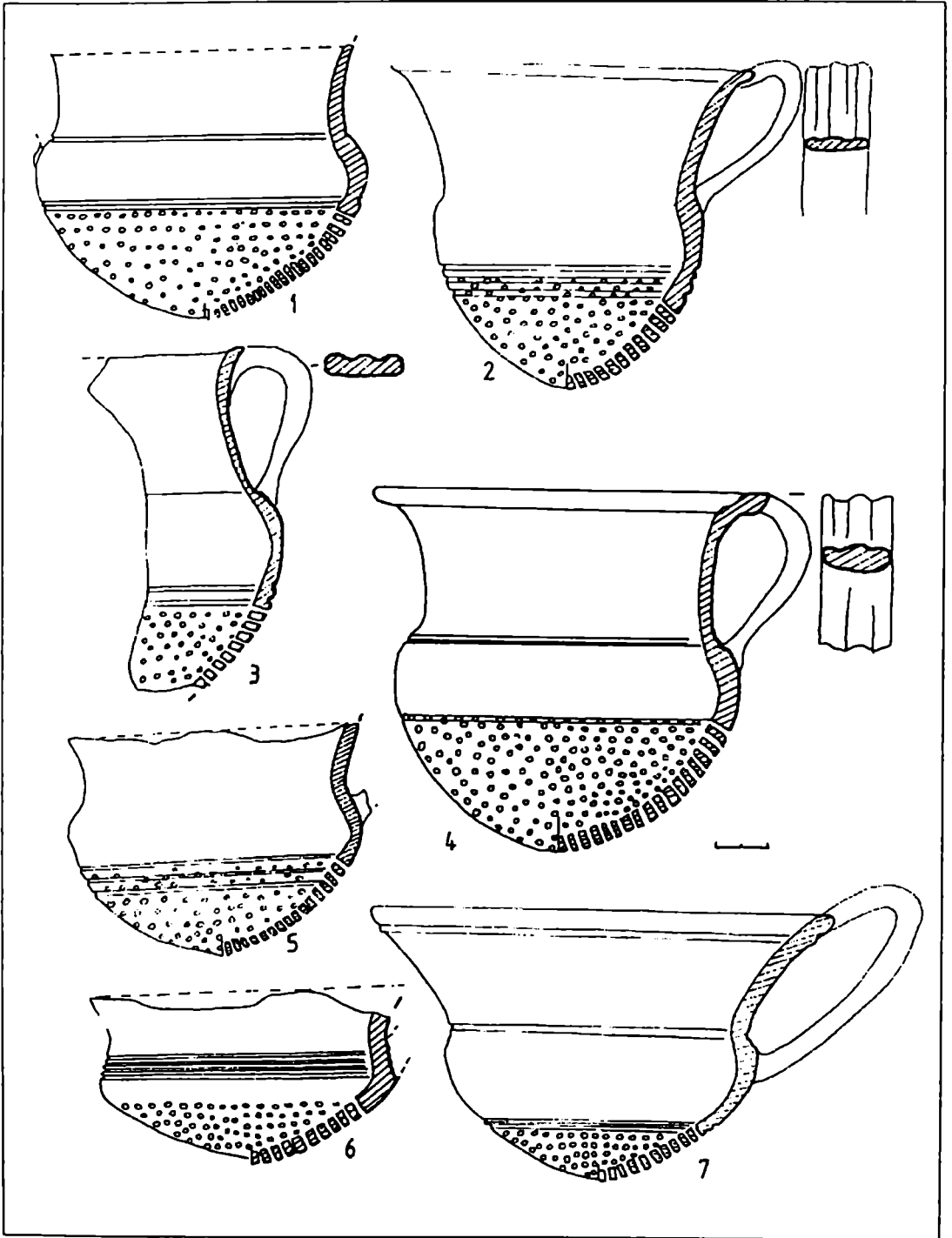

Fig. 223 Stecurători lucrate la roată.

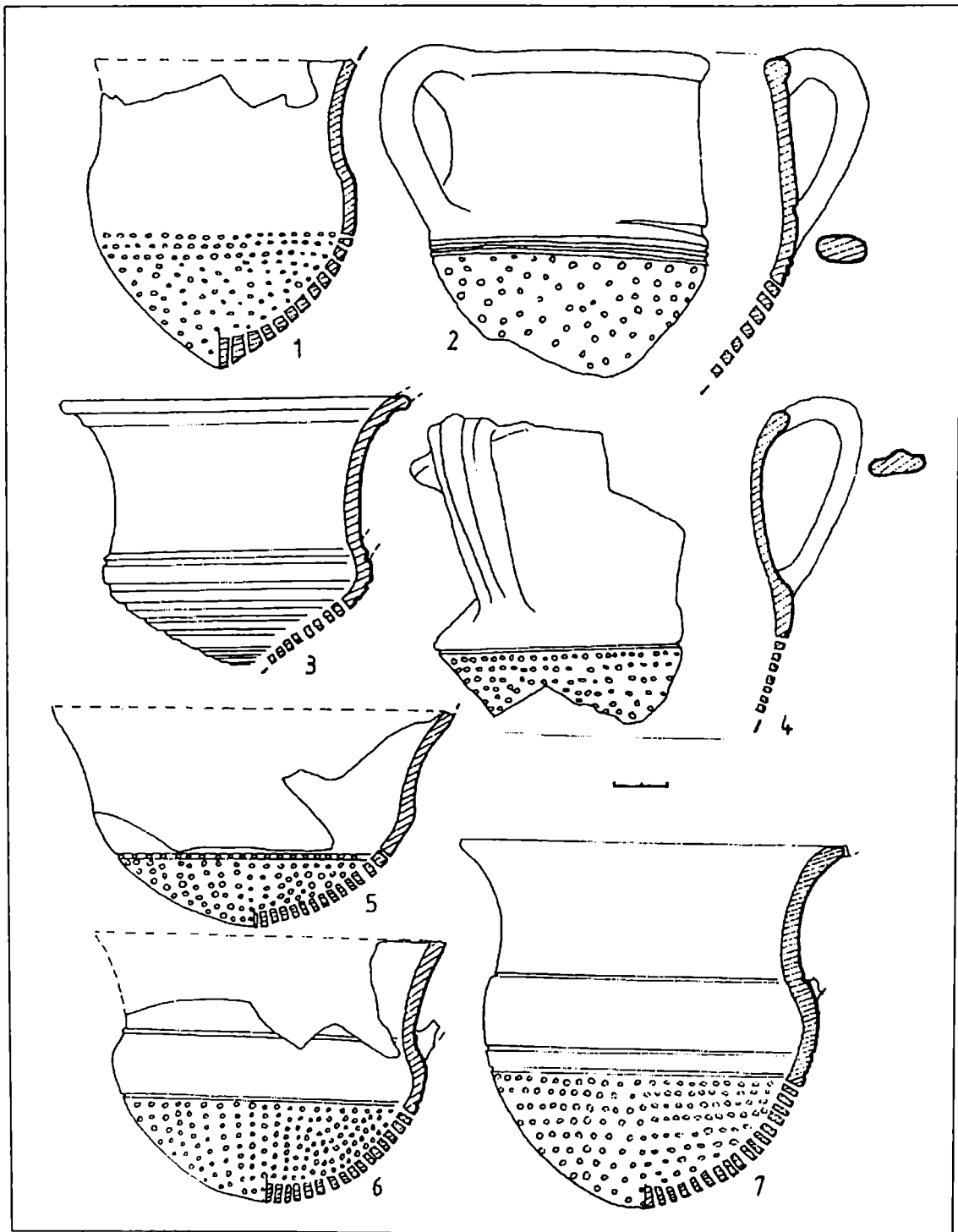

Fig. 224 Strecurători lucrate la roată.

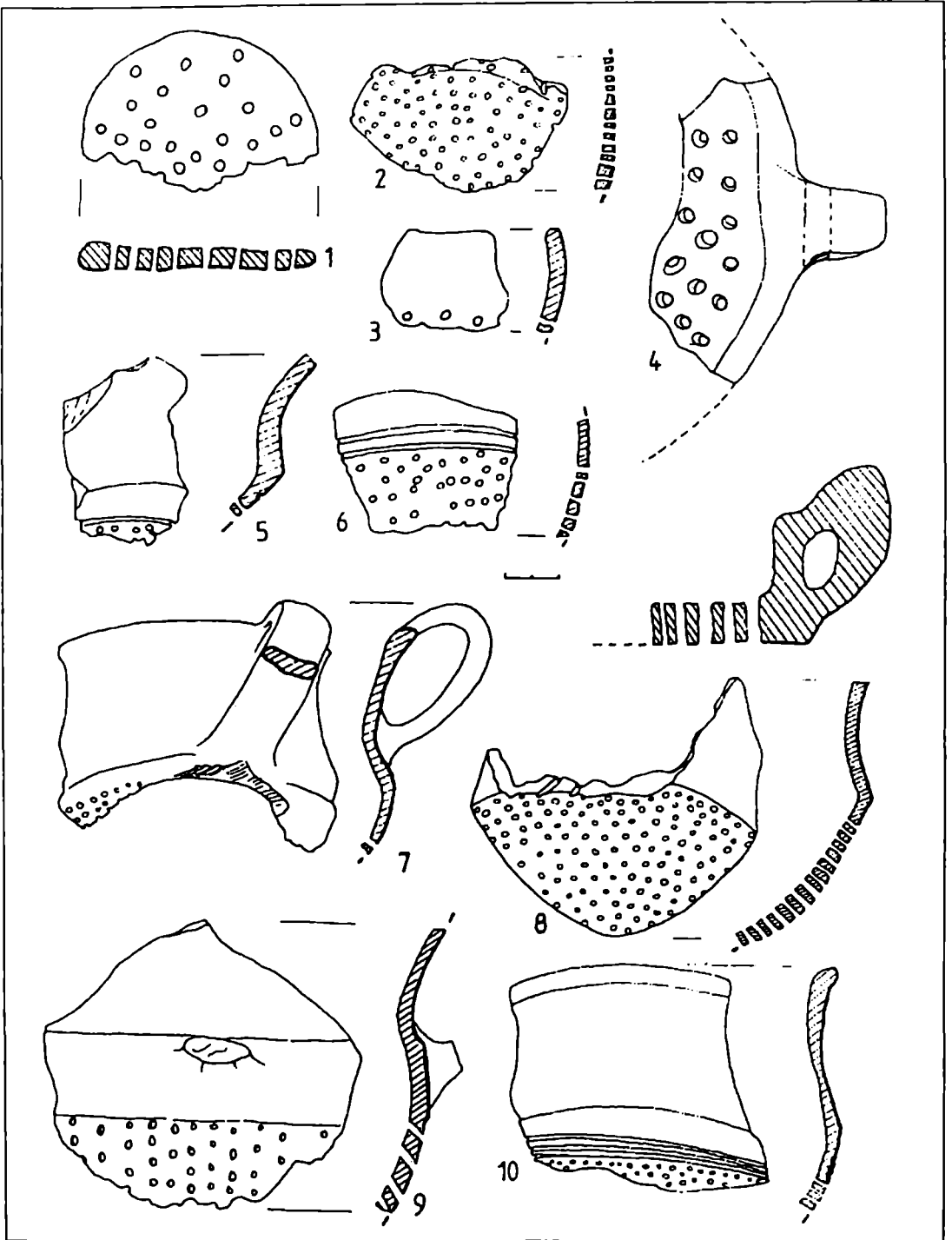

Fig. 225 Strecurători lucrate cu mâna și la roată.

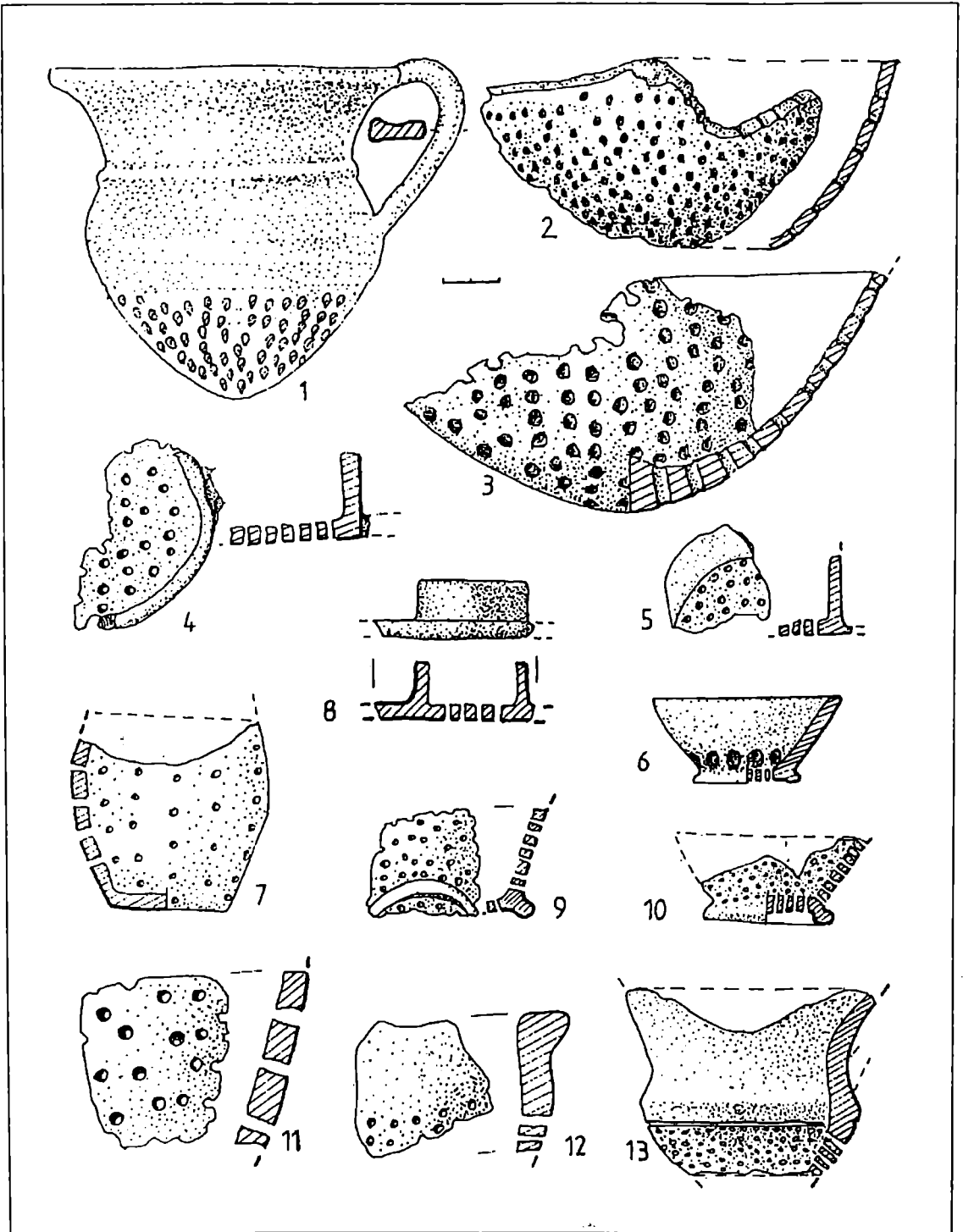

Fig. 226 Strecurători lucrate cu mâna și la roată.

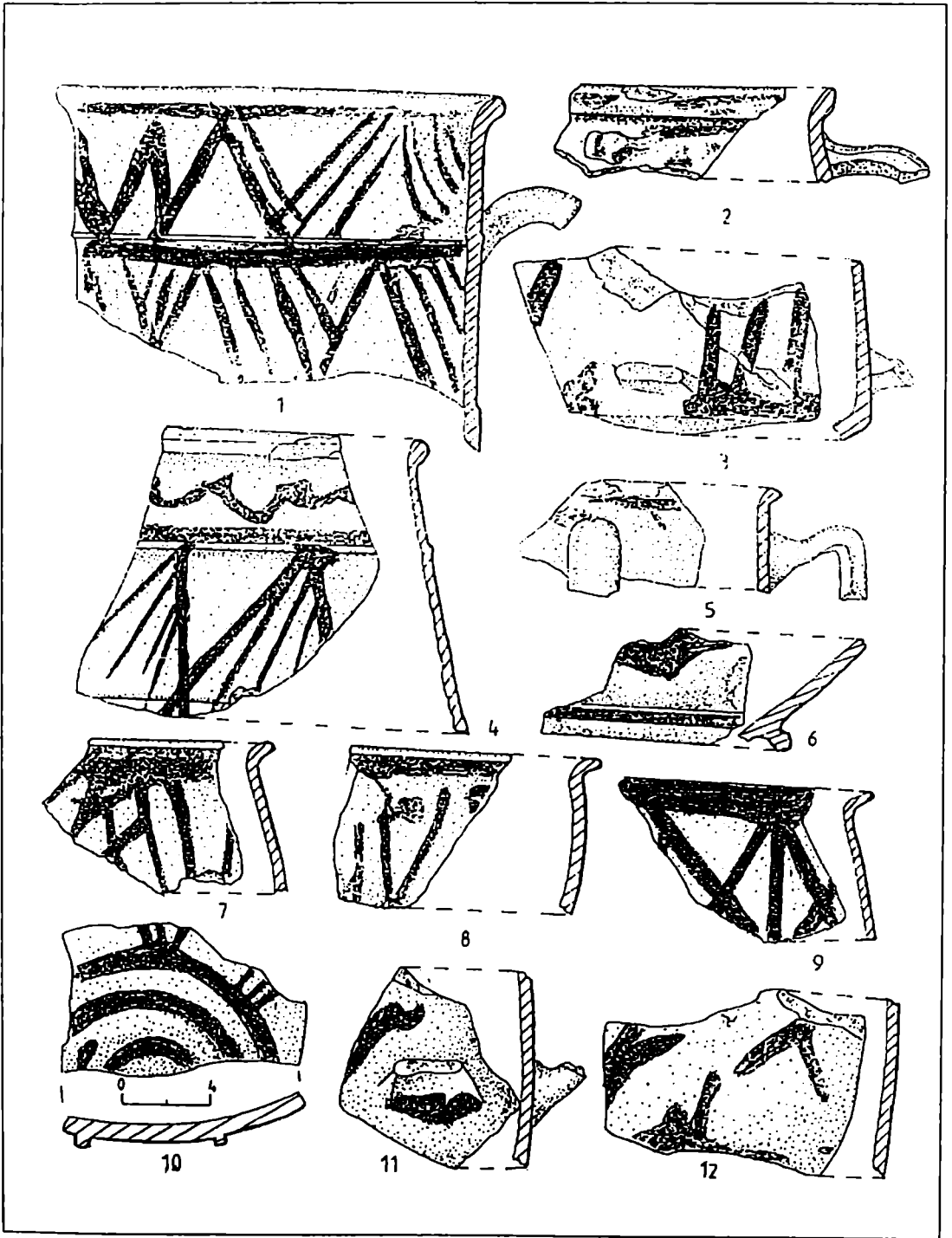

Fig. 227 Ceramică pictată.

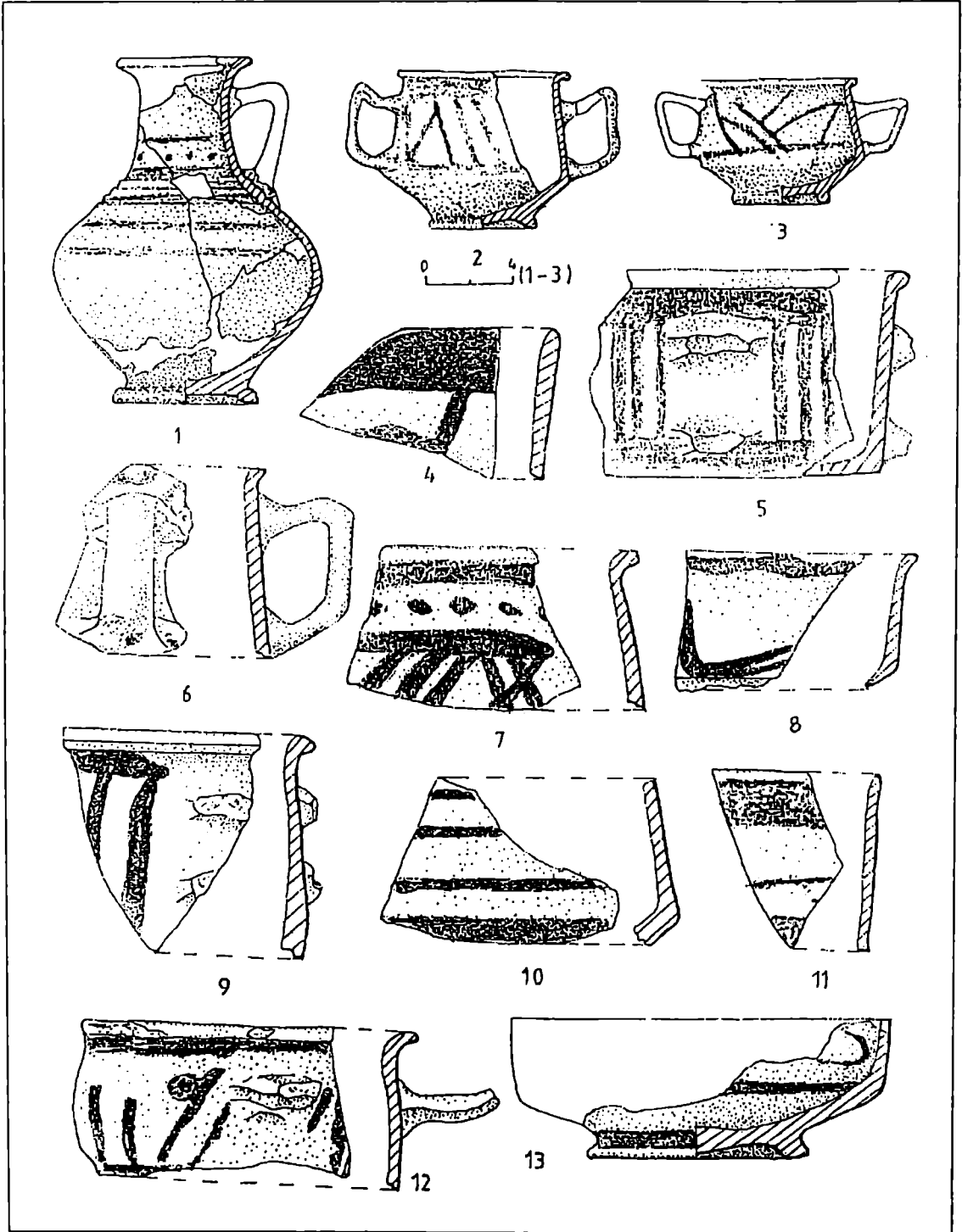

Fig. 228 Ceramică pictată.



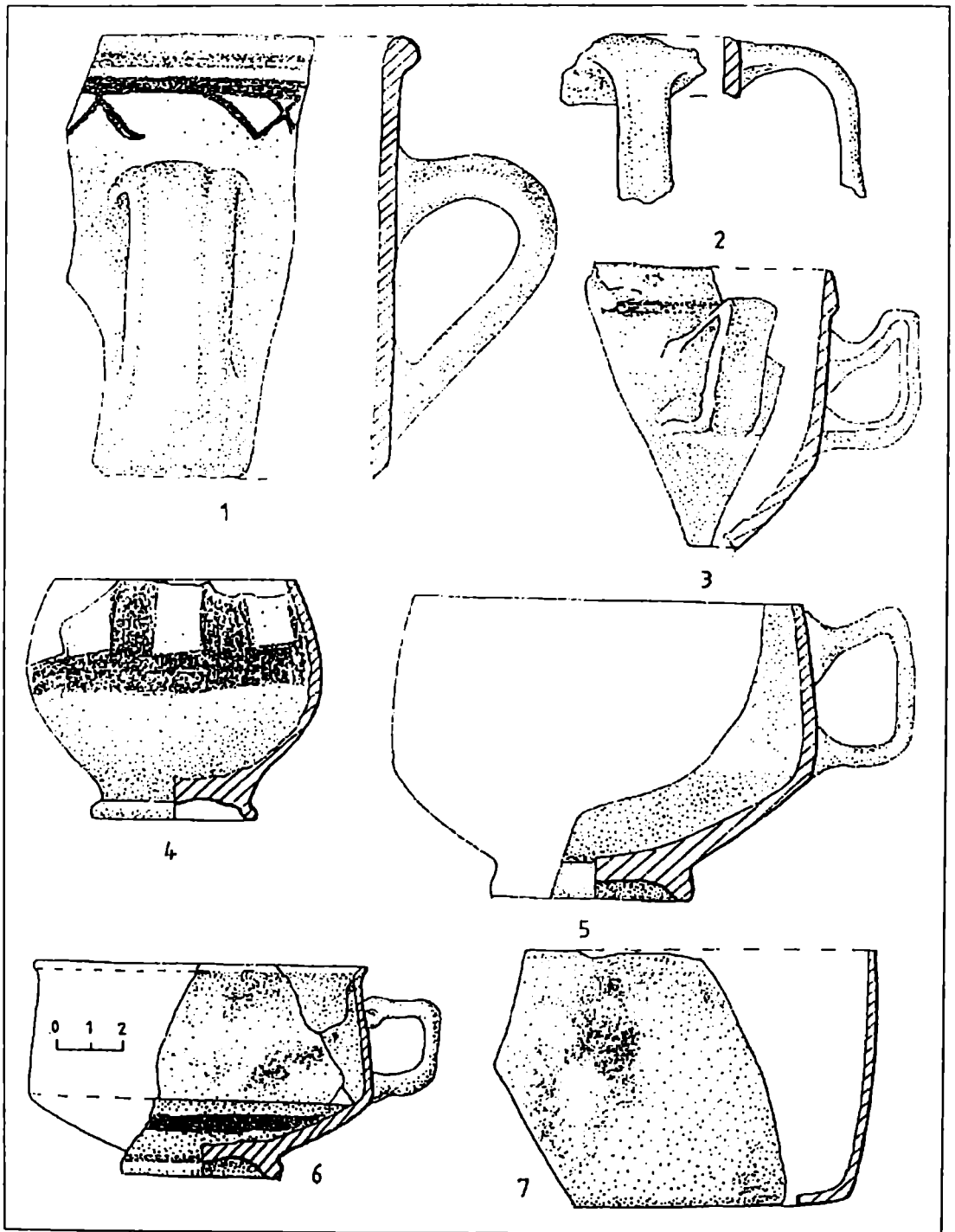

Fig. 229 Ceramică pictată.

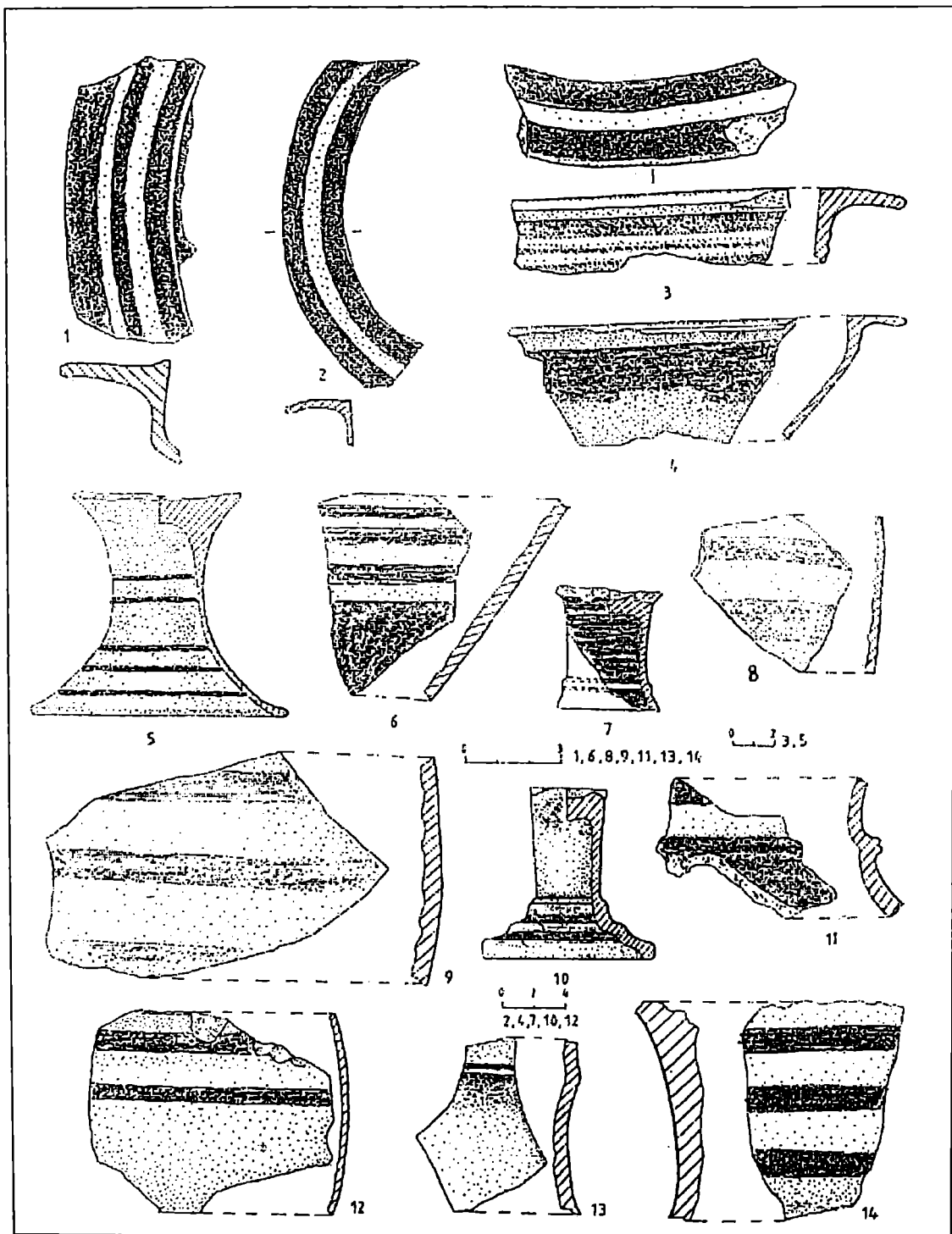

Fig. 230 Ceramică pictată.

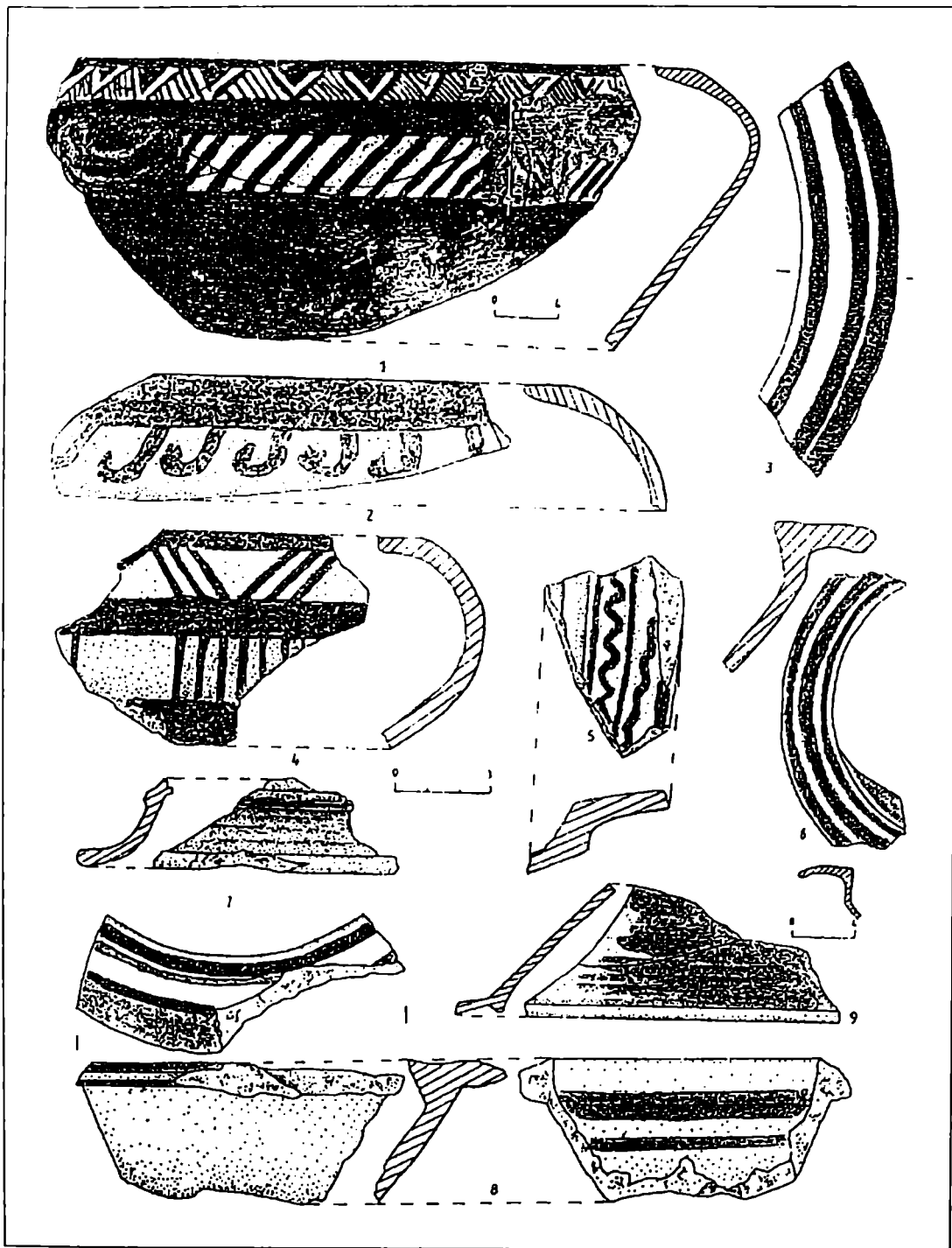

Fig. 231 Ceramică pictată.

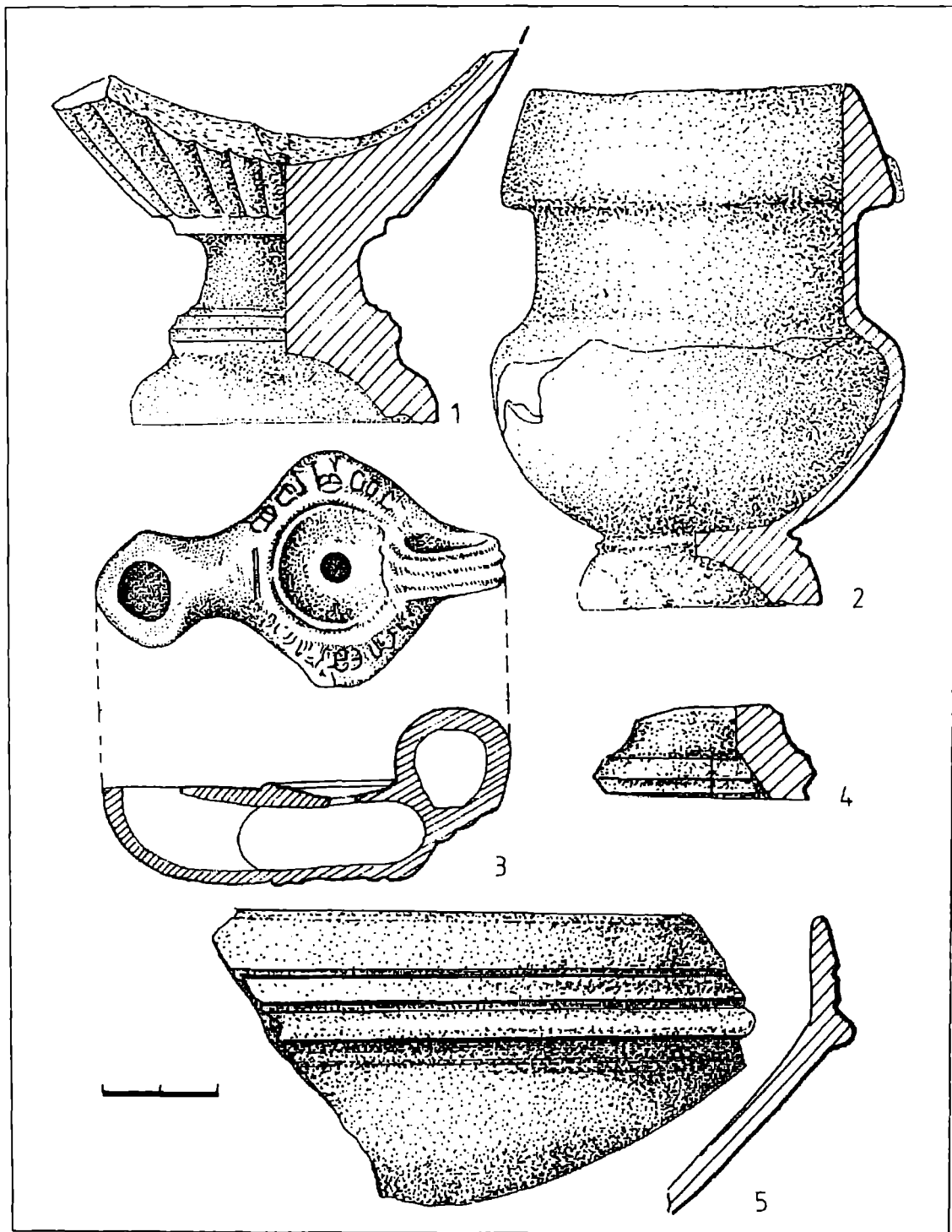

Fig. 232 Ceramică de import.



Fig. 233 Ulcior elenistic.

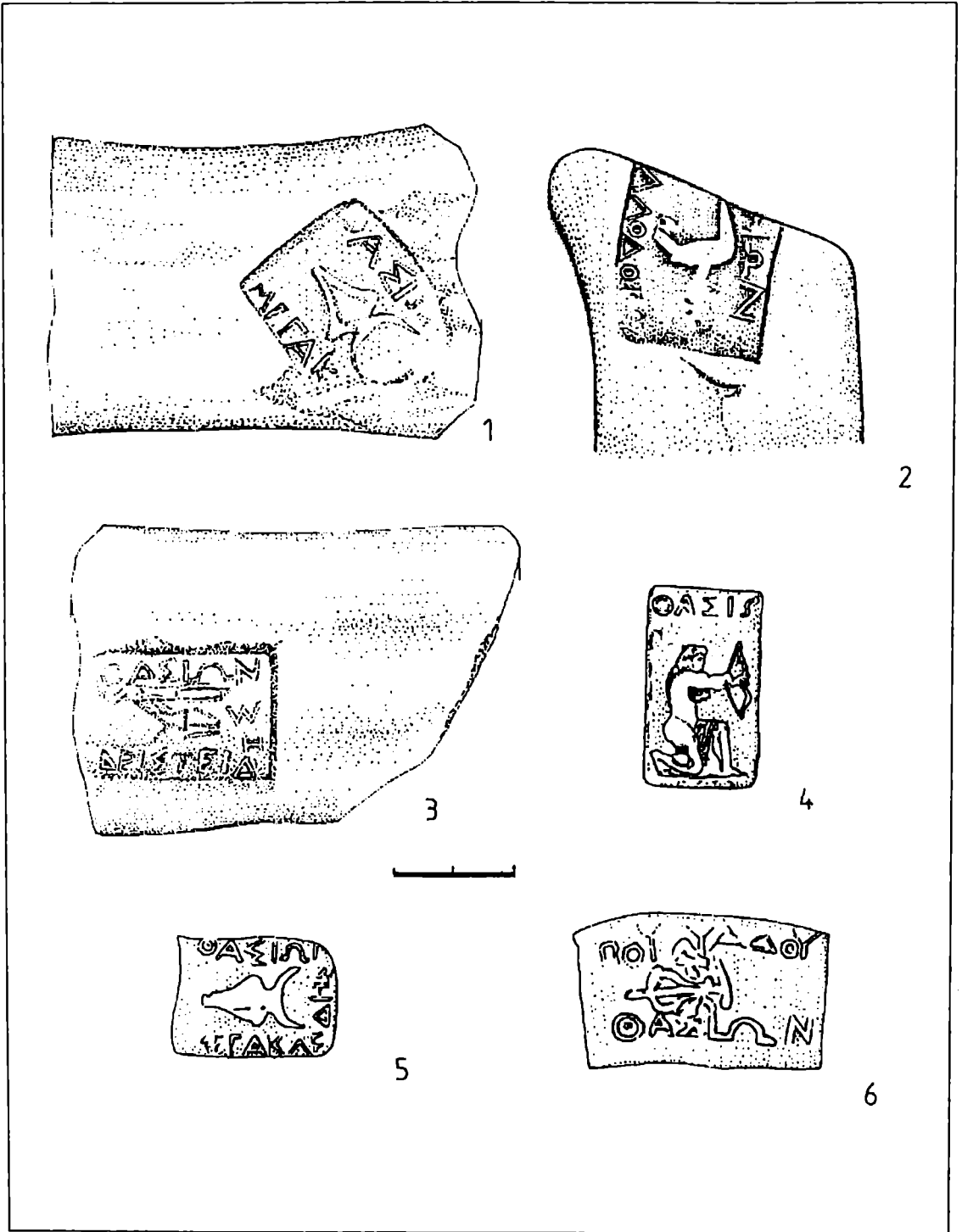

Fig. 234 Stampile pe amfore Thasiene.

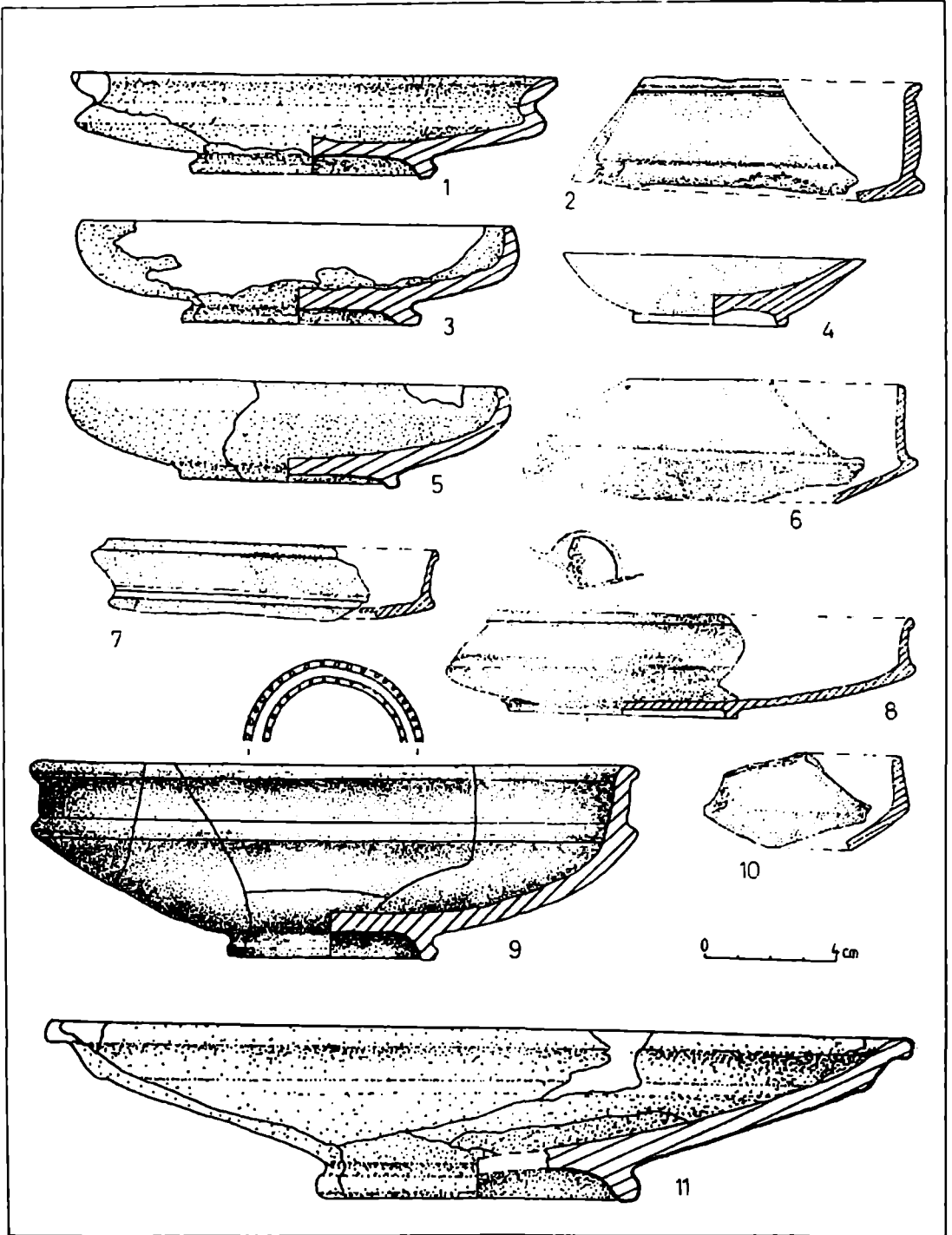

Fig. 235 Ceramică de import, romană.

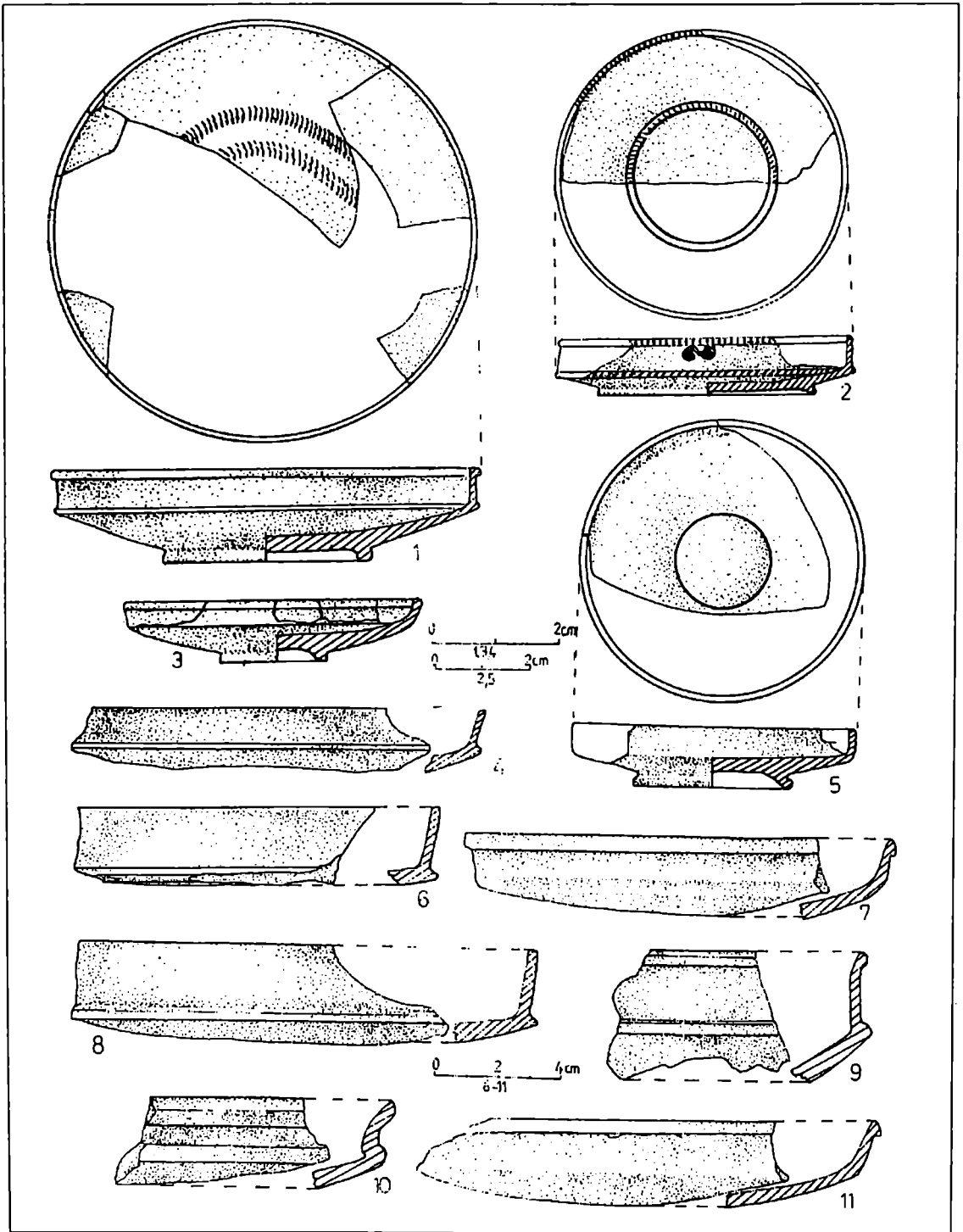

Fig. 236 Ceramică de import, romană.



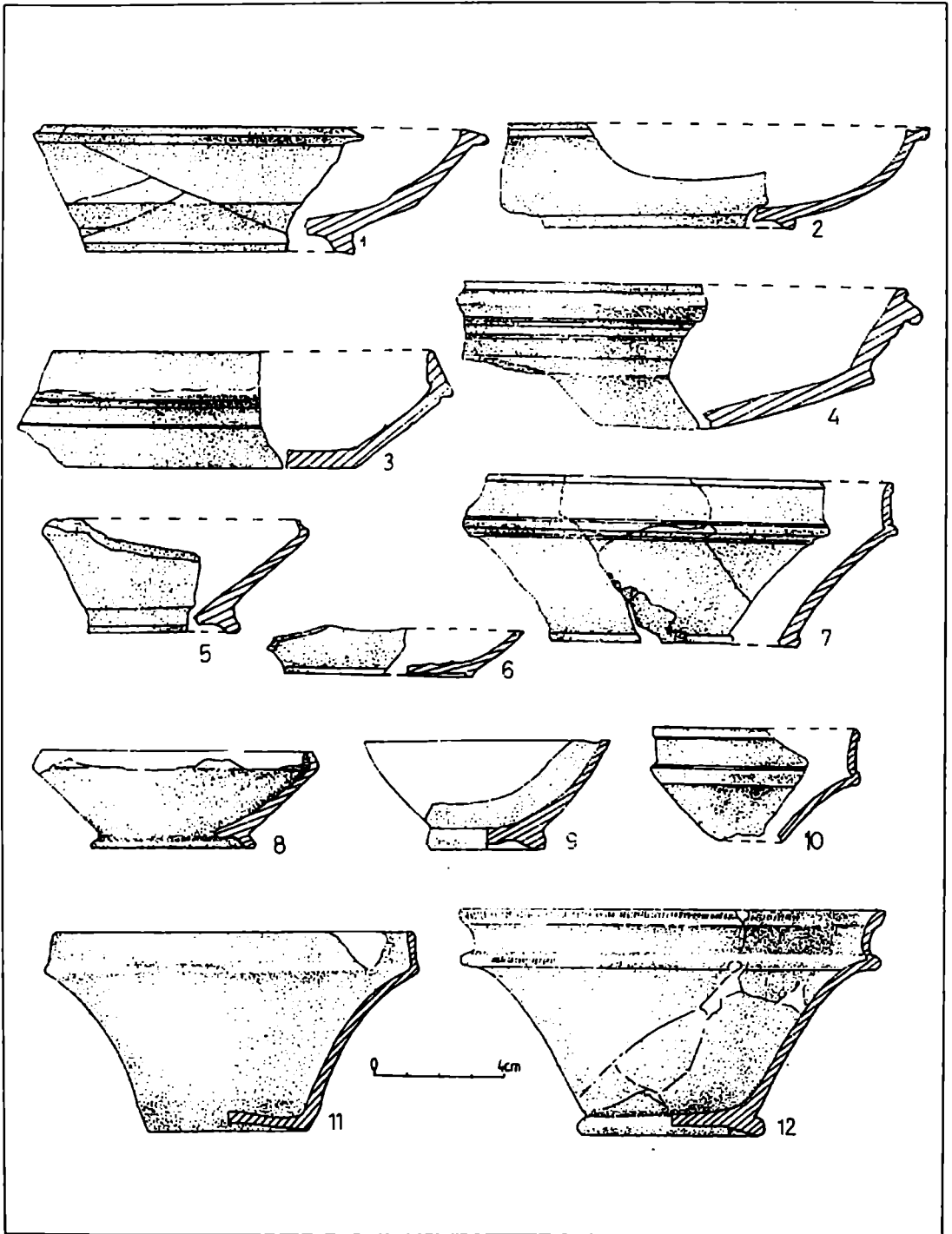

Fig. 237 Ceramică de import, romană.

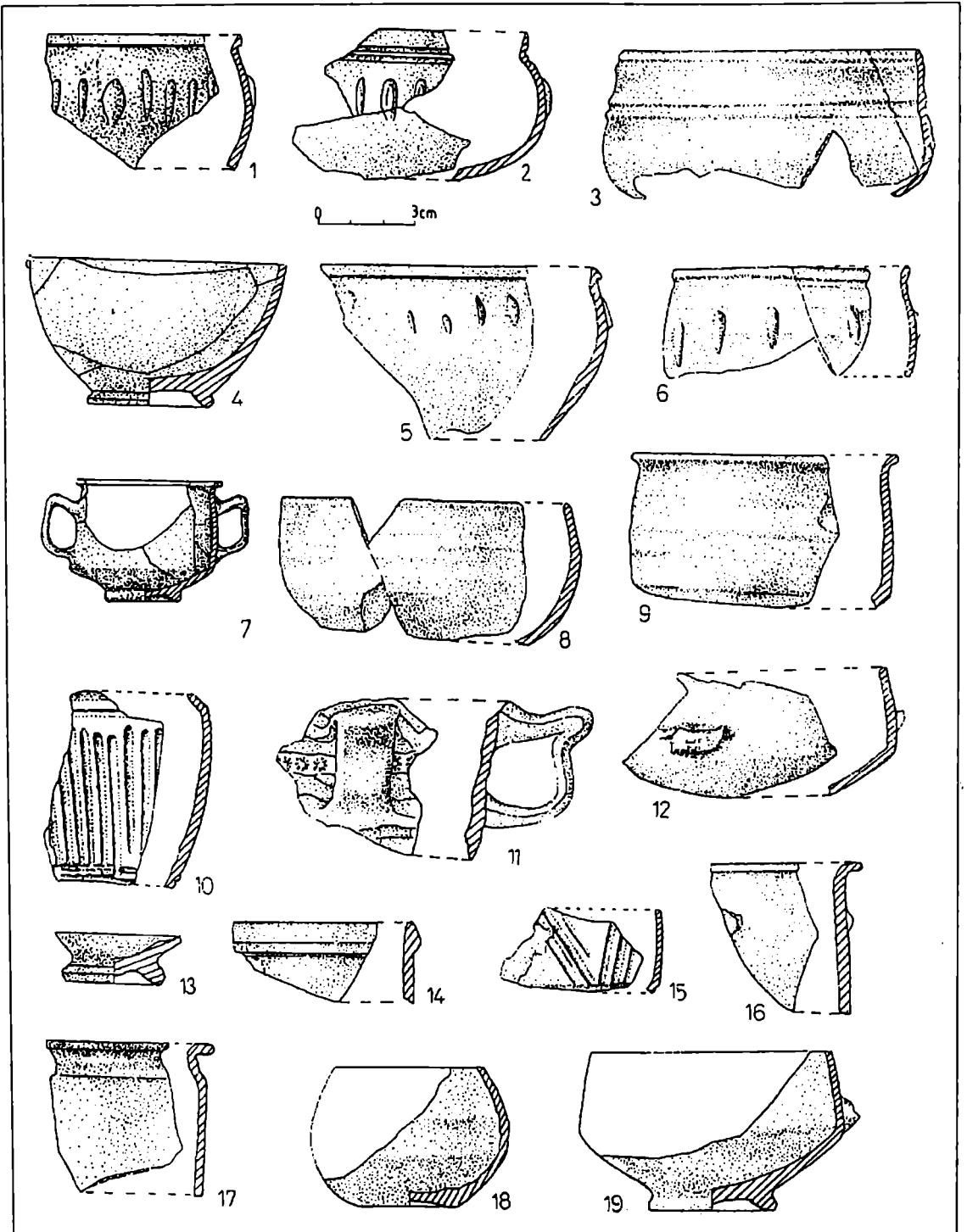

Fig. 238 Ceramică de import, romană.

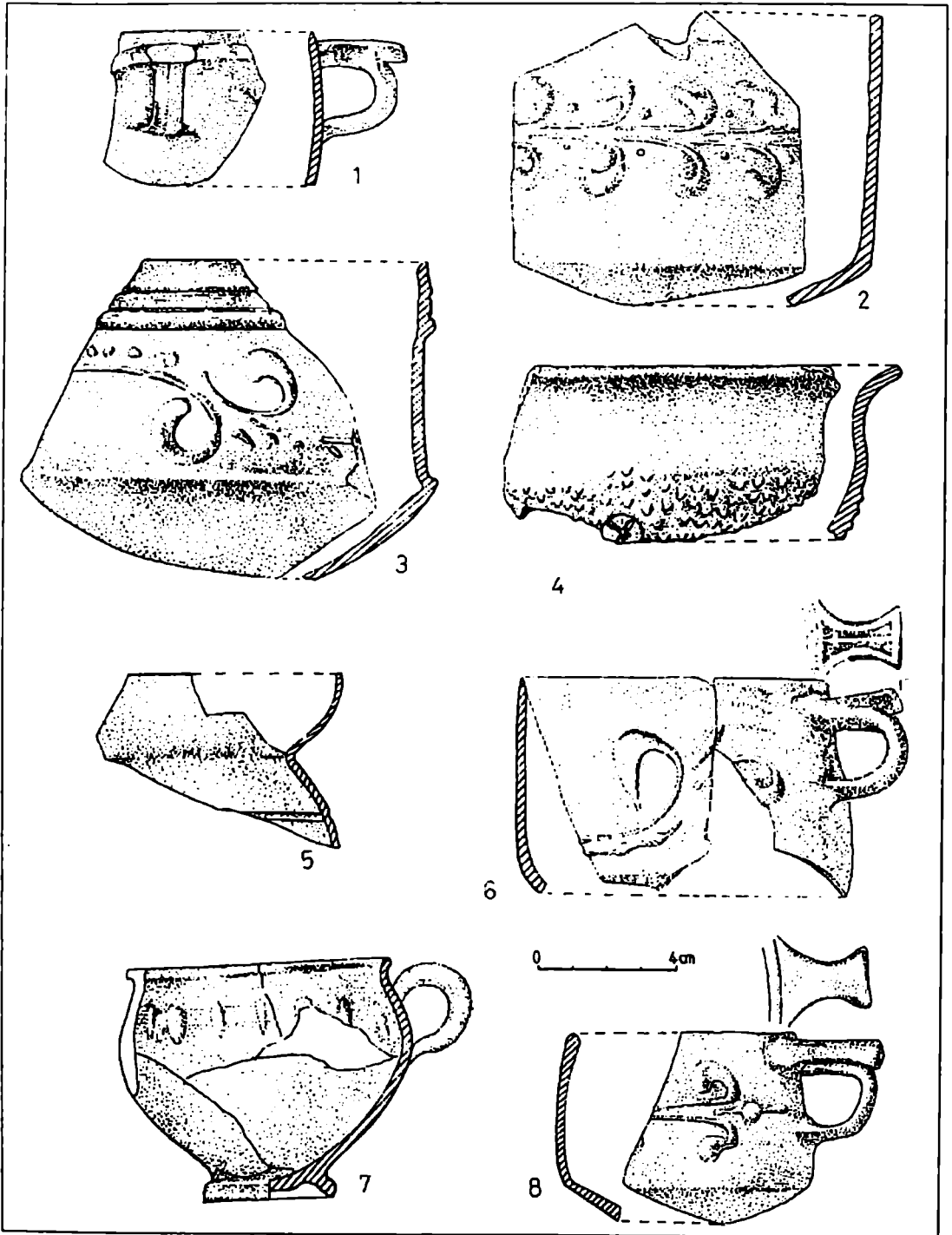

Fig. 239 Ceramică de import, romană.

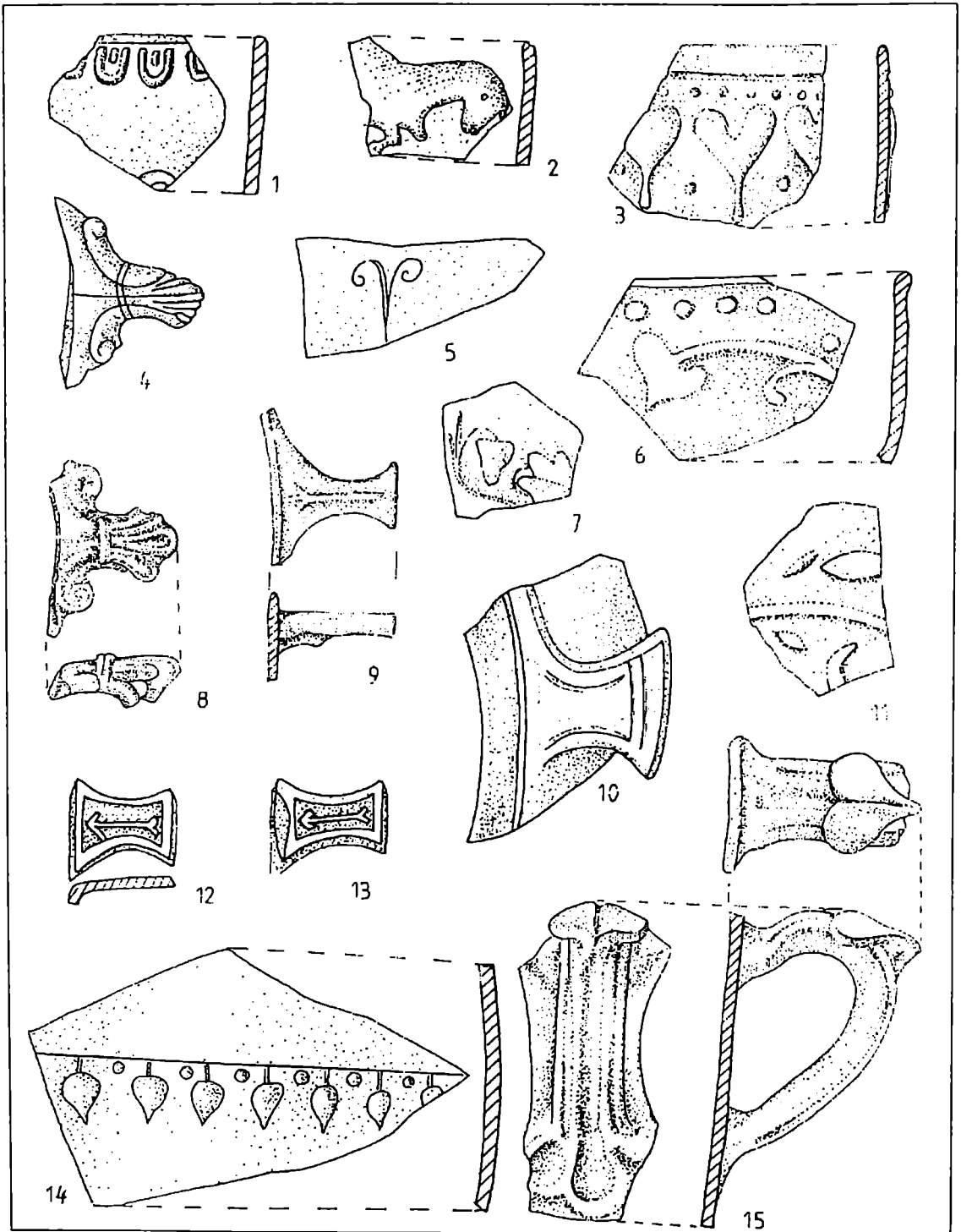

Fig. 240 Ceramică de import, romană.

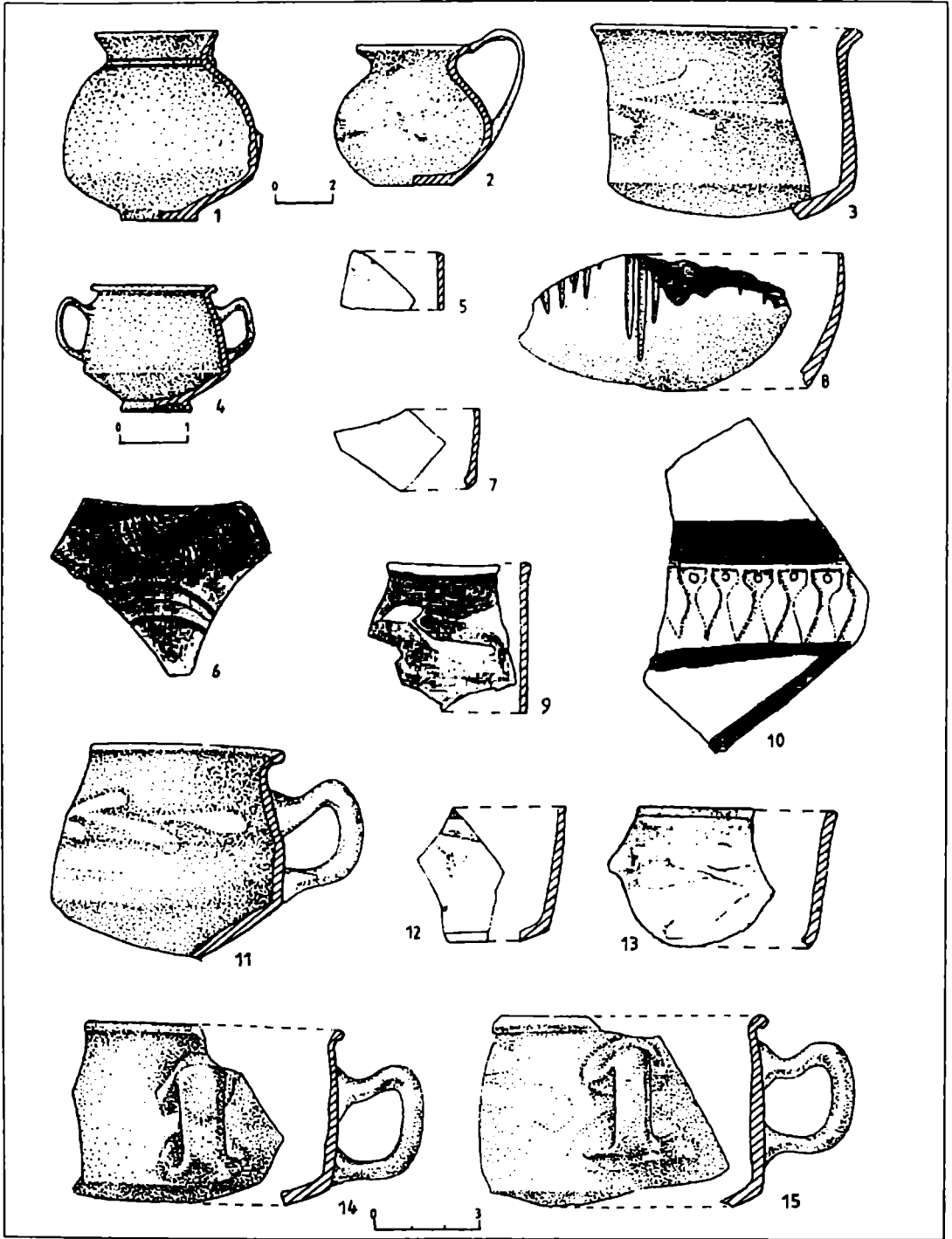

Fig. 241 Ceramică de import, romană.

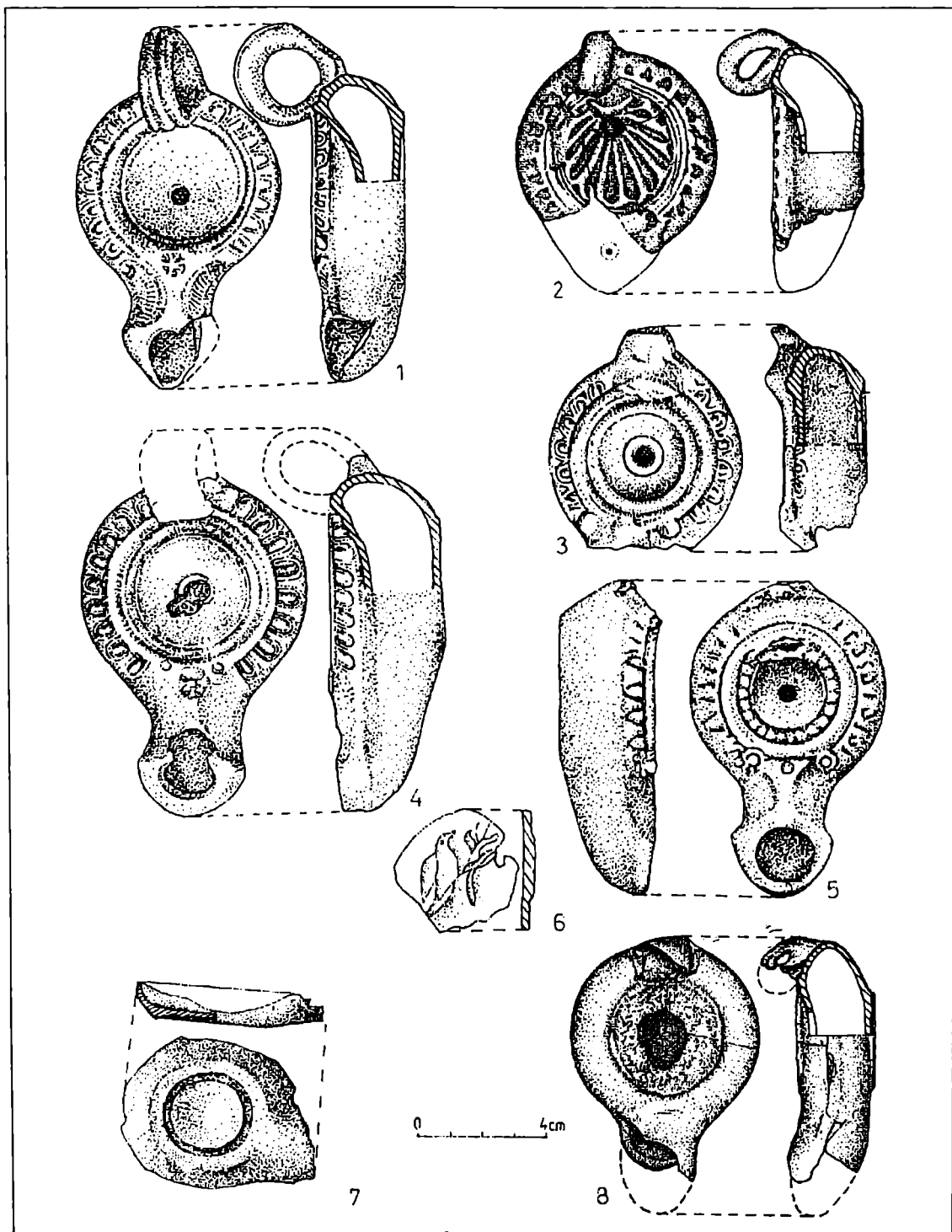

Fig. 242 Opaște romane.

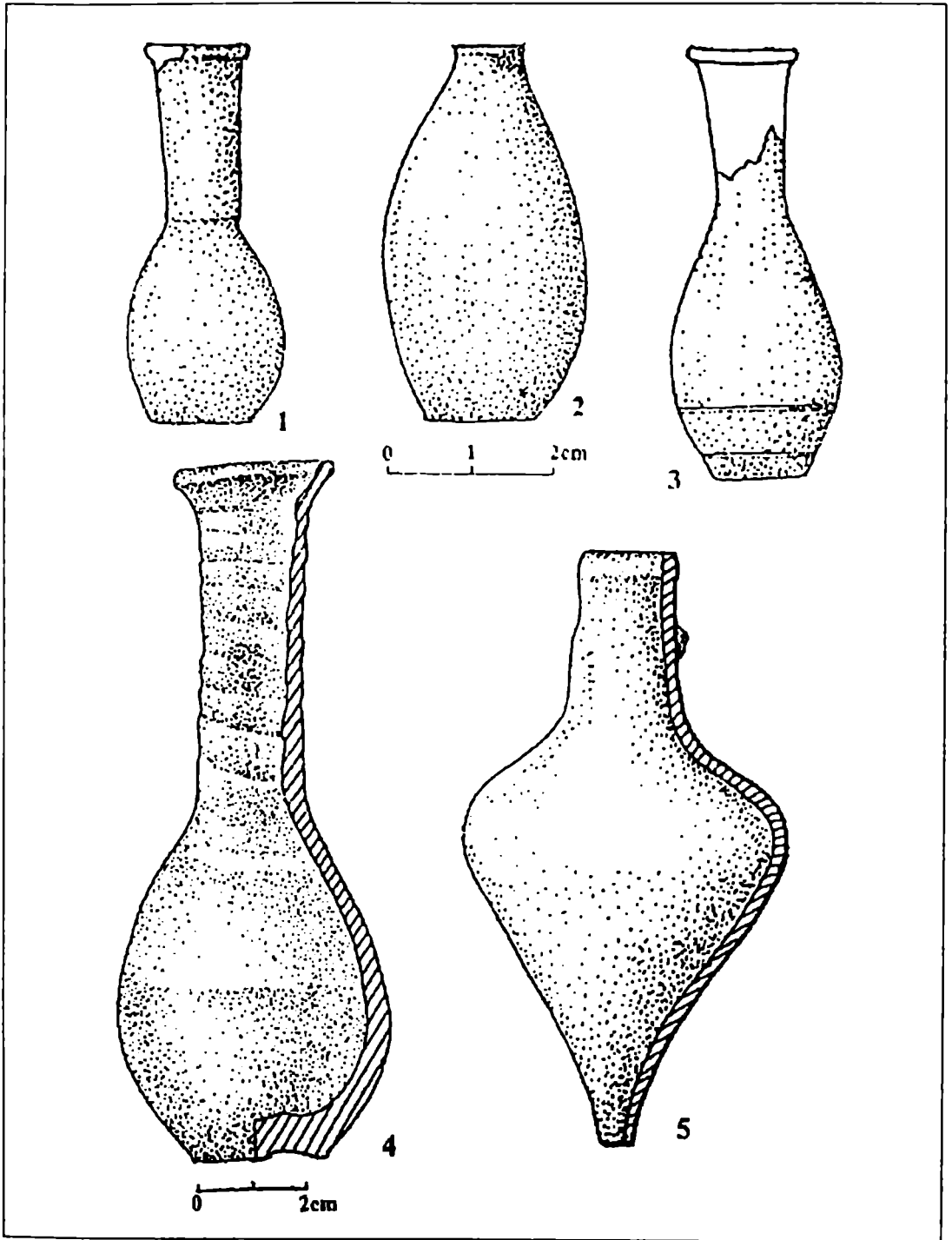

Fig. 243 Unguentarii.

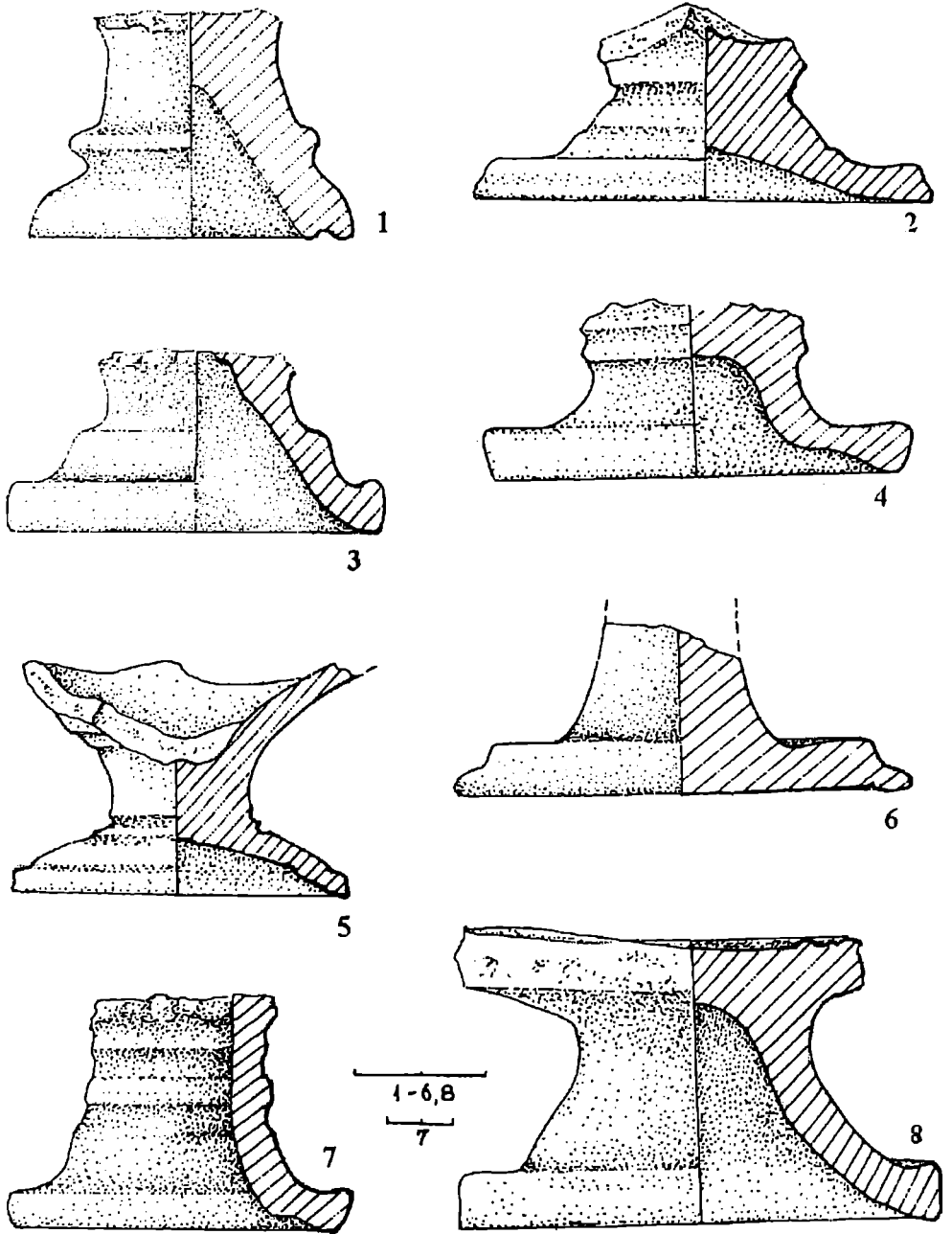

Fig. 244 Afumători.



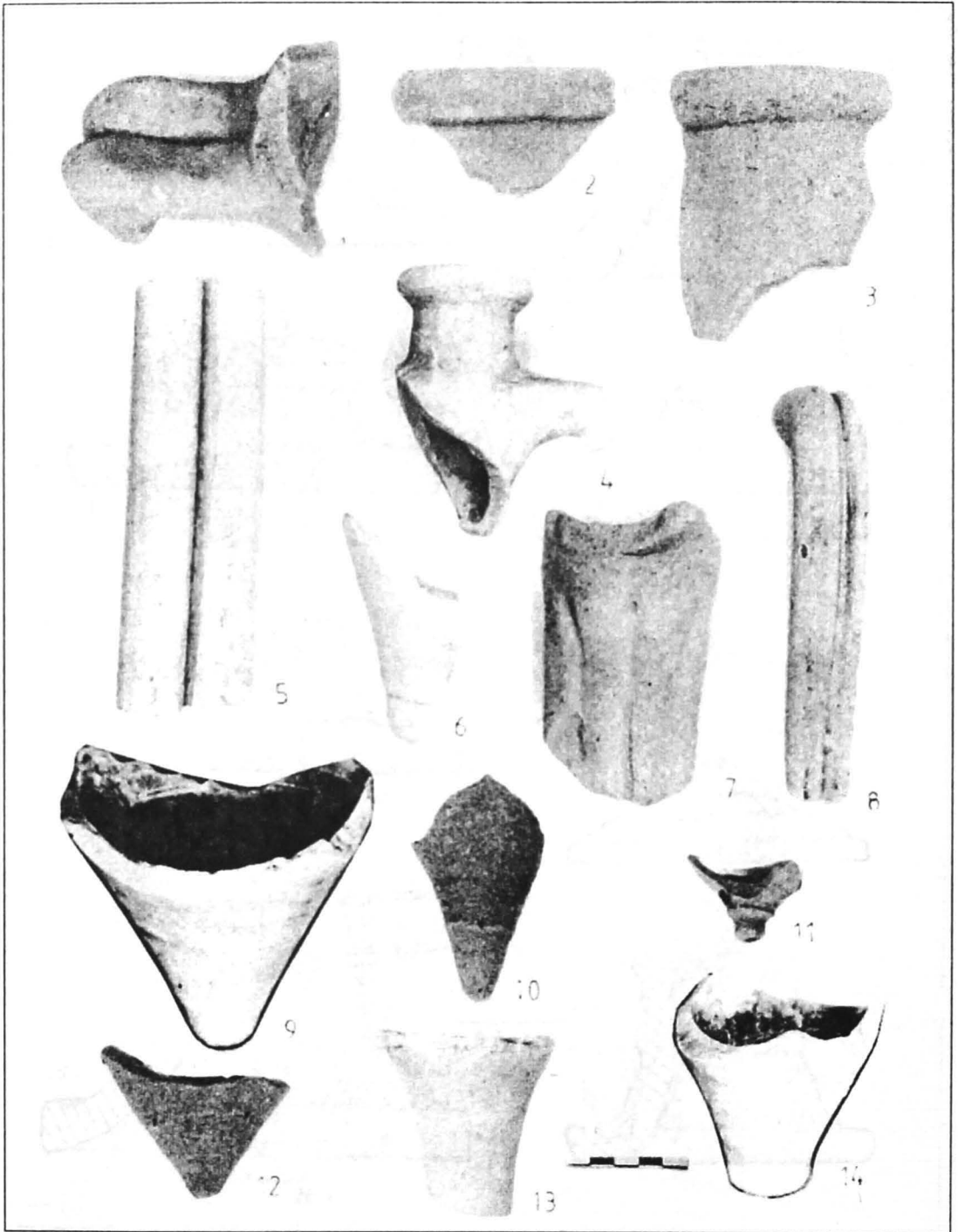

Fig. 245 Fragmente de amfore.

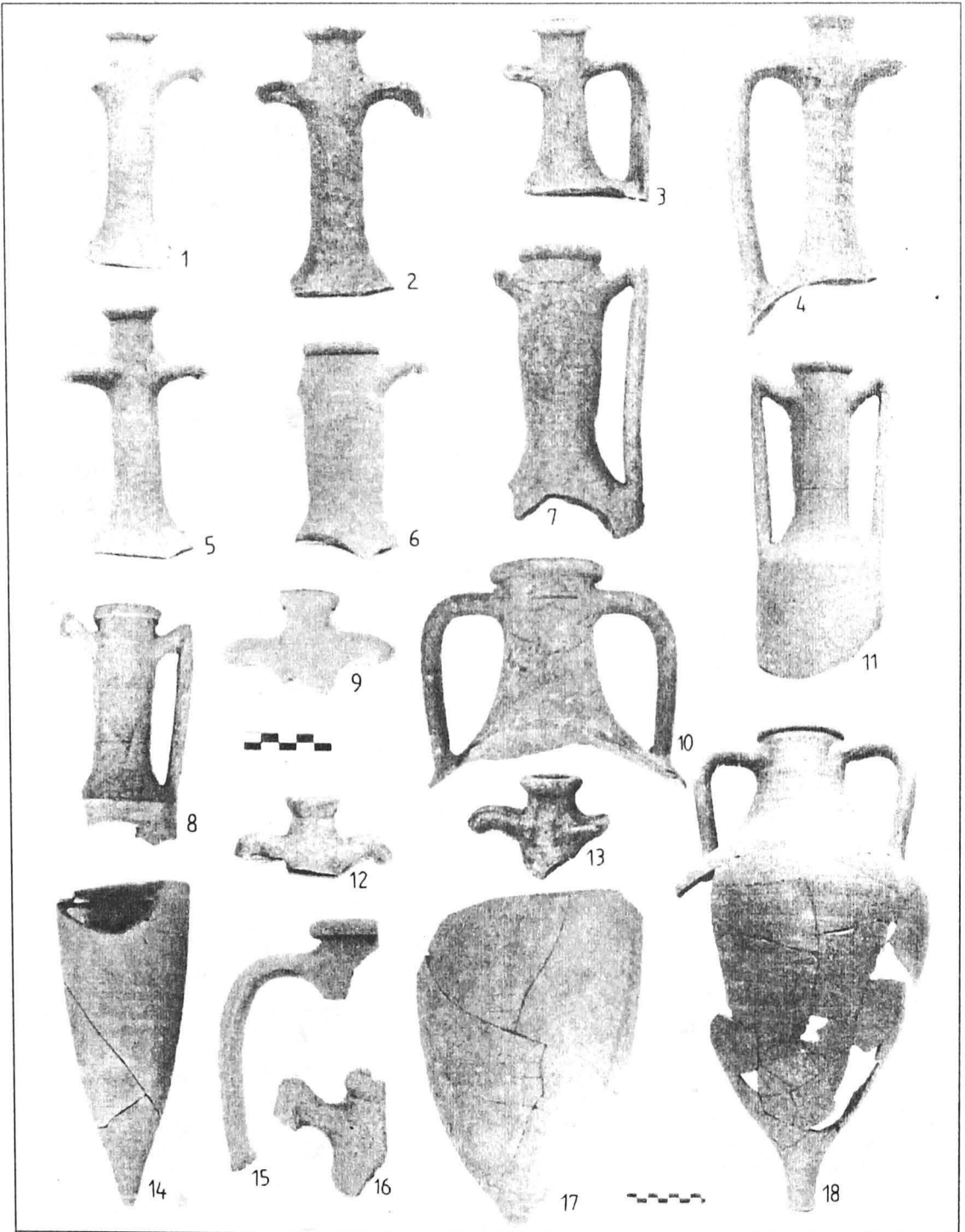

Fig. 246 Fragmente de amfore.

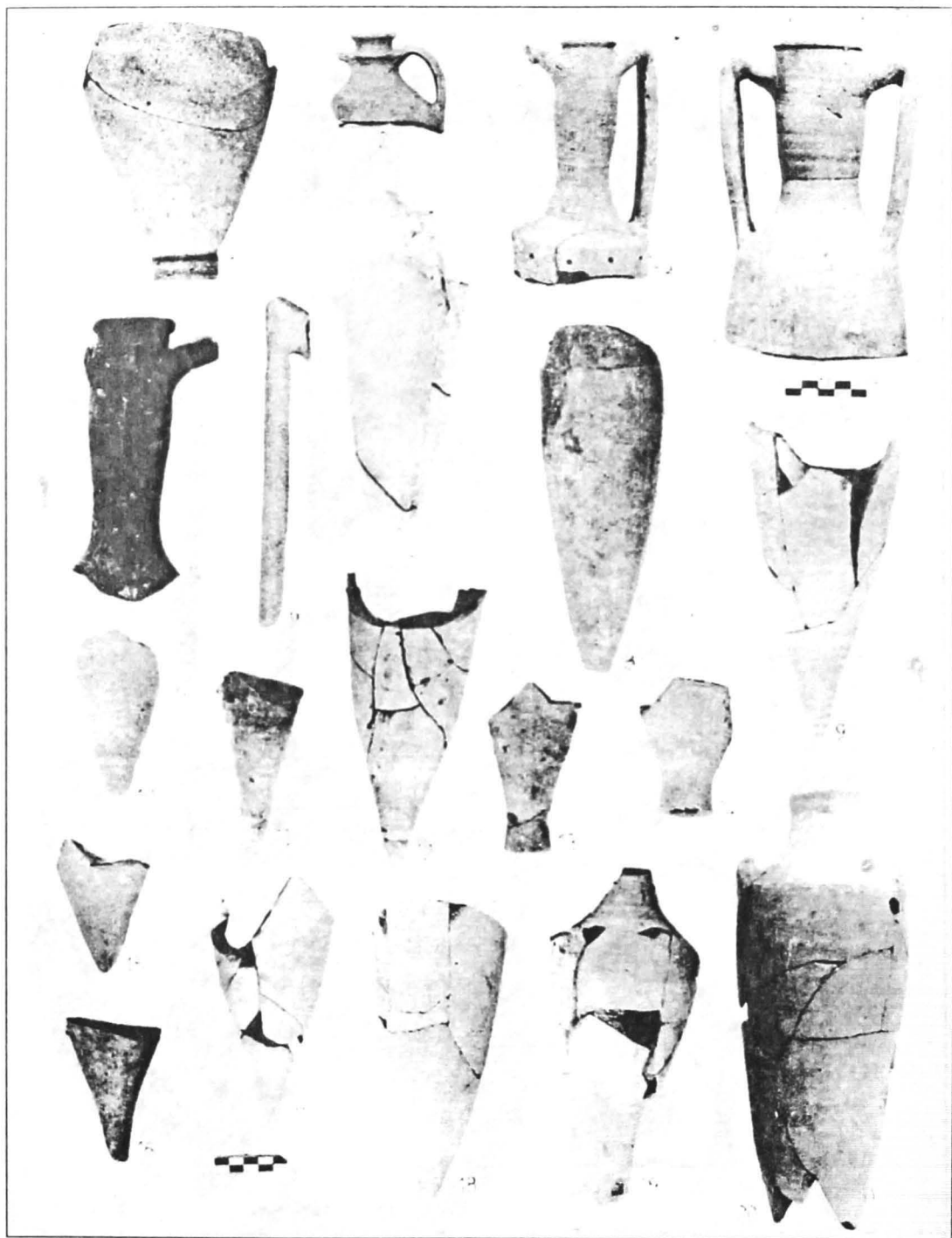

Fig. 247 Fragmente de amfore.

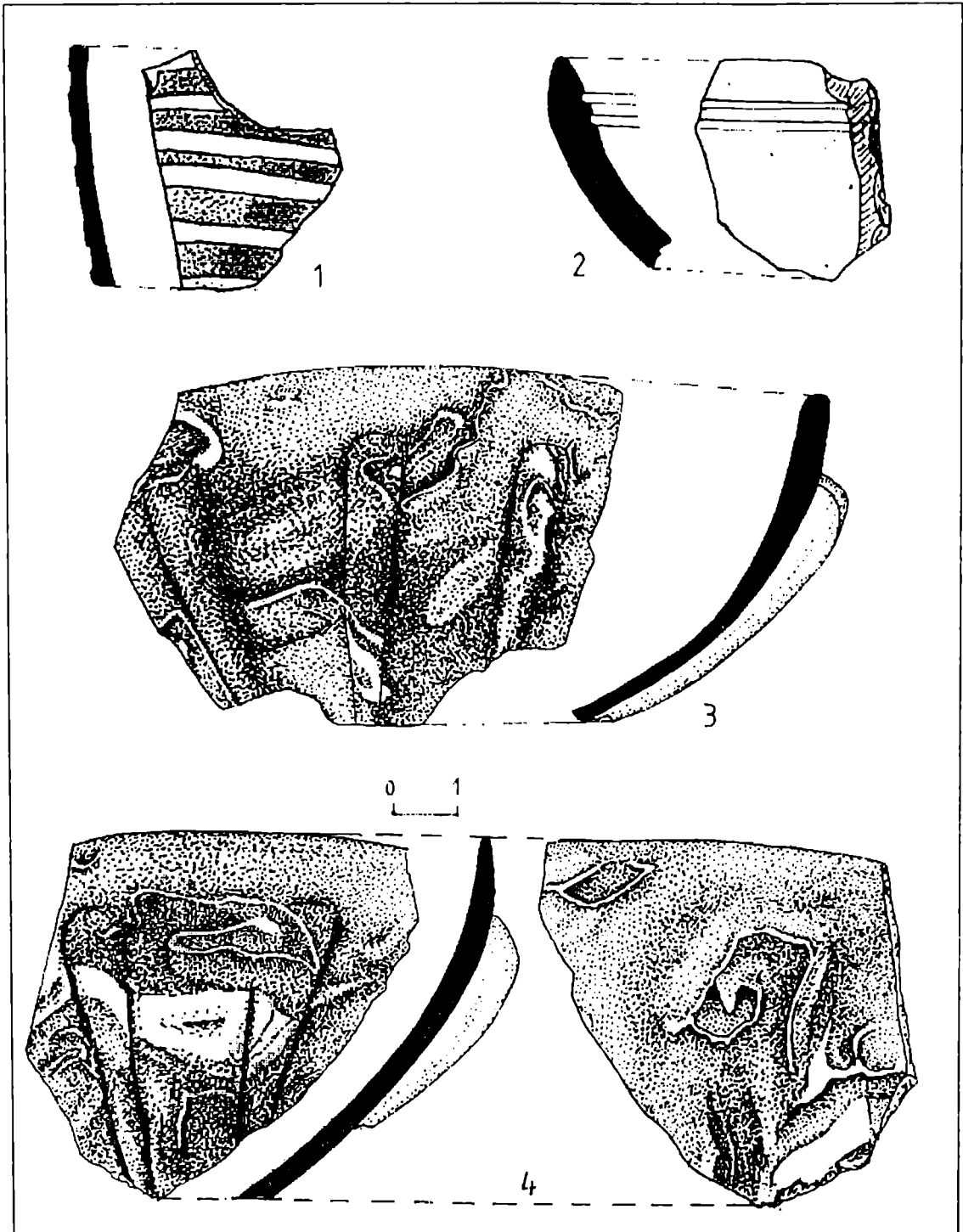

Fig. 248 Fragmente de vase din sticlă.

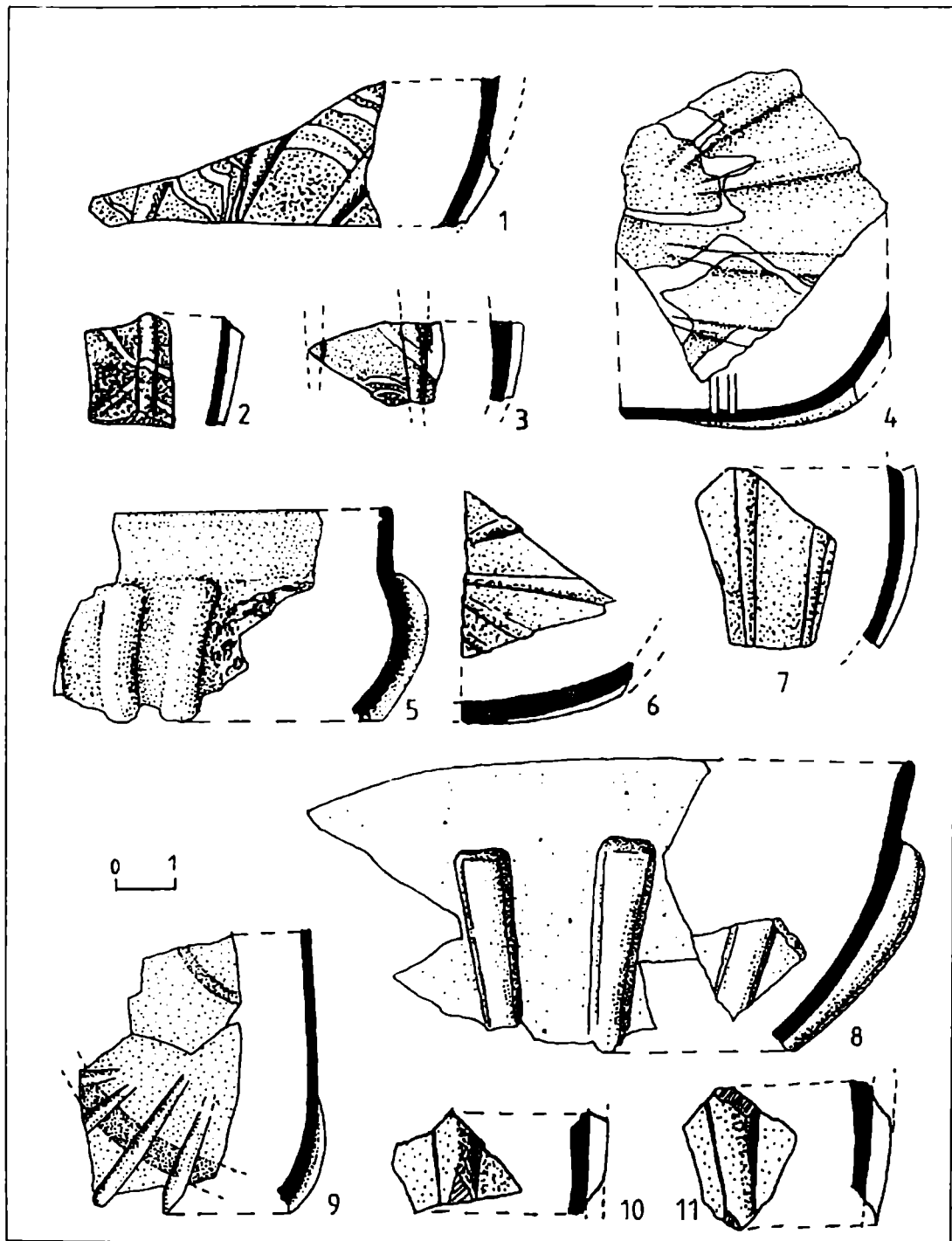

Fig. 249 Fragmente de vase din sticlă.

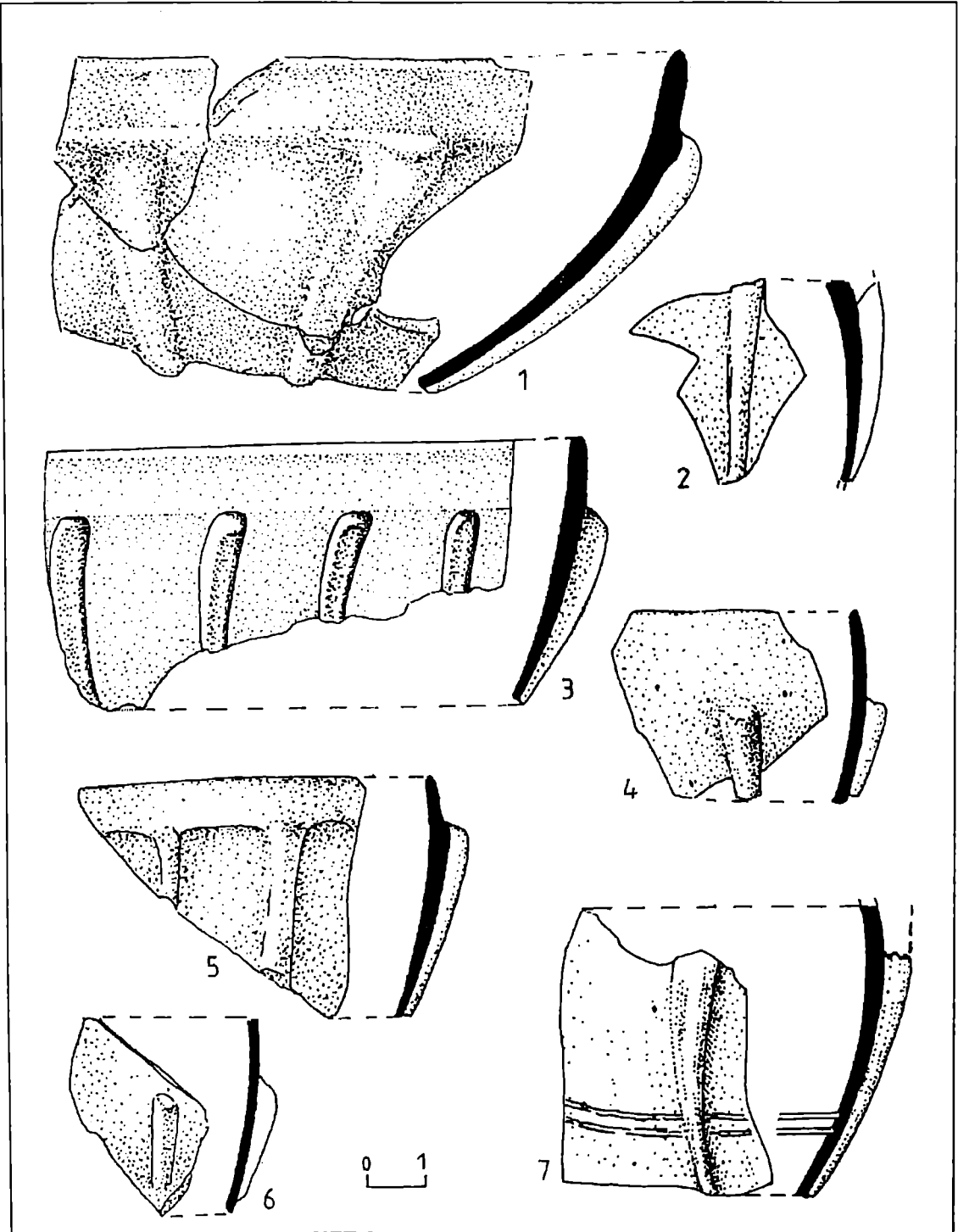

Fig. 250 Fragmente de vase din sticlă.

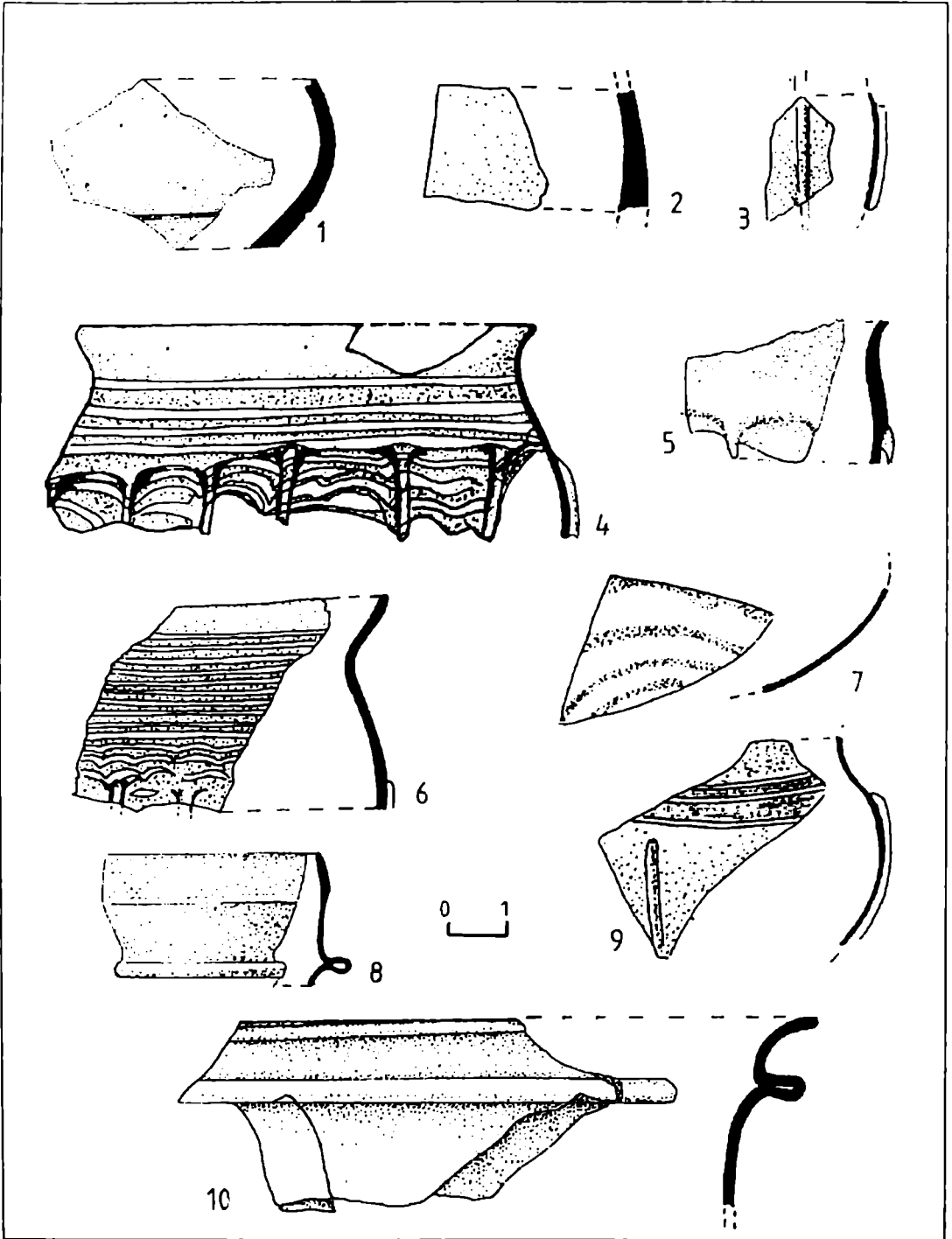

Fig 251 Fragmente de vase din sticlă.

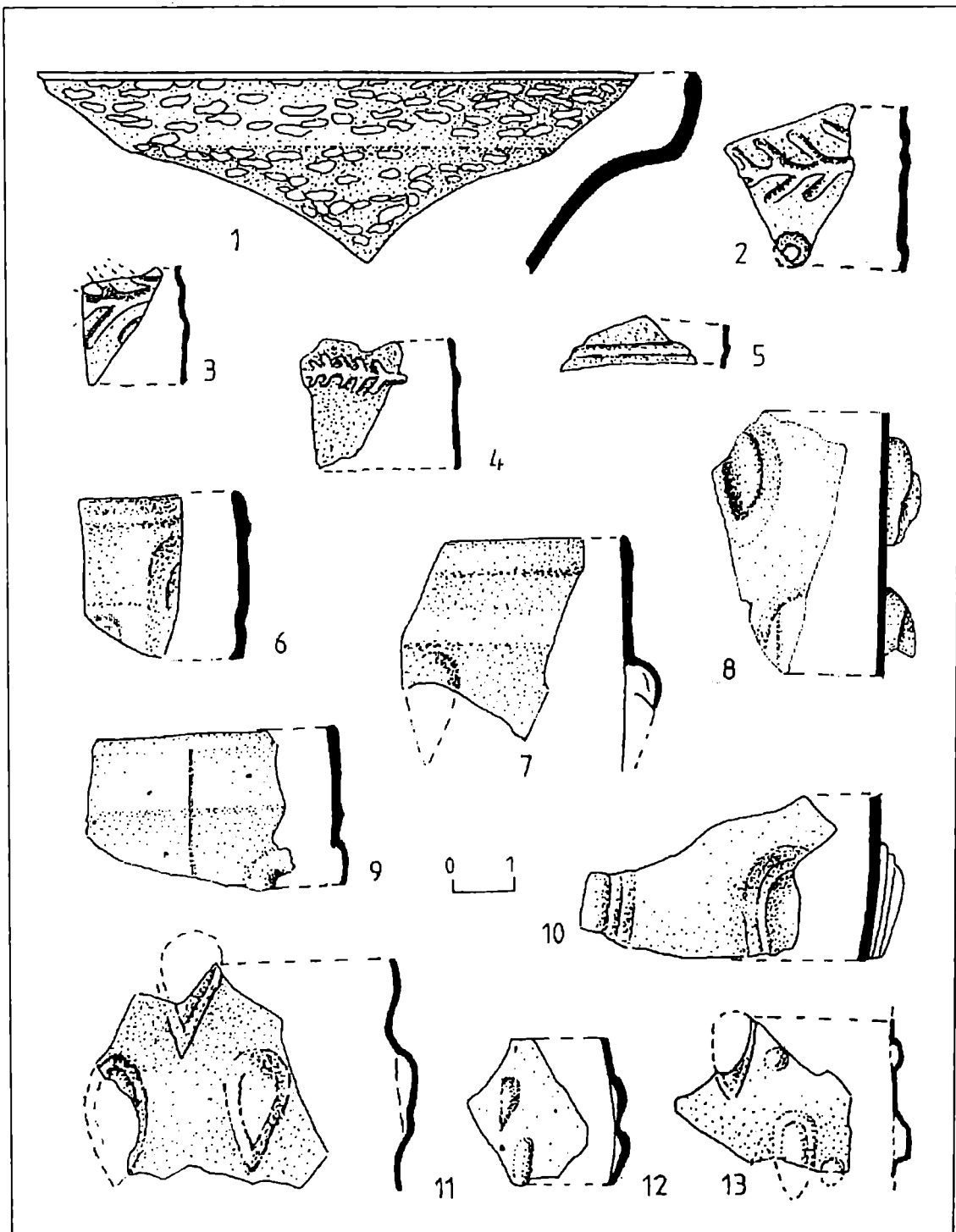

Fig. 252 Fragmente de vase din sticlă.



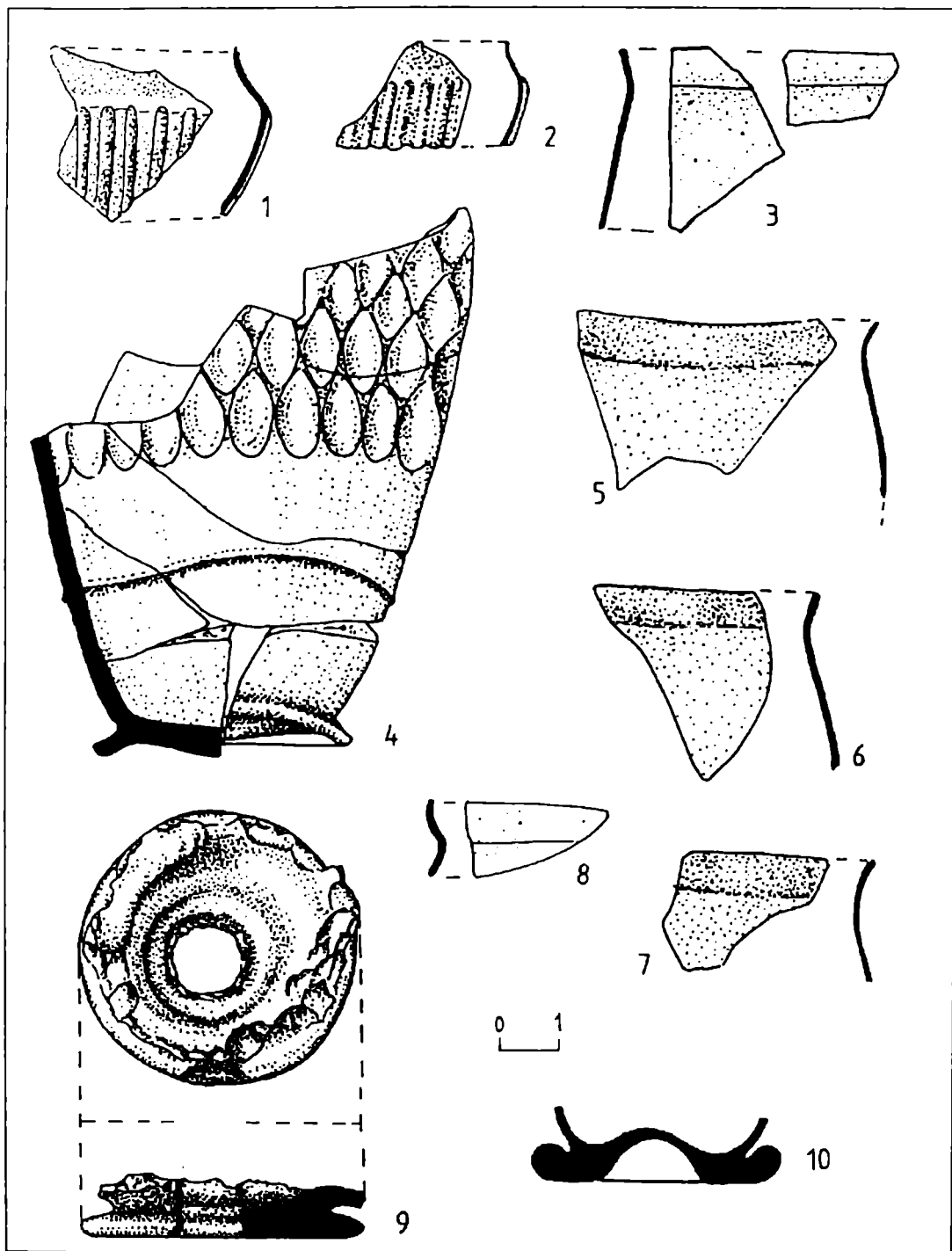

Fig. 253 Fragmente de vase din sticlă.

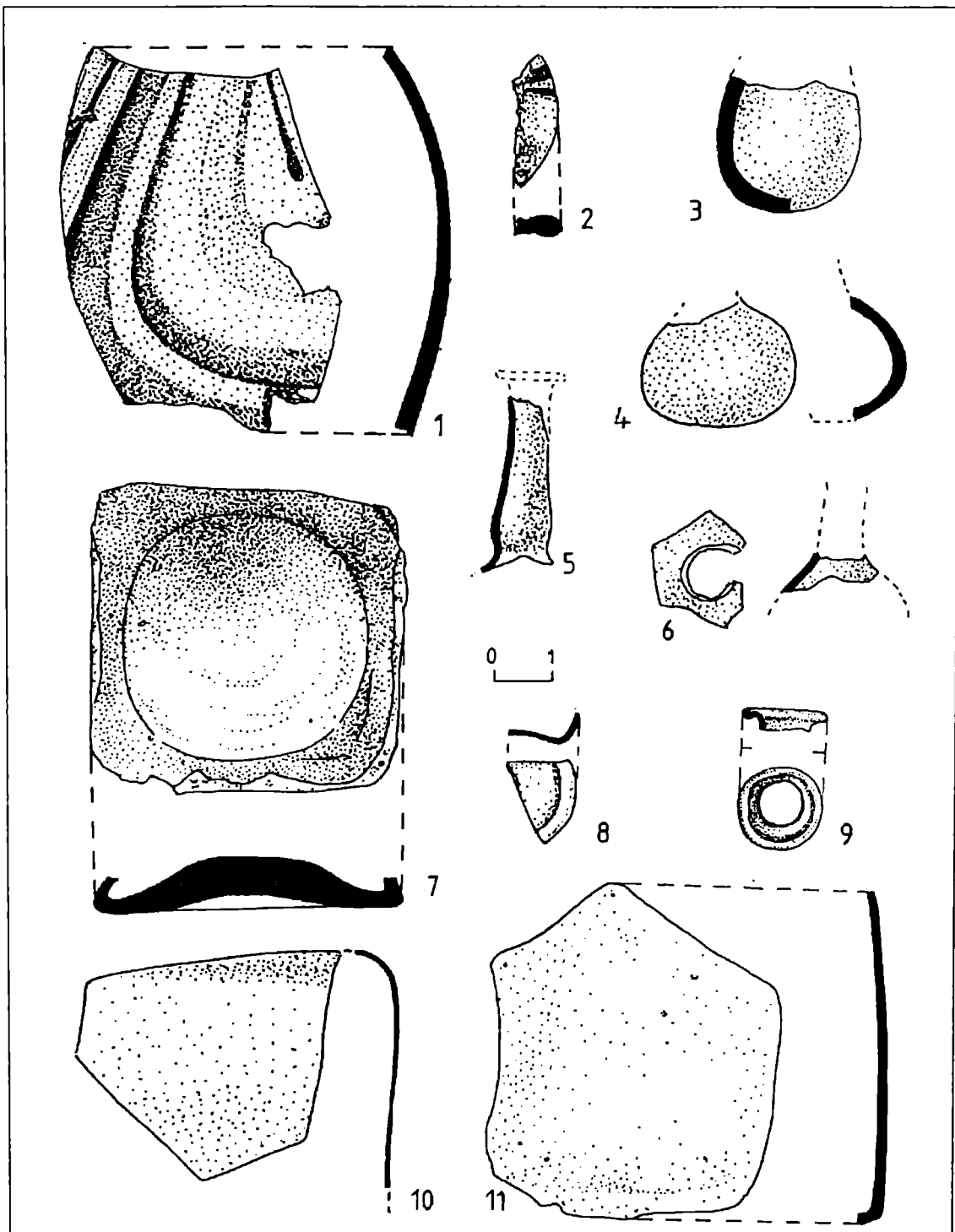

Fig. 254 Fragmente de vase din sticlă.

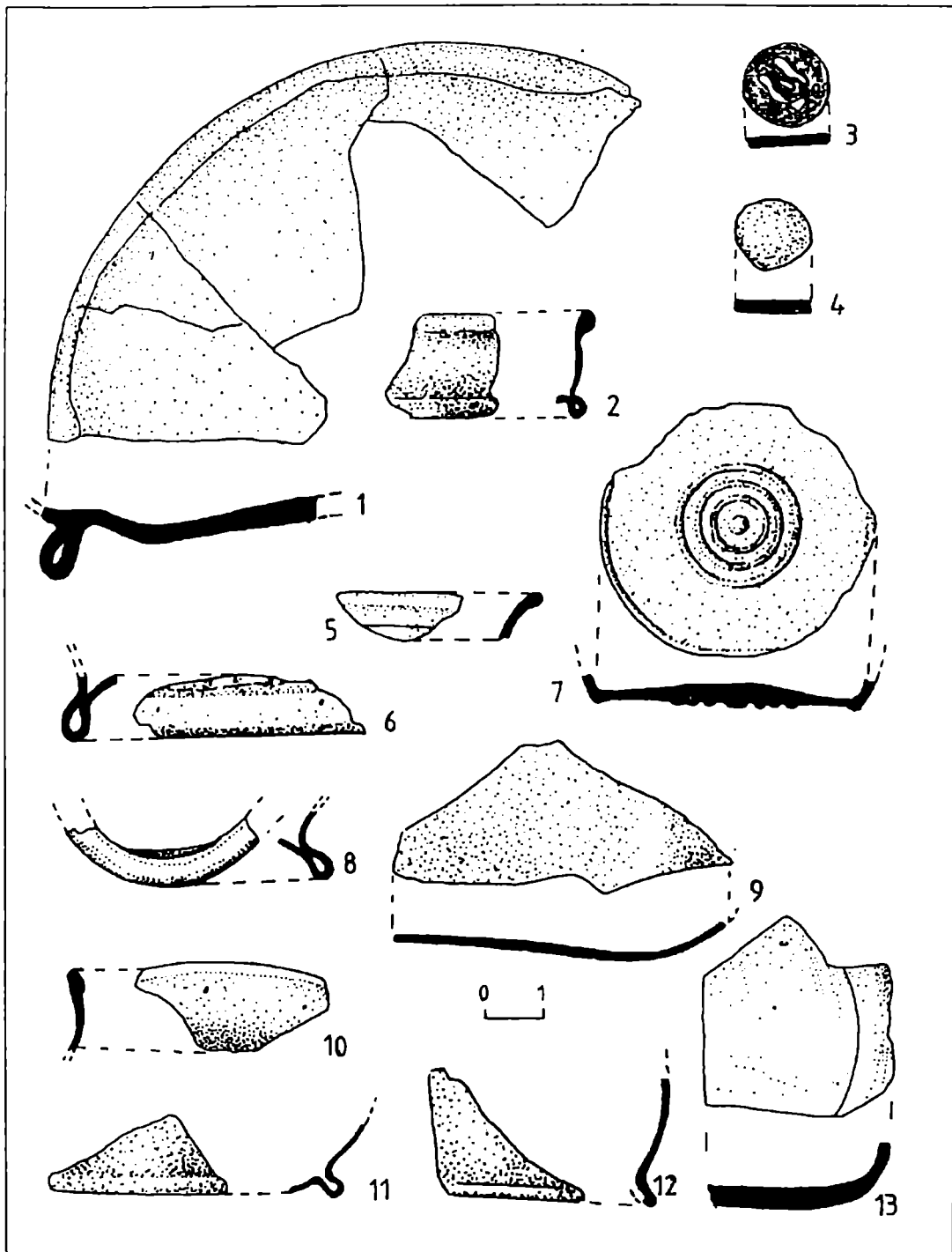

Fig. 255 Fragmente de vase din sticlă.

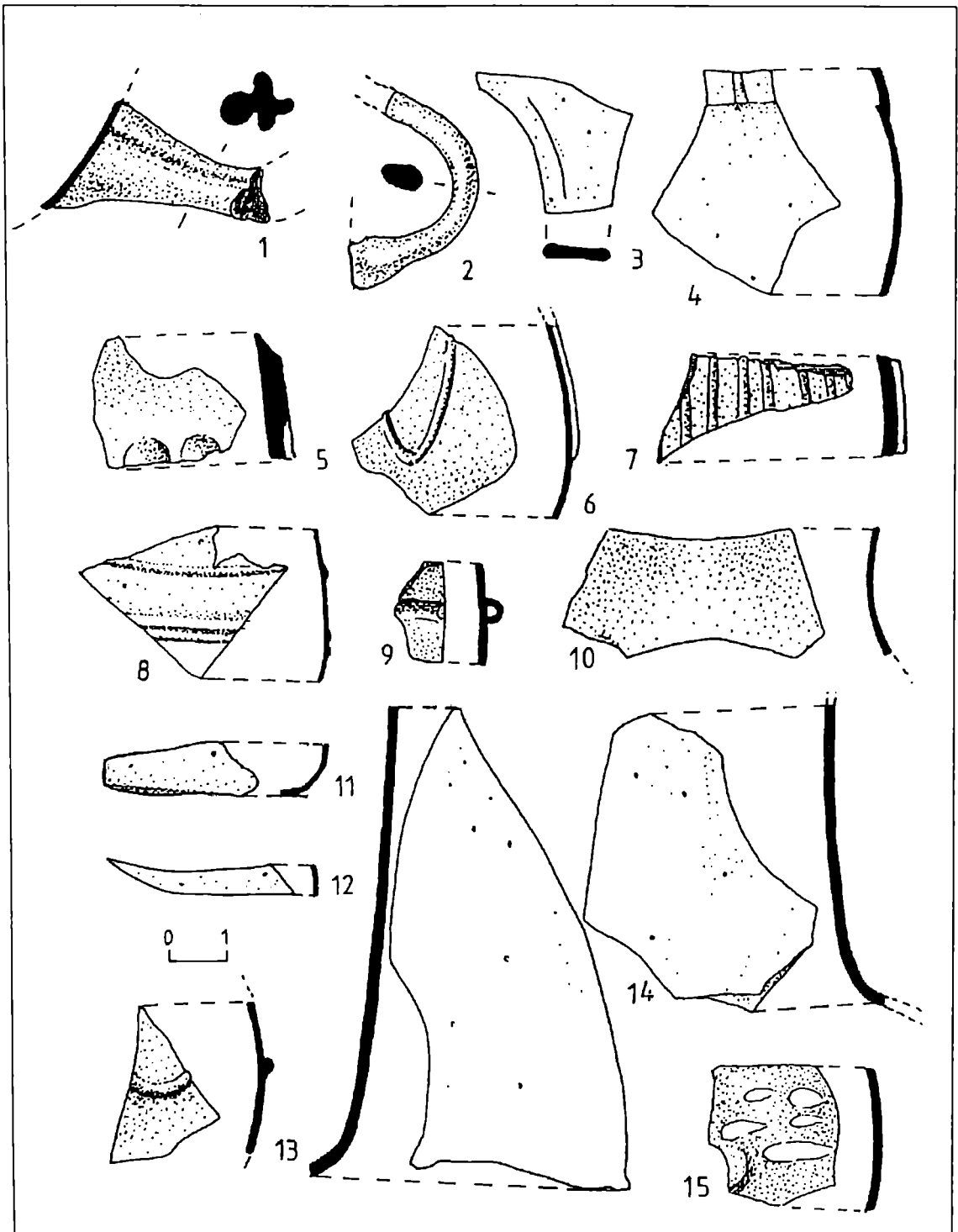

Fig. 256 Fragmente de vase din sticlă.



## Seria BIBLIOTHECA THRACOLOGICA:

- I: Adrian C. FLORESCU, *Répertoriul culturii Noua-Coslogeni din România*, Călărași, 1991.
- II: Ioan ANDRIȚOIU, *Civilizația tracilor din sud-vestul Transilvaniei în epoca bronzului*, București, 1992.
- III: Eugen COMȘA, *Bibliografia referitoare la a doua epocă a fierului de pe teritoriul României*, București, 1993.
- IV: Marian GUMĂ, *Civilizația primei epoci a fierului în sud-vestul României*, București, 1993.
- V: Mihai SÂMPETRU, *Orașe și cetăți romane târzii la Dunărea de Jos*, București, 1994.
- VI: Attila LÁSZLÓ, *Începuturile epocii fierului la est de Carpați. Culturile Gáva-Holihrad și Corlăteni Chișinău pe teritoriul Moldovei*, București, 1994.
- VII: Oleg LEVIȚKI, *Cultura Hallstattului canelat la răsărit de Carpați*, București, 1994.
- VIII: Grigore BRÂNCUȘ, *Cercetări asupra fondului traco-dac al limbii române*, București, 1995.
- IX: Adrian PORUCIUC, *Archaeolinguistica. Trei studii interdisciplinare*, București, 1995.
- X: Vasile URSACHI, *Zargidava. Cetatea dacică de la Brad*, București, 1995.
- XI: Vjačeslav KOTIGOROŠKO, *Ținuturile Tisei Superioare în veacurile III î.e.n.-IV e.n.*, București, 1995.
- XII: Valentin VASILIEV, *Fortifications de refuge et établissements fortifiés du premier âge du fer en Transilvanie*, Bucarest, 1995.
- XIII: Horia CIUGUDEAN, *Epoca timpurie a bronzului în centrul și sud-vestul Transilvaniei*, București, 1996.
- XIV: Serghei AGULNIKOV, *Necropola culturii Belozerka de la Cazaclia*, București, 1996.
- XV: Aurel RUSTOIU, *Metalurgia bronzului la daci*, București, 1996.
- XVI: Andrei OPAIȚ, *Aspecte ale vieții economice din provincia Scythia Minor (secolele IV-VI p. Ch.). Producția ceramicii locale și de import*, București, 1996.
- XVII: Oleg LEVIȚCHI, Igor MANZURA, Tatiana DEMCENKO, *Necropola tumulară de la Sărățeni*, București, 1996.
- XVIII: Nelu ZUGRAVU, *Geneza creștinismului popular al românilor*, București, 1997.
- XIX: Cătălina VĂTĂȘESCU, *Vocabularul de origine latină din limba albaneză în comparație cu româna*, București, 1997.

- XX: Cristian F. SCHUSTER, *Perioada timpurie a epocii bronzului în bazinele Argeşului și Ialomiței Superioare*, București, 1997.
- XXI: Zsolt SZÉKELY, *Perioada timpurie și începutul celei mijlocii a epocii bronzului în sud-estul Transilvaniei*, București, 1997.
- XXII: Aurel Rustoiu, *Fibulele din Dacia preromană (sec. II î.e.n. - I e.n.)*, București, 1997.
- XXIII: Ioan ANDRIȚOIU, Aurel RUSTOIU, *Sighișoara-Wietenberg - Descoperirile preistorice și așezarea dacică*, București, 1998.
- XXIV: Gheorghe POPILIAN, Marin NICA, *Gropșani - monografie arheologică*, București, 1998.
- XXV: Aurel ZANOCI, *Fortificațiile geto-dacice din spațiul extracarpatic, în secolele VI-III a. Chr.*, București, 1998.
- XXVI: Ion STÂNGĂ, *Viața economică la Drobeta în secolele II-VI p. Chr.*, București, 1998.
- XXVII: Silvia TEODOR, *Regiunile est-carpatice ale României în secolele V-II î. d. Hr. Considerații generale și repertoriu arheologic*, București, 1999.
- XXVIII: János NÉMETI, *Repertoriul arheologic al zonei Careiului*, București, 1999.
- XXIX: Victor M. BOBI, *Civilizația geto-dacilor de la curbura Carpaților (sec. VI î. Chr. - sec. II. d. Chr.)*, București, 1999.
- XXX: Grigore BRÂNCUȘ, *Concordanțe lingvistice româno-albaneze*, București, 1999.
- XXXI: M. KAŠUBA, V. HAHEU, O. LEVIŢKI, *Vestigii traco-getice pe Nistrul Mijlociu*, București, 2000.
- XXXII: Marcela BRATILOVEANU POPILIAN, *Obiceiuri de primăvară din Oltenia. Calendarul ortodox și practica populară*, București, 2001.
- XXXIII: Valentin VASILIEV, Aurel RUSTOIU, Eduard A. BALAGURI, Călin COSMA, *Solotvino-"Cetate" (Ucraina Transcarpatică). Așezările din epoca bronzului, a doua vârstă a fierului și din Evul mediu timpuriu*, Cluj-Napoca, 2002.
- XXXIV: Zina ȘOFRANSKY, *Ștergarul tradițional moldovenesc*, București/ Chișinău, 2002.
- XXXV: Nicolae HARȚUCHE, *Complexul arheologic Brăilița*, București, 2002.
- XXXVI: Ion Niculiță, Silvia Teodor, Aurel Zanoci, *BUTUCENI. Monografie arheologică*, 2002.
- XXXVII: Florentin BURTĂNESCU, *Epoca timpurie a bronzului între Carpați și Prut*, București, 2002.
- XXXVIII: Valeriu LEAHU, *Cultura Tei*, București, 2003.





